

# VIII. ASC 2024 / FALL CONGRESS

**Collaboration as a Basis for the Development  
and  
Modernization of Society**

**FULL TEXTS BOOK / TAM METINLER KİTABI**

## **EDITORS**

**Prof. Dr. Bakhtiorjon Bakirovich AKBARALIYEV**

**Prof. Dr. Ufuk KARADAVUT**

**Prof. Dr. Manzura YUNUSOVA**

**Prof. Dr. Muhammad ASHFAQ**

**Prof. Dr. Nasiba NORALIYEVA**

**Prof. Dr. Azizbek EGAMBERDIEV**

**Dr. Logaiswari INDIRAN**

**Dr. Talha TURHAN**

**Dr. Cumali YAŞAR**



**BAT ACADEMY**

# **Collaboration as a Basis for the Development and Modernization of Society**

**FULL TEXTS BOOK / TAM METİNLER KİTABI**

September

18-20, 2024

Hosted by

Andijan State University in Andijan, Uzbekistan

**BAT ACADEMY**

Printing, publishing and sales rights of this book belong to Bat Akademi Publications All rights reserved. The entire book, chapter / chapters cannot be reproduced, distributed, printed and kept in computer environment by electronic, optical, mechanical or other means without permission of Bat Akademi Publications. All responsibility for the articles published in this book belongs to the author(s)

Editors :

Prof. Dr. Bakhtiorjon Bakirovich AKBARALIYEV

Prof. Dr. Ufuk KARADAVUT

Prof. Dr. Manzura YUNUSOVA

Prof. Dr. Muhammad ASHFAQ

Prof. Dr. Nasiba NORALIYEVA

Prof. Dr. Azizbek EGAMBERDIEV

Dr. Logaiswari INDIRAN

Dr. Talha TURHAN

Dr. Cumali YAŞAR

Design Osman Yılmaz

1 st Edition **November - 2024**

E - ISBN **978-625-94351-6-9**

Address Batman Üniversitesi Batı Raman Kampüsü İktisadi ve İdari Bilimler Fakültesi Batman/TÜRKİYE

VIII. ASC 2024 / FALL CONGRESS

**Collaboration as a Basis for the  
Development  
and  
Modernization of Society**

**FULL TEXTS BOOK / TAM METINLER KİTABI**

**EDITORS**

**Prof. Dr. Bakhtiorjon Bakirovich AKBARA-  
LIYEV**

**Prof. Dr. Ufuk KARADAVUT**

**Prof. Dr. Manzura YUNUSOVA**

**Prof. Dr. Muhammad ASHFAQ**

**Prof. Dr. Nasiba NORALIYEVA**

**Prof. Dr. Azizbek EGAMBERDIEV**

**Dr. Logaiswari INDIRAN**

**Dr. Talha TURHAN**

**Dr. Cumali YAŞAR**







## Preface

As globalisation is in full swing, the entire earth has turned into a global village where “cooperation” in every field is an inevitable necessity. In order to ensure social innovation, technological progress and social peace, cooperation on a universal scale is more necessary than ever before. As a matter of fact, this cooperation is expected to take place on both individual, national and international scales. While some of the collaborations that have already taken place spontaneously, others come to the fore as a result of a mutually interaction. This book namely “Cooperation as the Basis for the Development and Modernization of Society” is born out of such necessity with the contribution of esteem scholars in the field of their expertise. The present book is a collection of papers presented at the VIII<sup>th</sup> Academic Studies Congress, hosted by Andijan State University in Andijan, Uzbekistan, on September 18-20, 2024, focusing on the challenges and prospects in the processes of “Cooperation as the Foundation of Development and Modernization of Society”.

Researchers from various countries including Türkiye, Uzbekistan, the Turkish Republic of Northern Cyprus, the United States, Pakistan, Malaysia, Indonesia, India, Kyrgyzstan, Kazakhstan, Afghanistan, the Democratic Republic of the Congo, Georgia and Bangladesh came together at the congress to discuss the concept of “cooperation” from different disciplines and angles. The book consists of selected papers presented at the congress that shed light on the multifaceted and complex nature of “cooperation”.

The main aim of this work is to comprehensively addresses both the theoretical and practical aspects of “cooperation” by bringing together the respective papers presented at the VIII<sup>th</sup> Academic Studies Congress. The diverse ideas and rich content presented by participants from different countries provide a roadmap for how “cooperation” processes should be understood both globally and nationally, as this book put it in the centrality of it’s scope.

At the Congress, 301 participants from 9 countries presented 189 papers. 51 of the participants were from Turkey and 250 were from outside Türkiye by holding in 3 simultaneous sessions for three days. We would like to express our gratitude to all academicians who contributed to this valuable gathering. We would like to especially thank our Congress Chairs, Assoc. Dr. Bakhtiorjon Bakirovich Akbaraliyev and Prof. Dr. Ufuk Karadavut for their immense contributions...

Congress Secretary

Dr. Talha TURHAN



## HONORARY BOARD

Prof. Dr. Bakhtiorjon Bakirovich Akbaraliyev	Governor of Andizhan Region, Uzbekistan
Prof. Dr. Remziye Terkan	YÖDAK Board Member, Cyprus
Prof. Dr. Muhammad Haider Amin	Chairman, Board of Governors of The University of Faisalabad, Pakistan

# ADVISORY BOARD

Title	Name Surname	Institution	Country
Prof. Dr.	Avdhesh Jha	Waymade College of Education Cvm University	India
Prof. Dr.	Azizbek Egamberdiev	Andijan State University	Türkiye
Prof. Dr.	Dustin Van Der Haar	University of Johannesburg	South Africa Republic
Prof. Dr.	Hasan Bozgeyikli	Selçuk University	Türkiye
Prof. Dr.	Manzura Yunusova	Andijan State University	Kyrgyzstan
Prof. Dr.	Muhammad Ashfaq	MNS University of Agriculture,	Pakistan
Prof. Dr.	Nasiba Naraliev	Andijan State University	Uzbekistan
Prof. Dr.	Remziye Terkan	YÖDAK	K.K.T.C.
Prof. Dr.	Serpil Ağcakaya	Süleyman Demirel University	Türkiye
Prof. Dr.	Ufuk Karadavut	Karabük University	Türkiye
Prof. Dr.	Yassa Yoniene Pierre	Agora American International University of Delaware in Us	Democratic Republic of Congo
Assoc.Dr.	Azamat Maksüdünov	Kırgızistan-Türkiye Manas University	Kyrgyzstan
Dr.	Logaiswari Indiran	Universiti Teknologi Malaysia	Malaysia

## ORGANIZING COMMITTEE

Title	Name Surname	Institution	Country
Prof. Dr.	Avdhesh Jha	Waymade College of Education Cvm University	India
Prof. Dr.	Azizbek Egamberdiev	Andijan State University	Uzbekistan
Prof. Dr.	Bilsen Bilgili	Kocaeli University	Türkiye
Prof. Dr.	Dustin Van Der Haar	University of Johannesburg	Republic of South Africa
Prof. Dr.	Hasan Bozgeyikli	Selçuk University	Türkiye
Prof. Dr.	Manzura Yunusova	Andijan State University	Kyrgyzstan
Prof. Dr.	Mustafa Kocaoğlu	Necmettin Erbakan University	Türkiye
Prof. Dr.	Nasiba Naralieva	Andijan State University	Uzbekistan
Prof. Dr.	Remziye Terkan	YÖDAK	K.K.T.C.
Prof. Dr.	Sabiha Kılıç	Hitit University	Türkiye
Prof. Dr.	Salih Börteçine Avcı	Atatürk University	Türkiye
Prof. Dr.	Selçuk Balı	Selçuk University	Türkiye
Prof. Dr.	Süreyya Karsu	Bolu Abant İzzet Baysal University	Türkiye
Prof. Dr.	Yassa Yonienne Pierre	Agora American International University of Delaware in Us	Democratic Republic of Congo
Assoc. Dr.	Derya Yayman	Akdeniz University	Türkiye
Assoc. Dr.	Gökben Bayramoğlu	Hitit University	Türkiye
Assoc. Dr.	Saadet Sağtaş	Çağ University	Türkiye
Assoc. Dr.	Cevriye Demir Güneş	Ankara Hacı Bayram Veli University	Türkiye
Dr.	Ali Kasta	Lubumbashi Bilim ve Teknoloji University	Democratic Republic of Congo
Dr.	Aqeela Saghir	MNS University of Agriculture Multan	Pakistan
Dr.	Asghar Ali	MNS University of Agriculture Multan	Pakistan
Dr.	Aybige Özer Koçak	İstanbul Beykent University	Türkiye
Dr.	Ayşe Meriç Yazıcı	İstanbul Gelişim University	Türkiye
Dr.	Azizbek Badalov	Andijan State University	Uzbekistan
Dr.	Azizbek Mamajanov	Andijan State University	Uzbekistan
Dr.	Bukhtawer Nasir	Government College University Lahore	Pakistan
Dr.	Cumali Yaşar	Çanakkale Onsekiz Mart University	Türkiye
Dr.	Güneş Topcu	Çanakkale Onsekiz Mart University	Türkiye
Dr.	Javaria Nasir	MNS University of Agriculture Multan	Pakistan
Dr.	Kürşad Özkaynar	Sivas Cumhuriyet University	Türkiye
Dr.	Muhammad Sohail Amjad Makhdum	Government College University Faisalabad	Pakistan
Dr.	Ranpise Suvarna Dnyandeo	Pes B.Ed.College, Shivajinagar, Pune	Pakistan

Dr.	Ravshanbek Shamsitdinov	Andijan State University	Uzbekistan
Dr.	Seda Karagöz Zeren	University of Massachusetts Amherst	USA
Dr.	Sinem Sönmez	Bingöl University	Türkiye
Dr.	Talha Turhan	Erciyes University	Türkiye
Dr.	Tuğba İmadoğlu Kalkan	KapadokyaUniversity	Türkiye
Dr.	Yusufbek Jakhongirov	Andijan State University	Uzbekistan
Dr.	Zubair Mustafa	University of Swabi	Pakistan
	Dilshodbek Komilov	Andijan State University	Uzbekistan
	Khayitmatov Zokhidjon	Andijan State University	Uzbekistan
	Muhammad Noman Soomro	Batman University	Türkiye
	Shokhrukhbek Akbaraliev	Andijan State University	Uzbekistan

## SCIENCE BOARD

Title	Name Surname	Institution	Country
Prof. Dr.	Akmatali Alimbekov	Kyrgyzstan-Türkiye Manas University	Kırgızistan
Prof. Dr.	Ali Bilgili	Ankara University	Türkiye
Prof. Dr.	Avdhesh Jha	Waymade College of Education Cvm University	India
Prof. Dr.	Azizbek Egamberdiev	Andijan State University	Türkiye
Prof. Dr.	Bakhodir Ganiev	Ferghana State University	Uzbekistan
Prof. Dr.	Başak Hanedan	Atatürk University	Türkiye
Prof. Dr.	Dharm Bhawuk	University of Hawaii	United States
Prof. Dr.	Dustin Van Der Haar	University of Johannesburg	South Africa Republic
Prof. Dr.	Faridakhon Yuldasheva	Andijan State University	Uzbekistan
Prof. Dr.	Gelanda Shkurtaj	Epoka University	Albania
Prof. Dr.	Gülнар Nurbetova	H.A.Yesevi Uluslararası Türk- Kazak University	Kazakhstan
Prof. Dr.	Hasan Bozgeyikli	Selçuk University	Türkiye
Prof. Dr.	Heiko Kleve	Witten/Herdecke University	Germany
Prof. Dr.	Jakub Szczerbowski	University of Łódź	Poland
Prof. Dr.	Lutfiye Özdemir	İnönü University Kongreler Bilimsel	Türkiye
Prof. Dr.	Mamadou Abdoulaye Konte	University Gaston Berger	Senegal
Prof. Dr.	Mbodja Mougoue	Wayne State University	United States
Prof. Dr.	Manzura Yunusova	Andijan State University	Kyrgyzstan
Prof. Dr.	Mieczysław W. Socha	Warsaw University	Poland
Prof. Dr.	Muhammad Ashfaq	MNS University of Agriculture,	Pakistan
Prof. Dr.	Mustafa Kocaoğlu	Necmettin Erbakan University	Türkiye
Prof. Dr.	Nasiba Naralievа	Andijan State University	Uzbekistan
Prof. Dr.	Nodira Egambdieva	Scientific Research Institute «Family and Women» Under the Committee of Family and Women of The Republic of Uzbekistan	Uzbekistan
Prof. Dr.	Özge Ercoşkun	Gazi University	Türkiye
Prof. Dr.	Rakhbarkhon Murtazaeva	National University of Uzbekistan	Uzbekistan
Prof. Dr.	Remziye Terkan	YÖDAK	K.K.T.C
Prof. Dr.	Rimma Zamilova	Namangan State University	Uzbekistan
Prof. Dr.	Rosa Indellicato	Aldo Moro University of Bari	Poland

Prof. Dr.	Sabiha Kılıç	Hitit University	Türkiye
Prof. Dr.	Salvatore Parente	Aldo Moro University of Bari	Poland
Prof. Dr.	Selçuk Balı	Selçuk University	Türkiye
Prof. Dr.	Serpil Ağcakaya	Süleyman Demirel University	Türkiye
Prof. Dr.	Shodmon Khayitov	Bukhara State University	Uzbekistan
Prof. Dr.	Shokhidakxon Sodikova	International Islam academy of Uzbekistan	Uzbekistan
Prof. Dr.	Shokir Gafforov	Samarkand State Medical Institute	Uzbekistan
Prof. Dr.	Siri Terjesen	Florida Atlantic University	USA
Prof. Dr.	Suranga Silva	University of Colombo	Sri Lanka
Prof. Dr.	Süreyya Karsu	Bolu Abant İzzet Baysal University	Türkiye
Prof. Dr.	Terekhin Vyacheslav	Southern Federal University	Russia
Prof. Dr.	Ufuk Karadavut	Karabük University	Türkiye
Prof. Dr.	Vaidas Lukosius	Tennessee State University	United States
Prof. Dr.	Yassa Yonienne Pierre	Agora American International University of Delaware in Us	Democratic Republic of Congo
Prof. Dr.	Yu-Feng Lee	New Mexico State University	United States
Prof. Dr.	Yulduz Ergasheva	Karshi State University	Uzbekistan
Prof. Dr.	Zabiraş Adilbekova	H.A.Yesevi Uluslararası Türk-Kazak University	Kazakhstan
Assoc. Dr.	Alper Bahadır Dalmış	Türk Hava Kurumu University	Türkiye
Assoc. Dr.	Anbalagan Krishnan	Wawasan Open University	Malaysia
Assoc. Dr.	Anukrati Sharma	University of Kota	India
Assoc. Dr.	Ayşegül Kanbak	Batman University	Türkiye
Assoc. Dr.	Ayşe Meriç Yazıcı	İstanbul Gelişim University	Türkiye
Assoc. Dr.	Azamat Maksüdünov	Kırgızistan-Türkiye Manas University	Kyrgyzstan
Assoc. Dr.	Burcu İşgüden Kılıç	Bandırma Onyedi Eylül University	Türkiye
Assoc. Dr.	Derya Yayman	Akdeniz University	Türkiye
Assoc. Dr.	Dilafuz Eshbekova	Jizakh State Pedagogical Institute	Uzbekistan
Assoc. Dr.	Ece Kuzulu	İzmir Demokrasi University	Türkiye
Assoc. Dr.	Fariz Ahmadov	Andizhan State University	Azerbaijan
Assoc. Dr.	Fatih Çağatay Baz	Osmaniye Korkut Ata University	Türkiye
Assoc. Dr.	Fouzi Boukhazani	Faculty of Medicine of Algiers	Algeria
Assoc. Dr.	Gökben Bayramoğlu	Hitit University	Türkiye

Assoc. Dr.	Kadir Gökođlan	Dicle University	Türkiye
Assoc. Dr.	Katia Zhivkova Mihailova	University of National And World Eco	Bulgaria
Assoc. Dr.	Mehmet Kaplan	Isparta Uygulamalı Bilimler University	Türkiye
Assoc. Dr.	Mehtap Demir	Kırklareli University	Türkiye
Assoc. Dr.	Metin Çalık	Kütahya Dumlupınar University	Türkiye
Assoc. Dr.	Murat Akkaya	Beykent University	Türkiye
Assoc. Dr.	Murat Boelli	Altınbaş University	Türkiye
Assoc. Dr.	Murat Cihangir	Batman Üniversitesi	Türkiye
Assoc. Dr.	Mücahit Çayın	Batman University	Türkiye
Assoc. Dr.	Münevver Bayar	Sosyal Güvenlik Kurumu	Türkiye
Assoc. Dr.	Nevin Karabıyık Yerden	Marmara University	Türkiye
Assoc. Dr.	Nuran Varışlı	Sosyal Güvenlik Kurumu	Türkiye
Assoc. Dr.	Nurcan Yücel	Fırat University	Türkiye
Assoc. Dr.	Nuri Muhammet Çelik	Batman University	Türkiye
Assoc. Dr.	Osman Yılmaz	Batman University	Türkiye
Assoc. Dr.	Öznur Büyükturan	Kırşehir Ahi Evran University	Türkiye
Assoc. Dr.	Pervane Memmedli	Azerbaycan Milli İlimler Akademisi	Azerbaijan
Assoc. Dr.	Salman Bashir Memon	Shah Abdul Latif University	Pakistan
Assoc. Dr.	Saykal Cunuşova	Kyrgyz National University	Kırgızistan
Assoc. Dr.	Serdar Çakan	Bolu Abant İzzet Baysal	Türkiye
Assoc. Dr.	Sibel Aydođan	Marmara University	Türkiye
Assoc. Dr.	Taleh Halilov	Naıhıvan Devlet University	Azerbaijan
Assoc. Dr.	Temurbek Ametov	Nukus State Pedagogical İnstitute	Uzbekistan
Assoc. Dr.	Tođrul Halilov	Azerbaycan Bilimler Akademisi	Türkiye
Assoc. Dr.	Ts. Norhayati Zakuan	Universiti Teknologi Malaysia	Malaysia
Assoc. Dr.	Turhan Moç	İğdır University	Türkiye
Assoc. Dr.	Tülay Yel	Bolu Abant İzzet Baysal University	Türkiye
Assoc. Dr.	Umid Bekimmetov	Khorezm Ma'mun Academy	Uzbekistan
Assoc. Dr.	Ümran Şengül	Çanakkale Onsekiz Mart University	Türkiye
Assoc. Dr.	Vahap Önen	İstanbul Topkapı University	Türkiye
Assoc. Dr.	Yunus Zengin	Kafkas University	Türkiye
Dr.	Abdullah Ferit Erol	Batman University	Türkiye
Dr.	Alper Polat	Bingöl University	Türkiye
Dr.	Amir Razzaq	Huanggang Normal University	China
Dr.	Arjeta Hallunovi	Aleksandër Moisiu University of Durrës	Algeria



Dr.	Asghar Ali	University of Agriculture Faisalabad	Pakistan
Dr.	Aybige Özer Koçak	İstanbul Beykent University	Türkiye
Dr.	Aydın Bağdat	Sakarya Uygulamalı Bilimler University	Türkiye
Dr.	Ayman Hayajneh	Yarmouk University	Jordan
Dr.	Azmirul Ashaari	Universiti Teknologi Malaysia	Malaysia
Dr.	Bahodir Bayhonov	Tashkent State University of Economics	Uzbekistan
Dr.	Bekir Halhallı	Girne University	Türkiye
Dr.	Bobir Tursunov	Tashkent State University of Economics	Uzbekistan
Dr.	Bukhtawer Nasir	Government College University Lahore	Pakistan
Dr.	Che Zawiyah Che Hasan	Politeknik Premier Sultan Salahuddin Abdul Aziz Shah	Malaysia
Dr.	Cumali Yaşar	Çanakkale Onsekiz Mart University	Türkiye
Dr.	Diana Chalil	Universitas Sumatera Utara	Indonesia
Dr.	Doruk Ayberkin	Bayburt University	Türkiye
Dr.	Dragana Radicic	University of Lincoln	England
Dr.	Elmira Faizova	Taraz State University M H Dulati	Kazakhstan
Dr.	Esmâ Ebru Şentürk	Hitit University	Türkiye
Dr.	Faramarz Taghilou	Tebriz University	İran
Dr.	Ildiko Laki	Milton Friedman University	Poland
Dr.	Iwona Florek	Alcide De Gasperi University of Euroregional Economy	Poland
Dr.	Gökçe Sinem Erbuğa	Dokuz Eylül University	Türkiye
Dr.	Gunes Topcu	Çanakkale Onsekiz Mart University	Türkiye
Dr.	Güray Karacıl	Adıyaman University	Türkiye
Dr.	Hakan Akın	Yüksek İhtisas University	Türkiye
Dr.	Hasan Saltuk Durak	Düzce University	Türkiye
Dr.	Hatice Genç Kavas	Sivas Cumhuriyet University	Türkiye
Dr.	Havva Değirmenci Tarakçı	Hitit University	Türkiye
Dr.	Hayriye Nur Başyazıcıoğlu	Erciyes University	Türkiye
Dr.	Iqbol Karimjonov	Andizhan State University	Uzbekistan
Dr.	İbrahim Yıkılmaz	Kocaeli University	Türkiye
Dr.	İlhami Kaya	Batman Üniversitesi	Türkiye
Dr.	Javaria Nasir	MNS University of Agriculture Multan	Pakistan
Dr.	Jennifer Ward-Batts	Pomona College in Claremont	United States

Dr.	Joanna Hernik	West Pomeranian University of Technology	Poland
Dr.	Kerem Kaptangil	Sinop University	Türkiye
Dr.	Khurshidbek Khodjamberdiev	Andizhan State University	Uzbekistan
Dr.	Kübra Mert Mahan	Recep Tayyip Erdoğan University	Türkiye
Dr.	Kürşad Özkaynar	Sivas Cumhuriyet University	Türkiye
Dr.	Logaiswari Indiran	Universiti Teknologi Malaysia	Malaysia
Dr.	Masood Azeem	University of New England	Australia
Dr.	Mazilah Abdullah	Universiti Teknologi Malaysia	Malaysia
Dr.	Meerbek Kudaibergenov	Seoul National University of Science and Technology	South Korea
Dr.	Mehmet Günlük	Muğla Sıtkı Koçman University	Türkiye
Dr.	Meltem Arat	Dokuz Eylül University	Türkiye
Dr.	Meri Taksi Deveciyan	İstanbul Kültür University	Türkiye
Dr.	Mesut Öztürk	İstanbul Esenyurt University	Türkiye
Dr.	Mohsen Abbaszadeh Marzbali	University of Mazandaran	Iranian
Dr.	Muhammad Sohail Amjad Makhdum	Government College University Faisalabad	Pakistan
Dr.	Muhammed Fatih Cevher	Munzur University	Türkiye
Dr.	Murat Keskin	Afyon Kocatepe University	Türkiye
Dr.	Mustafa Demirkol	Tekirdağ Namık Kemal University/Malmö University	Türkiye
Dr.	Nida Palabiyik	Yozgat Bozok University	Türkiye
Dr.	Ong Tze Ching	Politeknik Kuching Sarawak	Malaysia
Dr.	Özcan Karatay	Alanya Alaaddin Keykubat University	Türkiye
Dr.	Parviz Rustamov	Azerbaycan Devlet Ekonomi University	Azerbaijan
Dr.	Ramazan Akan	TC Milli Eğitim Bakanlığı	Türkiye
Dr.	Ranpise Suvarna Dnyandeo	Pes B.ed.College,Shivajinagar,Pune	India
Dr.	Richard Culas	Charles Stuart University	Australia
Dr.	Rustamjon Mullajonov	Andizhan State University	Uzbekistan
Dr.	Sajid Hussain	US Health Department	United States
Dr.	Sajjad Ahmad Baig	National Textile University	Pakistan
Dr.	Sami Rm Musallam	International University of Sarajevo	Bosnia and Herzegovina
Dr.	Sami Ullah	MNS-University of Agriculture, Multan	Pakistan
Dr.	Semih Serkant Aktug	Siirt University	Türkiye

Dr.	Semih Sezgin	Sinop University	Türkiye
Dr.	Sena Altın	Kayseri University	Türkiye
Dr.	Sinem Sönmez	Bingöl University	Türkiye
Dr.	Siti Suraya Abd Razak	Universiti Teknologi Malaysia	Malaysia
Dr.	Siti Zaleha Omain	Universiti Teknologi Malaysia	Malaysia
Dr.	Suat Okay	Batman University	Türkiye
Dr.	Şerife Kuzgun	Kırklareli University	Türkiye
Dr.	Teh Zaharah Yaacob	Universiti Teknologi Malaysia	Malaysia
Dr.	Tuğba İmadoğlu Kalkan	Kapadokya University	Türkiye
Dr.	Umar Haiyat Abdul Kohar	Universiti Teknologi Malaysia	Malaysia
Dr.	Umar Ijaz Ahmed	MNS University of Agriculture Multan	Pakistan
Dr.	Ümmühan Akbay	Piri Reis University	Türkiye
Dr.	Yasin Şeşen	Niğde Ömer Halisdemir University	Türkiye
Dr.	Zafer Gündüz	Sivas Cumhuriyet University	Türkiye
Dr.	Zubair Mustafa	University of Swabi	Pakistan
Dr.	Zuraidah Sulaiman	Universiti Teknologi Malaysia	Malaysia

## Participants

<b>Name</b>	<b>University / Affiliated Institution</b>	<b>Country</b>
Anwar Abdul Rahman	Politeknik Tuanku Syed Sirajuddin	Malaysia
Elena Anwar	Politeknik Tuanku Syed Sirajuddin	Malaysia
Saiful Mohamed Shuib	Politeknik Tuanku Syed Sirajuddin	Malaysia
Muhammad Munib Khalid	Minhaj University Lahore	Pakistan
Muhammad Yousaf	Minhaj University Lahore	Pakistan
Tshibola Aimee Murphie Lubeshi	Manono University	Democratic Republic of Congo
Daniel Kuika Tsoni	Joseph Kasa Bubu University	Democratic Republic of Congo
Yumba Mutono Tristan	William Booth University	Democratic Republic of Congo
Namegabe Masirika Elie	Bukavu University	Democratic Republic of Congo
Loyoko Efota Tshude	Mbandaka University	Democratic Republic of Congo
Mamoudou Daman	General University Lansana Conté	Gine
Meltem Aslan	Batman University	Turkiye
Osman Yılmaz	Batman University	Turkiye
Saodat Mirzayeva	Andijan State University	Uzbekistan
Zulkifli Sulaiman	Politeknik Tuanku Syed Sirajuddin	Malaysia
Choong Chee Guan	Politeknik Tuanku Syed Sirajuddin	Malaysia
Zamri Ahmad	Politeknik Tuanku Syed Sirajuddin	Malaysia
Ulugbek Iuldashev	University of Business and Science	Uzbekistan
Munavvar Mamadjanova	Namangan State University	Uzbekistan
Rauf Bekbaev	Tashkent International University of Education	Uzbekistan
Gökhan Arslantürk	Selçuk University	Turkiye

Tuğba İmadođlu Kalkan	Kapadokya University	Turkiye
Ayşe Gökçen Kapsuz	Selçuk University	Turkiye
Sonia Batool	Uaf	Pakistan
Ayşegül Turan	Kırşehir Ahi Evran University	Turkiye
Anorrasyidi Anwar	Politeknik Ungku Omar	Malaysia
Muhamad Zuraidi Rohani	Politeknik Ungku Omar	Malaysia
Choong Chee Guan	Politeknik Ungku Omar	Malaysia
Muhammad Redzuan Che Noordin	Politeknik Ungku Omar	Malaysia
Mohd Yusaini Mohamed Ali	Politeknik Ungku Omar	Malaysia
Shama Mushtaq	University of Agriculture Faisalabad	Pakistan
Hakan Emre Ziyagil	Niğde Ömer Halisdemir University	Turkiye
Shohida Shahobiddinova	Andizhan State Institute of Foreign Languages	Uzbekistan
Aytac Rüstəmli	Azerbaijan Technical University	Azerbaijan
Ammar Mahmood Ammar	National Business School	Pakistan
Dr. Muhammad Farooq Akhtar	National Business School	Pakistan
Muhammad Zafar	Quaid-I-Azam University	Pakistan
Naraliev Nasibakhon	Quaid-I-Azam University	Pakistan
Trobjon Makhkamov	Quaid-I-Azam University	Pakistan
Zulunov Islom	Quaid-I-Azam University	Pakistan
Tuba Elmas	Trakya University	Turkiye
Mübeyyen Tepe Küçüköđlu	Trakya University	Turkiye
Diana Lee Phooi Yan	Sultan Azlan Shah Polytechnic	Malaysia
Ahmet Kadirođlu	Bingöl University	Turkiye
Mustafa Ünlü	Bingöl University	Turkiye
Sidar Bahtiyar	Bingöl University	Turkiye
Рахбархон Муртазаева	Hyyz	Uzbekistan
Shaxrizod Ganiyeva	Ff Tuit	Uzbekistan
Gavhar Miradullayeva	Toshkent Davlat Transport Universiteti	Uzbekistan
Kamoliddin Yunusov	Andijan State University	Uzbekistan



Nozima Abdullaeva	Trier University	Germany
Sardor Abdullaev	Trier University	Germany
Sitorabonu Abdullaeva	Trier University	Germany
Sharbat Abdullaeva	Tashkent State University of Economics	Uzbekistan
Shoxista Iskandarova	Muhammad Al-Xorazmiy Nomidagi Tatu	Uzbekistan
Elyor Toshtemirov	Andizhan State Institute of Foreign Languages	Uzbekistan
Akmal Mirkarimov	University of Management and Future Technology	Uzbekistan
Idrisova Dilorom	Andijan City Specialized No. 1 Boarding School	Uzbekistan
Adil Khan	Bacha Khan University Charsadda	Pakistan
Nasreen Nasreen	Bacha Khan University Charsadda	Pakistan
Shakir Ullah	Bacha Khan University Charsadda	Pakistan
Furhan Iqbal	Bahauddin Zakariya University Multan, Pakistan	Pakistan
Fayaz Asad	Bacha Khan University	Pakistan
Sabrina Shahid	Bacha Khan University	Pakistan
Waqas Ali	National University of Modern Languages	Pakistan
Shazia Humayun Humayun	The University of Faislabad	Pakistan
Ammara Saleem	The University of Faislabad	Pakistan
Saw Chun Lin	Politeknik Bagan Datuk	Malaysia
Mohd Hafiz Muda	Politeknik Bagan Datuk	Malaysia
Noor Zamilla Zamri	Politeknik Bagan Datuk	Malaysia
Maryam Saleem	The University of Faisalabad	Pakistan
Yasir Tanveer	Government College University of Faisalabad	Pakistan
Anum Tariq	The University of Faisalabad	Pakistan
Farhana Gul	The Univerdity of Swabi	Pakistan
Kenan Kart	Karabuk University	Turkiye
Mustafa Kocaoğlu	Necmettin Erbakan University	Turkiye
Rıdvan Göktuğ Ayan	Necmettin Erbakan University	Turkiye
Sinem Sönmez	Bingöl University	Turkiye
Nor Haizan Mehat	Polytechnic Tuanku Syed Sirajuddin	Malaysia
Dr. Muhammad Jamil Khan	The University of Faisalabad	Pakistan

Qamar Ali	Virtual University of Pakistan	Pakistan
Salman Majeed	Quaid-I-Azam University	Pakistan
Nasibakhon Naraliyeva	Quaid-I-Azam University	Pakistan
Muhammad Rizwan Khan	Quaid-I-Azam University	Pakistan
Norzakiah Mohamed Bakhari	Politeknik Tuanku Syed Sirajuddin	Malaysia
Khatijah Hamzah	Politeknik Tuanku Syed Sirajuddin	Malaysia
Norrasidah Abidin	Politeknik Tuanku Syed Sirajuddin	Malaysia
Hafidah Awadz@Hussin	Politeknik Tuanku Syed Sirajuddin	Malaysia
Yusdi Ismail	Politeknik Tuanku Syed Sirajuddin	Malaysia
Siti Zaayah Binti Abu Bakar	Politeknik Tuanku Syed Sirajuddin	Malaysia
Hidayet Tuncay	İstanbul Nişantaşı University	Turkiye
Gunadevi K Jeevi Subramaniam	Polytechnic Sultan Azlan Shah Malaysia	Malaysia
Arnold Nsimba Kanda	Institut Superieur Technique De Lubumbashi	Democratic Republic of Congo
Jeannot Mpanya Mpanya	Institut Superieur Technique De Lubumbashi	Democratic Republic of Congo
Ali-Kasta Mukendi	Institut Superieur Technique De Lubumbashi	Democratic Republic of Congo
Abdulrezzak Ikvan	Adiyaman University	Turkiye
Hashimi Lazim	Politeknik Tuanku Syed Sirajuddin	Malaysia
Mohd Haziq Abdul Manap	Politeknik Tuanku Syed Sirajuddin	Malaysia
Yap Tek Hong	Politeknik Tuanku Syed Sirajuddin	Malaysia
İrfan Tosuncuoglu	Karabük University	Turkiye
İrfan Tosuncuoğlu	Karabük University	Turkiye
Özkan Kırmızı	Karabük University	Turkiye
Feruza Qurbonova	Qarshi Irrigatsiya Va Agrotexnologiyalar Instituti	Uzbekistan
Pravinaben Mangubhai Gamit	Waymade College of Education	India

Bustamam Bonari	Politeknik Tuanku Syed Sirajuddin	Malaysia
Muhammad Adib Aziz	Politeknik Tuanku Syed Sirajuddin	Malaysia
Iroda Naimjonova	Fergana State University	Uzbekistan
Rozilawati Shaari	Politeknik Tuanku Syed Sirajuddin	Malaysia
Tze Ching Ong	Politeknik Kuching Sarawak	Malaysia
Andy Anak Buja	Politeknik Kuching Sarawak	Malaysia
Yueh Seng Chew	Politeknik Kuching Sarawak	Malaysia
Jane Daniela Mugan	Politeknik Kuching Sarawak	Malaysia
Yoong Chow Ho	Politeknik Kuching Sarawak	Malaysia
Jia Hang Wu	Politeknik Kuching Sarawak	Malaysia
Kok Keong Victor Teng	Politeknik Kuching Sarawak	Malaysia
Hira Shafqat	The University of Faisalabad	Pakistan
Esma Ebru Şentürk	Hitit University	Turkiye
Duygu Dünder Öztaşçı	Selçuk University	Turkiye
Selçuk Balı	Selçuk University	Turkiye
Rama Rao Lachanna	Politeknik Banting Selangor	Malaysia
Deeveash Subas Chandar	Politeknik Banting Selangor	Malaysia
Siti Solehah Sahbanar	Politeknik Banting Selangor	Malaysia
Reezlin Abd Rahman	Politeknik Tuanku Syed Sirajuddin	Malaysia
Muhammad Rizwan Ullah	The University of Faisalabad	Pakistan
Azmi Naroh	Politeknik Ungku Omar	Malaysia
Muqimjon Qirg'izboyev	O'zbekiston Jurnalistika Va Ommaviy Kommunikatsiyalar Universiteti	Uzbekistan
Tamaraxan Oserbaeva	Qaraqalpogiston Qishloq Xojaligi Va Agrotexnologiyalar Insitituti	Uzbekistan
Sarbinaz Oserbayeva	Qoraqalpog'iston Qishloq Xo'jaligi Va Agrotexnologiyalar Insituti	Uzbekistan
Akbar Elmurodov	O'zbekiston Jurnalistika Va Ommaviy Kommunikatsiyalar Universiteti	Uzbekistan
Manzuraxon Yunusova	Andijon Davlat Universiteti	Uzbekistan
Sharofiddin Hoshimjonov	Andijon Davlat Universiteti	Uzbekistan
Irodaxon Bazarova	Andijon Davlat Universiteti	Uzbekistan



Zoxidjon Xayitmatov	Andijan State University	Uzbekistan
Dilshodbek Komilov	Andijon Davlat Universiteti	Uzbekistan
Üstün Yüksel	Erciyes University	Turkiye
Botirjon Tojiboyev	Андижон Давлат Университети	Uzbekistan
Yususfbek Jahongirov	Andijan State University	Uzbekistan
Marg'uba Nosirova	Andijan State University	Uzbekistan
Nodiraxon Tojiboyeva	Andijon Davlat Pedagogika Instituti	Uzbekistan
Mert Demircioğlu	Çukurova University	Turkiye
Rza Bediyev	Çukurova University	Turkiye
Ecehan Nur Bayındır	İnönü University	Turkiye
Fikret Işık	Alanya Alaaddin Keykubat University	Turkiye
Fevzi Karacadağ	Alanya Alaaddin Keykubat University	Turkiye
Sarita Soy	Waymade College of Education,Cvm University	India
Rita Nurshahrizad Mohd Radzi	Politeknik Tuanku Syed Sirajuddin	Malaysia
Suriani Su'aidi	Kolej Komuniti Mas Gading	Malaysia
Wan Nur Syamimi Wan Sajiri	Kolej Komuniti Mas Gading	Malaysia
Muhammad Syafiq Abdul Ghafar	Politeknik Sultan Idris Shah	Malaysia
Wan Nur Hidayah Binti Ibrahim	Politeknik Sultan Idris Shah	Malaysia
Nazzatu Syima Abd Rahman	Politeknik Sultan Idris Shah	Malaysia
Maisarrah Aqlili Riana Mohamad Zaini	Politeknik Sultan Idris Shah	Malaysia
Aishah Humaira Abdullah	Politeknik Sultan Idris Shah	Malaysia
Talha Turhan	Erciyes University	Turkiye
Keto Melikishvili	Ondokuz Mayıs Üniveristesi	Turkiye
Laraib Manzoor	The University of Faisalabad	Pakistan
Cihat Kartal	Kırıkkale University	Turkiye
Tülin Durukan	Kırıkkale University	Turkiye

Ahmad Zulfaqar Aqwa Bin Abu Bakar	Politeknik Sultan Idris Shah	Malaysia
Eddyzulham Bin Abu Bakar	Politeknik Sultan Idris Shah	Malaysia
Mohd Affan Bin Mohd Rosli	Politeknik Sultan Idris Shah	Malaysia
Holinson Emang Wan	Kolej Komuniti Miri	Malaysia
Norayushafira Che Kamaruddin	Kolej Komuniti Miri	Malaysia
Roland Tsok Vui Liang Tsok Vui Liang	Kolej Komuniti Miri	Malaysia
Verawaty Ismail	Politeknik Tuanku Syed Sirajuddin	Malaysia
Mohd Hilmi Ariffin	Politeknik Tuanku Syed Sirajuddin	Malaysia
Syarfadila Ezurida Shaari	Politeknik Tuanku Syed Sirajuddin	Malaysia
Zohaib Hassan Sain	Superior University	Pakistan
Muhamad Zaki Abdul Rahman	Politeknik Ungku Omar	Malaysia
Nilufar Gofurjanova	Andijon Davlat Pedagogika Instituti	Uzbekistan
Erşan Çiğirim	Gebze Teknik University	Turkiye
Tuğkan Arıcı	Gebze Teknik University	Turkiye
Kamola Djumabayeva	Andijan State Pedagogical Institute	Uzbekistan
Madina Turaboyeva	Andijon Davlat Pedagogika Instituti	Uzbekistan
Anvarjon Abdirayimov	Iqtisodiyot Va Pedagogika Notm	Uzbekistan
Muhabbatxon Bakiyeva	University of Economics and Pedagogy	Uzbekistan
Ma'muraxon Ro'Ziboyeva	University of Economics and Pedagogy	Uzbekistan
Nazokat Qanoatova	University of Economics and Pedagogy	Uzbekistan
Arofatxon Abdullayeva	Andijan State Pedagogical Institute	Uzbekistan
Dilfuzaxon Kambarova	University of Economics and Pedagogy	Uzbekistan
Shirin Mamasoliyeva	University of Economic and Pedagogy	Uzbekistan
Maxfuzaxon Xasanova	University of Economics and Pedagogy	Uzbekistan
Nigora Valihanova	"University of Economics and Pedagogy"	Uzbekistan
Ufuk Karadavut	Karabük University	Turkiye
Mehmet Murat Şahin	Karabük University	Turkiye

Usmanova Umida Aybekovna	Andijan State Pedagogical Institute	Uzbekistan
İlkay Karadavut	Karabük University	Turkiye
Oysuluv Badikova	Uniep	Uzbekistan
Raximova Moxinora Xoshimjanovna	Andijon Davlat Pedagogika Instituti	Uzbekistan
Karimaxon Qozaqova	Iqtisodiyot Va Pedagogika Notm	Uzbekistan
Gulruh Ismoilova	Iqtisodiyot Va Pedagogika Notm	Uzbekistan
Madinaxon Mamirova	Andijon Davlat Pedagogika Instituti	Uzbekistan
Rimsha Shakir	University of Agricultural, Faisalabad	Pakistan
Gulshoda Nasriddinova	Andijon Davlat Pedagogika Instituti	Uzbekistan
Zebo Nurmonova	Andijan State Pedagogical Institute	Uzbekistan
Azizbek Egamberdiyev	АНДИЖОН ДАВЛАТ ПЕДАГОГИКА ИНСТИТУТИ	Uzbekistan
Maryam Ijaz	Bahauddin Zakariya University	Pakistan
Mohira Qurolova	Andijan State Pedagogical Institute	Uzbekistan
Dilafro'zxon To'xtaboyeva	O'zbekiston Milliy Universiteti	Uzbekistan
Sadia Parveen	University of Agriculture Faisalabad	Pakistan
Normaslina Jamil	Politeknik Sultan Idris Shah	Malaysia
Sami Ullah	University of Agriculture Faisalabd	Pakistan
Khadija Syed	University of Agriculture Faisalabd	Pakistan
Dilfuza Nurmonova	Andijon Davlat Universiteti	Uzbekistan
Nodirabegim Ismoilova	Andijon Davlat Universiteti	Uzbekistan
Sidra Jabeen	University of Agriculture Faisalabd	Pakistan
Komilova Zulfiyaxon	“University of Economics and Pedagogy” Notm	Uzbekistan
Barchinoy Isroilova	Andijan State Pedagogical Institute	Uzbekistan
Feruzaxon Xoshimova	“University of Economics and Pedagogy” Notm	Uzbekistan
Baxodirjon Baxritdinov	Andijon Davlat Universiteti	Uzbekistan
Irgashbek Djumabayev	Andijan State University	Uzbekistan
Nuraini Mahmud	Kolej Komuniti Kuching	Malaysia
Foong Ching Liew	Kolej Komuniti Kuching	Malaysia
Maxdiyona Abdulmadjidova	Andijon Davlat Pedagogika Instituti	Uzbekistan

Ahmet Alkan	International Islamic University	Malaysia
Shakhnoza Nazarova	Marmara University	Uzbekistan
Aybige Özer Koçak	İstanbul Beykent University	Turkiye
Zulfizar Azizova	University of Economics and Pedagogy	Uzbekistan
Saidbek Valixanov	Andijon Davlat Universiteti	Uzbekistan
Shohruhbek Akbaraliyev	Andijon Davlat Universiteti	Uzbekistan
Feruza Ehsanova	Univeristity of Economics and Pedagogy	Uzbekistan
Zilola Umarova	Iqtisodiyot Va Pedagogika Notm	Uzbekistan
Mashraboy Xalimova	Andijon Davlat Pedagogika Instituti	Uzbekistan
Faridaxon Yuldasheva	Andijon Davlat Universiteti	Uzbekistan
Muhammadkarim Mo'minov	Andijon Viloyati Hokimligi Qoshidagi Fuqarolar O'zini-O'zi Boshqarish Organlari Xodimlari Malakasini Oshirish Markazi	Uzbekistan
Mahamadjon Nishanov	Andijon Davlat Universiteti	Uzbekistan
Arofatxon Negmatova	Andijon Davlat Pedagogika Instituti	Uzbekistan
Inoyatxon Arzimatova	Ferghana State University	Uzbekistan
Gulro' Mamadaliyeva	Fergana State University	Uzbekistan
Abdullayeva Madinaxon	Andijon Davlat Universiteti	Uzbekistan
Gulbahor To'xtasunova	Andijon Davlat Chet Tillari Instituti	Uzbekistan
Saida Beknazarova	Toshkent Axborot Texnologiyalari Universiteti	Uzbekistan
Shaxrizod G'aniyeva	Toshkent Axborot Texnologiyalari Universiteti	Uzbekistan
Feruzaxon Kosimova	Andijan State University	Uzbekistan
Ayşe Açıkkapı	Karabuk University	Turkiye
Müslüm Kuzu	Karabuk University	Turkiye
Abdumuxtor Abdullayev	“University of Economics and Pedagogy” Notm	Uzbekistan
Ismoiljon Ikromov	Bursa Uludag' Universiteti	Uzbekistan
Zilola Askarova	Камолиддин Бехзод Номидаги Миллий Рассомлик Ва Дизайн Институти	Uzbekistan
Екатерина Смесова	Andijon Davlat Universiteti	Uzbekistan
Melike Eği	Batman University	Turkiye
Murat Cihangir	Batman University	Turkiye

Нагима Шамуратова	Қорақалпоғистон Қишлоқ Хўжалиги Ва Агротехнологиялар Институтини	Uzbekistan
Logaiswari Indiran	Universiti Teknologi Malaysia	Malaysia
Umar Haiyat Abdul Kohar,	Universiti Teknologi Malaysia	Malaysia
Noraindah Abdullah Fahim,	Universiti Teknologi Malaysia	Malaysia
Ma Kalthum Ishak	Universiti Teknologi Malaysia	Malaysia
Rabia N/A (Iaeerd	University of Agriculture, Faisalabad	Pakistan
Aqeela Saghir	University of Agriculture, Faisalabad	Pakistan
Ijaz Ashraf	University of Agriculture, Faisalabad	Pakistan
Zubair Aslam	University of Agriculture, Faisalabad	Pakistan
Bilsen Bilgili	Kocaeli University	Turkiye
Hasan Ali Güçlü	Ufuk University	Turkiye
Asia Taqddus	Bahauddin Zakariya University	Pakistan
Mahmudbek Sulaymonov	Андижон Давлат Педагогика Институтини	Uzbekistan
Barnoxon Mirzayeva	Андижон Давлат Педагогика Институтини	Uzbekistan
Mubashra Salim	Bahauddin Zakariya University Multan	Pakistan
Diloro Nabiyeva	Andijan State University	Uzbekistan
Süleyman Yıldırım	Batman University	Turkiye
Iminova Xurshida Muxtarovna	Andijon Davlat Pedagogika İnstituti	Uzbekistan
Sobirova Dilafruz	Andijon Davlat Pedagogika İnstituti	Uzbekistan

## **Keynote Speakers**

Prof. Dr. Yu-Feng LEE, New Mexico State University (NMSU), USA

Dr. Yogeeswari Subramaniam, Universiti Teknologi Malaysia (UTM), Malaysia

Dr. Mazilah Binti Abdullah, Universiti Teknologi Malaysia (UTM), Malaysia

F. Ruhsar Özer, Miniature Artist, Turkiye

Dr. Aqeela Saghir, University of Agriculture Faisalabad, Pakistan

Dr. Ali Rokhman, Jenderal Soedirman University, Indonesia

Dr. Faruk Arslan, New Mexico State University (NMSU), USA

## **Panelists**

**Moderator: Ravshanbek SHAMSITDINOV** – *O‘zbekiston Tarixi Kafedrası Dotsenti, Tarix Fanlari Nomzodi*

- ❖ **Prof. Dr. Muqimjon QIRG‘IZBOYEV** – *O‘zJOKU Professori, Siyosiy Fanlar Doktori (O‘zbekiston)*
- ❖ **Üstün YÜKSEL** – *Erciyes Üniversitesi, Siyaset Bilimi ve Kamu Yönetimi*
- ❖ **Prof. Dr. Ibrohimjon ASQAROV** – *Andijon Davlat Universiteti Professori, Kimyo Fanlari Doktori (O‘zbekiston)*
- ❖ **Dr. Talha TURHAN** *Erciyes Üniversitesi, Adalet Meslek Yüksekokulu, Sosyoloji/İnsan Hakları*
- ❖ **Dr. Aqeela SAGHIR** *Associate professor in University of Agriculture Faisalabad Pakistan*
- ❖ **F. Ruhsar ÖZER** *Miniatyura Rassomi, Psixolog/Pedagog*

## **Session Chairpersons**

YUNUSOVA MANZURAXON PAZLIDDINOVNA  
SHAHOBITDINOVA SHOHIDAXON  
MAJID HUSSAIN  
TUĞBA IMADOĞLU KALKAN  
QURBONOVA FERUZA ILHOMOVNA  
YULDASHEVA FARIDAXON  
YOGESWARI SUBRAMANIAM  
SHARBAT ABDULLAEVA  
BAZAROVA IRODA RAVSHANBEKOVNA  
MUHABBATXON BAKIYEVA  
SARITA SOY  
MANISH GUPTA  
YUNUSOV KAMOLIDDIN  
LOGAISWARI INDIRAN  
VALIXANOV SAIDBEK SHOXOBIDINOVICH  
AZIZBEK EGAMBERDIYEV  
MAZILAH BINTI ABDULLAH  
GAVHAR MIRABDULLAYEVA  
TOJIBOYEV BOTIRJON MAHAMADALIYEVICH  
NIRALI SONI  
HAKAN EMRE ZİYAGİL  
AKBARALIYEV SHOHRUHBEK  
SEFALI PATEL  
MUSTAFA KOCAOĞLU  
UFUK KARADAVUT  
LIEW FOONG CHING  
USMANOVA UMIDA AYBEKOVNA  
NEGMATOVA AROPAT MUXTAROVNA  
PINAR ÇÖMEZ  
XASANOVA MAHFUZAXON  
ALI KASTA MUKENDI  
SAMI ULLAH  
PREETI SHRIVASTAVA  
MUHAMMAD RIZWAN KHAN  
MARYAM IJAZ  
MUHAMMAD ZAFAR





8. ULUSLARARASI AKADEMIK ÇALIŞMALAR KONGRESİ KONGRE PROGRAMI  
8th INTERNATIONAL ACADEMIC STUDIES CONGRESS PROGRAM

**18 EYLÜL ÇARŞAMBA -**

**18 SEPTEMBER WEDNESDAY**

<p>08001-0080</p>	<p><b>MEHMONLARNI KUTIB OLIŞ</b></p> <ul style="list-style-type: none"><li>❖ Sanʼat koʻrgazmasi / Art exhibition;</li><li>❖ Milliy qoʻshiq va cholgʻu kichik konserti / Small concert of national song and instrument</li><li>❖ Konferensiya qatnashchilarini roʻyxatga olish / Registration of conference participants</li><li>❖ Kofe –breyk / Coffee break</li></ul>
-------------------	--

## **AÇILIŞ KONUŞMALARINI - OPENING SPEECHES Salon 1**

- ❖ Xorijiy Mehmonlarni Tanishtirish
- ❖ **Komiljon KOMILOV** – *Andijon Viloyati Hokimining Yoshlar Siyosati, Ijtimoiy Rivojlantirish va Ma'naviy-Ma'rifiy Ishlar Bo'yicha O'rinbosari*
- ❖ **Baxtiyorjon AKBARALIYEV** – *Andijon Davlat Universiteti Rektori*
- ❖ **Doç. Dr. Osman YILMAZ** - *Akademik Tadqiqotlar Guruhi Rahbari/Akademik Çalışmalar Grubu Başkanı – Batman Üniversitesi – İktisadi ve İdari Bilimler Fakültesi*
- ❖ **Prof. Dr. Ufuk KARADAVUT** – *Kongre Başkanı - Karabük Üniversitesi – Tıp Fakültesi*
- ❖ **Yu-Feng (Winnie) LEE** - *Nyu-Meksiko Davlat Universitetining Iqtisodiyot, Amaliy Statistika va Xalqaro Biznes Kafedrasi Professori*
- ❖ **Rahbarxon MURTAZAYEVA** – *O'zbekiston Xotin-Qizlar "Olima" Uyuşmasi Raisi, O'Zmu Professori, Tarix Fanlari Doktori*
- ❖ **Dr. Aqeela SAGHIR** - *Associate Professor in University of Agriculture Faisalabad Pakistan*

<https://meet.google.com/tgc-jwpn-hyc>

## PANEL Salon 1

**Moderator:** Ravshanbek SHAMSITDINOV – O‘zbekiston Tarixi Kafedrası Dotsenti, Tarix Fanlari Nomzodi

- ❖ **Prof. Dr. Muqimjon QIRG‘IZBOYEV** – O‘zJOKU Profressori, Siyosiy Fanlar Doktori (O‘zbekiston)
- ❖ **Üstün YÜKSEL** – Erciyes Üniversitesi, Siyaset Bilimi ve Kamu Yönetimi
- ❖ **Prof. Dr. Ibrohimjon ASQAROV** – Andijon Davlat Universiteti Profressori, Kimyo Fanlari Doktori (O‘zbekiston)
- ❖ **Dr. Talha TURHAN** Erciyes Üniversitesi, Adalet Meslek Yüksekokulu, Sosyoloji/Insan Haklari
- ❖ **Dr. Aqeela SAGHIR** Associate professor in University of Agriculture Faisalabad Pakistan
- ❖ **F. Ruhsar ÖZER** Minitatyura Rassomi, Psixolog/Pedagog

<https://meet.google.com/tgc-jwpm-hyc>

<p><b>Uzbek Face to Face</b> (Cooperation in Public Management)</p>	<p><b>English Online</b> (Collaboration in Business)</p>	<p><b>Turkish Online</b> (Collaboration and Sustainability in Business)</p>
<p><b>SESSION CHAIRPERSONS:</b> YUNUSOVA MANZURAXON PAZLIDDINOVNA JAMOATCHILIK NAZORATINI AMALGA OSHIRISH MASALALARI YUNUSOVA MANZURAXON PAZLIDDINOVNA</p> <p>МАРКАЗИЙ ОСИЁ МИНТАҚАСИДА ХАВФСИЗЛИК ВА БАРҚАРОРЛИКНИ ТАМИНЛАШДА ЎЗБЕКИСТОННИНГ ТУТТАН ЎРНИ ВА РОЛИ ZOXIDJON XAYITMATOV</p> <p>JOURNALISM IDRISOVA DILOROM AKYULOVNA</p> <p>МАЪМУРИЙ ИСЛОХОТЛАР - ЖАМИЯТНИ МОДЕРНИЗАЦИЯЛАШ ОМИЛИ (ХОРИЖИЙ ВА МИЛЛИЙ ТАЖРИБАЛАР ҚИЁСИЙ ТАҲЛИЛИ) QIRG'IZBOYEV MUQIMJON</p> <p>ЯНГИ ЎЗБЕКИСТОНДА ХОТИН-ҚИЗЛАР МАСАЛАСИ: ЮТУҚЛАР ВА МУАММОЛАР MARG'UBA MIN NOSIROVA</p> <p>АНДИЖОНДА ОИЛАВИЙ ТАДБИРҚОРЛИКНИ РИВОЖЛАНТИРИШДА МАҲАЛЛА ИНСТИТУТИНИНГ ЎРНИ DILSHODBEK KOMILOV</p>	<p><b>SESSION CHAIRPERSONS:</b> DR. MAJID HUSSAIN</p> <p>Greening the Workplace: Boosting Performance through Green Human Resource Management (GHRM), AND ITS IMPACT ON EMPLOYEE OUTCOMES HIRA SHAFQAT</p> <p>THE IMPACT OF DESTRUCTIVE LEADERSHIP BEHAVIOR ON JOB PERFORMANCE: A CONSERVATIVE PERSPECTIVE MARYAM SALEEM</p> <p>INTERPERSONAL CONFLICT MANAGEMENT BY ENTREPRENEURIAL LEADERS; A MODERATED MEDIATION PROCESS OF EMOTION REGULATION AND CONFLICT HANDLING STYLES YASIR TANYEER</p> <p>EXPLORING THE INFLUENCE OF HYBRID LEADERSHIP ON CHANGE MANAGEMENT IN VIRTUAL TEAMS: THE ROLE OF ORGANIZATIONAL CULTURE MUHAMMAD JAMIL KHAN</p> <p><a href="https://meet.google.com/tgc-jwppn-hyc">https://meet.google.com/tgc-jwppn-hyc</a></p>	<p><b>SESSION CHAIRPERSONS:</b> TUĞBA IMADOĞLU KALKAN</p> <p>SEDANTER YAŞAM TARZININ ÇALIŞAN PERFORMANSI VE TÜKENİMLİK ÜZERİNE ETKİSİ TUĞBA IMADOĞLU KALKAN</p> <p>OSMANLI'DAN CUMHURİYETE AİLE İŞLETMELERİNDE SÜRDÜRÜLEBİLİRLİK: İHŞAN KURUKAHVECİOĞULLARI MÜBEYYEN TEPE KÜÇÜKOĞLU, TUBA ELMAS</p> <p>MUHASEBE EĞİTİMİNDE SÜRDÜRÜLEBİLİRLİĞİN ÖNEMİ VE FARKINDALIK DÜZEYİ: ÖNLİSANS MUHASEBE ÖĞRENCİLERİNE YÖNELİK BİR DEĞERLENDİRME ABDUUREZZAK İKVAN</p> <p>WOMEN'S SUSTAINABILITY LEADERSHIP IN PROJECT MANAGEMENT ERŞAN ÇİĞERİM</p> <p>A STUDY ON THE ROLE OF UNIVERSITY CAREER CENTERS IN UNIVERSITY-INDUSTRY COOPERATION IN TERMS OF SUSTAINABLE HUMAN RESOURCES BILSEN BILGILI</p> <p><a href="https://meet.google.com/wxn-drvz-ias">https://meet.google.com/wxn-drvz-ias</a></p>

<p><b>Uzbek Face to Face</b> (Collaboration in Science and Research)</p>	<p><b>English Online</b> (Collaboration in Language Education)</p>	<p><b>Uzbek Online</b> (Collaboration in Philosophy)</p>
<p><b>SESSION CHAIRPERSONS: SHANOVIDDINOVA SHOHIDAXON</b> УЧЕННЫЕ ЖЕНЩИНЫ – ЗОЛОТОЙ ФОНД УЗБЕКИСТАНА <b>МУРТАЗАЕВА РАХБАРХОН ХАМИДОНВА</b></p> <p><b>NUTQNING PRAGMATIK TAHLILIGA DOIR AYRIM KUZATISHLAR</b> Prof. Dr. <i>Shahobiddinova Shohidaxon Hoshimovna</i></p> <p>ИНТЕГРАЦИЯ РУССКОГО ЯЗЫКА С ДРУГИМИ УЧЕБНЫМИ ПРЕДМЕТАМИ В НАЧАЛЬНОЙ ШКОЛЕ <b>NURMONOVA ZEBO FATTAHOVNA</b></p> <p>NEYROUNGVISTIKA ANOMAL BOLANING KORREKSIYASI VA RIVOLANISHIDA MUNIM VOSITA SIFATIDA. <b>MAMIROVA MADINAXON ABDIKARIM QIZI</b></p> <p>Ўзбекистонда фуқаролик позицияси наққлашига таъсир кўрсатувчи ижтимоий омилларнинг фалсафий таҳлили <b>MAHMUDBEK SULAYMONOV</b></p> <p>Ўзривонликнинг ижтимоий-фалсафий моҳиятига доир қарашлар <b>BARNOXON MIRZAYEVA</b></p> <p><b>THE SCOPE OF THE LINGUISTIC RESEARCH IN UZBEK LINGUISTICS</b> <b>NODIRABEGIM ISMOILOVA; DILFUZA NURMONOVA</b></p> <p><b>GLOBALLASHUV VA MILLIY O'ZIGA XOSLIKNING TILDA AKS ETISHI</b> <b>ISROILOVA BARCHINOY ABDUG'APPOR QIZI</b></p>	<p><b>ALI ROKHMAN</b> <b>DIGITAL TRANSFORMATION IN THE PUBLIC SECTOR</b> Associate Professor in Public Administration, Faculty of Social and Political Sciences, Jenderal Soedirman University, Indonesia <a href="https://meet.google.com/tgc-jwpu-hyc">https://meet.google.com/tgc-jwpu-hyc</a></p> <p><b>SESSION CHAIRPERSONS: MR. MOHAMMAD AZMIN BIN ZAINAL</b></p> <p><b>QUALIFIED LANGUAGE TEACHING: SELF-EFFICACY</b> <b>ÖZKAN KIRMIZI; İREAN TOSUNCUOĞLU</b></p> <p><b>VOCABULARY TEACHING IN FOREIGN LANGUAGE</b> <b>İREAN TOSUNCUOĞLU</b></p> <p><b>A STUDY ON THE ENGLISH PROFICIENCY AMONGST THE STUDENTS OF NAVAL ARCHITECTURE DIPLOMA PROGRAM AT POLITEKNIK BAGAN DATUK FOR SESSION 2 OF 2022/2023 DURING INDUSTRIAL TRAINING</b> <b>SAW CHUN LIN, MOHD HAFIZ MUDA; NOOR ZAMILLA ZAMRI</b></p> <p><a href="https://meet.google.com/tgc-jwpu-hyc">https://meet.google.com/tgc-jwpu-hyc</a></p>	<p><b>SESSION CHAIRPERSONS: ASSOC. DR. QURBONOVA FERUZA ILHOMOVNA</b></p> <p><b>INSON VA BORLIQ MUNOSABATLARINING TASAVVUFYI- ZAMONAVIY INTERPRETATIVASI</b> <b>QURBONOVA FERUZA ILHOMOVNA</b></p> <p><b>FRAZEOLOGIK BIRLIKLARINING SEMANTIK XUSUSIYATI</b> <b>TOSHEMIROV ELYOR NURALIYEVICh</b></p> <p><b>MULOQOT JARAYONIDA SHAXSLARARO MUNOSABATLARDAGI O'ZARO TA'SIRNING O'ZIGA XOS JIHATLARI</b> <b>TOJIBOYEVA NODIRAXON TURSUNALIYEVNA</b></p> <p><b>BESH SONINING TARIXIY HAMDA MILLIY-MENTAL XUSUSIYATLARI</b> <b>ABDIRAYIMOV ANVARION ORIBJON O'G'LI</b></p> <p><a href="https://meet.google.com/wxn-drvz-ias">https://meet.google.com/wxn-drvz-ias</a></p>

<p><b>Russian Face to Face</b> (History, Education, Philosophy Collaboration)</p>	<p><b>English Online</b> (Collaboration in Business)</p>	<p><b>Uzbek Online</b> (Collaboration in Philosophy)</p>
<p><b>SESSION CHAIRPERSONS:</b> YULDASHEVA FARIDAXON PIRLS VA BOSHLANG'ICH TA'LIM: MUVAFFAQIYAT KALITI <b>DJUMABA YEVA KAMOLA ABDURASUL QIZI</b></p> <p>TALABALARDA AXBOROTNI TARQATISHDAGI AXLOQIY VA HUQUQIY MAS'ULIYAT <b>DJUMABA YEVA IRGASHBEK ALISHEROVICH</b></p> <p>ОСОБЕННОСТИ СОВРЕМЕННЫХ ТЕНДЕНЦИЙ ГЛОБАЛИЗАЦИИ ДУХОВНОСТИ <b>YULDASHEVA FARIDAXON ХУЖАМQULOVNA</b></p> <p>АДАПТАЦИЯ МЕТОДИКИ ШВАРЦА В УЗБЕКСКОЙ ЯЗЫКОВОЙ СРЕДЕ С ИСПОЛЬЗОВАНИЕМ ПСИХОСЕМАНТИЧЕСКОГО ПОДХОДА <b>FERUZAXON KOSIMOVA</b></p> <p>ИСТОРИЧЕСКИЕ КОРНИ ТОЛЕРАНТНЫХ ОТНОШЕНИЙ В УЗБЕКИСТАНЕ <b>СМЕСОВА ЕКАТЕРИНА СМЕСОВА</b></p>	<p><b>SESSION CHAIRPERSONS:</b> DR. YOGEESWARI SUBRAMANIAM</p> <p>SYRIA'S EXODUS: UNDERSTANDING THE CAUSES AND IMPACTS OF MASS MIGRATION <b>MUHAMMAD MUNIB KHALID</b></p> <p>GLOBAL GENDER GAP INDEX: EURASIA AND CENTRAL ASIA AND TÜRKIYE <b>SELÇUK BALI; DUYGU DÜNDAR ÖZTAŞÇI</b></p> <p>ASSESSMENT OF LOCAL COMMUNITY AWARENESS AND ENGAGEMENT IN BUKIT JERINH GEOSITE, MALAYSIA. <b>RITA NURSHAHRIZAD MOHD RADZI</b></p> <p>THE GEOPOLITICAL AND LEGAL ISSUES OF THE INTERVENTION OF THE WAZALENDU IN THE EAST OF THE DRC AGAINST THE M23 REBELLION SUPPORTED BY RWANDA" <b>TSHIBOLA AIMEE MURPHIE LUBESHI, DANIEL KUIKA TSONI, YUMBA MUTONO TRISTAN, NAMEGABE MASIRIKA ELIE</b></p>	<p><b>SESSION CHAIRPERSONS:</b> PROF. DR. SHARBAT ABDULLAEVA</p> <p>THE SPECIES AND DISTRIBUTION OF ZIZIPHORA L. IN THE FLORA OF UZBEKISTAN. <b>MIRZAYEVA SAODAT TADJIBAYEVNA</b></p> <p>CHARACTERIZATION OF THE TETRADIUM DANIELLII CHLOROPLAST GENOME FROM UZBEKISTAN REVEALS LOW INTRA-SPECIFIC DIVERSITY RELATIVE TO A PUBLISHED CHINESE SAMPLE <b>МАМАДЖАНОВА МУНАВВАР АБДУРАХМАНОВНА</b></p> <p>БАНК РИСКЛАРИНИ БАҲОЛАШДА VAR (VALUE AT RISK) – РИСКГА ТОРТИЛГАН ҚИЙМАТ УСУЛИ <b>SARDOR ABDULLAEV; SHARBAT ABDULLAEVA</b></p> <p>KORXONALARDA RAQAMLI TRANSFORMATSIYA STRATEGIYASINING ANAMIYATI <b>MIRKARIMOV AKMAL MIRSAYDALIYEVICH</b></p> <p>ҚОРАҚЛПОФИСТОН РЕСПУБЛИКАСИ ШАРОИТИДА ТУТ ИПАК ҚУРТИ ЗОТ ВА ДУРАГАЙЛАРИ ПИЛЛА ТОЛАЛАРИНИНГ ИПАКЧАНЛИГИ. <b>OSERBAYEVA SARBINAZ</b></p>
	<p><a href="https://meet.google.com/tgc-jwpr-hyc">https://meet.google.com/tgc-jwpr-hyc</a></p>	<p><a href="https://meet.google.com/wx-n-drvz-ias">https://meet.google.com/wx-n-drvz-ias</a></p>

<p><b>Uzbek Face to Face</b> (Cooperation in Education)</p>	<p><b>English Online</b> (Collaboration in Business)</p>	<p><b>Uzbek Online</b> (Cooperation in Basic Education)</p>
<p><b>SESSION CHAIRPERSONS:</b> BAZAROVA IRODA RAVSHANBEKOVNA</p> <p>BOSHLANG'ICH SINFLARDA O'QUVCHILAR JAMOASINI SHAKLLANTIRISH BOSQICHLARI <b>RAXIMOVA MOXINORA XOSHIMJANOVNA</b></p> <p>BOSHLANG'ICH SINFLARDA O'QUVCHILAR NUTQI PSIXOLOGIASINING ASOSIY KATEGORIYALARI. <b>MAMIROVA MADINAXON ABDIKARIM QIZI</b></p> <p>THE REFORM OF THE PRIMARY EDUCATION IN UZBEKISTAN <b>BAZAROVA IRODA RAVSHANBEKOVNA</b></p> <p>BOSHLANG'ICH SINFLARDA ONA TILI DARSLARINI INTERAKTIV USULLAR ORQALI O'TISH <b>QUROLOVA MOHIRA ADHAMOVNA</b></p> <p>BOSHLANG'ICH TA'LIM O'QITUVCHILARI VA O'QUVCHILAR O'RTASIDAGI O'ZARO MUNOSABATLARNING PEDAGOGIK JIHATLARI <b>SHIRINOY MAMASOLIEVA SIROJIDDIN QIZI</b></p> <p>БОЛАЛАР ШЕЪРЯТИДА ЗИД МАЪНОЛИ СЎЗЛАР ЛИНГВОПОЭТИКАСИ <b>SOBIROVA DILAFRUZ ABDULXAY QIZI</b></p>	<p><b>KEYNOTE SPEAKER</b></p> <p><b>DR. FARUK ARSLAN</b> University &amp; Industry Collaboration via University Centers New Mexico State University Assistant Professor <a href="https://meet.google.com/tgc-jwpm-hyc">https://meet.google.com/tgc-jwpm-hyc</a></p> <p><b>SESSION CHAIRPERSONS:</b> DR. MUHAMMAD FAROOQ AKHTAR</p> <p>THE IMPACT OF EMOTIONS ON INTENTION TO PURCHASE ORGANIC FOODS <b>MUHAMMAD FAROOQ AKHTAR</b></p> <p>ARTIFICIAL INTELLIGENCE: THE NEW GAME CHANGER IN MARKETING <b>ESMA EBRU ŞENTÜRK</b></p> <p>GREEN COSMETICS BUYING THROUGH GREEN SOCIAL MEDIA MARKETING: A CASE OF YOUNG FEMALES OF PAKISTAN <b>ANUM TARIQ</b></p> <p>THE RELATIONSHIP BETWEEN EMPLOYER BRANDING EFFORTS AND EMPLOYEE PSYCHOLOGICAL CAPITAL: AN EMPIRICAL STUDY <b>FIKRET İŞİK; FEVZI KARACADAĞ</b></p> <p><a href="https://meet.google.com/tgc-jwpm-hyc">https://meet.google.com/tgc-jwpm-hyc</a></p>	<p><b>SESSION CHAIRPERSONS:</b> PROF. DR. MUHABBATXON BAKIYEVA</p> <p>TALABALARNING IJTIMOYIY FAOLLIGINI RIVOJLANTIRISH KELAJAKDAGI MUTAXASSISNING KASBIY SHAKLLANISHINING MUHIM SHARTIDIR <b>MUHABBATXON BAKIYEVA KAMALIDDINOVNA</b></p> <p>MATEMATIKADAN AMALIY MASHG'ULOTLAR METODIK TIZIMINI MAXSUS TEKNOLOGIYALAR ASOSIDA TASHKIL ETISH METODIKASI <b>QOZAQOVA KARIMAXON MAMAJONOVNA</b></p> <p>MUSTAQIL TA'LIM OLISH MEKANIZMINI TAKOMILLASHTIRISHNING IJTIMOYIY-PEDAGOGIK ZARURIYATI <b>QANOATOVA NAZOKAT SOTVOLDI QIZI</b></p> <p>RAVISHLARNING FUNKSIONAL-STILISTIK IMKONIYATLARI <b>OYSULUV BADIKOVA GAPIROVNA</b></p> <p>TA'LIM ASOSIDA TALABALARNING PEDAGOGIK KOOPERATIV SIFATLARINI RIVOJLANTIRISH <b>MA'MURAXON RO'ZIBOYEVA ABDUNABEYVNA</b></p> <p>СОҒЛОМ МАЪНАВИЯТНИ ТАЪМИНЛОВЧИ ИЖТИМОЙ ПЕДАГОГИК ТИЗИМ. <b>DILFUZAXON KAMBAROVA SOLIJONOVNA</b></p> <p><a href="https://meet.google.com/wxn-drvz-ias">https://meet.google.com/wxn-drvz-ias</a></p>

	<p><b>English Online</b> (Cooperation in Finance)</p>	<p><b>Uzbek Online</b> (Cooperation in Basic Education)</p>
	<p><b>KEYNOTE SPEAKER</b></p> <p><b>DR. MAZILAH BINTI ABDULLAH</b> Unlocking Global Growth Through Relationship Marketing and Inclusive Collaboration Universiti Teknologi Malaysia Senior Lecturer <a href="https://meet.google.com/tgc-jwpn-hyc">https://meet.google.com/tgc-jwpn-hyc</a></p> <p><b>SESSION CHAIRPERSONS: DR. LOGAISWARI INDIRAN</b></p> <p><b>THE ROLE OF CREDIT SCORE IN THE CREDITING PROCESS (FOREIGN EXPERIENCE: THE UNITED STATES)</b> <b>SARDOR ABDULLAEV; NOZIMA ABDULLAEVA; SITRABONU ABDULLAEVA</b></p> <p><b>A STUDY ON COMMUNICATION SKILLS AND APPREHENSION AMONG BANK STAFF IN VARIOUS SOCIAL INTERACTIONS</b> <b>GUNADEVI K JEEVI SUBRAMANIAM</b></p> <p><b>QUALITY MATTERS: ENHANCING FINTECH ADOPTION THROUGH KEY SERVICE ATTRIBUTES</b> <b>MUHAMMAD RIZWAN ULLAH</b></p> <p><b>"CONFRONTING CHALLENGES": A DATA TRIANGULATION PERSPECTIVE OF WOMEN'S EMPOWERMENT IN SOUTH ASIA</b> <b>SHAZIA HUMAYUN</b></p> <p><b>FINANCING STRATEGY ON SUSTAINABLE DEVELOPMENT GOALS</b> <b>TSHIBOLA AIMEE MURPHIE LUBESHI, LOYOKO EFOTA TSHUDE, MAMOUDOU DAMIAN</b></p> <p><b>INTEGRATING COLLABORATIVE AND EXPERIENTIAL LEARNING IN ENTREPRENEURSHIP EDUCATION</b> <b>LOGAISWARI INDIRAN; UMAR HAIYAT ABDUL KOHAR; NORAINDAH ABDULLAH FAHIM; MA KALTHUM ISHAK</b> <a href="https://meet.google.com/tgc-jwpn-hyc">https://meet.google.com/tgc-jwpn-hyc</a></p>	<p><b>SESSION CHAIRPERSONS: PROF. DR. VALIXANOV SAIDBEK SHOXOBIDINOVICH</b></p> <p><b>PSIXOLOGIK QOVUSHUV- PSIXOLOGIK KATEGORIYA SIFATIDA KOMILOVA ZULFIYAXON POZILJONOVNA</b></p> <p><b>O'QUVCHILARDA NYUTON BINOMI HAQIDAGI BILIMLARNI SHAKLANTIRISHGA INNOVATSION YONDOSHUV BAXRITDINOV BAXODIRIJON</b></p> <p><b>JISMONIY TARBIIYA FANI O'QUV ISHLARINI REJALASHTIRISH VALIXANOV SAIDBEK SHOXOBIDINOVICH</b></p> <p><b>КРЕАТИВЛИКНИ РИВОЖЛАНТИРИШНИНГ ПЕДАГОГИК ШАРОИТЛАРИ</b> <b>FERUZAXON EHSONOVA TURDIKUJAYEVNA</b></p> <p><b>МАКТАБ МАТЕМАТИКА КУРСИДА МАТНИ МАСАЛАЛARNI O'RGANISHNING АҲАМИЯТИ</b> <b>ABDULLAYEV ABDUMUXTOR G'ANIYEVICH</b></p> <p><b>ESTETIK MADANIYAT TUSHUNCHASI VA UNING XUSUSIYATLARI</b> <b>ARZIMATOVA INOYATXON MADIMAROVNA</b></p> <p><a href="https://meet.google.com/wxn-drvz-ias">https://meet.google.com/wxn-drvz-ias</a></p>



<p><b>Uzbek Face to Face</b> (Cooperation in Agriculture)</p>	<p><b>English Online</b> (Cooperation in Basic Education)</p>	<p><b>Uzbek Online</b> (Collaboration in Higher Education)</p>
	<p><b>SESSION CHAIRPERSONS: DR. SARITA SOY / MR. MANISH GUPTA</b></p> <p>AN ANALYSIS OF TEACHERS' PROFESSIONAL DEVELOPMENT IN STEM EDUCATION OF CITY FAISALABAD, PAKISTAN <b>RIMSHA SHAKIR</b></p> <p>IMPACT OF MENTAL DEPRESSION ON PSYCHOMOTOR SKILLS OF THE STUDENTS AT ELEMENTRY LEVEL IN TEHSIL CHINIOT <b>SONIA BATOOL</b></p> <p>HOW TO IMPLEMENT SOCIAL AND EMOTIONAL LEARNING (SEL) INTO ELT TEACHER TRAINING SYLLABUS <b>HIDAYET TUNCAI</b></p> <p>DEMOCRATIC VALUES IN EDUCATION <b>SARITA SOY</b></p> <p>INNOVATIVE LEARNING: INTEGRATING AR TECHNOLOGY IN RELIGIOUS EDUCATION THROUGH THE "INTERAKTIF MUDAHNYA SOLAT" EBOOK <b>WAN NUR HIDAYAH BINTI IBRAHIM; SURIANI SU'AJDI</b></p> <p>LEVERAGING FITNESS TRACKING TECHNOLOGY IN PHYSICAL EDUCATION: AN ANALYSIS OF STRAVA'S ROLE IN CYCLING TASK ASSESSMENT AND STUDENT MOTIVATION <b>AHMAD ZULFAQAR AQWA BIN ABU BAKAR; EDDY ZULHAM BIN ABU BAKAR; MOHD AFFAN BIN MOHD ROSLI</b></p> <p>TRANSFORMATIVE PEDAGOGIES: NAVIGATING THE EDUCATIONAL FRONTIER IN PAKISTAN THROUGH OUTCOME-BASED EDUCATION <b>ZOHAIB HASSAN SAIN</b></p> <p><a href="https://meet.google.com/tgc-jwypn-hyc">https://meet.google.com/tgc-jwypn-hyc</a></p>	<p><b>SESSION CHAIRPERSONS: PROF. DR. YUNUSOV KAMOLIDDIN</b></p> <p>O'ZBEKISTON OLIY TA'LIM MUASSASALARINING YEVROPA ITTIFOQI BILAN ERASMUS+ DASTURI DOIRASIDA HAMKORLIK ALOQALARI <b>YULDASHEV ULUGBEK KADIRJANOVICH</b></p> <p>INKLYUZIV TA'LIM IMKONIYATLARI <b>VALIXANOVA NIGORA ABDUKAKHOROVNA</b></p> <p>THEORETICAL AND METHODOLOGICAL PROBLEMS OF TEACHING RELIGIOUS STUDIES IN THE SYSTEM OF HIGHER EDUCATION OF UZBEKISTAN AND THE NEED TO OVERCOME THEM <b>YUNUSOV KAMOLIDDIN ABZALOVICH</b></p> <p>THE PHENOMENON OF MODERNIZATION IN THE CONTEXT OF THE PHILOSOPHY OF TRADITIONALISM <b>RAUF BEKBAEV</b></p> <p>ТЕОРЕТИКО-МЕТОДОЛОГИЧЕСКИЕ ОСНОВЫ ФОРМИРОВАНИЯ СОЦИАЛЬНОЙ КОМПЕТЕНТНОСТИ У ДЕТЕЙ ДОШКОЛЬНОГО ВОЗРАСТА <b>ZULFIZAR AZIZOVA FAZILOVNA</b></p> <p>TA'LIM JARAYONIDA KOMPETENTLIK TUSHUNCHASI VA "VENN" DIAGRAMMASI METODINING MAZMUNAN UZVIYLIGI <b>ISMOILOVA GULRUH ULUG'BEKOVNA</b></p> <p>GEOMETRIK MAZMUNDAGI MASALALARNI KICHIK YOSHIDAGI MAKTAB O'QUVCHILARINING ABSTRAKT FIKRLASHLARINI RIVOJLANTIRISHDAGI O'RNI <b>NILUFAR GOFURIANOVA</b></p> <p><a href="https://meet.google.com/wxn-drvz-ias">https://meet.google.com/wxn-drvz-ias</a></p>

**19 EYLÜL PERŞEMBE-  
19 SEPTEMBER THURSDAY**

<p style="text-align: center;"><b>Face to Face 1</b> (Cooperation in Basic Education)</p>	<p style="text-align: center;"><b>English Online</b> (Cooperation in Tourism)</p>	<p style="text-align: center;"><b>Uzbek Online</b> (Collaboration in Technology)</p>
<p><b>SESSION CHAIRPERSONS: PROF. DR. AZIZBEK EGAMBERDIYEV</b></p> <p>BO'LAJAK O'QITUVCHILARNI MILLIY TARBIVANING PEDAGOGIK-PSIXOLOGIK ASOSLARI BILAN QUROLANTIRISH AROFATXON ABDULLAYEVA ABDUVOXOBOVNA</p> <p>XORIJY TAJRIBALAR ASOSIDA BO'LAJAK PEDAGOGLARNING LIDERLIK SALOHİYATINI RIVOJLANTIRISHDAGI YONDASHUVLAR <b>TURABOYEVA MADINAXON RAXMONJON QIZI</b></p> <p>ЎЗБЕКИСТОННИ МОДЕРНИЗАЦИЯ ҚИЛИШДА ОЛИЙ ТАЪЛИМ ТИЗИМИНИНГ ҲРНИ ВА РОЛИ <b>AZIZBEK EGAMBERDIYEV</b></p> <p>MASALA YECHISHGA O'RGATISHNING UMUMIY USULLARI <b>NASIRDINOVA GULSHODA DONYORBEK QIZI</b></p> <p>ZAMONAVIY TA'LIMDA O'QITUVCHINING KASBIY KOMPETENTLIGINI RIVOJLANTIRISH OMILLARI <b>TURABOYEVA MADINAXON RAXMONJON QIZI</b></p>	<p><b>SESSION CHAIRPERSONS: DR. MAZILAH BINTI ABDULLAH</b></p> <p>EMPLOYERS PERCEPTION IN THE HOSPITALITY INDUSTRY TOWARDS THE MARKETABILITY SKILLS OF HEARING IMPAIRED INTERNS PROGRAMS IN POLYTECHNIC TUANKU SYED SIRAJUDDIN- A CASE STUDY <b>NOR HAIZAN MEHAT</b></p> <p>ENHANCING COMMUNITY AWARENESS AND SUSTAINABLE DEVELOPMENT IN TIMAH TASHOH GEOPARK: BRIDGING TOURISM AND CONSERVATION <b>SITI ZAUYYAH BINTI ABU BAKAR</b></p> <p>THE LEVEL OF VISITOR'S PERCEPTION AND ATTITUDE TOWARD THE ECOTOURISM RESOURCES AT PERLIS STATE PARK <b>SITI ZAUYYAH BINTI ABU BAKAR</b></p> <p>TRANSFORMING AGRICULTURAL WASTE INTO CULTURAL VALUE: THE POTENTIAL OF HARUMANIS MANGO SEED KEYCHAINS AS SUSTAINABLE SOUVENIRS IN PERLIS, MALAYSIA <b>NORZAKIAH BT MOHAMMED BAKHARI</b></p> <p>COMPARATIVE ANALYSIS OF GOVERNMENTAL POLICY IMPLEMENTATION AND ITS IMPACT ON SOCIOECONOMIC DEVELOPMENT: A MIXED-METHOD APPROACH <b>QAMAR ALI</b></p> <p style="text-align: right;"><a href="https://meet.google.com/kyf-eqai-ydn">https://meet.google.com/kyf-eqai-ydn</a></p>	<p><b>SESSION CHAIRPERSONS: PROF. DR. GAVHAR MIRABDULLAYEVA</b></p> <p>FV DA OGOHLANTIRISH TIZIMLARINI ALGORITMLARINI ISHLAB CHIQUISHNING USUL VA VOSITALARI <b>ISKANDAROVA SHOXISTA OZADOVNA</b></p> <p>AGRESSIV SUYUQLIK MUHITIDA ORGANOMINERAL KOMPOZIT MATERIALNING KIMYOVIY QARSHILIGI <b>GAVHAR MIRADULLAYEVA/SESSION CHAIRPERSONS:</b></p> <p>ORGANIC FARMING -FOOD GOOD AND HEALTHY LIFE <b>PRAVINABEN MANGUBHAI GAMIT</b></p> <p>MITIGATING WATER-RELATED STRESSES IN ZEA MAYS L. USING FUNGAL ISOLATES: A COST-EFFECTIVE AND ECO-FRIENDLY APPROACH <b>FAYAZ ASAD</b></p> <p>ANALYSIS OF CLIMATE CHANGE IMPACT ON POTATO YIELD IN KHYBER PAKHTUNKHWA <b>FARHANA GUL</b></p> <p style="text-align: right;"><a href="https://meet.google.com/wxn-drvz-ias">https://meet.google.com/wxn-drvz-ias</a></p>

**19 EYLÜL PERŞEMBE-  
19 SEPTEMBER THURSDAY**

<p style="text-align: center;"><b>Uzbek Face to Face</b> (Historical Collaboration)</p>	<p style="text-align: center;"><b>English Online</b> (Collaboration in Higher Education)</p>
<p><b>SESSION CHAIRPERSONS: ASSOC. DR. TOJIBOYEV VOTIRION MANAMADALIYEVICH</b></p> <p>ТУРКИСТОН ЖАДИДЛАРИНИНГ “ЁШ ТУРКЛАР” БИЛАН АЛОҚАЛАРИ</p> <p><b>AKBAR ELMURODOV MUHAMMADIYEVICH</b></p> <p>ҚИЗИЛ АРМИЯГА ҚАРШИ САМАРҚАНД ВИЛОЯТИДА ҚАРШИЛИК ХАРАКАТЛАРИ</p> <p><b>ТОЖИБОЕВ БОТИРЖОН МАХАМАДАЛИЕВИЧ</b></p> <p>ЎЗБЕКISTONDA ISLOM YO'NALISHIDAGI DINIY TASHKILOTLARI FAOLIYATI TARIXIDAN</p> <p><b>YUSUSFBEK YI JANONGIROV</b></p> <p>XIX ASR OXIRI XX ASR BO'SHLARIDA TURKISTONDA MUSTAMLAKACHILIK MANFAATLARI ASSOSIDAGI ENILFI SANOATINING VUZUDGA KELISHI VA UNING USTIDAN DAVLAT MONOPOLIYASINING URNATILISHI</p> <p><b>XOSHIJMUNOV SHAROFIDDIN KOZIMJON O'G'LI</b></p> <p>АХМАД ЗАКИЙ ВАЛИДИЙНИНГ ҚЎҚОН (ФАРФОНА) САФАРИ</p> <p><b>IKROMOV ISMOILJON IBRONIMJON O'G'LI</b></p>	<p><b>SESSION CHAIRPERSONS: DR. ANJALI DAVE / DR. NIRALI SONI</b></p> <p>STUDENT VOLUNTEERISM IN MALAYSIA'S HIGHER EDUCATION: A STUDY OF TOURISM AND HOSPITALITY DEPARTMENT, POLITEKNIK TUANKU SYED SIRAJUDDIN'S</p> <p><b>NORZAKIAH BT MOHAMED BAKHARI</b></p> <p>OUTCOME-BASED EDUCATION AMONG POLYTECHNIC INSTITUTIONS: ASSESSING THE LEVEL OF UNDERSTANDING AMONG LECTURERS AT POLITEKNIK TUANKU SYED SIRAJUDDIN</p> <p><b>HAFIDAH BINTI AWADZ@HUSSIN</b></p> <p>A STUDY ON POLYTECHNIC STUDENTS' ATTITUDES AND PERCEPTIONS TOWARDS THE UTILISATION OF E-LEARNING SYSTEM BASED ON THE TECHNOLOGICAL ACCEPTANCE MODEL (TAM)</p> <p><b>DIANA LEE PHOOI YAN</b></p> <p>STRESS FACTORS AMONG DIPLOMA SECRETARIAL SCIENCE STUDENTS AT POLITEKNIK SULTAN IDRIS SHAH</p> <p><b>NAZZATU SYIMA ABD RAHMAN; MAISARRAH AQLILI RIANA MOHAMAD ZAINI; AISHAH HUMAIRA ABDULLAH</b></p> <p>FOSTERING DEVELOPMENT AND MODERNIZATION THROUGH NATIONAL AND INTERNATIONAL STUDENT COLLABORATION</p> <p><b>KETO MELIKISHVILI</b></p> <p>AUGMENTING IOT EDUCATION: NAVIGATING THE HIGHS AND LOWS OF AR IN TECHNICAL TRAINING</p> <p><b>MUHAMMAD SYAFIQ ABDUL GHAFAR; WAN NUR HIDAYAH BINTI IBRAHIM</b></p> <p style="text-align: right;"><a href="https://meet.google.com/kyf-egai-ydn">https://meet.google.com/kyf-egai-ydn</a></p>

Turkish Face to Face (Collaboration)	English Online (Collaboration in Higher Education)	Turkish Online (Collaboration)
<p><b>SESSION CHAIRPERSONS:</b> USMANOVA UMIDA AYBEKOVNA</p> <p>BOSHLANG'ICH SINF O'QUVCHILARINI XALQARO BAHOLASH DASTURLARIDAGI ISHTIROKINING TA'LIM SIFATINI OSHIRISHDAGI O'RNI</p> <p><b>NILUFAR GOFURJANOVA KADIRJON QIZI</b></p> <p>KONSENTRLANGAN TA'LIM - TALABALARNING INDIVIDUAL - SHAXSIY RIVOJLANISHINING PEDAGOGIK TEKNOLOGIYASI</p> <p><b>IMINOVA XURSHIDA MUXTAROVNA</b></p> <p>AKADEMIK ILKELERIN ETIK IHLALLERLE IMTIHANI</p> <p><b>TALHA TURHAN</b></p> <p>BOSHLANG'ICH TA'LIM MAGISTRATURA TALABALARINING ILMIIY TADQIQOTCHILIK KOMPETENSIYALARINI RIVOJLANTIRISH METODIKASINI TAKOMILLASHTIRISH</p> <p><b>USMANOVA UMIDA AYBEKOVNA</b></p> <p>ÖRGÜTLERDE İŞBİRLİĞİ İKLİMİNİN OLUŞTURULMASI</p> <p><b>AYBİGE ÖZER KOÇAK</b></p> <p>SUN'İYİNTELEKT YORDAMIDA ONLAYN TA'LİMDE KONSENTRATSIYALANGAN TA'LİM TEKNOLOGIYASINI JORIY QILISH</p> <p><b>IMINOVA XURSHIDA MUXTAROVNA</b></p>	<p><b>KEYNOTE SPEAKER</b></p> <p><b>DR. YOGESHWARI SUBRAMANIAM</b></p> <p>Collaborative Pathways: AI and Microfinance for Poverty Alleviation</p> <p>Universiti Teknologi Malaysia Senior Lecturer</p> <p><a href="https://meet.google.com/kyf-egai-ydn">https://meet.google.com/kyf-egai-ydn</a></p> <p><b>SESSION CHAIRPERSONS:</b> TS. LIEW FOONG CHING</p> <p>IMPACT OF TEACHING TOOLS ON TEACHERS CLASSROOM PERFORMANCE IN TEHSIL MANDI-BAHUDDIN</p> <p><b>SIDRA JABEEN</b></p> <p>COLLABORATION IN LIFELONG LEARNING TOWARDS A KNOWLEDGEABLE SOCIETY</p> <p><b>NURAINI BINTI MAHMUD &amp; LIEW FOONG CHING</b></p> <p>THE RELATIONSHIP BETWEEN STUDENT ACHIEVEMENT AND SATISFACTION USING YABDA GAME BOARD FOR HALAL AWARENESS</p> <p><b>MUHAMMAD ADIB AZIZ; BUSTAMAM BONARI</b></p> <p>A FEASIBILITY STUDY OF THE GRAVITY PUMP SYSTEM IN PADDY FIELDS AT ULU PAUH</p> <p><b>ZULKIFLI SULAIMAN; ZAMRI AHMAD; CHOONG CHEE GUAN</b></p> <p>TELANG FLOWER: A NOVEL APPROACH TO PHARMACEUTICAL INNOVATION IN MALAYSIA</p> <p><b>ANWAR ABDUL RAHMAN; ELENA ANWAR</b></p> <p>BUILDING THE FUTURE OF TEACHING: A HANDS-ON GUIDE TO MIXED REALITY DEVELOPMENT FOR EDUCATORS</p> <p><b>WAN NUR HIDAYAH BINTI IBRAHIM; NORMASLINA JAMIL, MUHAMMAD SYAFIQ BIN ABDUL GHAFAR</b></p> <p><a href="https://meet.google.com/kyf-egai-ydn">https://meet.google.com/kyf-egai-ydn</a></p>	<p><b>SESSION CHAIRPERSONS:</b> UFUK KARADAVUT</p> <p>ANESTHESIA MANAGEMENT IN A PATIENT WITH MYASTHENIA GRAVIS WHO UNDERGOES ACHILLES TENDON RUPTURE REPAIR- A CASE REPORT</p> <p><b>KENAN KART</b></p> <p>SAĞLIK ALANINDA BLOK ZİNCİR UYGULAMALARINDAKİ ZORLUKLAR</p> <p><b>UFUK KARADAVUT; MEHMET MURAT ŞAHİN; İLKAY KARADAVUT</b></p> <p>YAPAY ZEKA VE TIP</p> <p><b>UFUK KARADAVUT; MEHMET MURAT ŞAHİN</b></p> <p>YAPAY ZEKA'NIN SAĞLIK HUKUKUNDA KULLANILMASI</p> <p><b>HASAN ALİ GÜÇLÜ</b></p> <p>TAMARİX ARABICA İLE BİYOSENTEZ; GÜMÜŞ NANOPARTİKÜLLERİNİN ÇEVRE DOSTU ÜRETİMİ VE KARAKTERİZASYONU</p> <p><b>AYŞE NİHAN AÇIKKAPI ; MÜSLÜM KUZU</b></p> <p>COVID-19 PANDEMİ KRİZİNİN EKONOMİ POLİTİK ETKİLERİ: TÜRKİYE YANSIMALARI</p> <p><b>MURAT CHANGİR; MELİKE EĞİ</b></p> <p>MÜSLÜMAN KARDEŞLER İRAK YAPILANMASI</p> <p><b>MURAT CHANGİR, SÜLEYMAN YILDIRIM</b></p> <p><a href="https://meet.google.com/avds-vcva-plv">https://meet.google.com/avds-vcva-plv</a></p>

<p>Uzbek Face to Face (Cooperation in Public Management and Art)</p>	<p>English Online (Collaboration in Higher Education)</p>	<p>Turkish Online (Collaboration)</p>
<p><b>SESSION CHAIRPERSONS: АКВАРАЛИЙЕВ ШОИРУНБЕК</b></p> <p>ЎЗБЕКИСТОНДА ЖАМИАТ БАҲАРАҚОРЛИГИНИ ТА’МІНЛАШ: МУАММО, ОМИЛЛАР, ҲЕЧИМЛАР <b>МО’МИНОВ МУНАММАТКАРИМ</b></p> <p>АҲОЛИНИНГ МУАММОЛАРИ ВА ҲИМИ БИЛАН ШУҒУЛЛАНУВЧИ КОЛЛЕГИАЛ ТИЗИМ ЯРАТИЛДИ <b>МАНАМАДЖОН НИШОНОВ</b></p> <p><b>DIN-DAVLAT BETARAFLIGI</b></p> <p><b>ABDULLAYEVA MADINAXON ERKINJON QIZI</b></p> <p>ТЕАТР FAOLIYATI VA UNING XOZIRGI ZAMON IJTIMOIIY TARAQIYOTIDAGI O'RNI <b>AKBARALIYEV SHOHRIHBEK RAHMAT O'G'LI</b></p> <p>ЎЗБЕК РАНГТАСВИРИДА ОНА ОБРАЗНИНГ ЎЗИГА ХОС БАДИИЙ УСЛУБИЙ ТАЛҚИНИ <b>АСҚАРОВА ЗИЛЛА АБДУМАНЛОПОНОВА</b></p> <p>GLOBALLASHUV JARAYONIDA TILNING ZARARLANISHI <b>DILORO NABIYEVA</b></p>	<p><b>SESSION CHAIRPERSONS: DR. SHAMA MUSHTAQ / DR. SEFALI PATEL</b></p> <p>SMART SECURITY SYSTEM <b>AZMI BIN NAROH</b></p> <p>MODERNIZING SYSTEMS FOR SUSTAINABLE DEVELOPMENT: PRIORITIZING ENVIRONMENTAL SAFETY <b>SHAMA MUSHTAQ</b></p> <p>COMPARATIVE STUDY BETWEEN THE CONTROL OF COMPUTER SYSTEMS BY MICROPROCESSOR AND MICROCONTROLLER <b>ARNOLD NSIMBA KANDA; JEANNOT MPANYA MPANYA</b></p> <p>ADVANCED SMART PARKING BARRIERS: DESIGN, IMPLEMENTATION, AND IMPACT ON URBAN INFRASTRUCTURE <b>RAMA RAO LACHANNA</b></p> <p><b>TRANS4SEAT</b></p> <p><b>NORAYUSHAFIRA CHE KAMARUDDIN; HOLINSON EMANG WAN; ROLAND TSOK VUI LIANG TSOK VUI LIANG</b></p> <p>HARNESSING MACHINE LEARNING FOR ENHANCED COLLABORATION IN BUSINESS AND INDUSTRY: OPPORTUNITIES AND CHALLENGES <b>RZA BEDIYEV; MERT DEMIRCIÖĞLU</b></p> <p>THERMAL AND AIRFLOW CHARACTERISTICS OF A HVAC CO-EQUIPPED WITH CEILING FANS AT KUCHING POLYTECHNIC LECTURE ROOM <b>ANORRASYIDI BIN ANWAR; MUHAMMAD ZURAI DI ROHANI, CHOONG CHEE GUAN</b></p> <p><a href="https://meet.google.com/kyf-ecqai-ydn">https://meet.google.com/kyf-ecqai-ydn</a></p>	<p><b>SESSION CHAIRPERSONS: PROF. DR. MUSTAFA KOCAOĞLU</b></p> <p>YEREL KALKINMA KAPSAMINDA VERI ZARFLAMA ANALIZI İLE BİNGÖL İLİ ARIÇILIK SEKTÖRÜNÜN ETKİNLİĞİNİN ÖLÇÜLMESİ <b>AHMET KADIROĞLU; MUSTAFA ÜNLÜ; ŞİDAR BAHTİYAR</b></p> <p>AN EVALUATION OF THE USAGE AREAS OF ARTIFICIAL INTELLIGENCE IN LOCAL GOVERNMENTS <b>MUSTAFA KOCAOĞLU; RIDVAN GÖKTUĞ AYAN</b></p> <p>KRİZ YÖNETİMİNDE STRATEJİK İŞBİRLİĞİ VE YÖNEYLEM ARAŞTIRMASI: DAYANIKLIK VE ADAPTASYON <b>SİNEM SÖNNMEZ</b></p> <p>İKLİM DEĞİŞİKLİĞİNE KARŞI DERİÇİLİK SEKTÖRÜNDE ÜRETİM VE PAZARLAMA BAĞLAMINDA ALINAN ÖNLEMLER <b>ÇİHAZ KARTAL; TÜLİN DURUKAN</b></p> <p><a href="https://meet.google.com/vds-vcya-piv">https://meet.google.com/vds-vcya-piv</a></p>

<p><b>Uzbek Face to Face</b> (Collaboration in Education)</p>	<p><b>English Online</b> (Cooperation in Agricultural Technologies)</p>	<p><b>Uzbek Online</b> (Collaboration)</p>
<p><b>SESSION CHAIRPERSONS: NEGMATOVA AROPAT MUXTAROVNA</b>            TEXNOLOGIYA TA'LIMI VA UNI O'QITISH            METODIKASI FANINI O'QITISHGA IJODIY YONDASHUV            ASOSIDA BO'LAJAK BOSHLANG'ICH SINIF            O'QITUVCHILARINING IJODKORLIK FAOLIYATINI            RIVOJLANTIRISHNING DASTURIY-METODIK            IMKONIYATLARI  <b>FERUZAXON XOSHIMOVA BAXODIROVNA</b>            MAKTAB O'QUVCHILARIDA KASBIY TANLOVNI            SHAKLLANTIRISHNING PSIXOLOGIK VA IJTIMOY            DETERMINANTLARI  <b>ABDULMADJIDOVA MAHDIYONA DILMURODJON QIZI</b>            TALABALARDA METODIK KOMPETENTLIKNI            RIVOJLANTIRISHDA O'RGANISH TEXNIKASINI O'RNI  <b>NEGMATOVA AROPAT MUXTAROVNA</b>            O'QUV JARAYONLARIDA VIRTUAL REALLIK            TEXNOLOGIYALARINI QO'LLASH ISTIQBOLLARI VA            XAVFLAR  <b>SAIDA BEKNAZAROVA; SHAXRIZOD G'ANIYEVA</b></p>	<p><b>SESSION CHAIRPERSONS: DR. PINAR ÇÖMEZ</b>            DESIGN AND FABRICATION OF A SOLAR DEHYDRATOR FOR THE DRYING OF FOOD            PRODUCTS  <b>MOHD HAZIQ ABDULMANAP; YAP TEK HONG, HASHIMI LAZIM</b>            GELATOCRAFT DREAM MAKER (GDM) MACHINE  <b>ANORRASYIDI BIN ANWAR</b>            DEVELOPMENT OF AN IOT-ENABLED SMART PLANT WATERING SYSTEM FOR            AUTOMATED IRRIGATION  <b>MUHAMMAD ZAKI BIN ABDUL RAHMAN</b>            SMART AQUARIUM MONITORING SYSTEM (SAMS)  <b>MUHAMMAD ZAKI BIN ABDUL RAHMAN</b>            INVESTIGATION OF WATER QUALITY AND LIGHTING IN HYDROPONIC SYSTEM  <b>ONG TZE CHING</b>            DESIGN AND DEVELOPMENT OF FOOD WASTE TO FERTILIZER RECYCLING            MACHINE  <b>VERAWATY BINTI ISMAIL</b>  <a href="https://meet.google.com/kvf-eqai-ydn">https://meet.google.com/kvf-eqai-ydn</a></p>	<p><b>SESSION CHAIRPERSONS: XASANOVA MAHFUZAXON</b>            O'ZBEK ADABIY TILINING SHAKLANISHIDA BOSHQA TILLAR            ISHTIROKI  <b>XASANOVA MAHFUZAXON</b>            NUTQNING PRAGMATIK TAHLILIGA DOIR AYRIM            KUZATISHLAR  <b>SHAHOBITDINOVA SHOHIDAXON HOSHIMOVNA</b>            O'ZBEK VA INGLIZ TILLARIDA "IJTIMOIY TARMOQ" SEMANTIK            MAYDONI VOQEALANTIRUVCHI LISONIY BIRLIKLAR  <b>IRODA NAIMJONOVA MA RUFION QIZI</b>            "UFOQ" ROMANINING FONOPOETIK TAHLILIGA OID BA'ZI            MULOHAZALAR  <b>UMAROVA ZILOLAXON ULMASBOYEVNA</b>            DIJITALLESHEN TOPLUMDA EGITIM VE SOSYAL            ILIJKILER: LITERATUR TARAMASI  <b>SHAKHINOZA NAZAROVA</b>  <a href="https://meet.google.com/vds-vcya-piv">https://meet.google.com/vds-vcya-piv</a></p>

<p><b>English / Face to Face</b> (Cooperation)</p>	<p><b>English Online</b> (Cooperation in Agriculture)</p>	<p><b>English Online</b> (Collaboration)</p>
<p><b>SESSION CHAIRPERSONS: DR. MUHAMMAD RIZWAN KHAN</b></p> <p>ARE THERE PERSONALITY TRAITS CONDUCTIVE TO JOBS REQUIRING PERSUASIVE SKILLS? A PRELIMINARY FOCUS GROUP INTERVIEW</p> <p><b>GÖKHAN ARSLANTÜRK</b></p> <p>THE FOUNDING OF THE UNITED STATES ON CHRISTIAN PRINCIPLES</p> <p><b>ÜSTÜN YÜKSEL</b></p> <p>DOOMSCROLLING'IN ÇALIŞANLARIN STRES VE ANKSİYETE DÜZEYLERINE ETKİLERİ</p> <p><b>MELTEM ASLAN, OSMAN YILMAZ</b></p> <p>FOOT/OYOQ" KONSEPTİ VERBALİZATORLARINING FUNKSIONAL-STILISTIK XUSUSIYATLARI</p> <p><b>MAMADALIYEVA GULRO' RAVSHANOVNA</b></p>	<p><b>SESSION CHAIRPERSONS: DR. SAMI ULLAH / DR. PREETI SHRIVASTAVA,</b></p> <p>ORGANIC FARMING -FOOD GOOD AND HEALTHY LIFE</p> <p><b>PRAVINABEN MANGUBHAI GAMIT</b></p> <p>MITIGATING WATER-RELATED STRESSES IN ZEA MAYS L. USING FUNGAL ISOLATES: A COST-EFFECTIVE AND ECO-FRIENDLY APPROACH</p> <p><b>FAYAZ ASAD</b></p> <p>ANALYSIS OF CLIMATE CHANGE IMPACT ON POTATO YIELD IN KHYBER PAKHTUNKHWA</p> <p><b>FARHANA GUL</b></p> <p>AGRICULTURAL INCOME TAX COMPLIANCE IN PAKISTAN: INSIGHTS FROM PUNJAB'S DIVERSE FARMING COMMUNITIES</p> <p><b>SAMI ULLAH</b></p> <p>TECHNOLOGY FOR TRANSFORMATION: ICTS ADOPTION AMONG WOMEN REGARDING AGRICULTURE IN FAISALABAD, PAKISTAN.</p> <p><b>RABIA N/A; IJAZ ASHRAF; ZUBAIR ASLAM; AQEELA SAGHIR</b></p> <p>FIRST REPORT ON TOXOPLASMA GONDII, HEPATOZOON IXOXO AND LANKESTERELLA SP. INFECTIONS IN FROGS AND TOADS FROM PAKISTAN.</p> <p><b>MUBASHRA SALIM</b></p>	<p><b>SESSION CHAIRPERSONS: DR. ALI KASTA MUKENDI</b></p> <p>SAĞLIK HİZMETİ ÇIKTILARINI ETKİLEYEN ANAHTAR DEĞİŞKENLER</p> <p><b>AYŞEGÜL TURAN</b></p> <p>EXPLOITATION IN GEORGE ORWELL'S ANIMAL FARM: A NORMAN FAICLOUGH'S PERSPECTIVE</p> <p><b>WAQAS ALI</b></p> <p>A PROMISING THERAPEUTIC TARGET IN NEURODEGENERATIVE DISEASES: SESTRIN-3</p> <p><b>ALI KASTA MUKENDI</b></p> <p>SPIRITUAL SYNERGY: THEOLOGICAL FOUNDATIONS OF COLLABORATION ON SOCIAL DEVELOPMENT AND GLOBAL HARMONY</p> <p><b>LARAIB MANZOOR</b></p> <p>DIGITAL EDUCATION AND ISLAMIC ETHICS IN THE ERA OF VIRTUAL SCREEN CIVILIZATION: A LITERATURE REVIEW</p> <p><b>AHMET ALKAN</b></p> <p>AN ANALYSIS OF SEARCH ENGINES' AND THEIR IMPACT ON STUDENTS' RESEARCH ACTIVITIES AT UNIVERSITY OF AGRICULTURE FAISALABAD.</p> <p><b>SADIA PARVEEN</b></p>
	<p><a href="https://meet.google.com/kvf-eqal-ydn">https://meet.google.com/kvf-eqal-ydn</a></p>	<p><a href="https://meet.google.com/vds-vcya-piv">https://meet.google.com/vds-vcya-piv</a></p>

<p><b>English / Face to Face</b> (Agricultural Cooperation)</p>	<p><b>English Online</b> (Cooperation in Agriculture)</p>	
<p><b>SESSION CHAIRPERSONS:</b> DR. MUHAMMAD ZAFAR</p> <p>POLLINIC DIVERSITY AMONG HONEYBEE FLORAL SPECIES WITH SPECIAL EMPHASIS ON ITS MICROMORPHOLOGY: A COLLABORATIVE SOCIO-ECONOMIC APPROACH FOR SOCIETAL DEVELOPMENT IN UZBEKISTAN AND PAKISTAN <b>ZULUNOV ISLOM; TROBJON MAKHKAMOV; NARALIEVA NASIBAKHON; MUHAMMAD ZAFAR</b></p> <p>UGOM TOG' TIZMASI O'SIMLIKLAR QOPLAMINI O'RGANISHGA DOIR YULDASHEV AKROMIYON SULTANMURADOVICHI; <b>RO'ZIMATOV ERGASHALI</b></p> <p>SUSTAINABLE USE OF DESERT FLORAL BIODIVERSITY TO COMBAT DESERTIFICATION FOR HERBAL DRUG DEVELOPMENT <b>SALMAN MAJEED; MUHAMMAD ZAFAR; TROBJON MAKHKAMOV; NASIBAKHON NARALIEVA; ZULUNOV ISLOM; MUHAMMAD RIZWAN KHAN</b></p> <p>STRATEGIES FOR BIODIVERSITY CONSERVATION IN RIPARIAN ZONES: CHALLENGES AND SOLUTIONS <b>MUHAMMAD ZAFAR; TROBJON MAKHKAMOV; NASIBAKHON NARALIEVA; ZULUNOV ISLOM; SALMAN MAJEED</b></p> <p>NO'XAT NAVLARINING BALANDLIKKA O'SISHIGA EKSH MUDDATLARINING TÁSIRI <b>OSERBAEVA TAMARAXAN</b></p> <p>ЎЗА ТУНЛАМИНИНГ ЙИРТҚИЧ ПАРАЗИТЛАРИ ВА ҚЎЗГА ТУВЧИЛАРИ <b>Шамуратова Нагима Генжемуратовна</b></p> <p>ЎСИМЛИКЛАРНИ ХИМОЯ ҚИЛИШНИ РИВОЖЛАНТИРИШ ИСТИҚБОЛЛАРИ <b>Шамуратова Насима Генжемуратовна</b></p>	<p><b>SESSION CHAIRPERSONS:</b> DR. MARYAM IJAZ</p> <p>FIRST REPORT REGARDING HEPATOZOON AND LANKESTERELLA SPP. INFECTION IN WILD RODENTS FROM PAKISTAN WITH A NOTE ON EFFECT OF PARASITE ON BLOOD AND OXIDATIVE STRESS MARKERS FROM THE VITAL ORGANS OF THE HOST <b>MARYAM IJAZ</b></p> <p>FIRST DETECTION OF PROVIDENCIA RETTGERI, COLPODELLIDAE SPP, EHRlichia SPP, AND RICKETTSIA HOOGSTRAALI IN TICKS INFESTING GOATS OF PAKISTAN: UNVEILING EMERGING ZOONOTIC THREATS <b>ADIL KHAN</b></p> <p>EPIDEMIOLOGY AND PHYLOGENY OF ANAPLASMA OVIS WITH A NOTE ON HEMATOLOGICAL AND BIOCHEMICAL CHANGES IN ASYMPTOMATIC GOATS ENROLLED FROM FOUR DISTRICTS IN PUNJAB, PAKISTAN <b>ASIA TAQDDUS FURHAN IQBAL</b></p> <p>TOXOPLASMA GONDII INFECTION AFFECTS THE COMPLETE BLOOD COUNT AND DISTURBS THE MARKERS OF OXIDATIVE STRESS FROM THE VITAL ORGANS OF WILD RODENTS <b>FURHAN IQBAL</b></p> <p>A HYBRID BAT-BEE COLONY ALGORITHM FOR FLOWSHOP SCHEDULING OPTIMIZATION <b>HO YOUNG CHOW; JIA HANG WU; KOK KEONG VICTOR TENG</b></p> <p>NEH-GUIDED ARTIFICIAL BEE COLONY ALGORITHM FOR FLOWSHOP SCHEDULING OPTIMIZATION <b>HO YOUNG CHOW; YUEH SENG, CHEW; JANE DANIELA MUGAN</b></p> <p><a href="https://meet.google.com/kyf-eqai-ydn">https://meet.google.com/kyf-eqai-ydn</a></p>	



# MUHASEBE EĞİTİMİNDE SÜRDÜRÜLEBİLİRLİĞİN ÖNEMİ ve FARKINDALIK DÜZEYİ: ÖNLİSANS MUHASEBE ÖĞRENCİLERİNE YÖNELİK BİR DEĞERLENDİRME

## *THE IMPORTANCE OF SUSTAINABILITY AND AWARENESS LEVEL IN ACCOUNTING EDUCATION: AN EVALUATION FOR ASSOCIATE DEG- REE ACCOUNTING STUDENTS*

**Abdulrezzak İkvan**

aikvan@adiyaman.edu.tr

### ÖZET

Kaynakların gelişigüzel tüketilmesinin sonucu olarak yaşamın devamlılığına ilişkin tehlike boyutu giderek artmaktadır. Bu tehlikenin boyutunu ve hızını azaltmak amacıyla sürdürülebilirlik kalkınma hedefleri belirlenmiştir. Aynı zamanda belirlenen hedeflerin bilinirlik ve farkındalık düzeyini yükseltmek için birtakım çabalar gösterilmektedir. Üniversitelerde bireylerin sürdürülebilirlik konusunda eğitilmeleri de bu çabaların bir boyutunu oluşturmaktadır. Bu çalışmada; ön lisans muhasebe öğrenimi gören öğrencilerin sürdürülebilirlik konusundaki farkındalık düzeylerinin belirlenmesi amaçlanmıştır. Bununla birlikte sürdürülebilirlik konularının muhasebe eğitimine entegrasyonu noktasında hedef kitlenin bakış açılarının belirlenmesi hedeflenmiştir. Çalışmada anket yönteminden faydalanılarak veriler sağlanmıştır. Hazırlanan anket formu Adıyaman, Harran, Siirt ve Hakkâri Üniversitelerinde ön lisans muhasebe öğrenimi gören öğrencilere uygulanmıştır. Anketin içeriği, sürdürülebilirliğe yönelik farkındalık ve anlayışın düzeyini ile sürdürülebilirlikte muhasebenin etkisine ilişkin algıları tespit etmeyi amaçlayan sorulardan oluşmaktadır. Ayrıca sürdürülebilirlik konularının muhasebe müfredatına entegrasyonuna ilişkin katılımcıların bakış açılarını belirlemeye yönelik sorular anket kapsamına alınmıştır. Sağlanan veriler üzerinde tanımlayıcı istatistiksel analizler yapılmıştır. Bunun yanında katılımcıların anket sorularına katılım yüzdelerine bağlı olarak çeşitli değerlendirmeler yapılmıştır. Bulgular, katılımcıların büyük kısmının sürdürülebilirliği farklı kaynaklardan öğrendiklerini belirtmişler. Katılımcılar sürdürülebilirliğin gelecek için önemli bir konu olduğu, müfredata entegrasyonundaki eksikliklerden dolayı konunun algılanması ve anlamlandırılmasında sorunlar yaşadıklarını ifade etmişler. Bununla birlikte sürdürülebilirlik konularının muhasebe müfredatına entegrasyonunun pozitif katkı sağlayacağı katılımcılar tarafından belirtilmiştir. Bu doğrultuda katılımcılar, sürdürülebilirlik konularının mevcut derslerin içeriğine entegre edilmesinin daha uygun bir yaklaşım olduğunu belirtmişler. Çalışmanın sonuçları, muhasebe öğretim müfredatı hazırlayanlara ve ilgili bölüm yöneticilerine sürdürülebilirlik konularının muhasebe müfredatına entegrasyonu için önemli ön görüşler sağlamaktadır. Çalışma sürdürülebilirlik konularının muhasebe öğrenimi gören öğrencilerde nasıl algılandığı noktasında akademik literatüre önemli katkılar sağlayacaktır. Bununla birlikte çalışmanın önceki çalışmalarla benzerlik ve farklılıklarına ilişkin yeni fikirlerin yeşermesini sağlayacak, bu durum yeni çalışmalara zemin hazırlayacaktır.

**Anahtar Kelimeler:** Sürdürülebilirlik, Muhasebe Eğitimi, Sürdürülebilirliğin Farkındalık Düzeyi



**ABSTRACT**

As a result of indiscriminate consumption of resources, the danger to the continuity of life is gradually increasing. Sustainability development goals have been determined in order to reduce the size and speed of this danger. At the same time, some efforts are made to raise the level of awareness and awareness of the determined targets. Educating individuals about sustainability at universities is also a dimension of these efforts. In this study; It was aimed to determine the awareness levels of associate degree accounting students about sustainability. In addition, it is aimed to determine the perspectives of the target audience regarding the integration of sustainability issues into accounting education. In the study, data was provided using the survey method. The prepared survey form was applied to students studying associate degree accounting at Adiyaman, Harran, Siirt and Hakkari Universities. The content of the survey consists of questions aimed at determining the level of awareness and understanding of sustainability and perceptions regarding the impact of accounting on sustainability. In addition, questions aimed at determining the participants' perspectives on the integration of sustainability issues into the accounting curriculum were included in the survey. Descriptive statistical analyzes were performed on the data provided. In addition, various evaluations were made depending on the participants' participation percentage in the survey questions. The findings showed that most of the participants stated that they learned about sustainability from different sources. Participants stated that sustainability is an important issue for the future, and that they had problems in perceiving and making sense of the subject due to deficiencies in its integration into the curriculum. However, it was stated by the participants that the integration of sustainability issues into the accounting curriculum would make positive contributions. In this regard, participants stated that integrating sustainability issues into the content of existing courses would be a more appropriate approach. The results of the study provide important insights to accounting curriculum preparers and relevant department managers for the integration of sustainability issues into the accounting curriculum. The study will make significant contributions to the academic literature in terms of how sustainability issues are perceived by students studying accounting. In addition, it will enable new ideas to arise regarding the similarities and differences of the study with previous studies, and this will pave the way for new studies.

**Keywords:** Sustainability, Accounting Education, Awareness Level of Sustainability

**1. GİRİŞ**

Sürdürülebilirlik faaliyetlerinin raporlanması ve denetlenmesinde muhasebenin önemli rolü bulunmaktadır. Muhasebe meslek mensupları işletmelerin finansal verilerinde olduğu gibi sürdürülebilirlik faaliyet süreçlerini takip etmekte ve sürecin etkin ve verimliliğine yönelik ölçme, değerlendirme ve raporlamaları gerçekleştirmektedirler. Mesleki şüphecilik ve özendeki kabiliyetleri dolayısıyla muhasebe meslek mensupları, işletmelerin sürdürülebilirlik kalkınma hedeflerini gerçekleştirme düzeylerinin belirlenmesinde önemli rol oynamaktadır. Sürdürülebilirlik kalkınma hedeflerinin işletme stratejilerine entegrasyonunda muhasebe meslek mensuplarının yönetimlere rehberlik edeceğine yönelik güçlü bir inanç bulunmaktadır (Ahmed, 2019). Bu bakımdan muhasebe eğitiminde sürdürülebilirliğin önemsenmesi ve aday meslek mensuplarının bu çerçevede eğitilmesi önem arz etmektedir. Günümüz koşullarında paydaş beklentilerini karşılayabilmek için potansiyel meslek adaylarına muhasebe mesleğinin temel yeterlilik ve becerilerinin öğretilmesi yeterli görülmemektedir. Bunlarla birlikte meslek mensuplarının sorumlulukları çerçevesinde ekosistemi ve bunun sürdürülebilirliğine katkı sunmaları için gerçekleşen olayları daha geniş açıdan analiz etme kabiliyetlerini geliştirecek eğitimlerle donatılmaları gerekmektedir. Öncelikli olarak sürdürülebilirlik kalkınma amaç,

hedef ve alt hedeflerinde belirtilen hususların muhasebe mesleğini ilgilendiren yönü noktasında potansiyel meslek elemanları eğitilerek bu konudaki becerileri geliştirilmelidir. Bu doğrultuda son dönemlerde sürdürülebilirlik kalkınma hedeflerinin muhasebe eğitim müfredatlarına eklenmesine yönelik yoğun bir eğitim bulunmaktadır. Nitekim UNESCO (2012) sürdürülebilirlik kalkınmanın önemli olduğunu, konunun üniversite müfredatlarında yer alması ve öğrencilerin bu yeterliliğe sahip olacak şekilde mezun edilmesi gerektiğini ifade etmiştir. Bunun yanında Lozano (2010) sürdürülebilirliğin sadece muhasebe değil tüm müfredatlara entegre edilmesi ve öğrencilerin çevreye duyarlı bireyler olarak yetişmelerinin gerekliliği yönünde artan bir ilginin olduğunu belirtmiştir.

Sürdürülebilirliğin üniversite müfredatlarında yer almasının gerekliliğine yönelik yapılmış ve yukarıda bazılarında yer verilen çok sayıda çalışmaya rağmen gelinen noktada konuya ilişkin yeterli düzeyde gelişmeler sağlanmadığı görülmektedir. Bu çalışmada, muhasebe öğrenimindeki öğrenciler nezdinde sürdürülebilirlik kalkınma hedeflerinin bilinirlik ve farkındalık düzeylerinin tespit edilmesi ele alınmıştır. Elde edilen bulgulardan faydalanılarak sürdürülebilirlik konusunun müfredatlara ne düzeyde yansıtıldığına ilişkin birtakım çıkarımlara ulaşılmaya çalışılmıştır. Önceki çalışmalarda konuya ilişkin ifade edilen önerilerin önemsenip önemsenmediği dolayısıyla gerekli entegrasyonların yapıp yapılmadığının test edilmesi noktasında çalışmamızın bulguları önem arz etmektedir. Bununla birlikte sürdürülebilirlik konusunun muhasebe eğitim müfredatı kapsamında değerlendirilmesi ve geleceğin potansiyel meslek elemanlarının konuya ilişkin bakış açılarının belirlenmesi noktasında özgün olması çalışmanın önemini yükseltmektedir. Ayrıca son zamanlarda muhasebe alanında yapılan çalıştay, kongre ve sempozyumlarda sürdürülebilirlik kalkınma konularına ilgi ve eğilimin artmış olması, çalışmanın gerekliliğini ortaya koymaktadır.

Çalışmanın temel amacı, ön lisans eğitime tabi muhasebe öğrencilerinin sürdürülebilirlik kalkınma hedefleri ile ilgili farkındalık düzeylerini ölçmektir. Bu amaçlı bağlantılı olarak çalışmada “ülkemizde ön lisans muhasebe bölümlerinde öğrenim gören öğrencilerin sürdürülebilirlik konusundaki farkındalıkları hangi düzeydedir? Sorusuna cevap aranmaktadır. Bununla birlikte sürdürülebilirliğin müfredatlara entegre edilip edilmediği, öğretimindeki etkinlik veya konuya ilişkin öğrencilerin beklentileri gibi birtakım hususların açıklığa kavuşturulması hedeflenmektedir. Bu doğrultuda hazırlanan anket formu ile farklı üniversitelerdeki (Adıyaman, Harran, Siirt ve Hakkâri) ön lisans muhasebe bölümü öğrencilerinden konuya ilişkin bakış açılarını belirlemeye yönelik veriler sağlanmaya çalışılacaktır. Anket, hedef kitlenin sürdürülebilirlik kalkınma hedefleriyle ilgili farkındalık düzeylerini, bakış açılarını ve konuya ilişkin muhasebenin önemini ve fonksiyonunu belirlemeye yönelik hususları kapsamaktadır. Elde edilen verilere tanımlayıcı ve betimleyici birtakım analiz yapılmış, bulgular konu ve literatür çalışmaları kapsamında değerlendirilmiştir. Analizler sonucunda bir kısmı aşağıda belirtilen farklı konulardaki bulgulara ulaşılmıştır.

- Katılımcıların sürdürülebilirlik kalkınma hedeflerine ilişkin herhangi bir farkındalığı var mı, varsa bunun hangi kanallardan öğrendiği
- Sürdürülebilirliğin önemi ve muhasebe müfredatına entegrasyon düzeyinin tespiti,
- Sürdürülebilirliğin müfredatlarda yer alması durumunda bunun öğretimindeki etkinlik ya da muhtemel eksikliklerin; yer almaması durumunda ise entegrasyonuna ilişkin öğrencilerin beklenti düzeyinin tespiti

Genel hatlarıyla yukarıda belirtilen hususların dışında çalışmanın izleyen bölümlerinin tasarımı şu şekilde yapılacaktır. Sürdürülebilirlik konuları ve muhasebe açısından önemine yönelik kavramsal çerçeve oluşturulacak ve akabinde konuya ilişkin literatür çalışmaları ve bulgularına yer verilecektir. Metodoloji, verilere uygulanan analiz ve bulgular çalışmanın uygulama bölümünü kapsayacaktır. Sonuç ve tartışma bölümünde ise elde edilen bulguların değerlendirilmesi yapılacak ve önceki çalışmalarla karşılaştırılacaktır.

## 2. KAVRAMSAL ÇERÇEVE

Sürdürülebilirlik kavramı uzun zamandan beri literatüre kazandırılmıştır; ancak insan davranışlarının yaşamın devamlılığına yönelik tehdit boyutunu ciddi anlamda arttırdığı günümüzde sürdürülebilirliğin önemsenmesinde, hedeflerinin icrasında veya konuyla ilgili akademik çalışmaların sayısında son dönemlerde pozitif anlamda değişimleri meydana getirmiştir. Sürdürülebilirlik kalkınma kavramı, Dünya Çevre ve Kalkınma Komisyon'un 1987 yılında yayımlanmış olduğu Ortak Geleceğimiz raporunda ifade edilmiştir. İlgili raporda sürdürülebilirlik kalkınma; “*gelecek nesillerin ihtiyaçlarına zarar vermeden günümüz ihtiyaçlarını karşılama*” (WCED, 1987) şeklinde belirtilmiştir.

Sürdürülebilirlik kalkınma kavramı ihtiyaçların karşılanması çerçevesinde ele alındığı için genel olarak üretim veya işletmeleri ilgilendiren dar anlamı bir konu gibi anlaşılabilir ancak aslında çok daha kapsamlıdır. Sürdürülebilirlik kalkınma kavramı ekonomiyle alakalı olduğu kadar toplumsal, sosyal, çevresel kısaca tüm yaşamsal fonksiyonlarla ilgisi bulunmaktadır. Nitekim (Smith ve Sharicz, 2011) sürdürülebilirlik kavramı, ekosistemin korunması, yaşamın idamesi için ihtiyaçlar karşılanırken gelecek nesillerin yaşam haklarına zarar vermeden gerçekleştirilmesi şeklinde belirtilmiştir. Bununla birlikte, ilgili kavram Birleşmiş Milletler Avrupa Ekonomik Komisyonu (UNECE) tarafından “günümüz insanların ihtiyaçlarını karşılarken gelecekteki insanların ihtiyaçlarını karşılama yeteneklerini riske atmadan doğayla uyumlu şekilde gerçekleşen kalkınma şeklinde ifade edilmiştir (UNECE, 2013).

Yetkili kuruluşlarca çerçevesi çizilen sürdürülebilirlik kalkınma hedeflerinin sahada bir karşılık bulabilmesi için mevcut ve potansiyel uygulayıcıların bu konuda yeterli ve uygun bir eğitime sahip olması gerekmektedir. Özellikle işletme yöneticilerinin sürdürülebilirlik eğitim ve motivasyonlarının yeterli düzeyde olması gerekir (Bridges & Wilhelm, 2008). Sürdürülebilirliğin eğitilmesi noktasında yükseköğretim kurumlarındaki müfredat yapılarının bu çerçevede geliştirilmesi önem arz etmektedir. Davies (2009) sürdürülebilirliğin uygulamadaki karşılığını görebilmek için üniversitelerin öğrencilerini sürdürülebilirlik kalkınma hedeflerinin yetkinliklerine sahip olacak şekilde mezun etmelerinin gerekliliğine inanmaktadır. Bu doğrultuda sürdürülebilirlik kalkınma hedeflerinin yükseköğretim müfredatına entegrasyonunun yapılması öğrencilerin bu konuda bilgi düzeyi yükselecektir. Sürdürülebilirliğin uygulanması ve denetlenmesinde kilit öneme sahip muhasebe meslek mensuplarının rolü göz önüne alındığında muhasebe eğitiminde sürdürülebilirliğin entegrasyonu çok daha önem arz etmektedir. Bu kapsamda günümüzde de hala sürdürülmekte olan muhasebe ve denetim standartları ve bunların uygulama tekniklerinin öğretimi, yeterli bir eğitimi düzeyini oluşturamamaktadır. İlgili meslek mensuplarının bu eğitimlerinin yanında sosyal, çevresel ve finansal algılarının da geliştirilmesi gerekmektedir. Muhasebe müfredatına sürdürülebilirlik kalkınma hedeflerinin entegre edilmesi potansiyel meslek mensuplarının mesleki becerilerinin yanında çağın gerektirdiği yetkinlikleri de kazanmış olacaktır (Lodhia, 2010).

## 3. LİTERATÜR TARAMASI

İşletmelerde sürdürülebilirliğin olgunlaşmasında muhasebe meslek mensuplarının önemli sorumlulukları bulunmaktadır. Meslek mensubunun en önemli sorumluluğu ise işletmelerin sürdürülebilirliğe yönelik faaliyet sonuçlarını gerçeklik, doğruluk ve kanıtlanabilir şekilde raporlarda yer almasını sağlamaktır. Nitekim işletmelerin sürdürülebilirlik noktasında paydaş beklentilerine cevap verip veremediği muhasebe meslek mensuplarının oluşturacakları raporlarla ortaya konulmaktadır. Bu doğrultuda ilgili meslek mensuplarının eğitim süreçlerinde sürdürülebilirlik konularına ağırlık verilmesi konuya ilişkin oluşturulacak raporların bilgi kalitesini yükseltecektir. Muhasebe eğitiminde sürdürülebilirliğin önemi ve müfredata etkilerine yönelik yapılmış bazı çalışmaların değerlendirmeleri aşağıda belirtilmiştir.

Sultanoğlu ve Özerhan (2022) çalışmalarında sürdürülebilirliğin lisans ve üstü muhasebe müfredatlarına entegrasyon düzeyini incelemişler. Çalışma kapsamındaki bazı yükseköğretim kurumlarında

sürdürülebilirliğin ders olarak müfredatlarda yer verildiği, birçoğunda ise etik, kurumsal yönetim, çevre muhasebesi gibi derslerin içeriklerinde sürdürülebilirlik konularına alan açtıkları belirtmişler.

Ergün vd. (2022) çalışmalarında belli kriterlere sahip muhasebe ve finansman alan müfredatlarında sürdürülebilirlik ve bununla bağlantılı derslerin yer alıp almadığı metin analizi şeklinde değerlendirmişler. Elde ettikleri bulgulara göre sürdürülebilirliğin değerlendirilen ilgili alanların müfredatlarında yeterli seviyede olmadığını bu seviye yetersizliğinin ülkemizde daha belirgin olduğunu vurgulamışlar.

Apalı ve Acun (2019) çalışmalarında muhasebe öğrencilerinin çevre duyarlılıkları ile yeşil muhasebe benimsemeleri arasındaki etkiyi değerlendirmişler. Araştırma verileri anket yöntemiyle sağlanmıştır. Verilere uygulanan analizler sonucunda ulaşılan bulgulara göre çevreye duyarlı olan muhasebe öğrencilerinin yeşil muhasebeye yönelik olumlu algıya sahip olduklarını tespit etmişler.

Yüksel (2020), çalışmasında sürdürülebilirliğin eğitiminin önemine odaklanmış ve ülkemizdeki yükseköğretim kurumlarında muhasebe bölümü müfredatları konu kapsamında incelemiştir. Maxqda 2020 programından faydalanarak gerçekleştirmiş olduğu içerik analizi sonucunda sürdürülebilirlik ile ilgili ders ve içeriklerin müfredatlarda beklentilerden uzak olduğuna yönelik bulgulara ulaşmıştır.

## UYGULAMA

Sürdürülebilirlik faaliyetlerinin şeffaf ve kanıtlanabilir düzeyde raporlarda yer alması, nitelikli ve konuya hâkim meslek mensuplarının varlığına bağlıdır. Bu bakımdan potansiyel meslek elemanlarının eğitim müfredatlarında sürdürülebilirlik konularına yer verilmesi önem arz etmektedir. Bu çalışmada, yükseköğretim ön lisans düzeyindeki muhasebe öğrenimi gören öğrencilerin sürdürülebilirliğe yönelik bakış açılarının tespit edilmesi amaçlanmıştır. Çalışmanın verileri, konuya ilişkin oluşturulan anket ile sağlanmıştır. Katılımcılar, belirli kriterler doğrultusunda belirlendiğinden amaçlı örneklem yönteminden faydalanılmıştır. Anket kapsamı, katılımcıların demografik özelliklerinin yanında konuya ilişkin farkındalık ve önemseme düzeyleri, muhasebenin rolü ve muhasebe eğitimine entegrasyonuna ilişkin bakış açıları ile en uygun entegrasyon yaklaşımına yönelik değerlendirmelerini belirleyecek soru gruplarından oluşmaktadır. Anket; Adıyaman, Harran, Siirt ve Hakkâri Üniversitelerindeki ön lisans muhasebe öğrenimindeki öğrencilere uygulanmıştır. Seçilen üniversitelerin kuruluş tarihleri farklı olup köklü geçmişe sahip üniversitenin yanında son dönemlerde kurulmuş üniversiteler de çalışma dâhil edilmiştir. Elde edilen verilerle tanımlayıcı ve betimsel analizler yapılmış, bulgular değerlendirilmiş ve önceki çalışmaların bulgularıyla karşılaştırılarak benzerlik ve farklılıklar vurgulanmıştır.

Anket çevrimiçi form şeklinde belirtilen üniversitelerin ilgili birimlerine Mart-Nisan 2024 dönemlerinde iletilerek veri sağlanmaya çalışılmıştır. Anketteki tüm sorulara tam cevap veren toplam 171 adet katılımcının değerlendirmeleri veri olarak kabul edilmiştir.

**Tablo 1.** Katılımcıların tanımlayıcı istatistikleri

Kategori	Ölçek	Frekans	Yüzdellik
Cinsiyet	Erkek	57	%33
	Kadın	114	%67
Yaş	20 yaş ve altı	36	%21
	21-25 yaş arası	102	%60
	26-30 yaş arası	9	%5
	31 yaş üstü	24	%14
Sınıf	1. Sınıf	54	%32
	2. Sınıf	117	%68
Üniversite	Adıyaman Üniversitesi	72	%42
	Hakkâri Üniversitesi	0	%0
	Harran Üniversitesi	75	%44
	Siirt Üniversitesi	24	%14

Yukarıdaki tabloda görüldüğü gibi katılımcıların önemli bir çoğunluğu (%67) kadınlardan oluşmaktadır. Bu durum muhasebe öğreniminin yapıldığı sosyal bilimlerin ilgili bölümlerdeki öğrenci cinsiyet dağılımından kaynaklanmak ve genel olarak kadınların sayısı erkeklere göre çoğunlukta olmaktadır. Ankete katılanların çoğunluğu (%60) 21-25 yaş aralığında, %68'i ikinci sınıf öğrencisidir. Son olarak katılımcıların çoğunluğu Adıyaman ve Harran Üniversitelerinde öğrenim görmektedir. Hakkâri Üniversitesinden herhangi bir öğrenci ankete katılım göstermemiştir.

**Tablo 2.** Öğrencilerin sürdürülebilir kalkınma konusundaki farkındalığı

	Ölçek	Frekans	Yüzdellik
S1: Sürdürülebilir kalkınma terimini duydunuz mu?	Evet	111	%65
	Hayır	60	%35
	<b>Ölçek</b>	<b>Frekans</b>	<b>Yüzdellik</b>
S2: Sürdürülebilir kalkınma terimine aşinalığınız ne düzeyde?	Bilmiyorum	36	%21
	Çok düşük	24	%14
	Düşük	81	%47
	Yüksek	24	%14
	Çok yüksek	6	%4
S3: Sürdürülebilir kalkınma terimini nereden veya kimlerden duydunuz?	Üniversiteden	49	%29
	Medyadan	59	%34
	Aile ve arkadaşlardan	15	%9
	Kişisel araştırmalardan	15	%9
	Diğer kaynaklardan	33	%19
S4: Sürdürülebilir kalkınma kavramını hangi düzeyde biliyorsunuz?	Bilmiyorum	36	%21
	Çok düşük	34	%20
	Düşük	61	%36
	Yüksek	40	%23
	Çok yüksek	0	%0

S5: Size göre sürdürülebilir kalkınmanın en uygun tanımı aşağıdakilerden hangisidir:	Frekans	Yüzdellik
Sürdürülebilir kalkınma çevreye zarar vermeyen kalkınmadır	14	%8
Sürdürülebilir kalkınma, toplum üyelerinin sürdürülebilir refahını sağlayan kalkınmadır	24	%13
Sürdürülebilir kalkınma, su, enerji, toprak vb. gibi hâlihazırda mevcut olan kaynakların aşırı kullanılmadığı kalkınmadır.	33	%19
Sürdürülebilir kalkınma, bizim yaşamlarımız ile bizimle birlikte yaşayan diğer canlıların yaşamları arasında bir denge sağlayan gelişmedir.	24	%13
Sürdürülebilir kalkınma, gelecek nesillerin kendi ihtiyaçlarını karşılama kabiliyetinden ödün vermeden, bugünün ihtiyaçlarını karşılayan bir gelişmedir.	73	%43
Hiçbiri	3	%2

Tanımlayıcı istatistiklerden sonra katılımcıların sürdürülebilirlik kalkınma hedeflerine yönelik algı düzeylerini belirlenmesi amacıyla toplam beş sorudan oluşan bir soru grubu oluşturulmuş ve bu soru grubuna katılımcıların cevaplarına ilişkin bulgular ve değerlendirmeleri şu şekildedir: Öncelikle bulgular, sürdürülebilirlik kavramı katılımcıların %65 tarafından daha önce duyulduğunu göstermektedir. Bulgularda %35'lik gibi ciddi bir katılımcı grubunun kavramı daha önce hiç duymadıklarını ifade etmeleri konunun araştırılması ve bulgular ışığında gerekli adımların atılması noktasında önemli katkılar sunmaktadır. Katılımcıların büyük çoğunluğu (%61=14+47) kavramı duymuş olmalarına rağmen kavrama ilişkin aşinalık düzeylerinin çok düşük veya düşük seviye olduğu görülmektedir. Katılımcıların %34 kavramı medyadan duyduklarını ifade etmişler, bu durum ülkemizin sürdürülebilirlik kalkınma hedeflerini gerçekleştirmek ve bilinirliğini arttırmak amacıyla gösterdiği çabanın sonucunu göstermektedir. Bu soruya verilen cevaplardan elde edilen ve çalışmanın da gerekliliğini pekiştiren asıl bulgu, katılımcıların sadece %29'luk kesimin bu kavramı yüksek öğrenim sürecinde duyduğunu ifade etmesidir. Bu sonuç sürdürülebilirlik kalkınma hedeflerinin yüksek öğretim müfredatlarında kendisine yeterince yer bulamadığının açık göstergesidir. Sürdürülebilirlik kavramının katılımcılar tarafından bilinme düzeyine ilişkin soruya verilen cevaplara bakıldığında toplamda %77'sinin (21+20+36) bilmediği, çok düşük veya düşük seviye bildiği görülmektedir.

Katılımcılardan sürdürülebilirlik için en uygun tanım cümlesinin belirlenmesi amacıyla yöneltilen soruda %43'lük kesim kavramın kapsamlı çerçevesini sunan beşinci sıradaki tanımı benimsemişler. Diğer tanımlar sürdürülebilirliğin belirli bir yönünü ifade etmektedir. İlk dört tanımı benimseme düzeyleri birbirine yakın oranlarda gerçekleşmiştir.

**Tablo 3.** Öğrencilerin sürdürülebilir kalkınmanın önemine ilişkin algıları

	Ölçek	Frekans	Yüzdellik
S1. Sürdürülebilir kalkınmanın toplum ve bir bütün olarak ülke için önemli olduğunu düşünüyor musunuz?	Evet	159	%93
	Hayır	12	%7
S2. Sürdürülebilirlik kalkınmanın toplumun çevreye duyarlılığının gelişimi noktasında önemli olduğunu düşünüyor musunuz?	Evet	159	%93
	Hayır	12	%7
S3. Bizim kaynak kullanma davranışlarımızın gelecek nesillerin ihtiyaçlarını karşılayabilmelerine etki ettiğini düşünüyor musunuz?	Evet	144	%84
	Hayır	27	%16
S4. Sürdürülebilir kalkınma hakkında daha fazla bilgi sahibi olmak ister misiniz?	Evet	153	%89
	Hayır	18	%11

Bu grupta yer alan sorularla katılımcıların sürdürülebilirlik kalkınma hedeflerinin toplum ve ülke açısından önemine yönelik bakış açılarını belirlenmeye çalışılmıştır. Bu gruptaki soruların tamamına katılımcıların önemli çoğunluğu evet şeklinde yanıt vermiştir. Katılımcıların büyük çoğunluğu sürdürülebilirlik kalkınma hedeflerinin toplum ve ülke için önemli olduğunu (%93), çevre duyarlılığını geliştireceğini (%93), gelecek nesillerin ihtiyaçlarının karşılanmasına etki ettiğini (%84) ve konuyu öğrenmeye istekli

olduklarını (%89) belirtmişlerdir. Katılımcıların öğrenmeye yönelik istekli olmaları, yükseköğretim kurumlarının müfredatlarında sürdürülebilirlik konularına yoğunluk vermelerinin önemli ve gerekli olduğunu da göstermektedir.

**Tablo 4.** Sürdürülebilir kalkınmada muhasebenin önemine ilişkin öğrencilerin algıları

	Ölçek	Frekans	Yüzdellik
S1. Sürdürülebilir kalkınmanın sağlanmasında muhasebecilerin önemli bir rol oynaması gerektiğini düşünüyor musunuz?	Evet	132	%77
	Hayır	39	%23
S2. Sürdürülebilir kalkınma konularını muhasebe eğitimine entegre etmenin muhasebecilerin çevrelerinde olumlu bir rol oynamalarında yardımcı olacağını düşünüyor musunuz?	Evet	147	%86
	Hayır	24	%14
S3. Muhasebe meslek elemanlarının sürdürülebilir kalkınma faaliyet ve sonuçlarının takip ve denetlemesi işletmelere pozitif anlamda katkı sunar mı?	Evet	152	%89
	Hayır	19	%11
S4. Sürdürülebilir kalkınma konularını muhasebe eğitimine entegre etmenin gelecekteki kariyeriniz için faydalı olacağını düşünüyor musunuz?	Evet	150	%88
	Hayır	21	%12

Bu grupta yer alan sorular, sürdürülebilir kalkınmada muhasebenin önemine ilişkin katılımcıların bakış açılarını tespit etmeye yöneliktir. Katılımcıların büyük çoğunluğu (%77) sürdürülebilirlik kalkınma hedeflerinin gerçekleşmesinde muhasebe meslek mensuplarının önemli rol oynayacağını beyan etmiştir. İlgili hedeflerin muhasebe müfredatlarına entegre etmenin muhasebe meslek mensuplarının yetkinlik ve faydalı olma seviyelerine ilişkin soruya katılımcıların büyük çoğunluğu (%86) olumlu yaklaşım göstermiştir. Yine katılımcıların önemli bir kısmı (%89) belirtilen hedeflerin muhasebe müfredatına entegre edilmesi durumunda muhasebe meslek mensuplarının mesleki faaliyetlerine pozitif katkı sunacağını belirtmişlerdir. Katılımcılar sürdürülebilirlik kalkınma hedeflerinin muhasebe müfredatına entegre edilmesinin potansiyel meslek mensuplarının kariyer gelişimini olumlu yönde etkileyeceğini ifade etmişlerdir. Bu bulgular, sürdürülebilirlik kalkınma hedeflerinin muhasebe müfredatına entegre edilmesinin gerekliliğini göstermektedir.

**Tablo 5.** Sürdürülebilir Kalkınmanın Muhasebe Eğitimine Entegrasyonu Konusunda Öğrencilerin Algıları

	Ölçek	Frekans	Yüzdellik
S1. Üniversite eğitiminiz sırasında sürdürülebilir kalkınma kavramını duyduunuz mu?	Evet	83	%49
	Hayır	88	%51
	Ölçek	Frekans	Yüzdellik
S2. Üniversite öğreniminiz sırasında sürdürülebilir kalkınma kavramıyla nasıl tanıştınız?	Bu kavramı hiç duymadım	111	%65
	Bununla ilgili dersimiz var	6	%4
	Bir dersin içeriğinde konu olarak yer almaktadır.	24	%14
	Çeşitli derslerin içeriğinde konu olarak yer almaktadır.	30	%17
	Ölçek	Frekans	Yüzdellik
S3. Sürdürülebilirliğin muhasebe eğitimine entegrasyon düzeyi sizce tatmin edici midir?	Evet	63	%37
	Hayır	108	%63

Entegrasyona ilişkin katılımcıların algılarını ölçmeye yarayan bu gruptaki sorulara verilen cevapların oluşturduğu bulgu ve değerlendirmeler şu şekildedir: sürdürülebilirlik kavramının yükseköğretim sürecinde duyup duymadıklarına ilişkin soruya katılımcıların çoğunluğu hayır (%51) şeklinde cevap vermiştir. Yine öğrenim sürecinde sürdürülebilirlik kavramıyla nasıl tanıştıklarına yönelik soruya, katılımcıların büyük çoğunluğu böyle bir kavramı duymadıklarını (%65); duyduğunu belirten katılımcılar da bir veya birkaç dersin içeriğinde karşılaştıklarını belirtmişlerdir. Bu sonuç, üniversitemizdeki muhasebe eğitimi müfredatlarında sürdürülebilir kalkınma konularının yeterince entegre edilmediğini göstermektedir.



**Tablo 6.** Sürdürülebilir kalkınmayı muhasebe eğitimine dâhil etmek için uygun yaklaşım

	Sürdürülebilir kalkınma konularıyla ilgili yeni bir dersin oluşturulması gerekiyor	Sürdürülebilir kalkınma konuları mevcut derslerin konularına eklenmesi gerekiyor.
Sürdürülebilir kalkınma konularını muhasebe eğitimine entegre etmek için hangi yaklaşım benimsiyorsunuz?	69	102
	%40	%60

Anketin son sorusunda sürdürülebilirlik kalkınma hedeflerinin muhasebe müfredatına entegrasyonunda en uygun yönteminin belirlenmesi hedeflenmiştir. Bulgulara göre katılımcıların %60'ı entegrasyonun mevcut derslerin konularına eklemek suretiyle gerçekleştirilmesinin daha sağlıklı olacağını belirtmişlerdir. Katılımcılar sürdürülebilirlik kalkınma hedeflerinin muhasebe müfredatına entegrasyonunu başlı başına bir ders olarak değil; derslerin içeriğinde konu ya da konular şeklinde yapılmasını benimsemişlerdir.

## 5. SONUÇ VE TARTIŞMA

Muhasebe öğrencilerinin güncel gelişmelere göre eğitilmesi, mesleğin icra sürecinde sağlayacakları hizmetlerin kalitesini yükseltecektir. Bu doğrultuda günümüzde güncel olan ve önemi giderek artan sürdürülebilirlik konularının özellikle yükseköğretim muhasebe müfredatlarına entegre edilmesi, potansiyel meslek mensuplarının bu bilinç ve bilgilerle yetiştirilmesi için önemlidir. Çünkü muhasebe meslek mensuplarının temel sorumluluğu, işletme faaliyet sonuçlarının gerçek, doğru ve kanıtlanabilirlik özellikler çerçevesinde raporlanmasını sağlamaktır. Bu doğrultuda sürdürülebilirlik faaliyet sonuçlarının raporlanmasında, bu konularda yetkin meslek mensuplarının görev ve sorumluluk alması raporların bilgi kalitesini yükseltecektir. Çalışmada, yükseköğretim düzeyindeki muhasebe eğitiminde bulunan öğrencilerin sürdürülebilirlik konularındaki bilgi, farkındalık ve algıları oluşturulan anket ile belirlemeye çalışılmıştır.

Araştırmanın bulguları, katılımcıların çoğunluğunun sürdürülebilirlik kalkınma hedeflerini medyadan duyduklarını belirtmiştir. Katılımcılar toplum ve ülke için sürdürülebilirliğin önem arz ettiğini belirtmiş; ancak konunun muhasebe müfredatına entegrasyonunun yeterli olmadığını ifade etmişlerdir. Muhasebe müfredatında sürdürülebilirliğin yeterli düzeyde öğretilmediği dolayısıyla potansiyel meslek mensuplarının bu konuda yetkinliklerinin düşük seviyede kaldığı belirtilmiştir. Gerekli entegrasyonların sağlanmasının gerekliliğine işaret eden katılımcılar, bu doğrultuda atılacak en doğru adımın ise mevcut derslerin konularına sürdürülebilirlik konularının serpiştirilmesi olduğunu vurgulamışlardır. Bulgular ülkemizdeki muhasebe eğitimi müfredatlarının güncellenmesinin gerekliliğini vurgulamakta ve sorunun giderilmesi noktasında birtakım fikirler sunmaktadır. Katılımcıların konuya yönelik istek ve beklentileri yapılacak entegrasyonun süreç ve başarısını yükseltecektir. Aynı zamanda katılımcılar sürdürülebilirlik konularını kariyer gelişimleri için önemsemekte; ancak yapılacak entegrasyonların yeni derslerin sağlanması yerine mevcut derslerde konu olarak yerleştirilmesini istemektedir. Bu doğrultuda sürdürülebilirlik kalkınma hedeflerinin muhasebe eğitimine entegrasyonunun yönetim muhasebesi dersinin kapsamında değerlendirilmesinin daha uygun olacağını öngörmekteyiz. Çalışmanın bulguları literatür bölümünde referans gösterilen birçok çalışmanın bulgularıyla benzer sonuçları ortaya koymuştur. Bu durum ilgili sorunun sadece ülkemiz ile sınırlı olmadığı küresel bir eksiklik olduğunu göstermektedir. Son olarak çalışmamızın verileri sınırlı sayıdaki yükseköğretim kurumlarında ve amaçlı örnekleme yöntemiyle belirlenen katılımcılardan sağlanması araştırmanın kısıtlarını oluşturmaktadır. Ölçeğin uygulama alanı daha kapsamlı belirlenmesi halinde farklı sonuçların ortaya çıkması muhtemeldir. Çalışma konuya ilişkin yetkili kurum, kuruluş ve sorumlulara önemli değerlendirmeler sunmaktadır.

## KAYNAKÇA

- Ahmed, A. (2019), "Integrating global sustainability elements into accounting programs: UAE University Business Education case study", *The Business and Management Review*, Vol. 10 No. 3, pp. 1-11.
- Apalı, A., ve Acun, Ö. (2019). Muhasebe Eğitimi Alan Öğrencilerde Yeşili Koruma Bilincinin Yeşil Muhasebe Üzerindeki Etkisinin Araştırılması. *Oğuzhan Sosyal Bilimler Dergisi*, 1(1), 18-36.
- Bridges , C. ve Wilhelm , W. (2008), "Going Beyond Green: The "Why and How" of Integrating Sustainability Into the Marketing Curriculum, *Journal of Marketing Education* 30(1):33-46
- Davies, J. (2009). *The application of Full Cost Accounting in a Higher Education context – development of a methodological approach*. Paper presented at International Conference on Sustainable Management of Public and Not For Profit Organisations, Forli, Italy.
- Ergün, İ., Kaldırım, Z., ve Özcan, İ. (2022). İşletme ve Muhasebe Eğitimi Müfredatı Yeterince Sürdürülebilir mi? Türkiye ve Diğer Ülke Üniversitelerinin Müfredatlarının Doküman Analizi ile Karşılaştırılması. *Selçuk Üniversitesi Sosyal Bilimler Meslek Yüksekokulu Dergisi*, 25(Özel Sayı), 314-324. <https://doi.org/10.29249/selcuksbmyd.1129801>
- Lodhia, S. (2010). *Teaching a sustainability accounting course in an Australian university: insights for sustainability accounting education* (Doctoral dissertation, Asia Pacific Centre for Environmental Accountability).
- Lozano, R. (2010), "Diffusion of sustainable development in universities' curricula: an empirical example from Cardiff University", *Journal of Cleaner Production*, Vol. 18 No. 7, pp. 637-644.
- Özerhan, Y., ve Sultanoğlu, B. (2022). Muhasebe Eğitiminde "Sürdürülebilirlik" – Türkiye'deki Üniversitelerde Bir Araştırma. *Selçuk Üniversitesi Sosyal Bilimler Meslek Yüksekokulu Dergisi*, 25(Özel Sayı), 325-334. <https://doi.org/10.29249/selcuksbmyd.1131404>
- Smith, P. & Sharicz, C. (2011), "The shift needed for sustainability", *The Learning Organisation*, Vol. 18 No. 1, pp. 73-86.
- UNECE (2013), Empowering Educators for a Sustainable Future. Tools for Policy and Practice Workshops on Competences in Education for Sustainable Development, UNESCO, Paris.
- UNESCO (2012), 2012 Report on the UN Decade of Education for Sustainable Development Shaping the Education of Tomorrow, UNESCO, Paris.
- Yüksel, F., (2020) "Sustainability in Accounting Education Given By Turkey Higher Education Institutions, Turkish Online Journal of Qualitative Inquiry (TOJQI), 11(3), 393-416, DOI: 10.17569/tojqi.688337
- World Commission on Environment and Development (WCED-1987), "Our common future", available at: <http://conspect.nl/pdf/Our Common Future-Brundtland Report>.

# A FEASIBILITY STUDY OF THE GRAVITY PUMP SYSTEM IN PADDY FIELDS AT ULU PAUH

**Zulkifli Sulaiman, Zamri Ahmad & Choong Chee Guan**

zulkifliptss@gmail.com

## ABSTRACT

This study investigates the concept of free energy gravity water pumps, which use gravitational potential energy to lift water without the need for external power sources. The study focuses on these pumps' performance, design, and feasibility analysis in order to assess their potential as ecologically friendly water transportation systems. The study begins with a survey of the literature on designs for gravity water pumps, such as hydraulic ram, chain, and siphon pumps. An extensive examination of their efficacy, drawbacks, and underlying principles is done in order to set the foundation for the research. Experimental testing is done on prototype gravity water pumps to evaluate several elements of its performance, such as lift height, flow rate, and energy conversion efficiency. An analysis is conducted on how several elements, including water quality, elevation difference, and pipe diameter, affect the performance of the pump. In addition, the study explores whether free energy gravity water pump implementation is feasible in practical settings. Site evaluations are carried out in various geographic regions in order to evaluate the viability of various pump designs in light of the topography, water sources, and consumption requirements specific to the area. The sustainability of these pumps is evaluated by taking into account the environmental impact, which includes resource conservation and the reduction of carbon emissions. The study's conclusion emphasizes the necessity of more investigation and advancement to solve problems including scalability, maintenance optimization, and efficiency enhancement.

**Keywords:** Pump, Paddy Field, Sustainability

## 1. INTRODUCTION

Gravity water pumps are intelligent machines that use gravity to move water in an easy and efficient way. Because they employ gravity rather than mechanical or electrical components to convey water from a lower source to a higher place, these pumps have been in use for millennia. The mechanism of a gravity water pump is quite straightforward. These pumps allow water to be moved from a low-lying source, like a well or reservoir, to a higher place, such a storage tank or an elevated region, by taking advantage of the water's natural tendency to flow downward.

Interviewing locals in Kampung Banggol Sena, in an area containing paddy field, was carried in this study. This location is nearby Politeknik Tuanku Syed Sirajuddin, Arau, Perlis. The area of study has some issues in the region with the water supply and the water route for the one-acre paddy. There is no water line and just a matter of hoping for rain fall. Currently, the issue that the people in Kampung Banggol Sena frequently deal with is that the area's flash floods have a negative impact on rice harvest. Furthermore, because the region lacks water lines, catchment water for paddy fields is derived from rainfall. The paddy

field region will be the next location in which the water catchment continues, creating a water reservoir.

Among the objectives of this project are: -

- i) To study the influence or effect of pump height on flow rate;
- ii) To study the influence or effect of pipe diameter on flow rate; and
- iii) To study the influence or effect of pipe and tank capacity on the flow rate.

## **2. LITERATURE REVIEW**

Designing is the initial step in developing an item, which is why it is so vital in project production so that work can proceed smoothly and systematically using new technology. Agriculture activities will be significantly enhanced by the gravity water pump project, which uses manual methods rather than diesel or any technological equipment. This is due to the fact that employing a gravity-based water pump is more reliable and economical than utilizing fuel or electronics.

To maintain its looping structure, the gravity system in this pump system is typically set up as a branching system with linkages connected by pipes of regular diameter (Swamee and Sharma, 2000). The gravity water pump will be produced by hand using some common materials like pipe, water barrels, and so on since the idea of gravity may be replaced without the need of diesel or electromechanical materials in the construction of this project. The workers first believed that rainwater collection would only be utilized to cover the paddy fields, and therefore required large sums of money for the diesel-powered water system's upkeep (Kazmierski, 2021).

Rice harvesting efficiency is enhanced by the water pump system's use of gravity. The notion that using diesel materials can lead to environmental pollution and burden the workers with high costs is one of the factors that motivated the construction of this project, and it is linked to the designed system as well. Other factors include the problem of waste materials entering the environment when using diesel materials, extremely high costs, and age-related health issues. Mechanical principles must be used throughout the project's design and implementation stages to make it simpler to use in day-to-day work.

### 3. METHODOLOGY

This project's design focuses on the pump system. This system has something to do with gravity's pull and something to do with the paddy fields that are close to Ulu Pauh. Three suggestions for our project's design have been made, and they are being evaluated to see which design works best for the project site. That is to say, a good and affordable water drainage system is required after conducting numerous surveys and studies of the area. This project has been completed according to design process shown in Figure 1. During the project's design and implementation phases, mechanical concepts must be utilized in order to make the project easier to use in daily work (Boonying, 2021).



Figure 1. Design and Development Process

The finalized prototype was completed according to different views as shown in Figure 2.



Figure 2. Finalized Prototype

#### 4. RESULTS AND DISCUSSIONS

Gravity water pumps have fewer mechanical components, reducing the risk of malfunctions and simplifying maintenance. However, they have limitations due to local terrain and initial implementation costs. The viability of these systems is limited in flat or uneven terrain.

The primary objectives of the project are to lower cultural barriers through community engagement and education, and to make sure that the local population is aware of the benefits of gravity water pumps. Local context adaptation is another important problem that necessitates a sophisticated approach to customizing technology to meet community needs. Reliable data collection and processing systems are a continuous concern, and monitoring and evaluation are crucial for tracking project impact and identifying areas for improvement.

Table 1 displays the findings from the water flow rate evaluation of the gravity water pump system product workflow’s operational efficacy. The inlet and the outlet are the two streams of water that are released during this comprehensive inspection; each is essential to preserving the process’s overall functionality. The items that are inspected specifically are the ball valve, barrel drum, and pipe lengths. If the tested component performs as expected, “GOOD” status will be granted, and vice versa. This thing. Our understanding of how well gravity water pumping systems function and how they could impact continuous water flow rates has greatly increased as a result of this assessment.

Table 1. Gravity Water Pump Product components checklist

NO	PROCESS	STATUS
1	Ball Valve Inlet	NO
2	Ball Valve Outlet	GOOD
3	Pipe length Inlet	NO
4	Pipe length Outlet	GOOD
5	Drum	GOOD

Prototype gravity water pump system design utilizing a 1.5 mm tube and a soap bottle. As a consequence of the model’s observed results, water flows continuously, taking 30 seconds to attain the continuous flow

rate. Students use the pipe as the primary water source to fill the soap bottle and the inlet tube. This is because when the inlet flow is filled, it acts as a support for the air pressure, which helps the water in the soap bottle to pass through and continuously flows out of the outlet. This demonstrates how the height of the pipe has a significant impact on the water flow rate, which is why the water flow rate is constant as long as the water is not closed.

**Table 2.** Result from Gravity Water Pump prototype

LITER (ℓ)	TIME	STATUS
5ℓ	10s	GOOD
5ℓ	20s	GOOD
5ℓ	30s	GOOD

The results from the implementation of this gravity pump are:-

- a) The tank becomes unstable and dents when the waste water valve is activated when polymer drum barrels are used. The vacuum pressure inside a dented (shrinking) tank drops, which prevents the input line from sucking in water from the water supply.
- b) Small-scale model tests demonstrate that the gravity pump is functional and that water is successfully drawn in.
- c) The rate at which water is suctioned into the tank is also influenced by the tank's height above the water source.
- d) When the tank is comparatively high above the water source, the entrance water pipe's gravitational force is greater than the departing water's, and the pump is not able to operate. The capacity of the tank affects the gravity pump's vacuum pressure; the higher the vacuum pressure, the greater the water suction strength.
- e) The pump's flow rate is only marginally impacted by the waste water pipe's length.
- f) The waste water pipe's diameter shouldn't exceed that of the inflow pipe. The stronger the gravity that the pump must resist, the larger the inlet pipe. (1 kilogram is equal to 1 liter of water).

Without the need for external energy sources, the gravity water pump is a cutting-edge and eco-friendly way to pump water. Essentially, the mechanical motion of this apparatus is powered by the gravitational potential energy inherent in water. To enable water to be raised from a lower height to a higher elevation using just gravity, intake structures, pipes, and a pump mechanism are typically included in the design.

## 5. CONCLUSIONS

One major obstacle to the practical implementation of such systems is the observed limitation in the flow rate of the gravity water pump, which results in inadequate irrigation of the rice fields within the study site area. The intrinsic limitation results from the lift height being limited by the fact that water is raised by the use of gravitational potential energy. The moderate flow rate produced by gravity water pumps may not be enough to meet the irrigation demands in the context of irrigating vast rice fields, when a significant volume of water is needed to cover enormous areas. This is especially problematic when trying to move water to high heights or in terrain with large elevation variations.

The Ulu Pauh rice field study location's water supply is located more than a meter below the cliff's surface, which poses a significant barrier to the gravity water pump's effectiveness. Gravity water pumps, which are powered by gravity, are used to transfer water from a higher elevation to a lower one. In situations



where the water supply is situated underneath the pump, the gravitational potential energy is insufficient to sustain the flow, rendering the pump ineffective.

One of the main reasons the gravity water pump failed was the one-meter gap that separated the surface of the cliff and the water source. The restricted height differential makes it more difficult for the pump to provide the force required to raise the water to the target elevation, especially when taking into account possible energy losses from internal friction and resistance. The Ulu Pauh rice field presents a challenge for improving the lifting capacities of gravity water pumps. This requires careful study of the geography of the site and the requirements of gravity-driven systems. Redesigning the layout, relocating the water supply, and investigating different irrigation techniques are some possible solutions.

## REFERENCES

- Boonying, Sangtong. (2021). A Smart Water Management in a Paddy Field Using IOT Technology and Machine Learning. *Information Technology Journal* 17.2, pp. 1-10.
- Kaźmierski, Tomasz. (2021). Gravity and gravity-pump sewage systems including energy embodied in each system—case studies. *Urban Water Journal* 18.9, pp. 733-739.
- Swamee, P. & Sharma, A.K. (2000). Gravity flow water distribution system design. *Journal of Water Supply Research and Technology, AQUA* 49(4), pp. 169-179



# TALABALARDA METODIK KOMPETENTLIKNI RIVOJLANTIRISHDA O'RGANISH TEXNIKASINI O'RNI

**Negmatova Aropat Muxtarovna**

[arofathonnegmatova@gmail.com](mailto:arofathonnegmatova@gmail.com)

**Annotatsiya:** Maqolada talabaning individual o'rganish ehtiyojini aniqlash, o'qitishning mos usullarini tanlash, ta'lim maqsadini belgilash, o'rganish strategiyalarini ulashish va metakognitiv faoliyatni qo'llab-quvvatlash haqida fikr yuritiladi. Aqliy operatsiyalar bilan bog'liq kognitiv motivlar, muammoli o'rganish strategiyasi, yarim ochiq muammolar, yopiq muammolar, ochiq muammolar, abstrakt muammolar, ustuvor muammolar kabi tushunchalarga atroflicha to'xtalib o'tilgan.

**Kalit so'zlar:** Kognitivlik, metakognitiv faoliyat, motivlar, kompetentlik, o'rganish strategiya va texnikalari, o'rganish muammolari,

**Аннотация:** в статье рассматривается определение индивидуальной потребности учащегося в обучении, выбор подходящих методов обучения, постановка цели обучения, обмен стратегиями обучения и поддержка метакогнитивных действий. Подробно рассматриваются такие понятия, как когнитивные мотивы, связанные с умственными операциями, проблемная стратегия обучения, полуоткрытые проблемы, закрытые проблемы, открытые проблемы, абстрактные проблемы, приоритетные проблемы.

**Ключевые слова:** когнитивные способности, метакогнитивные действия, мотивы, компетентность, стратегии и методы обучения, проблемы обучения,

## KIRISH

Ta'lim tizimining bugungi vazifasi talaba (talaba, tinglovchi, izlanuvchi)larni kun sayin ko'payib borayotgan elektron, axborot-ta'lim muhiti sharoitida mustaqil ravishda o'z ustida individual faoliyat ko'rsatishga o'rgatishdan iboratdir. Buning uchun ularga uzluksiz ravishda mustaqil ishlash sharoiti hamda fanga oid ma'lumotlarning elektron bazasini yaratib berish zarur (Jalolova P.M. 2024,5-s.1044-1047b.). Talabalarning o'rganish strategiyasi va texnikasi rivojlantrish ularning metodik kompetentligini rivojlantirishda hal qiluvchi ahamiyatga ega. Quyida ularning o'rganish strategiyasi va texnikasi rivojlantirishning muhim jihatlari keltirib o'tilgan:

Talabaning individual o'rganish ehtiyojini aniqlash. Har bir fan yoki modul boshlanishidan oldin har bir talabaning o'rganish strategiyasini turli test, savolnoma yoki suhbat orqali aniqlashtirib olish lozim. Bu orqali har bir talabaning o'rganish tipi, kuchli va kuchsiz tomonlari aniqlanadi. Professor-o'qituvchi uchun esa ehtiyojlarni aniqlash o'quv mashg'ulotlarini loyihalash uchun muhim ma'lumotlarni egallash uchun pedagogik shart-sharoit yaratib beradi. O'quv materiallari, metodlar, vositalar tanlashda o'rganish ehtiyojlari inobatga olinishi talabalar tomonidan fanni "keng" va "chuqur" o'rganish ini ta'minlaydi.

O'qitishning mos usullarini tanlash. Talabalarning o'rganish ehtiyojlari asosida nafaqat ta'lim metodlari, balki o'qitish uslublari va afzalliklariga moslashtirish mumkin. O'qitish uslublari sifatida vizual, auditiv yoki kinestik uslublarni keltirib o'tish mumkin.

Ta'lim maqsadini belgilash. O'rganish strategiyasi va texnikasi ta'lim maqsadlari mazmuniga singdiriladi va bu maqsadlarning aniq va real shart-sharoitda amalga oshirilishini ta'minlaydi. Bu esa talabalarning o'rganish da dinamik rivojlanishini ta'minlaydi va o'rganish ga bo'lgan motivatsiyasini muntazamliligini ta'minlaydi.

O'rganish strategiyalarini ulashish. Professor-o'qituvchi tomonidan turli o'rganish strategiyalari va texnikalari aniq va ajratilgan holda o'rgatilishi lozim. O'rganish strategiyasii va texnikasi ko'p hollarda mazmunan bir birini takrorlash xususiyatiga ega bo'lganligi sababli, ularni tushuntirishda aniq chegaralash tavsiya etiladi. Keng tarqalgan o'rganish strategiyalari hisoblangan Mindmapping, vaqt menejmenti, faol tinglash, takrorlash, umumlashtirish kabi strategiyalar talabalarga o'rgatilishi orqali ular o'zlariga mos keluvchi va samarali deb hisoblagan o'rganish strategiyasini tanlash imkoniyatiga ega bo'ladi.

Metakognitiv faoliyatni qo'llab-quvvatlash. Professor-o'qituvchilar tomonidan talabalarda o'z o'rganish jarayonini refleksiv baholash va nazorat qilish imkonini beruvchi metakognitiv ko'nikmalarini rivojlantirishni qo'llab-quvvatlash lozim bo'ladi. Talabalarning metakognitiv faoliyatini qo'llab-quvvatlash ularning fikrlash jarayonlarini tahlil qilish va mos o'rganish strategiyasi va texnikasini tanlashga turtki beradi.

## **O'RGANISH STRATEGIYA VA TEXNIKALARI**

O'rganish strategiya va texnikalari talabalarning kasbiy-pedagogik faoliyatga tayyorgarlik ko'rishida muhim ahamiyatga ega bo'lib, ularning metodik kompetentligini rivojlanishida quyidagi jihatlari bilan tavsiflanadi:

**1. Samarali ta'lim:** Bo'lajak o'qituvchi sifatida fan mazmuni, pedagogika yoki didaktik yondashuvlar bo'yicha katta hajmdagi bilimlarni egallashi mumkin bo'ladi. Samarali o'rganish strategiya va texnikalari ularda metodik kompetentlikni tarkib topishini ta'minlashga yordam beradi.

**2. O'zini-o'zi boshqarish:** O'rganish strategiya va texnikasidan unumli foydalanish o'zini-o'zi boshqarish, shaxsiy tashabbuskorlik, tashkilotchilik, tartib-intozomni taqozo etadi. Vaqtni boshqarish hamda o'rganish ning tashkiliy strategiyalari ularda ta'lim metodlaridan samarali foydalanishni ta'minlaydi.

**3. Moslashuvchanlik:** Turli xil ta'lim o'rganish strategiya va texnikalari talabalarning o'rganish ning turli innovatsion shakllari bilan tanishishni ta'minlaydi. Bu esa talabalarning kelgusi faoliyatida ta'lim oluvchilarning o'rganish ehtiyojlaridan kelib chiqqan holda pedagogik faoliyatda moslashuvchanligini ta'minlaydi.

**4. Ijodiy fikrlash:** O'rganish strategiya va texnikasi talabalarni ijodiy hamda kreativ fikrlashi uchun shart-sharoit hamda dastlabki g'oyalarni shakllanishiga turtki beradi. Bu g'oyalar asosida o'quv vaziyatlari uchun mos keluvchi ta'lim metodlarini tanlay oladi. Ta'lim mazmunining murakkablik darajasiga ko'ra ularga mos o'rganish strategiyasi va texnikasini tavsiya qila oladi.

**5. Mulohaza va tahlil:** Talabarda o'rganish strategiyasi va texnikasi vositasida o'z ta'lim jarayoni haqida mulohaza yuritish va baholash oson, qulay va ob'ektiv hisoblanadi. Bu orqali talabalar o'zlarining kuchli va kuchsiz tomonlarini tahlil qiladi va mulohazalar yuritadi. Bu esa talabalarning turli pedagogik yondoshuvlarni baholash orqali ularning metodik kompetentligini rivojlantirishga hissa qo'shadi.

O'rganish strategiyasi va texnikasi talabalarda o'rganish motivlarini shakllantiradi. Bu esa ularda kasbiy-

pedagogik faoliyatga tayyorgarlik jarayonini intensivlashtiradi. O'rganish motivlari quyidagicha sinflanadi:

-mutaxassislikka doir bilimlarga qiziqish, kognitiv ehtiyoj, qiziquvchanlik, o'z-o'zini rivojlantirish, yangi yondoshuvlarni o'rganish va hokazolarda namoyon bo'ladigan o'rganish va kognitiv motivlar;

- bilimning dolzarbligi, yangiligi, qiziqarliligi va boshqalar kabi fazilatlarini o'z ichiga olgan bevosita rag'batlantiruvchi motivlar;

- istiqbolli-rag'batlantiruvchi (ijtimoiy) motivlar, ular burch motivi, mas'uliyat, shuningdek, jamoaviy faoliyat manfaati uchun ishlash motivini o'z ichiga oladi, o'qishning boshida muvaffaqiyatni ta'minlaydi va yosh rivojlanishining keyingi bosqichlarida ushbu motivlardan unumdorlikni oladi;

- shaxsiy motivlar: shaxsiy va kasbiy rivojlanish, kasbiy rivojlanish rejalarining shakllanishi.

## **MUAMMOLI O'RGANISH STRATEGIYASI**

Muammoli o'rganish strategiyasi – talabalarda muammoli vaziyatlarning sabab va oqibatlarini tahlil qilish hamda ularning yechimini topish bo'yicha ko'nikmalarni shakllantirishga qaratilgan. Muammo sifatida tanlab olingan “muammoli vaziyat” murakkabligi talabalarining bilim darajalariga mos kelishi kerak. Ular qo'yilgan muammoning yechimini topishga qodir bo'lishlari, aks holda yechimni topa olmagach, talabalarining qiziqishlari so'nishiga, o'zlariga bo'lgan ishonchlari yo'qolishiga olib keladi. Muammoli o'rganish strategiyasi qo'llanilganda talabalar mustaqil fikr yuritishni, muammoning sabab va oqibatlarini tahlil qilishni, uning yechimini topishni o'rganadilar. Eng muhimi o'quv mashg'ulotlarining nafaqat axborot berish, balki rivojlantirish xarakteriga ega bo'lishlariga e'tiborni qapatish lozim. Shuningdek, muhokama qilinayotgan masala, muammo, o'rganilayotgan mavzu yuzasidan talabalarining mustaqil fikr bildirishlariga imkon bersh, nima bo'lganda ham ularni o'ylashga, fikrlashga undash shaxsga yo'natirilgan ta'limga xos muhim belgilardan biri sanaladi.

O'rganish strategiyasi va texnikasi talabalarining metodik kompetentligini rivojlantirish, metodik fikrlashni o'stirish hamda pedagogik tasavvurlarini boyitishda muhim ahamiyatga ega. Metodik fikrlash – ob'ektiv borliqning predmetlarini va hodisalarini taqqoslash, tahlil qilish orqali bajariluvchi mantiqiy amal bo'lib hisoblanadi. Har bir o'rganish strategiyasi va texnikasi negizida ma'lum bir metodik fikrlash elementi yotadi.

Pedagog olim K.D. Ushinskiy taqqoslash jarayoni borasida quyidagilarni ta'kidlagan: “Agar siz tabiatni bir narsasini ravshan tushunib olishni istasangiz, uning o'ziga juda o'xshash bo'lgan narsalardan tafovutini topishingiz va uning o'zida juda uzoq bo'lgan narsalar bilan o'xshashligini toping. Ana shunda siz shu narsaning eng muhim belgilarini payqab olasiz, demak shu narsani tushunib olasiz”(Ушинский К.Д. 2013, 283-295).

## **KOMPETENSIYA. KOMPETENTLIK. METODIK KOMPETENTLIK.**

Kompetentsiya tushunchasi so'nggi vaqtlarda eng ko'p qo'llaniladigan, tadqiq qilinadigan tushunchalar sarasiga kiradi. Bu esa ba'zan noto'g'ri, ilmiy asoslanmagan tavsiflarni ham keltirib chiqarmoqda. Jumladan, „metodik kompetentlik “tushunchasiga nisbatan ham ayrim yangilish yondoshuvlar mavjud. Metodik kompetentlik tor ma'noda ta'lim metodlarini bilish, ularda o'quv jarayonida qo'llash bilan chegaralanmaydi. Metodik kompetentlik keng ma'noda o'quv jarayonida uchraydigan har qanday vaziyatga mohirona yechim topish, bir nechta yechimlar ichidan eng maqbulini asosli tanlash, bu bo'yicha qaror qabul qilish, baholash kabi faoliyatlarni qamrab oladi. Metodik kompetentlik pedagogik amaliyotdan tashqari iqtisodiyot sohalarida ham keng qo'llaniladi. Bunda ham muammoli vaziyatlarga eng samarali, natijadorlikka yo'naltiruvchi yechim topish metodik kompetentlikni tavsif etadi (Глушенко П.В. 2017,22-27). Shundan kelib chiqqan holda, metodik kompetentlikni tor va keng ma'noda qo'llash mumkin bo'ladi. Tadqiqot ishimiz doirasida keng ma'nodagi metodik kompetentlik tushunchasidan foydalanildi.

Kompetentlik – ma’lum holat xususida to’g’ri mulohaza yuritishga imkon beradigan bilimga ega bo’lish, dalil-isbotli fikr, kishining muayyan sohada saviyasini ifoda etadigan atama. Kompetentlik shaxs xususiyatlari va holatining murakkab majmui bo’lib, ma’lum sohadagi bilim, ko’nikma va tajribani mujassamlashtirishi. Kompetentlik insonga muayyan masalalarda fikr bildirish, ma’lum qarorlarni ishlab chiqishda ishtirok etish va o’zi qaror qabul qilish imkonini beradi. Hozirgi zamon fanida kasbiy komponentlik, ilmiy, boshqaruv, pedagogik, didaktik, metodik, ijtimoiy-psixologik kompetentlikka oid tushunchalar keng qo’llanadi. Boshqaruvga oid kompetentlik ana shu sohaga taalluqli bilim va ko’nikmalarning, rahbarlik faoliyatida amaliy tajribaning mavjudligi bilan belgilanadi (<https://www.oyina.uz/uz/teahause/319>).

Xalqaro adabiyotlar tahlili shuni ko’rsatadiki, “kompetentsiya” atamasi bo’yicha yagona atama mavjud emas. N.Norris bu holatni “nazariy betartiblik” (Norris N. 21(3), 1991. – 331-341) deb ataydi. “Kompetentsiya” atamasi boshqa kategoriyalar, xususan “bilim”, “malaka”, “ko’nikma” atamalariga nisbatan murakkab konstruktsiyaga ega ekanligi bilan ajralib turadi.

Kompetentlik – ma’lum holat xususida to’g’ri mulohaza yuritishga imkon beradigan bilimga ega bo’lish, dalil-isbotli fikr, kishining muayyan sohada saviyasini ifoda etadigan atama. Kompetentlik shaxs xususiyatlari va holatining murakkab majmui bo’lib, ma’lum sohadagi bilim, ko’nikma va tajribani mujassamlashtirishi.

Kompetentlik insonga muayyan masalalarda fikr bildirish, ma’lum qarorlarni ishlab chiqishda ishtirok etish va o’zi qaror qabul qilish imkonini beradi. Hozirgi zamon fanida kasbiy komponentlik, ilmiy, boshqaruv, pedagogik, didaktik, metodik, ijtimoiy-psixologik kompetentlikka oid tushunchalar keng qo’llanadi. Boshqaruvga oid kompetentlik ana shu sohaga taalluqli bilim va ko’nikmalarning, rahbarlik faoliyatida amaliy tajribaning mavjudligi bilan belgilanadi (<https://oyina.uz/uz/teahause/319>).

Inglizcha “competence” tushunchasi lug’aviy jihatdan bevosita “qobiliyat” ma’nosini ifodalaydi, mazmunan esa “faoliyatda nazariy bilimlardan samarali foydalanish, yuqori darajadagi kasbni malaka, mahorat va iqtidorni namayon eta olish”ni yoritishga xizmat qiladi. “Kompetentlik” tushunchasi ta’lim sohasiga psixologik izlanishlar natijasida kirib kelgan. Shu sababli kompetentlik “noan’anaviy vaziyatlar, kutilmagan hollarda mutaxassisning o’zini qanday tutishi, muloqotga kirishishi, raqiblar bilan o’zaro munosabatlarda yangi yo’l tutishi, noaniq vazifalarni bajarishda, ziddiyatlarga to’la ma’lumotlardan foydalanishda, izchil rivojlanib boruvchi va murakkab jarayonlarda harakatlanish rejasiga egalik”ni anglatadi(Ochilov M. Ochilov M.).

G.Vaynert “kompetentsiya – shaxsning kognitiv qobiliyati bo’lib, ma’lum muammoni echishdagi motivatsional va ijtimoiy tayyorgarligi va muammo echimlarini turli variantlarda, mas’uliyatli yondashib, muvaffaqiyatli ko’rsata olishi” (Suchań B., Höller I. & Wallner-Paschon C. 2019. – 122 p.) deb ta’riflaydi. S.Byornavold esa kompetentsiyaga “kundalik va o’zgarib boruvchi faoliyat talablarini bajarish uchun o’z shaxsiy qobiliyati, bilimlari, malakalarni tatbiq etish”( Bjornavold J. Making 2001. – p. 27-36.) deb ta’rif beradi. D.S.Ruxen va L.X.Saljanik “kompetentsiya” atamasining muhim jihatini “ma’lum vaziyatlardagi murakkab vazifalarni ijtimoiy-ruhiy shart-sharoitlarni (kognitiv va kognitiv bo’lmagan aspektlarni jalb etib) hisobga olgan holda muvaffaqiyatli bajarish”( Rychen D.S., Salganik L.H2003. – p. 313.) deya ta’kidlab o’tadi. E.Klime va Y.Xartig “kompetentsiya” atamasini quyidagicha ta’riflaydi: kompetentsiya bilim, ko’nikma, malaka, tajriba va motivatsiya kabi bir-biriga tarmoq singari bog’liq jihatlarni o’z ichiga oladi. U o’lcham sifatida namoyon bo’lib, shaxsning muayyan turdagi aniq talab etilgan holatni, muammoli vaziyatni hal etishi va o’z natijalarini namoyish qilishi yoki bajargan ishining samaradorligi sifatida aks etadi (Klieme E., Hartig J. 2007. – p. 5-15.).

J.Erpenbek va L.Von Rozentiel tomonidan kompetentsiyalar uch turga: “sub’ektga bog’liq xususiyatlar (qanday bilimlarga ega?), amalga oshirishga bo’lgan munosabatlar (qanday amalga oshiradi) va erishadigan

natijalarga (qanday natijalarga erishadi?)” kabi turlarga bo‘linishi ta’kidlanadi (Erpenbeck J., Rosenstiel L., Grote S., Sauter W. 2017. – p. 24.).

Kompetentsiya atamasi pedagogika, psixologiya, ijtimoiy-iqtisodiy fan sohalarida “qobiliyat”, “potensial”, “malaka”, “ko‘nikma”, “tajriba” so‘zlari bilan bir qatorda ishlatiladi. Pedagogikada kompetentsiya atamasi bilim, malaka va ko‘nikma atamalaridan so‘ng, XX asrning 70-yillaridan qo‘llanila boshlandi. Kompetentsiya atamasi turli sohalarida keng qo‘llanilishi bilan birga ilmiy jihatdan turli fanlarda turlicha tasniflanib kelinadi. Ushbu atama dastlab mehnat bozorida mutaxassislariga qo‘yilgan talabning shakllanishidan kelib chiqqan va ilk bor 1970-yillarda nemis olimi D.Marten tomonidan “Schluesselkompetenz” atamasi sifatida qo‘llanilgan (Martens D. . 2013-p.124). Bu atama ingliz tilida “key competence” yoki rus tilida “Ключевые компетенции” atamalariga mos keladi. Kompetentsiya atamasi “malaka” atamasi o‘rnida qo‘llanila boshlangan. Agar buning tarixiga nazar soladigan bo‘lsak, ishlab chiqarishda standart mehnat faoliyatidan “teylorizm” faoliyatiga o‘tish bilan, malaka atamasi bu mehnat faoliyatini to‘liq tavsif qila olmagan. Standart ishlab chiqarish jarayonida ishchidan ma’lum bir faoliyatnigina bajarish talab etilgan bo‘lsa, “teylorizm” usuli bo‘yicha ishlab chiqarishni tashkil etishda esa ishchidan texnologik jarayonga qarab bir nechta faoliyatni mustaqil amalga oshirish talab etilgan. Jamiyatda “xizmat ko‘rsatish jamiyatidan” “fan jamiyatiga” o‘tish orqali tarmoqlararo bilim, ko‘nikma va malakalarga keng e’tibor qaratilgan. Shundan kompetentsiya atamasini qo‘llashga bo‘lgan ehtiyoj ortib borgan (Borner J. 2008. – p. 204.).

“Kompetentsiya” atamasi “O‘zbekiston Milliy ensiklopediyasi” da quyidagicha izohlanadi: kompetentsiya (lot. competo – erishyapman, munosibman, loyiqman) 1) muayyan davlat organi (mahalliy o‘zini o‘zi boshqarish organi) yoki mansabdor shaxsning qonun, ustav yoki boshqa hujjat bilan belgilangan vakolatlari, huquq va burchlari doirasi; 2) u yoki bu sohadagi bilimlar va tajriba (Ўзбекистон миллий энциклопедияси. М.Аминова таҳрири остида, 2010. -406 б.).

A. Turdiyev, Yu. Asadov (Турдиев Н.Ш., Асадов Ю.М., Акбарова С.Н., Темиров Д.Ш. 2015. – 160 б.) va boshqalarning fikricha ilmiy pedagogik, psixologik manbalarda “kompetentsiya”, “kompetentlik” o‘ta murakkab, ko‘p qismli, ko‘pgina fanlar uchun mushtarak bo‘lgan tushunchalar sifatida talqin qilinadi. Shu boisdan uning talqinlari ham hajman, ham tarkibiga ko‘ra, ham ma’no, mantiq mundarijasi jihatidan turli-tumandir. “Kompetentlik”, “kompetentsiya” tushunchalari tavsiflarida quyidagi xolatlarga alohida e’tibor qaratiladi:

- bilimlar majmuining amalda qo‘llanilishi;
- shaxsning o‘quvi, xislatlari, fazilatlar;
- amaliy faoliyatga tayyorgarlik o‘lchovi;
- muammolarni hal etish, amalda zarur natijalarni qo‘lga kiritish layoqati;
- shaxsning professional faoliyatini ta’minlovchi bilim, ko‘nikma, malakalar yaxlitligi;
- faollashgan (amaliyotga tatbiq etilgan) o‘quv, bilim, tajribalar majmui;
- shaxsning maqsadli yo‘naltirilgan emotsional kuchi.

Tadqiqotchilardan T.Qo‘ldoshev hamda R.Odinayevlarning ta’rificha, “Kompetentsiya so‘zi keng ma’noda – umumiy yoki muayyan keng qamrovli masalalarni yechishda mavjud bilim va ko‘nikmalarni amaliy tajribada qo‘llay olish qobiliyatini anglatadi”( Қўлдошев Т., Одинаев Р. IV қисм, 2015 йил, 9-10 июнь. –6-13 б.). Tadqiqotchi T.Qo‘ldoshev kompetentsiyani “kutilgan natijaga olib keluvchi faoliyat belgisidir” va “mutaxassis tomonidan uni amaliyotda qo‘llay olish qobiliyatidir” deya ta’riflaydi. Shu bilan

birga, “kompetentsiya” atamasini “bilim” atamasidan farqini quyidagicha ko‘rsatib o‘tadi: vazifani amaliy bajarmasdan turib, uni aniqlab ham, baholab ham bo‘lmaydi. Malaka kompetentlikning muhim mezonlari bo‘lib, u turli holatlarda, shu qatori muammoli vaziyatlarda ham bir necha bor qo‘llash natijasida namoyon bo‘ladi (Қўлдошев Т., Одинаев Р. IV қисм, 2015 йил, 9-10 июнь. –6-13 б.).

V.I. Baydenko “kasbiy kompetentlik” tushunchasini o‘z mutaxassisligi bo‘yicha faoliyat yuritish uchun zarur bo‘ladigan bilim, ko‘nikma, malaka va qobiliyatlarga, kasbiy muammolarni qisman hal etishda bir vaqtda avtonomlik va egiluvchanlik xususiyatlariga ega bo‘lish; kasbiy shaxslararo muhitda hamkasblar bilan hamkorlikni rivojlantirish; faoliyat mezonlari (sifat o‘lchovi), qo‘llash sohasi, talab etiladigan bilimlarni o‘z ichiga olgan standartlarni loyihalash tuzilmasi; ish beruvchi talablariga ko‘ra kasbiy faoliyatni samarali amalga oshirish imkonini beruvchi qobiliyatlardan samarali foydalanish; insonga hozirgi zamon mehnat muhitida ish faoliyatini muvaffaqiyatli bajarish imkonini beruvchi bilimlar, xususiyatlar va ko‘nikmalarning integrallashgan birlashuvi (Гупа В.В. 2007.-320 с.) deb batafsil bayon qilgan.

Talabalarda kasbiy kompetentlikni shakllantirishda o‘rganish strategiyalarini, texnikalarini o‘ziga xos o‘rni bor. Didaktik jarayonda ularni hisobga olish, talaba qiziqishiga asosan texnikalarni to‘g‘ri tanlab jarayonga joriy qilish maqsadga muvofiqdir.

O‘rganish motivlari ichida kognitiv motivlar alohida ahamiyat kasb etadi. Talabalarda kognitiv motivlarni shakllantirish uchun quyidagilar muhim hisoblanadi:

- talabalar kasbiy-pedagogik faoliyati jarayonida shug‘ullanadigan vazifalar, kasbiy yo‘naltirilgan materialni tanlash va ularning bilish faoliyatini tashkil etishning kasbiy yo‘naltirilgan usullarini tanlash;
- bajarilayotgan vazifaning optimal murakkabligi (til materiali va muammoni qo‘yish nuqtai nazaridan), bu talabaga o‘quv jarayonidan muvaffaqiyat va qoniqish quvonchini his qilish imkonini beradi;
- talabalarni o‘qishga tayyorgarligining turli darajalari bilan belgilanadigan muntazam individual ish tashkil etish;
- o‘quv materiallarini tushunish va idrok qilishini osonlashtirish uchun materialni vizual va tushunarli tarzda taqdim etish;
- o‘quv faoliyatining ijodiy xarakteri va uning boshqa fanlarni o‘rganish jarayonida qo‘yiladigan aniq o‘quv vazifalarini hal etishga yo‘naltirilganligi.

## XULOSA

O‘rganish strategiyasi va texnikasi vositasida metodik kompetentlikni rivojlantirish talabalardan o‘zini-o‘zi doimiy faollashtirishni, “butun hayot davomida o‘qish” tamoyiliga rioya qilishni taqozo etadi. Bu yo‘l bilan metodik kompetentlikni rivojlantirishning yana bir o‘ziga xosligi talabalarning o‘rganish strategiyasi va vositasida pedagogik tajriba natijasini emas, bali jarayonda ishtirok etishi va baholay olishidir.

Har qanday pedagogik yondoshuv markazida ta‘lim oluvchi turadi. Bu esa ta‘lim oluvchilarning yosh va rivojlanish xususiyatlari hamda jamiyatda mavjud ijtimoiy-madaniy muhitni hisobga olishni taqozo etadi. Aynan talabalarda metodik kompetentlikni rivojlantirish, mualliflik ta‘rifida keltirilgandek “mavjud shart-sharoit va resurs”dan unumli foydalanish, kreativ yondoshishi va o‘z vaqtida qaror qabul qilishni rivojlantirishni maqsad qiladi.

O‘rganish strategiyasi va texnikasining asosiy maqsadlaridan biri ta‘lim oluvchiga pedagogik-psixologik ta‘sir ko‘rsatish, ya‘ni fikr-g‘oyalarni, shaxsiy rivojlanish qadriyatlarini singdirish, harakatga, faollikka va hamkorlikka chorlash, qarashlarini o‘zgartirishdan iborat. Pedagogik-psixologik ta‘sir turli vositalar yordamida insonlarning fikr, hissiyot va xatti-harakatlariga ta‘sir ko‘rsatishdir.

Ta'lim faoliyati o'z tarkibiga quyidagilarni qamrab oladi:

a) ma'lum bir tajriba va amaliy faoliyat turini muvaffaqiyat bilan tashkil qilish uchun olamning zarur xususiyatlari haqidagi axborotlarni o'zlashtirish (bu jarayonlarning mahsuloti bilimlardir);

b) mana shu faoliyat turlarini yuzaga keltiradigan usul va vositalarni o'zlashtirish (bu jarayonlarning mahsuloti malakalardan iborat bo'ladi);

c) ko'zlangan maqsad va berilgan masala shartiga mos ravishda to'g'ri yo'l va usul tanlash hamda nazorat qilish uchun ko'rsatilgan axborotlardan foydalanish usullarini egallash (bu jarayonning mahsuloti -malakalardan iborat bo'ladi)

Talabalarda kasbiy kompetentlikni shakllantirishda o'rganish strategiyalarini, texnikalarini o'ziga xos o'rni bor. Didaktik jarayonda ularni hisobga olish, talaba qiziqishiga asosan texnikalarni to'g'ri tanlab jarayonga joriy qilish maqsadga muvofiqdir.

O'rganish motivlari ichida kognitiv motivlar alohida ahamiyat kasb etadi. Talabalarda kognitiv motivlarni shakllantirish uchun quyidagilar muhim hisoblanadi:

- talabalar kasbiy-pedagogik faoliyati jarayonida shug'ullanadigan vazifalar, kasbiy yo'naltirilgan materialni tanlash va ularning bilish faoliyatini tashkil etishning kasbiy yo'naltirilgan usullarini tanlash;

- bajarilayotgan vazifaning optimal murakkabligi (til materiali va muammoni qo'yish nuqtai nazaridan), bu talabaga o'quv jarayonidan muvaffaqiyat va qoniqish quvonchini his qilish imkonini beradi;

- talabalarni o'qishga tayyorgarligining turli darajalari bilan belgilanadigan muntazam individual ish tashkil etish;

- o'quv materiallarini tushunish va idrok qilishni osonlashtirish uchun materialni vizual va tushunarli tarzda taqdim etish;

- o'quv faoliyatining ijodiy xarakteri va uning boshqa fanlarni o'rganish jarayonida qo'yiladigan aniq o'quv vazifalarini hal etishga yo'naltirilganligi.

O'rganish strategiyasi va texnikasi vositasida talabalarda metodik kompetentlikni rivojlantirishni quyidagi misollar orqali izohlanib o'tiladi. Muammoli o'rganish strategiyasi – o'rganish, ijtimoiy-axloqiy sohalariga oid muammolar, vaziyatlarni kelib chiqish sabablari va oqibatlarini tahlil qilish, vaziyatning “ko'rinadigan” va “ko'rinmas” jihatlarini hamda ularning yechimini topish bo'yicha ko'nikmalarni shakllantirishga qaratilgan bo'lib, bu strategiya qo'llanilganda talabalar mustaqil fikr yuritishni, muammoning kelib chiqish sabablarini tahlil qilishni, uning yechimini topishni o'rganadilar.

O'rganish strategiyalari ichida muammoli o'rganish muhim ahamiyatga ega. Muammoli o'rganish strategiyasi – talabalarda muammoli vaziyatlarning sabab va oqibatlarini tahlil qilish hamda ularning yechimini topish bo'yicha ko'nikmalarni shakllantirishga qaratilgan. Muammo sifatida tanlab olingan “muammoli vaziyat” murakkabligi talabalarning bilim darajalariga mos kelishi kerak. Ular qo'yilgan muammoning yechimini topishga qodir bo'lishlari, aks holda yechimni topa olmagach, talabalarning qiziqishlari so'nishiga, o'zlariga bo'lgan ishonchlari yo'qolishiga olib keladi. Muammoli o'rganish strategiyasi qo'llanilganda talabalar mustaqil fikr yuritishni, muammoning sabab va oqibatlarini tahlil qilishni, uning yechimini topishni o'rganadilar. Eng muhimi o'quv mashg'ulotlarining nafaqat axborot berish, balki rivojlantirish xarakteriga ega bo'lishlariga e'tiborni qapatish lozim. Shuningdek, muhokama qilinayotgan masala, muammo, o'rganilayotgan mavzu yuzasidan talabalarning mustaqil fikr bildirishlariga imkon bersh, nima bo'lganda ham ularni o'ylashga, fikrlashga undash shaxsga yo'natirilgan ta'limga xos muhim belgilardan biri sanaladi.

Talabalarda metodik kompetentlikni rivojlantirishning muhim tarkibiy qismi sifatida qaror qabul qilish qobiliyatini keltirish mumkin. Muammoli o'rganish strategiyasi muammoni hal qilish orqali qaror qabul qilishni taqozo etadi. Shu jihatdan olib qaraganda muammoli o'rganish strategiyasi talabalarni kasbiy-pedagogik faoliyatga tayyorlashda samarali hisoblanadi. Talabalarning muammolarni hal qilish qobiliyati ularning kasbiy muvaffaqiyatini ta'minlaydi. O'rganish faoliyat doirasidagi muammolarni 5 tipga ajratishimiz mumkin:

1. Yarim ochiq muammolar. Bizning tasavvurimiz, tajribamiz, erishgan natijalarimizga asoslangan holda holat, vaziyat yoki sharoit yuzasidan to'liq, batafsil, mukammallikni ko'ra olmasligimiz. Buni shartli ravishda "yarim ochiq muammolar" deb nomlaymiz.

2. Yopiq muammolar. Muammoning qat'iy tarzda yopiqligi, muammoni kichik bo'laklarga bo'lishning bir qarashda mavjud emasligi va faqatgina transformatsiya orqali hal qilish mumkin bo'lgan muammolar.

3. Ochiq muammolar. Bunday muammolar yaqqol ko'zga tashlanib turadi hamda biror bir faoliyat bilan ijobiy yechim topiladi.

4. Abstrakt muammolar. Bizning dunyoqarashimiz va tafakkur doiramizga qarshi bo'lgan muammolar (kognitiv dissonants).

5. Ustuvor muammolar. Muammoning muhim va muhim bo'lmagan jihatlarini aniqlab, qat'iy reja asosida yechiladigan muammolar.

Talabalarning kasbiy-pedagogik faoliyatga tayyorlash o'z sohasiga, faniga doir muammolarni bilish, muammolarni izlay olishi, muammolarni yechish usullarini bilishi ularning metodik kompetentligini tavsiflovchi qobiliyatlar hisoblanadi. Keyingi vaqtda pedagogik faoliyat mazmun-mohiyatini anglash, uning ilmiy, ijtimoiy, siyosiy jihatlarini tahlil qila oladigan hamda muammoga yechim topish ko'nikmasi, o'z faoliyatini "uzoqni o'ylab" amalga oshiruvchi mutaxassislariga talab ortib bormoqda.

Talabani pedagogik faoliyatga hamda faniga doir muammolarni bilishi, uning kelib chiqish sabablari, mavjud oqibatlarini to'g'ri tahlil qila olishi va uning yechish yo'lini bilishi muvaffaqiyatli faoliyatning asosini tashkil etadi. Shu nuqtai nazardan tadqiqot ishi doirasida faoliyatga doir muammolarni yechish metodlari pedagogik jihatdan samapadorlikni ta'minlashga xizmat qiladi, deb hisoblaymiz.

O'rganish texnikalari vositasida talabalarda metodik kompetentlikni rivojlantirishda mnemonik o'rganish texnikasini qarab chiqamiz. Mnemonika (yunoncha mnemonika — eslab qolish san'ati) - sun'iy assotsiatsiyalar hosil qilish yo'li bilan esda olib qolishni osonlashtiruvchi va xotira hajmini kengaytiruvchi usullar tizimi hisoblanadi. Ba'zi mnemonistlar (mnemonika bilan shug'ullanuvchi shaxslar) o'zlashtirishda har xil sun'iy usullarni qo'llashga o'rganganligi tufayli katta hajmdagi, hatto ma'nosiz materialni tez esda olib qolish qobiliyatiga erishadilar. Lekin xotira samaradorligini tub ma'noda oshirish uchun sun'iy usullardan foydalanish ikkinchi darajali hamda yordamchi bo'lib hisoblanadi. Umuman, mexanik ravishda yod olishga qaraganda ma'nosini tushunib yod olish ma'qul va samarali usuldir.

Yuqorida qayd etilgan texnika va strategiyalar talabadagi kasbiy kompetentlikni rivojlantirishda eng asosiy omillar bo'lib pedagogik jarayonda amal qilishi maqsadga muvofiqdir.



## FOYDALANGAN ADABIYOTLAR

- Jalolova P. M. Talabalarni kasbiy faoliyatga tayyorlashning nazariy aspektlari // NamDU Ilmiy Axborotnomasi 2024-5-son. -B. 1044-1047.
- Ушинский К.Д. Труд в его психическом и воспитательном значении. Народное образование, 5 (2013): 283-295.
- Глущенко П.В. Методологическая компетентность специалистов управления процессами бизнеса. Современные фундаментальные и прикладные исследования 3 (2017): 22-27. <https://www.oyina.uz/uz/teahause/319>
- Norris N. The trouble with competence // Cambridge Journal of Education, 21(3), 1991. – 331-341. <https://doi.org/10.1080/03057649102103071991>. -p. 84  
<https://oyina.uz/uz/teahause/319>
- Ochilov M. Muallim qalb me'mori "O`qituvchi" 2001.- B. 230
- Suchań B., Höller I. & Wallner-Paschon C. Basic competencies at the end of compulsory schooling in an international comparison // Federal Institute for Educational Research, Innovation & Development of the Austrian School System, 2019. – 122 p.
- Bjornavold J. Making learning visible: identifying, assessing and recognizing non-formally acquired skills // CEDEFOP, 2001. – p. 27-36.
- Rychen D.S., Salganik L.H. Key Competencies for A Successful Life and Well-Functioning Society // Hogrefe & Huber, 2003. – p. 313.
- Klieme E., Hartig J. Possibilities and requirements of technology-based competency diagnostics. An expertise commissioned by the Federal Ministry of Education and Research // Bonn and others: BMBF, 2007. – p. 5-15.
- Erpenbeck J., Rosenstiel L., Grote S., Sauter W. Handbook of competence measurement. Recognizing, understanding and evaluating competencies in operational, educational and psychological practice // Schäffer-Poeschel Verlag Stuttgart, 2017. – p. 24.
- Martens D. Key competence // [http://blog.dvpb.de/wp-content/uploads/2015/03/POLIS4\\_2013\\_Schlusselkompetenzen\\_fuer\\_eine\\_nachhaltige\\_Entwicklung.pdf](http://blog.dvpb.de/wp-content/uploads/2015/03/POLIS4_2013_Schlusselkompetenzen_fuer_eine_nachhaltige_Entwicklung.pdf). -p.124
- Borner J. The development and structuring of the concept of competence from qualification to competence. 2008. – p. 204.
- Тарбия (ота-оналар ва мураббийлар учун энциклопедия). – Т.: Ўзбекистон миллий энциклопедияси. М.Аминова таҳрири остида, 2010. -406 б.
- Турдиев Н.Ш., Асадов Ю.М., Акбарова С.Н., Темиров Д.Ш. Умумий ўрта таълим тизимида ўқувчиларнинг компетенцияларини шакллантиришга йўналтирилган таълим технологиялари // –Т.: Ўзбекистон педагогика фанлари илмий-тадқиқот институти, 2015. – 160 б.
- Қўлдошев Т., Одинаев Р. Касбий компетентликни профессор-ўқитувчи-ларда намоён бўлишининг педагогик-психологик моҳияти // «Таълим, фан ва ишлаб чиқаришда интеллектуал салоҳиятли ёшларнинг ўрни» мавзусидаги ёш олимлар, магистрант ва талабаларнинг аънавий республика илмий-амалий конференция материаллари тўплами. IV қисм, 2015 йил, 9-10 июнь. –6-13 б.
- Қўлдошев Т., Одинаев Р. Касбий компетентликни профессор-ўқитувчи-ларда намоён бўлишининг педагогик-психологик моҳияти // «Таълим, фан ва ишлаб чиқаришда интеллектуал салоҳиятли ёшларнинг ўрни» мавзусидаги ёш олимлар, магистрант ва талабаларнинг аънавий республика илмий-амалий конференция материаллари тўплами. IV қисм, 2015 йил, 9-10 июнь. –6-13 б.
- Байденов В.И. Выявление состава компетенций выпускников вузов как необходимый этап проектирования ГОСВПО нового поколения. - М. - 2006. - 72 с.
- Гура В.В. Теоретические основы педагогического проектирования личностно-ориентированных электронных образовательных ресурсов и сред/ В.В. Гура.- Ростов н.Д.: Изд-во ЮФУ, 2007.-320 с.

# YEREL KALKINMA KAPSAMINDA VERİ ZARFLAMA ANALİZİ İLE BİNGÖL İLİ ARICILIK SEKTÖRÜNÜN ETKİNLİĞİNİN ÖLÇÜLMESİ

## *MEASURING THE EFFICIENCY OF THE BEEKEEPING SECTOR IN BİNGÖL PROVINCE WITH DATA ENVELOPMENT ANALYSIS WITHIN THE SCOPE OF LOCAL DEVELOPMENT*

**Ahmet Kadiroğlu**

akadiroglu@bingol.edu.tr,

**Mustafa Ünlü**

munlu@bingol.edu.tr

**Sidar Bahtiyar**

sidarbahtiyar@gmail.com

### ÖZET

Tarımsal faaliyetler kapsamında yer alan arıcılık, faaliyet gösterdikleri bölgelerde kırsal kalkınmaya olumlu katkı sunan ve düşük sermaye gerektiren ve kırsal kesime yönelik gelir sağlayan etkin bir sektör olarak değerlendirilebilir. Bu doğrultuda araştırmanın amacı, VZA, Stokastik Sınır Analizi yöntemi kullanılarak, Türkiye’de arıcılık sektöründe önemli bir yeri olan Bingöl ilinde faaliyet gösteren ve arıcılık endüstrisinde hizmet veren arı ürünleri satışını gerçekleştiren gıda işletmelerinin teknik ve ekonomik etkinliklerini ölçmektir. Çalışmada Bingöl ilinde faaliyet gösteren arıcı işletmelerin yerel kalkınma sürecinde ne ölçüde katkı sundukları saha araştırması sonucu toplanan birincil verilerle değerlendirilmiştir. VZA ile yapılan etkinlik ve verimlilik değerlendirmeleri sonucunda 2023 yılında Bingöl ilinde faaliyet gösteren 7 arıcı işletme 1’den büyük CCR değeri ile diğer arıcı işletmelere kıyasla etkin olmadığı sonucuna ulaşılmıştır. Analize tabi tutulan 20 arıcı işletme içerisinde on üç işletme sabit ölçek etkinliğine sahip iken, yedi işletme azalan ölçek etkinliğine sahiptir. Ölçeğe göre sabit getiriye sahip işletmeler, teori gereği görece etkin işletmelerdir. Diğer taraftan, ölçeğe göre azalan getiriye sahip olan yedi arıcı işletmenin, ölçek etkinliğinin olmamasının nedeni ise, bir birim girdi ile bir birimden daha fazla çıktı üretebilecekken dışsal faktörlerden dolayı kapasitelerinin altında çıktı üretmelerinden kaynaklanmaktadır. Sonuç olarak etkin olmayan yedi arıcı işletme, üretim kapasitesini ve mevcut kaynaklarını optimal bir şekilde kullanarak görece etkin hale gelebilir. Dolayısıyla bölge içerisinde etkin olmayan 7 arıcı işletmelere yönelik daha fazla hibe desteği ile üretim faaliyetlerini artırması ve maliyetlerini minimize etmelerine yönelik politika uygulamalarının gerçekleştirilmesi gerekmektedir.

**Anahtar Kelimeler:** Bölgesel Kalkınma, Yerel Ekonomik Kalkınma, Bingöl, Veri Zarflama Analizi

\* Bu çalışma TÜBİTAK 2209 Üniversite Öğrencileri Araştırma Projesinden elde edilmiştir.

## ABSTRACT

Beekeeping, which is included in the scope of agricultural activities, can be considered as an effective sector that makes a positive contribution to rural development in the regions where they operate, requires low capital and provides income for rural areas. In this context, the aim of the research is to measure the technical and economic efficiencies of food enterprises operating in Bingöl province, which has an important place in the beekeeping sector in Türkiye, and selling bee products that provide services in the beekeeping industry, by using the DEA, Stochastic Boundary Analysis method. In the study, the extent to which beekeeping enterprises operating in Bingöl province contribute to the local development process was evaluated with the primary data collected as a result of the field research. As a result of the efficiency and productivity evaluations made with DEA, it was concluded that 7 beekeeping enterprises operating in Bingöl province in 2023 were ineffective compared to other beekeeping enterprises with a CCR value greater than 1. While thirteen enterprises have constant scale efficiency among the 20 beekeeping enterprises subject to analysis, seven enterprises have decreasing scale efficiency. Enterprises with constant returns to scale are relatively efficient enterprises as required by theory. On the other hand, the reason for the lack of scale efficiency of the seven beekeeping enterprises with decreasing returns to scale is that they could produce more than one unit of output with one unit of input, but due to external factors, they produce output below their capacity. As a result, the seven ineffective beekeeping enterprises can become relatively effective by using their production capacity and existing resources optimally. Therefore, more grant support should be provided to the seven ineffective beekeeping enterprises in the region, and policy implementations should be carried out to increase their production activities and minimize their costs.

**Keywords:** Regional Development, Local Economic Development, Bingöl, Data Envelopment Analysis

## GİRİŞ

Dünya kaynaklarının eşit bir şekilde kullanılmamasından dolayı, toplulukların refah düzeyleri yaşadıkları bölgelere göre farklılık göstermektedir. Bundan dolayı dünyada sosyal ve ekonomik gelişmişlik düzeyi açısından zamana ve mekâna bağlı olarak değişmektedir. Söz konusu değişiklikler göreceli olarak avantajlı olan bölgeleri daha çok geliştirirken, dezavantajlı bölgeler ise geri kalmaktadır. Karşılaşılan bu problemler ülkeler arasında olduğu gibi bir ülkenin farklı bölgelerinde de oluşabilmektedir. Bölgesel gelişmişlik farkları hem gelişmiş hem de gelişmekte olan ülkelerin tümünde rastlanılmakta olup, söz konusu sorunların üstesinden gelebilmek amacıyla çeşit planlama çalışmalarına başlanmıştır (Bakırcı vd., 2014:1).

Bölgeler arasındaki gelişmişlik farkları gelişmiş ve gelişmekte olan ülkeler için en önemli sorunlar içerisinde yer almaktadır. Ancak bu sorun gelişmekte olan ülkelerde daha belirgindir. Sosyal ve Ekonomik Gelişmişlik Endeksi (SEGE) endeks düzeyine göre, ülkeler arasında gelişmiş ve az gelişmiş ülke gruplandırmaları olduğu gibi, ülkeler içinde de görece gelişmiş ve az gelişmiş bölgeler de bulunmaktadır. Ülke içindeki bu gelişmişlik farkları bir dizi sosyal ve ekonomik sorun üretmekte, dolayısıyla ülke genelinde sosyoekonomik bütünleşmeyi sağlamak için bölgeler arası farklılıkları azaltıcı yeni önlemler gündeme gelmektedir (Akiş, 2011: 238).

Yerel bir alanda kalkınma dinamiklerinin harekete geçirilmesinde sektör seçimi oldukça önemli bir konudur. Bu sebepten dolayı yerel bölgenin potansiyeli ve sahip olduğu kaynaklara paralel sektörel ilerlemeler kalkınma hamlelerinin temelini oluşturmaktadır. Ülkenin sahip olduğu her bir bölge farklı potansiyellere,

karakteristik özelliklere ve farklı problemlere sahip olmasından dolayı, sektörel tercihler yanında mekânsal analizinde yer aldığı yeni bir planlamanın oluşturulmasını gerekli kılmaktadır (Yücel ve Ata, 2016). Türkiye’de var olan bölgeler arası gelişme farklılıkları sorununun ortadan kaldırılması amacıyla çeşitli politika uygulamalarına başlanmıştır. Bu kapsamda Yükseköğretim Kurumu ile Kalkınma Bakanlığı tarafından başlatılan “Üniversitelerimizin Bölgesel Kalkınma Odaklı Misyon Farklılaşması ve İhtisaslaşması” programı ile ilk etapta 5 daha sonraki dönemlerde ise 15 pilot üniversitenin belirlenmesi süreci başlatılmıştır. Bingöl Üniversitesi, bu program kapsamında “Tarım ve Havza Temelli Kalkınma” alanında ilk beş pilot üniversiteden biri oldu. Bingöl ilinin ekonomik ve sosyal yapısı, mevcut doğal kaynakların durumu, üniversitenin fiziki ve akademik durumu dikkate alınarak “Arı ve Arı Ürünleri” ile “Ekonomik Değeri Yüksek Bitkilerin Tespiti ve Değerlendirilmesi” uzmanlık alanları olarak belirlenmiştir. Bingöl Üniversitesi Pilot Üniversite Koordinasyon Merkezi Ekonomik Değeri Yüksek Arı ve Arı Ürünleri ve Bitkilerinin Tespit ve Değerlendirme Birimi çok sayıda projeyi tamamlamıştır.

Bu araştırmanın amacı, VZA, Stokastik Sınır Analizi yöntemi kullanılarak, Türkiye’de arıcılık sektöründe önemli bir yeri olan Bingöl ilinde faaliyet gösteren ve arıcılık endüstrisinde hizmet veren arı ürünleri satışını gerçekleştiren gıda işletmelerinin teknik ve ekonomik etkinliklerini ölçmektir. Bu kapsamda belirlenen alt amaçlar şu şekildedir;

- Arı ürünleri birim maliyetlerinin hesaplanması ve yapılan arıcılık desteklemelerinin üretici gelirine olan etkisinin analiz edilmesi,
- Arıcı işletmelerin israf kaynaklarının tespit edilmesi,
- Fiziki girdi kullanım miktarlarının belirlenerek girdi kullanımındaki etkinliğin ölçülmesidir.

Klasik VZA analizinden elde edilen bulgulara göre işletmeler etkin olan ve olmayan işletmeler olarak ayrı ayrı ifade edilmiştir. Etkinlik değeri 1 olarak tespit edilen işletmeler tam etkin olarak ifade edilirken; etkinlik değeri 1 olmayan işletmelerin ise etkin olmadığı kabul edilmektedir. Yapılan inceleme ve araştırmalar sonucu elde edilen gözlemler neticesinde etkinsiz işletmelerin etkinlik düzeylerinin iyileştirilebilmesi için kovan sayılarının artırılması, etkin olan arıcı işletmelerden elde edilen sonuçlara göre etkin olmayan arıcı işletmelerin etkinliğini artırmada kullanılması ile işletmelerde bal verimliliğinin ve karlılığının artırılması açısından çeşitli öneriler sunulacaktır.

## 1. Literatür Taraması

Veri Zarflama Analizi (VZA) ve arıcılık sektörünün ayrı ayrı incelendiği birçok çalışma literatürde yer almaktadır. Türkiye’de sektörlerin, kamu kurum ve kuruluşların, il düzeyinde sosyo-ekonomik faktörlerin etkinliğini ve işletmelerin etkinliğini veri zarflama analizi ile ölçen çalışmalar (Tetik, 2003; Özden, 2008; Seyrek ve Ata, 2010; Budak, 2011; Gencer ve Aras, 2011; Gülsevin ve Türkan, 2012; Cenger, 2011; Karakaya vd., 2014; Bal, 2013; Yakut vd., 2015; Çakmak ve Örkcü, 2016; Çelik ve Semra, 2017; Çağlar ve Özataş, 2016; Münyas, 2018; Özçelik ve Kandemir, 2017; Özçelik ve Öztürk, 2019; Özkan, 2019; Soylu, 2020; Asker, 2021; Ekinci, 2021; Örkcü ve Sevim, 2022; Yagubov ve Yagubov; Kızıl, 2023) gerçekleştirilmiştir. Diğer taraftan, ülkelerin sektörel etkinliklerinin ve sosyo ekonomik göstergelerin etkinliğini karşılaştırmalı olarak inceleyen çalışmalar (Demir ve Gençtürk, 2006; Yaylalı vd., 2007; Karabulut vd., 2008; Timor ve Lorcu, 2010; Gedik, 2011; Demirci, 2012; Demir ve Bakırcı, 2014; Sevgin ve Çağlar, 2017; Yiğit vd., 2019; Tokatlıoğlu ve Ertong, 2020; Seyhan, 2023) gerçekleştirilmiştir.

Ulusal ya da uluslararası literatürde veri zarflama analizi ile arıcılık endüstrisini araştıran çalışmalar (Tosun, 2019; Kaya, 2020; Güler, 2021) kısıtlıdır. Bu çalışmada ise, literatürde belirlenen bu eksikliği gidermeyi amaçlamakta olup, arıcılık endüstrisinde teknik ve ekonomik etkinliği doğrudan incelemektedir.

Konu ile ilgili literatür taraması genel olarak değerlendirildiğinde özellikle Türkiye’de Veri Zarflama

Analizi ile sektörel etkinliği ölçülmesini inceleyen farklı yaklaşımlar mevcuttur. Bu doğrultuda çalışmalar genellikle Veri Zarflama Analizi ile ilgili çalışmalar ağırlıklı olarak sektörlerin, kamu kurum ve kuruluşların, il düzeyinde sosyo-ekonomik faktörlerin etkinliğini ve işletmelerin etkinliği ile ilişkisi üzerine kurulmuştur. Çalışmalarda kullanılan yöntemler incelendiğinde çoğunlukla çıktı yönlü BBC ve CCR yöntemleri ön plana çıkmaktadır. Bu çalışmanın amacı, Bingöl ilinde arıcılık sektöründe faaliyet gösteren arıcılık işletmelerinin teknik ve ekonomik özellikleri açısından verimliliklerini, bu faaliyetleri etkileyen faktörleri ve arıcılık işletmelerinin hem teknik hem de ekonomik etkinliklerini belirlemektir. Bingöl ilindeki arıcılık işletmelerinin Veri Zarflama Analizi ile verimlilik puanlarının belirlenmesi. Ayrıca arıcı işletmelerin israf kaynaklarının tespit edilerek kalite ve verimlilik artışına yönelik model oluşturulması hedeflenmektedir.

## 2. Yöntem

### 2.1. Ana Kütlenin Belirlenmesi

Çalışma popülasyonunu, Tarım ve Orman Bakanlığı Tarım Bilgi Sistemi'ne kayıtlı toplam 20 arı ürünlerini satan gıda işletmeleri oluşturmuştur. Anket 2023 yılının Eylül, Ekim ve Kasım aylarında deneklere uygulanmıştır. Veri setine ait tanımlayıcı istatistiklerin sunulması amacıyla veriler, SPSS paket programı aracılığıyla analiz edilmiştir. Veri temin formlarının uygulanabilmesi için Bingöl İli Arı Yetiştiricileri Birliği ile irtibata geçilmiş, Bingöl merkezde faaliyet gösteren işletmelerle arıcılık sezonu sonrası sonbahar döneminde görüşme sağlanmıştır.

### 2.2. Verilerin Değerlendirilmesi

Bu kısımda saha araştırmasında örnekleme uygulanacak olan anket formunun niteliğine ilişkin bilgilere yer verilmiştir. Anket formu 3 ana bölümden oluşmaktadır. Çalışmada arıcılık işletmelerinin ekonomik, teknik ve demografik özellikleri incelenecektir.

Örneklemin eğitim düzeyi, mesleki deneyimi, yaşı, arıcılık faaliyetinin türü, birlik veya kooperatif üyeliği, arıcılık dışındaki iş durumu, işletmenin kayıt tutma durumu, arıcılık yapılan yer gibi demografik özellikler tartışılacaktır.

Kovan sayısı, bal miktarı, bal mumu, üretilen polen, kullanılan şeker, kullanılmış arı şurubu, işletmede çalışan işçi sayısı, kullanılan ambalaj sayısı gibi teknik özellikleri değerlendirilecektir.

Ekonomik özellikler kısımda arıcı işletmelerin ekonomik olarak etkinliklerinin VZA yöntemi ile tespit edilmesi amacıyla işletmelere ait girdilere (G) ve çıktılara (Ç) ilişkin bilgiler sunulmuştur;

- Veteriner sağlık giderleri (G1); arı hastalık ve zararlıları ile mücadelede kullanılan ilaçların giderleridir.
- Arı besleme giderleri (G2): Arı şurubu ve arı küspesi için işletme tarafından hazır olarak alınan veya oluşturulan hammaddeler ile dışarıdan yapılan gıdaların satın alınması ve tedarik edilmesi maliyetleridir.
- Paketleme ve satış maliyetleri (G3), balların korunduğu teneke kutular ile arı ürünlerin pazarlanmasında kullanılan kavanoz gibi paketleme malzemelerini içermektedir.
- Malzeme giderleri (G4): çita, ana arı, temel petek, çerçeve ve çerçeve teli ve diğer malzemelerden oluşmaktadır.
- Konaklama ve nakliye ücretleri (G5); gezici arıcılık yapan arıcı işletmeler tarafından kovan nakliyesi ve konaklama için yapılan ödemelerdir.
- Diğer giderler (G6) işletme ısınma giderleri, su, elektrik, işletme araçlarının zorunlu trafik sigortası, kovan hayat sigortası giderleri ve motorlu taşıtlar vergi giderlerini içermektedir. Diğer maliyetler, arı kovanı nakliyesi ve bal sağımı için dışarıdan temin edilen işçilik maliyetlerini içerir.

- Bakım-onarım maliyetleri (G7), kamyonet, baraka, arı kovanı ve şirket araç ve gereçlerinin bakım ve onarım bedelini içerir.

- Bal satış geliri (Ç1), arıcılık faaliyetlerinde üretilen bal miktarı ile piyasadaki bal fiyatı çarpılarak hesaplanır.

- Tali gelirler (Ç2); Bal dışında arıcılık işletmelerinde üretilen arı sütü, propolis, polen, ana arı, arı zehri, kovan ve çerçevesi gibi diğer arı ürünlerinden elde edilen gelirler.

- Devlet desteği (Ç3), Tarım ve Orman Bakanlığı tarafından tescilli arı kovanlarına sağlanan teşvik ve desteği ifade eder.

### 2.3. Yöntem ve Metodoloji

Bir sürecin çıktılarının girdilerine oranı, etkinliğini belirlemek için kullanılabilir. Bu kapsamda, verimlilik süreci, girdilerin çıktılara dönüştürülme hızı olarak tanımlanabilir. Verimlilik değeri yüksek olan süreçlerin diğerlerinden daha verimli olduğu düşünülmektedir. Birden fazla girdisi ve çıktısı olan sistemlerin etkinliği, girdi ve çıktılarının önem düzeylerini temsil eden ağırlık düzeyleri dikkate alınarak ölçülür. Bağlı verimlilik hesaplaması ise benzer girdi ve çıktılara sahip sistemlerin verimliliklerini karşılaştırmak için kullanılır. Yani, çıktı-girdi oranı en yüksek olan sistem daha verimli kabul edilir. Veri Zarflama Analizi yöntemi, aynı girdi ve çıktılara sahip sistemlerin göreceli verimlilik düzeylerini hesaplamak için doğrusal programlamayı kullanır. Veri zarflama analizi yaklaşımı, girdi ve çıktılarının ağırlıklarını belirleyerek her birim için en iyi etkinlik değerini hesaplamaktadır (Aktaş ve Kabak, 2020; 199).

Veri Zarflama Analizi (VZA), ilgili literatürde Karar Verme Birimleri (KVB) olarak adlandırılan, girdileri çıktılara dönüştüren sektörel, ekonomik ve iş temelli birimlerin etkinliğini analiz etmek için kullanılan doğrusal programlama tabanlı bir analiz aracıdır.

VZA yaklaşımını kullanmak için öncelikle aynı kararların uygulandığı homojen yapıya sahip birimler seçilmelidir. Etkinliğini değerlendirmek için KVB'nin girdileri ve çıktıları belirlenmelidir. Önemli bir ayırma kapasitesine sahip olmak için, VZA yöntemi çok sayıda girdi ve çıktı gerektirir. Dolayısıyla, VZA yaklaşımı çok sayıda girdi ve çıktı gerektirir. Belirlenen girdi ve çıktılar ise tüm karar birimlerinde aktif olarak kullanılmalıdır. İncelenecek girdi sayısı (p) ve çıktı sayısı (m) minimum karar birimi sayısına (p+m+1) eşitse, araştırmanın güvenilirliği açısından bir kısıt olarak kabul edilir. Diğer bir önemli sınırlılık ise, örneklemin karar verici birim sayısının modeldeki değişken sayısının iki katı kadar tahmin edilmesidir. VZA tekniğinde göreceli etkinliği değerlendirme sürecini özetlemek gerekirse, herhangi bir gözlem grubu kapsamında en az girdi ile en çok çıktıyı elde eden en iyi gözlemleri, yani etkinlik limitini oluşturan karar birimlerini belirler. Öte yandan, aktif olmayan birimlerin etkinlik düzeylerini veya belirlenen sınıra olan uzaklıklarını, belirlenen karar sınırına bağlı olarak oransal olarak değerlendirir (Kırankabeş, 2013: 261).

VZA yöntemi kesirli bir programlama yöntemi olup bu analizlerde doğrusal programlama formülasyonları kullanılmaktadır. Aşağıda bu formülasyon için bir ifade bulunmaktadır (Polat, 2018: 1057). Matematiksel gösterimi:

$$Etkinlik = \frac{v_1 y_{1j} + v_2 y_{2j} + \dots}{u_1 x_{1j} + u_2 x_{2j} + \dots}$$

Formülasyon;

$u_j$ : bir nolu girdinin ağırlığı,

$v_j$ : bir nolu çıktının ağırlığını,

$y_{ij}$ : “j” biriminden elde edilen bir nolu çıktı,

$x_{ij}$ : “j” birimince kullanılan bir nolu girdiyi göstermektedir.

Bir karar biriminin  $x_k$ ,  $k = 1, 2, \dots, m$  girdilerinden  $y_i$ ,  $i = 1, 2, \dots, t$  çıktılarını ürettiğini varsayarsak, denklem değişken ağırlıklar kullanılarak aşağıdaki gibi ifade edilebilir.

$$Etkinlik = \frac{\sum_{i=1}^t v_i y_i}{\sum_{k=1}^m u_k x_k}$$

VZA, yukarıdaki denklemin girdilerini ( $x_k$ ) ve çıktılarını ( $y_i$ ), diğer birimlerin performanslarına kıyasla bu girdiler ve çıktılar için “q” karar biriminin performansını optimize eden ağırlıkları oluşturmak için veri olarak kullanır (Ramanathan, 2003, 40; Bakırcı, 2006, 128; Sexton, 1986, 17-18). Denklem yeniden formüleştirildiğinde. Denklem yeniden formüleştirildiğinde:

$$Max v_i u_k = \frac{\sum_{i=1}^t v_i y_{iq}}{\sum_{k=1}^m u_k x_{kq}}$$

Burada karar birimine ait etkinlik değeri  $\leq 1$  kısıtı altında;

$$0 \leq \frac{\sum_{i=1}^t v_i y_{ic}}{\sum_{k=1}^m u_k x_{kc}} \leq 1$$

$c = 1, 2, \dots, q, \dots, Z$  ve tüm girdi ve çıktılar için  $v_i, u_k > 0$  olmalıdır. Modeldeki “v” ve “u” denklemdeki değişkenlerin yanı sıra girdi ve çıktılar üzerindeki ağırlıkları temsil ederken, modelin çözümü “q” karar birimi ve bunun için gerekli ağırlıklar seti için bir etkinlik değeri sağlamaktadır.

Fonksiyondaki bir değeri, gözlemlenen ve ileriye dönük performansın aynı olduğu anlamına gelir. Bu durumda çalışılan karar birimi olarak en iyi gözlem seçilir (Bakırcı, 2006: 128).

VZA yaklaşımında CCR ve BCC modelleri kullanılmaktadır. Girdiler üzerinde çok az veya hiç kontrol olmadığına, çıktı odaklı bir model oluşturulmalıdır. Çıktılar üzerinde kontrolün çok az olduğu veya hiç olmadığı durumlarda girdi odaklı bir model oluşturulmalıdır. CCR modeli ölçeğe göre sürekli getiri üzerine kurulduğundan doğrusal bir fonksiyondur. CCR modelinden farklı olarak BCC modeli, ölçeğe göre getirile-ri olan içbükey ve parçalı doğrusal bir fonksiyon sergiler. Bu iki model arasındaki büyüklük farkı, modelin girdiye mi yoksa çıktıya mı yönelik olduğunun belirlenmesinde en önemli kriterdir. Girdiye dayalı modeller, mevcut sonucu elde etmek için en az miktarda girdi kullanmaya çalışırken, çıktıya dayalı modeller, en az miktarda girdi ile en fazla çıktıyı üretmeye çalışır (Ersungur ve Kılıç, 2022: 249). VZA, etkin ve etkin olmayan karar birimlerini, etkin olmayan karar birimlerinin etkin olabilmesi için gereken girdi ve çıktı değişkenlerinin miktarını ve referans setini oluşturan karar birimlerini belirlemektedir. Ayrıca sonuçlar, analiz edilen karar birimlerinin ait olduğu sektör hakkında genel sonuçlara varmak için kullanılabilir (Abacıoğlu vd., 2017: 9).

Yerel ekonomik kalkınma sürecinde işletmelerin üretim miktarı, istihdam yapısı, etkin kaynak kullanımını ve aldıkları destekler kapsamında değerlendirmeler yapılarak arıcılık endüstrisinin hangi düzeyde katkı sağladığı tespit edilecektir. Çalışmada CCR modelinden elde edilecek olan sonuçlar kapsamında, arıcı işletmelerin arıcılık malzeme ve ekipmanlarını etkin bir şekilde kullanma durumu tespit edilerek kaynak israfının boyutu belirlenecektir. Ayrıca, yapılacak CCR analizi sonucu elde edilen gözlemler neticesinde etkin olmayan işletmelerin etkinlik düzeylerinin iyileştirilebilmesi için kovan sayılarının artırılması, etkin olan arıcı işletmelerden elde edilen sonuçlara göre oluşturulan modern arıcılık tekniklerinin ve politikaların etkin olmayan arıcı işletmelerin etkinliğini artırmada kullanılması ile işletmelerde bal verimliliğinin ve

karlılığının artırılması açısından çeşitli öneriler sunulacaktır.

Çalışma kapsamında öncelikle, toplanan tüm değişkenlere ait tanımlayıcı istatistikler hesaplanmıştır. İşletmelerin etkinliklerinin hesaplanmasında VZA yöntemi kullanılmıştır. VZA'da, CCR modelleri kullanılmış olup, girdi ve çıktı yönlü hesaplamalar yapılmıştır. Çalışmada veri zarflama analizleri sonucu etkinlik skorlarının belirlenmesi için R paket programları kullanılmıştır.

Yerel ekonomik kalkınma sürecinde işletmelerin üretim miktarı, istihdam yapısı, etkin kaynak kullanımını ve aldıkları destekler kapsamında değerlendirmeler yapılarak arıcılık endüstrisinin hangi düzeyde katkı sağladığı tespit edilecektir. Çalışmada CCR modelinden elde edilecek olan sonuçlar kapsamında, arıcı işletmelerin arıcılık malzeme ve ekipmanlarını etkin bir şekilde kullanma durumu tespit edilerek kaynak israfının boyutu belirlenecektir. Ayrıca, CCR analizi sonucu elde edilen gözlemler neticesinde etkin olmayan işletmelerin etkinlik düzeylerinin iyileştirilebilmesi için arı ürünleri üretimiyle ilgili hem teknik hem de ekonomik bilgilerin arıcı işletmelerine yönelik eğitim programlarının oluşturulması, kovan sayılarının artırılması, etkin olan arıcı işletmelerden elde edilen sonuçlara göre oluşturulan modern arıcılık tekniklerinin ve politikaların etkin olmayan arıcı işletmelerin etkinliğini artırmada kullanılması ile işletmelerde bal verimliliğinin ve karlılığının artırılması açısından çeşitli öneriler sunulacaktır.

### 3. Bulgular

Saha araştırması sonucu yapılan analiz sonucunda arıcı işletmelerin demografik yapısına yönelik bilgiler analiz edilerek aşağıda sunulmuştur.

Örneklemin yaşadığı yer incelendiğinde arıcılık işletme sahiplerinin neredeyse tamamının %95 oranla il merkezinde yaşadığı tespit edilmiştir. Ana kütle içerisinde arıcıların yarısından fazlasının %55 (11 kişi) ön lisans-lisans mezunu olduğu; %35'inin (7 kişi) ortaokul-lise mezunu olduğu ve %10'unun (2 kişi) ise ilköğretim mezunu olduğu belirlenmiştir. Arıcıların büyük çoğunluğu %85'i evli iken %15'i ise bekârdır. Örneklem içerisinde arıcıların yarısından fazlasının %60 (12 kişi) 12 çocuğa sahip olduğu tespit edilmiştir. Diğer taraftan, arıcıların %15'inin bir çocuğu varken; %10'unun ise 4-5 çocuğu bulunmaktadır. Arıcı işletmelerin çoğunluğu %75 (15 kişi) arıcılığı esas geçim kaynağı olarak yaparken %20'si (4 kişi) hobi olarak arıcılığı sürdürmekte ve %5'i (1 kişi) ise ek gelir olarak arıcılık faaliyeti yapmaktadır. Arıcı işletmelere arıcılık yapma türü sorulmuş olup arıcıların %75'i gezginci arıcılık yaparken; %20'si organik arıcılık yapmakta ve %5'i ise il içi gezgin arıcılık faaliyet yaptığı belirlenmiştir.

Etkinlik ve verimlilik analizinin yapıldığı çalışmada Bingöl ilinde faaliyet gösteren arıcı işletmelerin 2023 yılını kapsayan analizde VZA için KVB'yi (karar verme birimlerini) ifade etmekte ve dolayısıyla her bir KVB'ler arasındaki kıyaslamalar arıcı işletmelere göre etkinlik değerini ifade etmektedirler. VZA ile çalışmada Bingöl ilinde faaliyet gösteren arıcı işletmelerin etkinlik düzeylerinin bulunması ve etkinlik düzeylerinin sıralanmasına yardımcı olması için etkinlik analizi R Programı'nda analiz edilmiştir.

**Tablo 1.** Özet İstatistikleri

<b>Ortalama Verimlilik</b>	1.1671
<b>Medyan Verimlilik</b>	1
<b>Verimlilik Aralığı</b>	1- 2.2689
<b>Varyans Verimliliği</b>	0.0977

Çalışmada VZA hesaplamasında girdi odaklı model kullanılmıştır. Çünkü girdi miktarının azaltılıp çıktı miktarının sabit olması, genellikle karar veren birimler tarafından istenen ve ayrıca kontrolü daha kolay olan bir durumdur. Analizde ölçüğe göre değişen getiri varsayımı ışığında elde edilen etkinlik değerleri (CCR) hesaplanmıştır. Bingöl ili arıcı işletmelerin girdi odaklı CCR modelleriyle hesaplanan etkinlik de-



ğerleri ve ölççeğe göre getiri sonuçları 2023 yılı toplam verileri için Tablo 2’ de gösterilmiştir.

**Tablo 2.** CCR Etkinlik Skorları

DMU	Etkinlik	Etkinlik Durumu	DMU	Etkinlik	Etkinlik Durumu
DMU1	1	Etkin	DMU11	1	Etkin
DMU2	1.2	Etkin Değil	DMU12	1	Etkin
DMU3	1	Etkin	DMU13	1.5	Etkin Değil
DMU4	1	Etkin	DMU14	2.2	Etkin Değil
DMU5	1	Etkin	DMU15	1.3	Etkin Değil
DMU6	1	Etkin	DMU16	1	Etkin
DMU7	1	Etkin	DMU17	1.1	Etkin Değil
DMU8	1.4	Etkin Değil	DMU18	1	Etkin
DMU9	1.	Etkin	DMU19	1	Etkin
DMU10	1	Etkin	DMU20	1.4	Etkin Değil

Tablo 2’de elde edilen sonuçlara göre 2023 yılı Bingöl ili arıcı işletmeler arasında toplamda on üç arıcı işletmenin etkin (CCR=1) olduğu tespit edilmiştir. Analize dâhil edilen diğer yedi işletme ise 2023 yılında diğer arıcı işletmelere göre etkin olmadığı (CCR>1) tespit edilmiştir.

**Grafik 1.** İşletmeye Göre Etkinlik Skoru

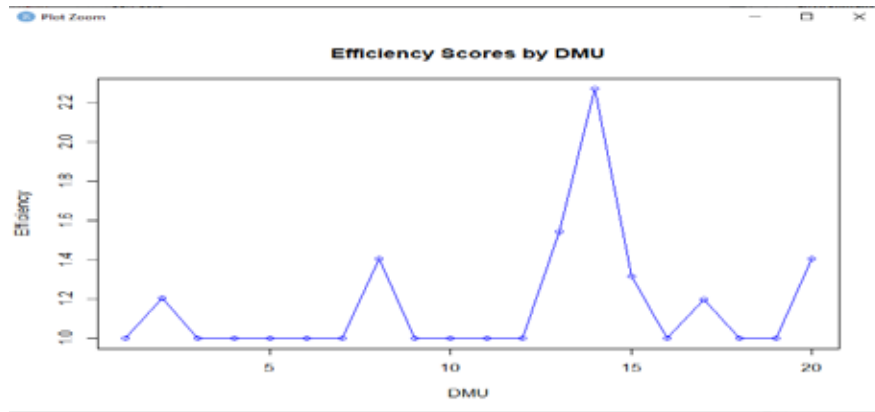

Tablo 2’de görüldüğü üzere; analize tabi tutulan 20 arıcı işletme içerisinde on üç işletme artan ölçek etkinliğine sahip iken, yedi işletme azalan ölçek etkinliğine sahiptir. Ölçeğe göre sabit getiriye sahip işletmeler, teori gereği görece etkin işletmelerdir. Diğer taraftan, ölçeğe göre azalan getiriye sahip olan yedi arıcı işletmenin, ölçek etkinliğinin olmamasının nedeni ise, bir birim girdi ile bir birimden daha fazla çıktı üretebilecekken dışsal faktörlerden dolayı kapasitelerinin altında çıktı üretmelerinden kaynaklanmaktadır. Sonuç olarak etkin olmayan yedi arıcı işletme, üretim kapasitesini ve mevcut kaynaklarını optimal bir şekilde kullanarak görece etkin hale gelebilir.

## SONUÇ

Tarımsal faaliyetler kapsamında yer alan arıcılık, faaliyet gösterdikleri bölgelerde kırsal kalkınmaya olumlu katkı sunan ve düşük sermaye gerektiren ve kırsal kesime yönelik gelir sağlayan etkin bir sektör olarak değerlendirilebilir. Bingöl ilinde faaliyet gösteren ve 30 üzeri kovana sahip olan arıcı işletmelerden elde edilen veriler VZA ile değerlendirilmiştir. Çalışmadan elde edilen sonuçlar şunlardır;

VZA ile yapılan etkinlik ve verimlilik değerlendirmeleri sonucunda 2023 yılında Bingöl ilinde faaliyet gösteren 7 arıcı işletme 1’den büyük CCR değeri ile diğer arıcı işletmelere kıyasla etkin olmadığı sonucuna ulaşılmıştır. Dolayısıyla bölge içerisinde etkin olmayan 7 arıcı işletmelere yönelik daha fazla hibe desteği

ile üretim faaliyetlerini artırması ve maliyetlerini minimize etmelerine yönelik politika uygulamalarının gerçekleştirilmesi gerekmektedir.

VZA'da ölçek etkinliği bulgularında 7 işletme azalan ölçek etkinliğine sahipken geri kalan 13 işletme sabit ölçek etkinliğine sahip olarak tespit edilmiştir. 7 arıcı işletme teoriye göre sabit ölçek etkinliğine kavuşabilmesi için bir birim girdi ile bir birimden daha fazla çıktı üretebilmesi yani dışsal faktörlerden dolayı kapasitelerinin altında çıktı üretmemesi gerekmektedir. Bunun için arıcı işletmeler için uygun teşvik programları geliştirilerek arıcı işletmelerin ölçek etkinliğine sahip olabilmesi için uygun adımlar atmalıdır.

Çalışmadan elde edilen bu bulgular 2023 yılında bölgeye yapılan arıcılık desteklemelerinin arıcı işletmeler tarafından ağırlıklı olarak değerlendirildiği şeklinde yorumlanabilir.

Arıcılık sektöründe pilot bölge olarak lider il olma yolunda kararlılıkla ilerleyen Bingöl, bu amacına ulaşmak için öncelikle arıcı işletmelerin etkin kaynak kullanımını gerçekleştirmesi gerekmektedir. Arıcı işletmelere yönelik sunulan hibe ve desteklemelerin ekonomik getirisinin olması hem desteklemelerin sürdürülmesini hem de etkinlik seviyesinin artmasını sağlayacaktır. Özellikle etkin olmayan arıcı işletmelerin etkinlik sağlayamamasının nedenlerinden bir tanesi ölçek ekonomisine ulaşamamalarından gelmektedir. Bu durum etkin olmayan arıcı işletmelerin maliyetlerini aha da artırmaktadır.

## TEŞEKKÜRLER

Araştırmayı 1919B012301836 numaralı proje olarak destekleyen TÜBİTAK'a desteğinden ötürü teşekkür ederiz.

## KAYNAKÇA

- Abacıoğlu S. ve Ünal İ. H. (2017). Veri zarflama ve sıralı lojistik regresyon analizi ile şirketlerin etkinliklerinin belirlenmesi: Dokuma, giyim eşyası ve deri sektörü üzerine bir uygulama. *Avrasya Sosyal ve Ekonomi Araştırmaları Dergisi*, 12(4): 1-19.
- Akiş, E. (2011). Küreselleşme Sürecinde Bölgesel Kalkınma Yaklaşımındaki Gelişmeler Ve Bölgesel Kalkınma Ajansları. *Istanbul Journal of Sociological Studies*, (44), 237-256.
- Aktaş, A., & Kabak, M. (2020). Veri Zarflama Analizi ile Düzey-2 Bölgelerinin GSYİH Katkısının Analizi. *Ankara Hacı Bayram Veli Üniversitesi İktisadi ve İdari Bilimler Fakültesi Dergisi*, Özel Sayı, 191-206.
- Asker, V. (2021). Havayolu işletmelerinde iki aşamalı veri zarflama analizi ile etkinlik ölçümü. *MANAS Sosyal Araştırmalar Dergisi*, 10(4), 2373-2385.
- Bakırcı, F. (2006). Üretimde etkinlik ve verimlilik ölçümü veri zarflama analizi teori ve uygulama. Ankara: Atlas Yayınları.
- Bal, V. (2013). Vakıf üniversitelerinde veri zarflama analizi ile etkinlik belirlenmesi. *Manas Sosyal Araştırmalar Dergisi*, 2(1), 1-20.
- Budak, H. (2011). Veri zarflama analizi ve Türk bankacılık sektöründe uygulaması. *Marmara Fen Bilimleri Dergisi*, 23(3), 95-110.
- Cenger, H. (2011). İMKB'de işlem gören çimento şirketlerinin performanslarının ölçülmesinde veri zarflama analizi yaklaşımı. *Atatürk Üniversitesi İktisadi ve İdari Bilimler Dergisi*, 25(3-4), 31-44.
- Çağlar, A., & Öztaş, G. Z. (2016). Veri zarflama analizi ve analitik hiyerarşi süreci ile sigorta şirketlerinin finansal oran analizi. *Çankırı Karatekin Üniversitesi İktisadi ve İdari Bilimler Fakültesi Dergisi*, 6(2), 221-248.
- Çakmak, E., & Örkçü, H. H. (2016). Türkiye'deki illerin etkinliklerinin sosyo-ekonomik temel göstergelerle veri zarflama analizi kullanılarak incelenmesi. *Karabük Üniversitesi Sosyal Bilimler Enstitüsü Dergisi*, 6(1), 30-48.

- Çelik, İ., & Semra, A. (2017). Veri Zarflama analizi ile imalat sanayi sektörünün finansal performans etkinliğinin ölçülmesi: Borsa İstanbul'da bir araştırma. *Süleyman Demirel Üniversitesi Vizyoner Dergisi*, 8(18), 56-74.
- Demir, A., & Bakırcı, F. (2014). OECD üyesi ülkelerin ekonomik etkinliklerinin veri zarflama analiziyle ölçümü. *Atatürk Üniversitesi İktisadi ve İdari Bilimler Dergisi*, 28(2), 109-132.
- Demir, Y., & Gençtürk, M. (2006). İMKB'de işlem gören yerli ve yabancı bankaların görece etkinliklerinin veri zarflama analizi ile ölçümü. *Dokuz Eylül Üniversitesi İktisadi İdari Bilimler Fakültesi Dergisi*, 21(2), 49-74.
- Demirci, A. (2012). OECD üyesi ülkelerin ekonomik ve sosyal etkinliklerinin veri zarflama analizi yöntemiyle belirlenmesi. *Yayımlanmamış Doktora Tezi*, Atatürk Üniversitesi Sosyal Bilimler Enstitüsü, Erzurum.
- Ekinci, R. (2021). Türk sigortacılık sektöründe etkinlik ve belirleyenleri: veri zarflama analizi ve parçalı regresyon modeli bulguları. *Finansal Araştırmalar ve Çalışmalar Dergisi*, 13(25), 374-406.
- Ersungur, Ş. M., & Kılıç, F. (2022). Bölgesel kalkınma kapsamında veri zarflama analizi ile TRA1 bölgesi illerinin etkinliğinin ölçülmesi. *Uluslararası Ekonomi İşletme ve Politika Dergisi*, 6(2), 236-257.
- Gedik, M. (2011). Vergi rekabeti etkinlik değerlendirmesi: OECD üyesi ülkeler için veri zarflama analizi uygulaması. *Maliye Dergisi*, 160, 329-350.
- Gencer, C., & Aras, G. (2011). Muğla ilindeki mermer işletmelerine yönelik veri zarflama analizi örnek olayı. *Istanbul University Econometrics and Statistics e-Journal*, (13), 139-153.
- Gülsevin, G., & Türkan, A. H. (2012). Afyonkarahisar hastanelerinin etkinliklerinin veri zarflama analizi ile değerlendirilmesi. *Afyon Kocatepe Üniversitesi Fen ve Mühendislik Bilimleri Dergisi*, 12(2), 1-8.
- Karabulut, K., Ersungur, Ş. M., & Polat, Ö. (2008). Avrupa birliği ülkeleri ve Türkiye'nin ekonomik performanslarının karşılaştırılması: Veri zarflama analizi. *Atatürk Üniversitesi İktisadi ve İdari Bilimler Dergisi*, 22(1), 1-11.
- Karakaya, A., Kurtaran, A., & Dağlı, H. (2014). Bireysel emeklilik şirketlerinin veri zarflama analizi ile etkinlik ölçümü: Türkiye örneği. *Journal of Management and Economics Research*, 12(22), 1-23.
- Kaya, U. (2020). Hatay ili arıcılık işletmelerinin etkinliklerinin veri zarflama analizi ile değerlendirilmesi. *Yayımlanmamış Doktora Tezi*. Ankara Üniversitesi Sağlık Bilimler Enstitüsü.
- Kırankabeş, M. C. (2013). Yeni bölgesel kalkınma politikasının yerel aktörleri olarak kalkınma ajanslarının etkinliğinin değerlendirilmesi: Türkiye örneği. *Dumlupınar Üniversitesi Sosyal Bilimler Dergisi*, 35, 253-268.
- Münyas, T. (2018). Gayrimenkul Yatırım Ortaklıklarının Finansal Etkinliklerinin Veri Zarflama Analizi Yöntemi İle Değerlendirilmesi. *Journal of Life Economics*, 5(4), 111-126.
- Örkcü, H. H., & Sevim, Ö. (2022). ODTÜ Teknokent firmalarının performanslarının veri zarflama analizi modelleri ile incelenmesi. *Politeknik Dergisi*, 1-1.
- Özçelik, H., & Kandemir, B. (2017). Veri zarflama analizi ve imalat sektöründe bir uygulama. *Süleyman Demirel Üniversitesi İktisadi ve İdari Bilimler Fakültesi Dergisi*, 22(1), 43-53.
- Özçelik, F., & Öztürk, B. A. (2019). Girdi olarak maliyetlere yönelik veri zarflama analizi modelleri ile görece etkinlik analizi. *İşletme Araştırmaları Dergisi*, 11(2), 1011-1028.
- Özden, Ü. (2008). Veri zarflama analizi (VZA) ile Türkiye'deki vakıf üniversitelerinin etkinliğinin ölçülmesi. *İstanbul Üniversitesi İşletme Fakültesi Dergisi*, 37(2), 167-185.
- Özkan, T. (2019). Türk bankacılık sisteminde veri zarflama tekniği ile banka etkinliğinin ölçülmesi. *Third Sector Social Economic Review*, 54(3), 1511-1529.
- Polat, E. (2018). Kamu yatırımlarının bölgesel kalkınmadaki rolü: Türkiye'deki Düzey-2 bölgeleri için veri zarflama analizi yöntemiyle bir uygulama. *The Journal*, 11(60).
- Ramanathan, R. (2003). *An Introduction to Data Envelopment Analysis*, New Delhi: Sage Publications.
- Sevgin, H., & Çağlar, A. (2017). İslam İşbirliği Teşkilatı'na üye ülkelerin veri zarflama analizi ve TOPSIS yöntemiyle karşılaştırılması. *Ordu Üniversitesi Sosyal Bilimler Enstitüsü Sosyal Bilimler Araştırmaları Dergisi*, 7(2), 221-244.
- Seyhan, N. (2023). AB ülkelerinin çevre ve atık yönetimi performanslarının değerlendirilmesi: Veri zarflama analizi ve yapay sinir ağlarının birlikte uygulanması. *Gümüşhane Üniversitesi Sosyal Bilimler Dergisi*, 14(1), 343-355.
- Seyrek, İ. H., & Ata, H. A. (2010). Veri zarflama analizi ve veri madenciliği ile mevduat bankalarında etkinlik ölçümü. *BDDK Bankacılık ve Finansal Piyasalar Dergisi*, 4(2), 67-84.
- Sexton, T. R. (1986). The methodology of data envelopment analysis. *New directions for program evaluation*, 32, 7-29.

- Soylu, N. (2020). Entelektüel sermaye etkinliğinin veri zarflama analizi ile değerlendirilmesi: BİST teknoloji şirketlerine yönelik bir araştırma. *Muhasebe ve Finansman Dergisi*, (85), 269-286.
- Tetik, S. (2003). İşletme performansını belirlemede veri zarflama analizi. *Yönetim ve Ekonomi Dergisi*, 10(2), 221-230.
- Timor, M., & Lorcu, F. (2010). Türkiye Ve Avrupa Birliğine üye ülkelerin sağlık sistem performanslarının kümeleme ve veri zarflama analizi ile karşılaştırılması. İstanbul Üniversitesi İşletme Fakültesi İşletme İktisadi Enstitüsü Yönetim Dergisi, 21(65), 25-46.
- Tokatlıoğlu, Y., & Ertong, C. B. (2020). OECD ülkelerinin sağlık sektörlerinin etkinliğinin veri zarflama analizi ile değerlendirilmesi. *Tesam Akademi Dergisi*, 7(1), 251-276.
- Tosun, C. (2019). Arıcılık faaliyeti yapan işletmelerde IPARD desteklerinin etkisinin belirlenmesi; Van ili örneği. *Yayımlanmamış Doktora Tezi*. Selçuk Üniversitesi Fen Bilimler Enstitüsü.
- Yagubov, S., & Yagubov, U. (2022). Veri zarflama analizi (VZA) ile bankacılık sektörünün etkinliğinin ölçülmesi: Azerbaycan örneği. *Turan: Stratejik Araştırmalar Merkezi*, 14(54), 27-36.
- Yaylalı, M., Oktay, E., Yusuf, A., & Kaynak, S. (2007). Türkiye ve Avrupa Birliğine üye ülkelerin bilgi ekonomisi performanslarının veri zarflama analizi metoduyla karşılaştırılması. *Marmara Üniversitesi İktisadi ve İdari Bilimler Dergisi*, 22(1), 1-25.
- Yakut, E., Harbalıoğlu, M., & Pekkan, N. Ü. (2015). Turizm sektöründe BİST'a kayıtlı işletmelerin veri zarflama analizi ve toplam faktör verimliliği ile finansal performanslarının incelenmesi. *İşletme Araştırmaları Dergisi*, 7(2), 235-257.
- Yiğit, A., Yiğit, V., & Eroymak, S. (2019). Veri zarflama analizi ile ülkelerin medikal turizm etkinliğinin ölçülmesi. *OPUS International Journal of Society Researches*, 12, 917-936.
- Yücel, F., & Ata, A. Y. (2006). Bölgesel kalkınma stratejileri açısından fuarcılık: birinci ve ikinci Çukurova sanayi ve ticaret fuarlarının değerlendirilmesi. *Ç. Ü. Sosyal Bilimler Enstitüsü Dergisi*, 15(1), 505-522.

# OSMANLI'DAN CUMHURİYET'E AİLE İŞ- LETMELERİNDE SÜRDÜRÜLEBİLİRLİK: İHSAN KURUKAHVECİOĞULLARI

**Mübeyyen Tepe Küçükoğlu**

mtepekucukoglu@trakya.edu.tr

**Tuba Elmas**

tubagultekin@trakya.edu.tr

## ÖZET

Geçmişten günümüze aile işletmeleri incelendiğinde günümüze kadar gelmiş ve faaliyetlerini başarılı bir şekilde devam ettiren işletmelerin sürdürülebilirlik açısından birtakım kritik eşikleri aştıkları ortadadır. Bu açıdan bakıldığında aynı sektörde olsalar bile farklı yollar çizen işletmeler bulunmaktadır. Aynı kurucu aile büyüğü tarafından kurulan ancak devamında farklı büyüme ve gelişme adımları izleyerek günümüze kadar gelmiş işletme örneklerinden ikisi Kurukahveci Mehmet Efendi ve İhsan Kurukahvecioğulları'dır. Bu çalışmada, Hasan Hacı Efendi tarafından İstanbul'da başlayan, oğulları Mehmet Efendi ile Kurukahveci Mehmet Efendi ve Osman Efendi ile İhsan Kurukahvecioğulları markalarıyla günümüze kadar uzanan kahve serüveninin temel yapıtaşlarından biri olan İhsan Kurukahvecioğulları işletmesinin öyküsü ele alınmıştır. Araştırmanın amacı günümüzde kendine özgü bir sürdürülebilirlik stratejisi seçerek geleneksel ve yerel kalmayı tercih eden İhsan Kurukahvecioğulları ve Halefleri işletmesinin kuşaklararası öyküsünü detaylandırmak ve duyurmaktır. Bu amaç doğrultusunda, İhsan Kurukahvecioğulları'nın 6. kuşak temsilcisi ile yarı yapılandırılmış bir görüşme gerçekleştirilmiştir. Yapılan görüşme sonucunda İhsan Kurukahvecioğulları'nın halen tarihi makinalarla ve geleneksel yöntemlerle üretim sürecini gerçekleştirdiği, üretim ve satış yeri olan Tahmis sokaktaki tarihi Kurukahveci Han'dan ayrılmadan pazarlama ve satış faaliyetlerinde ise teknolojiye ve çağın ruhuna uyum sağlayarak Türk kahvesinin yanında dünya kahvelerinden seçkiler sunduğu, online satış ve sosyal medya faaliyetlerine önem verdiği ve kahve kültürü üzerine çeşitli atölyeler düzenlediği gözlemlenmiştir. Bu faaliyetlerde işletmenin 6. Kuşak temsilcisinin etkilerinin olduğu açıktır.

Aile işletmelerinin sürdürülebilirliği ve kurumsallaşması bağlamında yerli yazında birçok çalışma bulunmaktadır. Bu çalışmalardan kahve sektörünü ele alan ve işletme incelemesi yapanlara bakıldığında çalışmaların Kurukahveci Mehmet Efendi işletmesi ile sınırlı olduğu görülmektedir. Oysa ki Osmanlı'dan günümüze varlığını sürdüren işletmeler Kurukahveci Mehmet Efendi ile sınırlı değildir. Aralarında İhsan Kurukahvecioğlu ve Halefleri'nin de bulunduğu az sayıda işletme kahve sektöründe kuşaktan kuşağa devredilerek varlığını sürdürmektedir.

## 1. OSMANLI'DAN GÜNÜMÜZE KAHVE KÜLTÜRÜ

Anavatanı Habeşistan'dan dünyaya yayılan ve küresel bir içecek haline gelen kahvenin Arapça "kahva" kelimesinden zamanla Türkçe'den Türkçeden Avrupa dillerine kaffee, kaffe, koffee, kahvi, coffee, café, cafè kelimelerle adlandırılan kahve kelimesinin kökenine dair dair uzmanlar görüş birliğine varmış olmasalar da anavatanı konusunda hemfikir olunmuştur. Kahvenin Yemen'de sufiler arasında kullanılan bir içecek kullanılmaya başlanmasının ardından zamanla Mekke, Kahire, Şam, Halep ve İstanbul gibi kentlere ulaşım Osmanlı ülkesinde kullanılmaya başlanmıştır (Demir, 2011).

Kahve 1517’de Kanuni Sultan Süleyman zamanında duyulmaya başlanmış olsa da İstanbul’da 1551’den sonra içilmeye başlanmıştır. Kanuni Sultan Süleyman döneminde Yemen Valisi Özdemir Paşa tarafından Yemen’den İstanbul’a getirilip kısa zamanda saray mutfağndaki yerini, almış, sarayda padişaha bağlılığı ve sadakati ile bilinen “kahvecibaşı” adlı kişinin saray görevlileri arasına girmesini sağlamıştır (Ünver, 1963). Kahve saray ile sınırlı kalmayıp zaman içerisinde halk arasında da tüketmeye başlayan bir içecek haline alıp; kahve içmenin sosyalleşme ve insanları bir araya getiren kültür haline ulaşmıştır.

Halepli Hakem ve Şem adlı kişilerin tcairet bilgisi olan Tahtakale’de 1554’te padişahın iznini alarak ilk kahveneye açmalarının ardından, kurukahve anlamına gelen “Tahmis Sokak’ta (Sökmen, 2011) kısa sürede kahvehanelerin sayısı artmış ve insanların sohbet ettikleri, arkadaşları ile yan yana geldikleri ülke gündeminin değerlendirmesinin yapıldığı sosyal mekanlar haline gelmiş ve kahvehaneler geçmişten günümüze bu özelliklerini korumuştur.

## 2. AİLE İŞLETMELERİNİN TANIMLANMASI

Yönetim alanyazını, aile işletmelerini kapsayan genel bir tanım yapmaktan çok aile işletmelerinin ortak yanlarını ve öğelerini öne çıkaran bir bakış açısına sahiptir. Koçel (2010) yönetim sürecini bu süreci gerçekleştiren gruplar açısından ele alarak siyasal yönetim, profesyonel yönetim ve ailesel yönetim olarak üç temel yönetim türünden bahsetmektedir. İşletme sahipliği, başlıca politik karar organları ile hiyerarşik organizasyon yapısının önemli bir bölümünün aile üyelerinden oluşması halinde söz konusu yönetimi ailesel yönetim olarak adlandırmaktadır. Bu yönetim tarzının temel özelliği, üst yönetim kademelerinin belirli aile bireylerine ya da akrabalara açık olmasıdır. Aile işletmeleri genellikle baskın organizasyon yapılarına sahip olmakla birlikte, farklı ölçeklerde olup ve çeşitli alanlarda faaliyet gösterebilmektedir. Bu nedenle, aile işletmelerinin ortak bir büyüklük ölçeği veya sektörü bulunmamakta, bu açıdan genelleştirilememektedir (İbiş & İpek, 2020).

### 2.1. Aile İşletmeleri ve Sürdürülebilirlik

Aile işletmeleri hem Türkiye için hem de dünya genelinde oldukça önemli bir yere sahiptir. Bu önemin nedeni tüm kayıtlı işletmeler içerisinde yüksek bir orana sahip olarıdır. Bu oran dünya genelinde %80 iken; Türkiye’de % 95 seviyesindedir (Kırtaş, 2018).

Aile işletmelerinin oranının bu kadar yüksek olmasıyla birlikte, yapılan araştırmalar, aile işletmelerinde üçüncü ve sonraki nesillere geçen işletme sayısının oldukça düşük olduğunu belirtmektedir. Bu yüzden aile işletmelerinde sürdürülebilir işletme başarının yakalanabilmesi için kurucu aile üyelerinin işletmenin yönetimini gelecek nesle sağlıklı bir şekilde devretmesi önemlidir (Deloitte, 2016).

Aile işletmeleri, günümüzde üretim hacmi, işgücü istihdamı, elde edilen katma değer açısından bir ülke ekonomisinin belkemiğini oluşturmaktadır. Bu nedenle, aile işletmelerinin var olması ve devamlılığının sağlanması ülkelerin büyümesi ve kalkınması için oldukça önemlidir. Kurulan aile işletmelerinin ömrü kurucusuyla sınırlı değildir. Bu yüzden de gelecek nesillere sorunsuz bir şekilde devir sürecinin tamamlanması gerekmektedir (Tepe Küçükoğlu, 2020).

## 3. ARAŞTIRMANIN METODOLOJİSİ

### 3.1. Araştırmanın Amacı ve Önemi

Bu çalışmada, 1871 yılında resmi olarak kuruluşu tescillenen ancak temelleri çok daha eskilere dayanan bir aile işletmesi olan İhsan Kurukahvecioğlu Halefleri’nin günümüzde 6. kuşağa kadar uzanan faaliyetleri sürdürülebilirlik bakış açısıyla incelenmektedir. Aile işletmeleri ve sürdürülebilirlik bakış açısıyla literatürde birçok çalışma bulunmaktadır. Bu çalışmalardan kahve sektörünü kapsamına alan çalışmalar aile işletmesi bağlamında Kurukahveci Mehmet Efendi üzerinden yürütülmüştür. Benzer şekilde İhsan Kuru-

kahveciođlu iřletmesini ele alıp inceleyen bir alıřma literatürde bulunmamaktadır. Kurukahveci Mehmet Efendi ile aynı aile gemiřinden gelen ve kuřaklar önce ayrıřan bu iřletme kendi yoluna devam etmiř ve günümüzde 6. kuřak temsilcisi ile varlığını sürdürmektedir. Bu bakımdan literatüre katkı sađlamaya deđer görölmektedir ve bu aile iřletmesinin ilk defa inceleneceđi bir alıřma olmanın önemini tařımaktadır.

### **3.2. Arařtırma Yöntemi ve Deseni**

Kahve sektöründe varlığını kuřaklar boyunca sürdüren İhsan Kurukahveciođlu Halefleri bir aile iřletmesidir. Aile iřletmelerinin sürdürülebilirliđi temalı bu alıřmada nitel arařtırma yöntemine başvurulmuřtur. Bu yöntemin tercih edilme sebebi aile iřletmelerinin sürdürülebilirliđinde gemiřten günümüze varlığını sürdüren bir iřletmenin sürdürülebilirlik bakıř açısıyla derinlemesine anlařılmasının önemli olmasıdır. Bu bakımdan Yıldırım ve řimřek (2016) nitel arařtırmayı algı ve olayların kendi dođal ortamlarında gereki ve bütüncül bir bakıř açısıyla ortaya konulmasını sađlayan, görüřme ve doküman analizi gibi tekniklerle verilerin toplandıđı nitel bir süreç dahilinde gerekleřtirilen arařtırma olarak tanımlamaktadır.

Bu alıřmada, nitel arařtırmalarda kullanılan eřitli arařtırma desenlerinden örnek olay deseni tercih edilmiřtir. Örnek olay analizinde neden ve nasıl gibi sorular temel alınarak arařtırmacının bir olguyu derinlemesine incelemesi, anlaması ve eřitli ıkarımlarda bulunması mümkün olmaktadır. bu bakımdan örnek olay analizi arařtırmacılar tarafından sıklıkla kullanılan bir arařtırma desendir (Yin, 2014).

### **3.3. Örneklem**

alıřmada amaçlı örnekleme tekniklerinden biri olan ölçüt örnekleme yönteminden yararlanılmıřtır. Örneklem seilirken en eski Türk iřletmeleri incelenmiř, bu iřletmelerden kurulduđundan bugüne halen aynı ailede devam eden el deđiřtirmemiř iřletmeler tespit edilmiřtir. Burada arařtırmacılar tarafından “sürdürülebilirlik” ve “daha önce literatürde incelenmemiř olma” olmak üzere iki ölçüt belirlenmiřtir. Bu dođrultuda örneklemin belirlenebilmesi için ölçütler temelinde kısa bir iřletme listesi hazırlanarak son kuřak temsilcilerine ulařılmaya alıřılmıřtır. Arařtırmaya katılmayı kabul eden İhsan Kurukahveciođlu Halefleri iřletmesi ile alıřmanın yürütülmesine karar verilmiřtir.

### **3.4. Arařtırmanın Kapsam ve Sınırlılıkları**

alıřmada örnek olay yöntemi ile incelenen İhsan Kurukahveciođlu Halefleri iřletmesinin kuruluşundan bugüne sürdürülebilirlik hikayesi ve faaliyetleri ele alınmaktadır. Bu dođrultuda iřletmenin kuřaklararası yolculuđu, karřılařtıđı zorluklar ve günümüzdeki durumu ve alıřmaları anlatılmaktadır. Tek bir vakadan öđrenilenler, tipik bir olguyu, örneđin burada “iřletme sürdürülebilirliđini” anlamak olduđunda seilmiř olan temsili bir durumu kullanmak yerinde olacaktır. Söz konusu alandaki tecrübeleri anlamak ve ıkarımlarda bulunmak için kullanılması uygun olmaktadır (Yin , 2014).

Arařtırmada öne ıkan en önemli kısıt aile iřletmelerinde sürdürülebilirlik olgusunun tek bir iřletme üzerinden ele alınmasıdır. Bu açıdan elde edilen bulguların Türkiye’deki tüm aile iřletmeleri için genellene-meyeceđi bir sınırlılık olarak karřımıza ıkmaktadır. Yıldırım ve řimřek’e göre (2021), nitel arařtırmalarda amaç nicel arařtırmalardaki gibi elde edilen sonuçların genellenebilmesinden ziyade bir örnek olaya dair elde edilen bulguların benzeri durumların anlařılabilmesinde örnek teřkil etmesidir.

Bir diđer kısıt ise arařtırmanın yüzyüze gerekleřtirilememiř olmasıdır. Görüřmeciler aynı řehirde ikamet etmediđinden dolayı online imkanlar dahilinde bir görüřme gerekleřtirilmiřtir.

### **3.5. Arařtırmada Kullanılan Veri Toplama Yöntemi**

Arařtırma verilerinin toplanması için görüřme yöntemi tercih edilmiřtir. Literatürden yararlanılarak oluřturulan yarı yapılandırılmıř görüřme soruları ile iřletmenin gemiřten bugüne sürdürülebilirliđinde

kilit bulgular elde etmek, işletme hikayesini ve faaliyetlerini anlamak amaçlanmıştır. Bu amaçla benzer çalışmalardan faydalanılmıştır. Bu çalışmalar arasında Bakoğlu ve Aşkun'un (2016) 200 yıldan fazla süredir faaliyet gösteren Avrupa'daki 46 işletmeyi inceledikleri çalışma, Koca ve Ersöz Tügen (2020) ile Arslan'ın (2023) kültürel bir miras olarak Türk kahvesini inceledikleri çalışmalar, Demirci'nin (2023) sürdürülebilirlik temelinde incelemiş olduğu 167 yıllık aile işletmesi tarafından yürütülen Kalkançoğlu pilavının anlatıldığı çalışma, Yücebalkan ve Yurtsever'in (2018) Osmanlı'dan günümüze kahve kültürü ve Kurukahveci Mehmet Efendi'nin kurumsallaşma hikayesini aktardıkları çalışma, İpçioğlu ve Taflan'ın (2022) sürdürülebilirlik açısından aile işletmelerini irdeledikleri çalışma yer almaktadır

İhsan Kurukahvecioğlu Halefleri ismiyle İstanbul Tahtakale'de Mısır Çarşısı'nın karşısındaki Kurukahveci Han'da hizmet veren bu işletmenin bugüne ulaşmasındaki temelleri anlayabilmek amacıyla ailenin 6. kuşak temsilcisi Aslı Tapucu ile 20 aralık 2023 tarihinde bir görüşme yapılmış ve 67 dakika sürmüştür. Microsoft Teams kullanılarak yapılan online görüşmenin kaydı veri kaybını önlemek ve görüşme sonrası detaylı analiz edebilmek amacıyla katılımcının onayı ile kayıt altına alınmıştır.

Diğer taraftan hem işletmenin 6. Kuşak temsilcisi Aslı hanım tarafından gönderilen hem de çeşitli başka kaynaklardan yapılan doküman taraması sonucu işletme hakkında ulaşılan fotoğraf ve belgeler incelenmiştir.

#### 4. BULGULAR

Araştırma sürecinin ilk aşamasında İhsan Kurukahvecioğlu Halefleri'nin bugüne uzanan işletme hikayesini ortaya koymak amacıyla ailenin 6. kuşak temsilcisi Aslı Tapucu'ya önceden hazırlanan sorular iletilmiş ve görüşme bu sorular üzerinden gerçekleşmiştir. Sorulara verilen cevaplar sayesinde işletmenin başlangıcından günümüze geçirmiş olduğu süreçlere ilişkin bilgiler elde edilmiştir. İşletmenin temelleri Hacı Hasan Efendi'nin çiğ kahve çekirdeği ve baharat satışı yapmak üzere açmış olduğu dükkânda başlamıştır. Hacı Hasan Efendi'nin 2 oğlundan biri Mehmet Efendi (d.1957), diğeri Osman Nuri Efendi (d.1950)'dir. 1871'de babaları Hasan Efendi'den işleri devralan Mehmet Efendi ile Osman Nuri Efendi kurukahve ticaretine bağımsız olarak devam etmişlerdir. Osman Nuri Efendi ise bir ilke imza atarak İstanbul'da öğütülmüş kurukahve ticareti yapmaya başlamıştır. 1911 yılında Tahtakale'nin önde gelen ticaret merkezlerinden Mısır Çarşısı'nın karşısında Kurukahveci Han'ı inşa ettirerek kahve borsasına yön vermiştir. Daha sonra işi tek çocuğu olan İhsan Bey'e devretmiştir. İhsan Bey yurtdışında eğitim gördükten sonra Türkiye'ye dönerek işi babasından devralır ve dükkânı "Kurukahveci Osman Efendi Oğlu A. İhsan" adı altında işletmeye başlar.



**Resim 1.** İhsan Bey ve eşi Melahat Hanım Kurukahveci Han'daki yazıhanede (Yüzyıllık Markalar Derneği, 2024)



İhsan bey Cumhuriyet'in ilanından sonra "Kurukahvecioğlu" soyadını almış ve işi kızlarına devretmiştir. Aile işletmesinin 4. Kuşak işletmecileri olarak Necla ve Melike Hanım'dan sonra dükkânın adı "İhsan Kurukahvecioğlu Halefleri" olarak değiştirilmiştir. Necla Hanım üzerinden devam eden aile işletmesi 1981 yılında oğlu İhsan Selahattin Tapucu'ya geçmiştir. Selahattin bey aile işletmesinin 5. Kuşak temsilcisi olarak geleneksel kahveciliği devam ettirmiştir. 1900'lerin başından beri halen çalışmakta olan Alman Probat marka kahve kavurma makinesi ile odun ateşinde kahve çekirdekleri kavrulup, taş değirmenlerde kahve öğütülürken, baharat ve sahlep satışı da yapılmıştır. İhsan bey halen resmi olarak aile işletmesinin sahibii olmakla birlikte son dönemde ailenin 6. kuşak temsilcisi ve İhsan beyin kızı Aslı Tapucu Kurukahveci Han'daki dükkanda bir kadın girişimci edasıyla ile modern yaklaşım ve geleneksel süreçleri entegre ederek işi geliştirmeye ve yeni açılımlar yapmaya devam etmektedir.



**Resim 2.** Kurukahveci Han (Yüzyıllık Markalar Derneği, 2024)

İhsan Kurukahvecioğlu Halefleri 6. kuşak üzerinden devam etmekte olan bir işletme olmakla birlikte gerek işletme tarihi literatüründe, gerekse kahve kültürünün tarihi gelişimi ile ilgili çalışmalar incelendiğinde ele alan bir çalışma bulunmamaktadır. Aslı hanım bu durumun nedeninin ailenin geçmişteki bilinçli tercihi olduğunu ifade etmektedir. Bununla birlikte kendisi bu durumu tersine çevirmek için çaba gösterdiğini şu kelimelerle ifade etmektedir. *"..ben biraz daha röportajlar veriyorum...bu çağa uygun, artık buralar da değişiyor...elimizde hiç o kadar az şey kaldı ki bizim diyebileceğimiz.. artık bunları sahiplenmek, aile yadigarı değil kültürel miras olarak baktığım için.."*

İşletme hakkında herhangi bir bilgiye literatürde az da olsa rastlanmamasının bir diğer nedeni de ailenin elindeki tüm arşivin bir yangında yok olması olarak düşünülmektedir. 25 Mayıs 1968 tarihli Hürriyet Gazetesinde " Kadıköylü milyoner dulun villasını ateşe veren meçhul kundakçı kayıplara karıştı" başlığıyla yer alan gazete haberine göre Necla Kahvecioğlu'nun Fenerbahçe semtindeki villası kundaklanmış, Kadıköy İtfaiyesi yangına müdahale etmiş olsa dahi kısa sürede konağı kül haline getiren yangın söndürememiştir. Yangını görenler villadan patlama seslerinin işitildiğini ve koyu renk giyimli bir kişinin hızla sokaktan uzaklaştığını ifadelerinde bildirmişlerdir. Villada bilirlilişinin inceleme yaptıktan sonra zararın tespiti yapılacak olsa da villa içindeki değerler eşyalarla beraber yangının 300-400 bin liralık zarara sebep olduğu gazete haberine yansımıştır. Bu haberden de anlaşılacağı üzere ailenin kıymetli eşyalarının bulunduğu villanın kül haline gelmesi aile geçmişiyile ilgili bilgileri kısıtlı hale getirdiği gibi ailenin kıymetli eşyalarının da yok olduğu görülmektedir.



Resim 3. Yangın haberi (Hürriyet Gazetesi, 1968)

“Çoğu belgemizin yok olduğu o yangının gazete kütürü... bu yangında hem Osmanlı devletine hem Türkiye Cumhuriyeti'ne dair çok önemli şeylerin yok olduğu bir yangın bu..şirketle alakalı birçok şey de maalesef bu yangında yok olmuş gitmiş. O yüzden bazı şeyler sözlü bazı şeyler kulaktan kulağa...bazen vakit buldukça gazete arşivleri, işte şimdi hedefim Fatih belediyesi ve Osmanlı arşivlerine de inmek orada kesin birşeyler bulacağım..”

Hacı Hasan Efendi ile başlayan kahve serüveninin kuşaklar arası geçişi Aslı hanım tarafından şu şekilde anlatılmaktadır. “Mehmet Efendi benim büyük büyük büyük amcam oluyor, onun kardeşi Osman Efendi benim büyük büyük büyük babam oluyor. Aslında iki kardeşler..İlk Hasan Efendi, ondan sonra Mehmet Efendi ve Osman Efendi devralıyor işi...tek çocuğu oluyor İhsan Kurukahvecioğlu ve bütün herşeyi, hanı vesaire ona bırakıyor ama İhsan bey erken vefat ediyor....Kızları Necla benim babannem ve Melike onun

*kardeşi..O zaman iki kızkardeşe bu iş düşünce...babam gelene kadar babannemin çalıştırdığı güvendiği insanlar işletmiş bir süre... ”*

İşletme 1912’den günümüze Tahmis Sokak’taki Kurukahveci Han’da hizmet vermeye devam etmektedir. *“...kahve borsasının ilk döndüğü bina. 1900’lerde büyük büyük babam tarafından inşa edilmiş.”* Dünya-daki en eski kahve işleme tekniğini kullanan tek işletme unvanına sahiptir. *“Kullanılan makineler 100 sene ve 100 seneyi aşmış makineler, odun ateşinde kavuruyoruz, taş değirmenlerde öğütüyoruz, emek isteyen bir işletme söz konusu ve usta çırak ilişkisine hala dayanıyor.”*

İşletme sürdürülebilirliğini gelenekselliği ile harmanlayarak hem Kurukahveci Han’ın imajını korumayı hem de işletmenin bu haliyle devam ettirmeyi amaçlamaktadır. Bu durumu *“..kapasitenin dışına çıkmayı tercih etmiyoruz”, “..binanın bilinirliğini arttırmak, insanların dikkatini çekmek..”, “..üretim, yönetim herşey aynı binada..” ifadeleri ile vurgulamaktadır.*

Brezilya’dan gelen kahve çekirdekleri 150 yılı aşkın süredir hizmet veren Probat marka makine ile odun ateşinde kavrulmaktadır. *“Bizimkisi Brezilya, onun dışında 15 ülkeden farklı kahve de getiriyoruz.”* İhsan Kurukahvecioğlu Halefleri Türk kahvesi ağırlıklı olmak üzere dünya kahvelerinin satışını da yapmaktadır. Satış oranlarını şu şekilde açıklamaktadır *“...kendi harmanlarımız da var..... Türk kahvesi tabii ki de yüksek ama son 5 senede filtre kahvelerin alıcısı da tüketicisi de çok gelişti...Yüzde 60-70 Türk kahvesi desek yüzde 30-40 filtre kahveler diyebiliriz”* Ayrıca handaki satış mağazası ve internet satışı dışında başka bir mecrada satış yapmamakta ve farklı ülkelere ihracatları bulunmamaktadır. Bu durumu *“153 senedir başka bir ülkeye ticaret yapmıyoruz.”* sözleri ile belirtmektedir.

Aslı hanımın rolünü *“Tasarımcı ruhumu esnaflığa ve kahve işine birazcık dönüştürdüm.”* sözleriyle açıklıyor. Ayrıca Aslı hanım günlerinin nasıl geçtiğini *“Ben burada eğitimler de veriyorum, workshoplar da veriyorum...Kahve ana tema ve onun etrafında dönen başka temalar..binayı aslında bir yandan da tanıtmak istiyoruz..dükkanında zeten ben ya kasadayım ya arkada kavurmadayım..haftanın 6 günü dükkandayım”* sözleriyle ifade etmektedir. Kendisi işlerin başına geçtiğinde birtakım değişiklikler yaparak kendi vizyonunu katmak için çeşitli çalışmalar yapıyor. Kahve workshoplarını bunlardan biri olarak nitelendiriyor. Bir başka konu ise ambalaj ve logo üzerinde yapmış olduğu revizyonlar olarak yer almaktadır. *“1930’ların sonuna doğru logomuz değişiyor, ondan önce İhsan beyin kendi yazı şekliyle bir logosu varmış şimdi kahve sunan bir adam figürü var....tabii buna ben biraz dokunmuş yaptım...2019’da full time bu dükkanında başladığımda direkt ambalajları değiştirdim....yazı tipleri, renkleri, desen....renk hanın içindeki renk ve mavi tonlarını kullandım...kese kağıdı hala var”*

İşletmenin satışlarıyla ilgili bir artış trendinde olduğunu belirten Aslı hanım özellikle herhangi bir reklam ve pazarlama faaliyetine girişmediklerini belirtiyor. *“Son iki sene pandemiden sonra özellikle çok daha fazla arttı..şu ana kadar hiç reklam yapma ihtiyacı duymadık..hep bizim yoğun geçer...bir ara bir markete girdik ama bizim Türk kahvesinin alıcısı buradan gelip almak istiyor. Markete gelip alan bilmediği için veya denemek istemediği için boşu boşuna emek harcıyoruz girmemize gerek yok...”* sözleriyle mevcut düzende devam edeceklerini ve farklı mecralarda satış faaliyetlerine girmeyeceklerini ifade ediyor.

Kurukahveci Han’daki satış mağazasında ve arka taraftaki kahvenin hazırlanma sürecinde bir değişim yok. Yıllar öncesinde nasıl ise o şekilde devam ediyor. *“Biz burada terzi usulü çalışıyoruz...herşey çekirdek halinde silolarda duruyor siz geliyorsunuz ben french press için çekirtmek istiyorum yok kağıt filtre için espresso için veya Türk kahvesi için öğüttürmek istiyorum ..biz burada gözünüzün önünde çekiyoruz ve paketleyip size veriyoruz. Bu aslında güzel de bir şey, bu esnaflık ve birebir olan ilişki bence çok değerli ve dükkanın ruhunu veren de o bence. ...büyümek, çok fazla satış yapmak, oraya veriyim, dükkan açayım gibi bir derdimiz ve hedefimiz yok.”*

Marka bilinirliđi ve pazarlama alıřmalarına istinaden ”Fuarlara katılıyorum, ...bu handa etkinlikler yapıyoruz, daha farklı global projeler yapma niyetindeyiz, ...biraz daha deęeri bilinsin istiyorum..sosyal medyayı ben yönetiyorum..řimdi bir ekip kurdum..en büyük hedefim aslında burada birřeyleri başarabilmek bu hana,mahalleye, dükkana deęer katabilmek” ifadeleriyle anlatıyor. Ek olarak “řimdiki hedefim daha ok aile tarihi, dükkán tarihi, Eminönü, Mısır arřısı, Tahmis sokakla alakalı arřivlerden olabildiđince bilgi toplayıp bir kompozisyon oluřturup bu kompozisyonu bir tanıtım aracı olarak kullanmak istiyorum” diyen Aslı hanım önümüzdeki dönemlerle ilgili yapacağı alıřmaları özetliyor.

Sürdürülebilirlik ne ifade ediyor? “Kahve iklim deęiřiklięinden en ok etkilenen ürünler arasında ve bence yeni dünya düzeni daha fazla büyümeye daha fazla parar kazanmaya daha fazla tüketmeye açık deęil...Bilim insanların dedięine göre 20 sene sonra kahve içemeyeceęiz..ben dedięim gibi tek bir řubede burada bu iři aile iři olarak devam ettirmek hedefim, yani sürdürülebilirlik de aslında kendi yaęımızla kavrulmak kendi iřimize sahip ıkmak bence en önemli deęer bu diye düşünüyorum. Bu yeni düzene de uyumlu bir řey yerel olmak, yerel bir marka olmak, yerel bir dükkán olmak bence ok řey ifade ediyor bu zamanda...”

Kuřaklar boyunca devam eden bu marka bugün 6. kuřaęa kadar başarılı bir řekilde ulařmış durumda ve 1912’den beri bulunduęu Kurukahveci Han’daki dükkánında İhsan Kurukahvecioęlu Halefleri markası ile faaliyetlerine devam etmektedir. Aslı hanım kendinden sonra gelecek kuřaklara da mevcut yöntemlerle kahve üretimini devam ettirmesini öęütlüyor. “...bizden sonra kim varsa bařında bu tarihi makineleri kullansın, odun ateřinde kavursun, tař deęirmenterde öęütsün, bu ustalıęı devam ettirsin, bu geleneęi göreneęi devam ettirmesi bence en önemli řey” diyerek kullandıkları geleneksel yöntemlere vurgu yapmakta ve düzenin bu haliyle devam etmesinin ok önemli ve deęerli bir řey olduęunu belirtiyor.”

Gelecekteki stratejileri sorulduęunda ise “Han’a iyi bir restorasyon ve nitelikli insanlar kazandırarak, buranın daha ok gastronomi ve kahve üzerine, kahvenin ön planda oluęu etkinliklere daha fazla vakit ayırabilmek istiyorum.” sözleriyle Aslı hanım ilerideki niyetlerini ifade etmektedir.

## 5. SONU

Bu alıřmanın amacı günümüzde kendine özgü bir sürdürülebilirlik stratejisi seerek geleneksel ve yerel kalmayı tercih eden İhsan Kurukahvecioęulları ve Halefleri iřletmesinin kuřaklararası öyküsünü detaylandırmak ve duyurmaktır. Bu amaç doęrultusunda, İhsan Kurukahvecioęulları’nın 6. kuřak temsilcisi ile yarı yapılandırılmış bir görüřme gerekleřtirilmiştir. Yapılan görüřme sonucunda İhsan Kurukahvecioęulları’nın halen tarihi makinalarla ve geleneksel yöntemlerle üretim sürecini gerekleřtirdięi, üretim ve satıř yeri olan Tahmis sokaktaki tarihi Kurukahveci Han’dan ayrılmadan pazarlama ve satıř faaliyetlerinde ise teknolojiye ve aęın ruhuna uyum saęlayarak Türk kahvesinin yanında dünya kahvelerinden sekiler sunduęu, online satıř ve sosyal medya faaliyetlerine önem verdięi ve kahve kùltürü üzerine eřitli atölyeler düzenledięi gözlemlenmiştir. Bu faaliyetlerde iřletmenin 6. Kuřak temsilcisinin etkilerinin olduęu açıktır.

## KAYNAKÇA

- Arslan, F. (2023). Kültürel Bir Miras Olarak Türk Kahvesi ve Yiyecek İçecek İşletmelerindeki Yeri. *Turizm Ekonomi ve İşletme Araştırmaları Dergisi*, 5(1), 63-74.
- Bakoğlu, R. ve Aşkun Yıldırım, O.B. (2016). The Role of Sustainability in Long Term Survival of Family Business: Henokiens Revisited. *Procedia - Social and Behavioral Sciences*, 235.
- Deloitte. (2016). *Aile Şirketlerinde Sürdürülebilir Başarının Anahtarı*. İstanbul.
- Demir, Erkan, “Kahve; Mistik Bir Lezzetin Küresel bir Tutkuya Dönüşümünün Kısa Tarihi” *Kahve Kitabı*, 2011.
- Demirci, U. (2023). Sürdürülebilirlik Faaliyetleri Temelinde 167 Yıldır Devam Eden Bir Aile İşletmesi: Tarihi Kalkanoğlu Pilavı. *Pamukkale Üniversitesi İşletme Araştırmaları Dergisi*, 10(1), 257-274.
- Hürriyet Gazetesi*. (1968, 25 Mayıs) .
- İbiş, F. Z. E., & İpek, A. (2020). Sürdürülebilir Aile İşletmesi Modeli: Uygulanabilirliği Üzerine Bir Araştırma. *Muhasebe Enstitüsü Dergisi*, (62), 51–62. <https://doi.org/10.26650/med.2020673687>
- İpçioğlu, İ. ve Taflan, A. (2022). Sürdürülebilirlik Bağlamında Aile İşletmeleri Üzerine Kavramsal Bir Çalışma. K. Ağın (Ed.), *Sosyal, Beşeri ve İdari Bilimler Alanında Uluslararası Araştırmalar XVIII* içinde (s.687-707). Konya: Eğitim Yayınevi.
- Koca, N. Ve Ersöz Tüğen, A. (2020). Somut Olmayan Kültür Miras Listesinde Bir Değer Olan Türk Kahvesine Coğrafya Perspektifinden Bakış. *Troyacademy*, 5(1), 347-362.
- Koçel, T. (2010). *İşletme Yöneticiliği* (12. Baskı). İstanbul: Beta Basım Yayım Dağıtım A.Ş.
- Kırtas, M. G. (2018). Uzun Ömürlü Türk Aile İşletmelerinin Sürdürülebilirliğine İlişkin Çoklu Örnek Olay Araştırması. *Ekonomi ve Yönetim Araştırmaları Dergisi*, 7(1), 68–95. <https://doi.org/10.1542/peds.2006-2099>
- Sökmen, Cem, *Aydınların İletişim Ortamı Olarak Eski İstanbul Kahvehaneleri*, Ötüken Yayınları, İstanbul 2011.
- Tepe Küçüköğlu, M. (2020) Aile İşletmelerinin Sürdürülebilirliğinin Sağlanmasında Devir Planlaması, Ed. Osman Yılmaz, Gökben Bayramoğlu, Aile İlişkileri Bağlamında Aile İşletmeleri, Kriter Yayınevi.
- Ünver, A.Sühey, *Türkiye’de Kahve ve Kahvehaneler*, Türk Tarih Kurumu Basımevi, Ankara 1963.
- Yıldırım, Ali, Hasan Şimşek. 2021. Sosyal Bilimlerde Nitel Araştırma Yöntemleri. 12. bs. Ankara: Seçkin Yayıncılık.
- Yin, Robert K. 2014. Case Study Research: Design and Methods. 5.bs.. Sage Publications
- Yücebalkan, B. ve Yurtsever, Y. (2018). Osmanlı’da Kahve, Kahvehane Kültürü ve Bir Kurumsallaşma Hikayesi: Kurukahveci Mehmet Efendi. *Turkish Studies*, 13(16), 293-308.
- Yüzyıllık Markalar Derneği, <https://yuzyillikmarkalar.org/uye-markalarimiz/ihsan-kurukahvecioglu-halefleri/>. Erişim tarihi: 20.04.2024.

# ARE THERE PERSONALITY TRAITS CONDUCTIVE TO JOBS REQUIRING PERSUASIVE SKILLS? A PRELIMINARY FOCUS GROUP INTERVIEW

**Gökhan Arslantürk**

gokhan\_arslanturk@hotmail.com

## ABSTRACT

Persuasiveness is an essential skill that provides significant advantages in social life. The ability to influence others is highly sought after in many sectors, both in the business world and in daily social interactions. This study aims to identify the personality traits that affect the persuasion skills of individuals working in the sales-marketing sector. The research focuses on the experiences of 17 participants working in the pharmaceutical industry, analyzing their perspectives through focus group interviews. The participants' ages ranged from 26 to 54 years, and their work experience varied from 2 months to 38 years, providing a broad spectrum of insights. The interviews were conducted outside the work environment to ensure candid responses. The interview transcripts were analyzed using content analysis, which revealed four main areas of characteristics that contribute to effective persuasion: warm and sincere communication, patience and stability, self-monitoring and presentation, and job-related knowledge. Additionally, the study highlighted that rigidly emphasizing personal views and ideologies, as well as a lack of flexibility and adaptability, can hinder the persuasion process. The findings demonstrate that persuasion skills are crucial for professional success and that specific personality traits significantly enhance these skills. This research offers valuable insights for organizations aiming to recruit individuals with strong persuasive abilities. The results are discussed in light of the study's limitations and existing literature on persuasion and attitude change. Future research should include larger participant groups and explore different sectors to further validate and expand these findings. By understanding the personality traits that underpin effective persuasion, organizations can better select and train employees to excel in roles that require strong influence and communication capabilities.

**Keywords:** Persuasiveness, persuasion, focus group interviews, sales marketing

## INTRODUCTION

In interpersonal communication, many people want to be able to have the desired effect on others. Being able to influence people in line with one's own thoughts, attitudes, and preferences is a desirable skill for many individuals. Persuasion, an important concept in the literature on attitude and attitude change, is a crucial interpersonal communication skill in daily social life. It provides significant advantages to individuals in various fields, from politics to management, marketing, and close relationships in trade.

In the business world, it is a feature that provides advantages to individuals in almost every sector where people are at the forefront, but it is a particularly important requirement for some professions. Although the literature on persuasion and attitude change describes many characteristics that affect the success of the persuasion process for both the source and the target, it is commonly observed that some people are more

skilled than others in influencing others. Therefore, understanding the characteristics that make people stand out with this skill is as important as knowing the situational factors that affect the process.

Many studies in the field of persuasion and attitude change have addressed the factors that influence the process or the components that characterize a successful persuasion strategy. For example, source-related factors such as expertise, attractiveness, and credibility (see Brinol & Petty, 2009; Hovland & Weiss, 1951; Kelman, 1958; Larson, 2010; Perloff, 2003), uni- or bidirectionality (see Allen, 1998; O’Keefe, 1998), evidence (Reynolds & Reynolds, 2002), repetition (Zajonc, 1968), or fear content (see Perloff, 2003, p. 187), the channel used in communication (see Larson, 2010), or the recipient’s characteristics such as self-esteem, self-adaptation, need for cognition, etc. (e.g., Eagly, 1981; Haugtvedt & Petty, 1992; Perloff, 2003, p. 211), intensification of strengths and downplaying of weaknesses (Rank, 1976), majority evidence (and bandwagon effect) (Cialdini, 2001; Goldstein et al., 2008), scarcity (Cialdini, 2001), or a combination of these factors. However, implementing these strategies also requires skill or a persuasive disposition. Especially for organizations aiming to employ persuasive individuals, there is a need not just for these strategies but for individuals who can successfully implement them.

The importance of understanding the factors that influence the success of the persuasion process in terms of situational and personality characteristics can be explained by analogy with another concept from psychology. For example, there are many factors that create or contribute to altruism. However, these factors and related theories are insufficient to explain why some people behave altruistically in difficult times while others do not. In this case, the altruistic personality theory (Oliner & Oliner, 1988; Oliner, 2004) provides the best explanation and shows that this is a personality difference (see Arslantürk, 2020). Similarly, the fact that not everyone who knows persuasion strategies has the same success in persuasiveness leads us to consider the concept of a persuasive personality.

From a more specific perspective, this study focuses on analyzing the personalities that are likely to possess persuasive skills and the personality traits associated with successful persuasion attempts within the framework of professions where it is imperative to directly influence people. Among the professions where persuasion skills are necessary for professional success, sales-marketing, advertising, and politics come to mind first. In this study, a focus group interview was conducted with a group of participants working in the field of sales and marketing.

The focus group interview was conducted with employees of a private organization who need to influence the target customer group, who directly experience the factors affecting their success or failure in this field, and who have experiences and observations in a business climate where persuasion is experienced first-hand.

## **1. METHOD**

### ***1.1. Design***

This research is structured within the framework of a basic qualitative research design. The study is a preparatory investigation aimed at providing a starting point for future research on identifying persuasive personality traits and depicting personality components that offer an advantage in professions requiring professional persuasion. In this context, a group discussion of approximately 1.5 hours was organized, focusing on three main questions: “the characteristics necessary to be successful in the profession”, “the characteristics of the target group that make them successful in carrying out their jobs based on their experiences”, and “the characteristics identified through the most successful examples they know in the profession.”

A focus group interview is a special form of data collection that facilitates simultaneous and rapid data gathering from multiple people and differs from other group discussions by emphasizing group interac-



tion. In this respect, it is a method used in marketing, problem-solving, or the implementation of designed programs (Berg & Lune, 2015). The focus group interview is a data collection technique that centers on group discussion, with the researcher playing an active role as a moderator. It can be used not only for data collection but also for validating previous data or as a preparatory stage in developing a measurement tool (Morgan, 1997). In this study, as a preliminary effort to seek answers to a limited question, the focus group interview was used to collect data.

### ***1.2. Participant Group***

The focus participant group of the study consists of 17 employees of a pharmaceutical warehouse, with experience in the sector ranging from 2 months to 38 years (average 17.55 years), who have to influence the target customer masses in the field of sales in accordance with the purpose of the research. The participants are from a city in the Central Anatolia region of Türkiye and include 13 men and 4 women. The youngest participant is 26 years old, and the oldest is 54 years old (mean age 41.88). Among them, three are single, and 14 are married. In terms of education, four participants graduated from primary school, one from secondary school, seven from high school, one with an associate degree, three with a bachelor's degree, and one with a master's degree.

### ***1.3. Validity and Reliability***

One of the main mistakes made in focus group interviews is working with large groups; it is often recommended to work with groups of 6-8 people or to divide large groups into smaller subgroups (see Berg & Lune, 2015). The main reasons for this are the increase in group interaction and the complexity of the information, some group members' hesitation to speak, or the difficulty of taking notes on what is said. Considering the purpose of the study, this common threat to validity and reliability was accepted. Because the study is a preliminary investigation seeking specific information, it aimed to avoid complex interactions and conduct a time-efficient discussion around three basic, closely related questions, allowing all group members to participate.

Furthermore, selecting a focus group of employees who have known each other for a certain period, work together, and have ongoing interactions reduces this risk. To prime this interaction, the interview was conducted in a café outside the work environment following a business breakfast over the weekend. Additionally, instant notes were taken during the interview and quickly digitized afterward.

## **2. FINDINGS**

The interview texts were subjected to content analysis. The analysis started with the coding of categories (cf. Bilgin, 2014, p. 12) and all aspects contributing to the persuasion process were sorted into different categories. Similar clusters of features in the transcripts were highlighted using the same color, grouping features that recurred throughout the interview. Additionally, areas where the group did not reach a consensus were noted.

Based on the content analysis, four main categories of characteristics emerged: warm and sincere communication, patience and stability, self-monitoring and presentation, and job-related knowledge. These categorizations reflect psychological constructs associated with each trait cluster.

### ***2.1. Warm and Sincere Communication***

Within this cluster of characteristics, participants emphasized the importance of establishing sincere relationships based on mutual trust and friendship. They particularly highlighted the risk of jeopardizing trust in relationships and emphasized caution in this regard.



*"If you sell a product you do not believe in, trust is lost."*

P5, male, 49 years old, with 21 years of work experience.

*"Years of acquaintance, mutual trust, friendship..."*

P8, male, 52 years old, with 38 years of work experience.

*"Sincerity, warmth, honesty..."*

P13, male, 51 years old, with 36 years of work experience.

## **2.2. Patience and Stability**

Participants in this category emphasized the importance of maintaining consistent and timely relationships with customers as crucial for establishing trust, credibility, and achieving success in sales within their sector.

*"It is necessary to spread it over time."*

P4, male, 36 years old, with 3 months of work experience.

*"To be stable but not oppressive..."*

P2, female, 26 years old, with 1 year of work experience.

*"Trust increases when you visit regularly."*

P8, male, 52 years old, with 38 years of work experience.

## **2.3. Self-Monitoring and Presentation**

In this category, participants described psychological characteristics and abilities essential for a successful salesman in terms of presenting oneself well, primarily 'marketing' oneself, being flexible, self-confident, and accurately analyzing their interlocutor and acting accordingly.

*"...he should be able to give advice according to the pulse. We need to adjust ourselves according to what he/she likes."*

P12, male, 37 years old, with 9 years of work experience.

*"Marketing yourself well, promoting yourself well."*

K9, male, 48 years old, with 17 years of work experience.

*"You have to be elastic. You have to have prior knowledge of the target. Hello to some, hello to others. Atatürk's badge for some."*

P5, male, 49 years old, with 21 years of work experience.

## **2.4. Job-Related Knowledge**

In this category, participants emphasized the importance of having sufficient knowledge about the product being promoted, staying current on the subject matter, and being able to promptly answer questions.

*"We are like students and the other person is like a teacher. It is important to be able to answer questions instantly."*

P11, male, 53 years old, with 25 years of work experience.

*“Product information must be clear.”*

P4, male, 36 years old, with 3 months of work experience.

*“Being up to date, keeping informed...”*

K12, male, 37 years old, with 9 years of work experience.

*“Knowing the characteristics of the product...”*

P14, female, 47 years old, with 17 years of work experience.

### **2.5. Other Matters**

The feature sets where there is broad consensus have been listed above. In addition, some ideas presented by certain participants during the group discussion did not receive widespread acceptance. Particularly, advocating personal views and ideologies in the sales process or refusing to compromise on potentially uncomfortable issues were not widely supported. Such approaches not only contradict the emphasized need for flexibility but also hinder the success of persuasion attempts. For instance, one participant’s stance of not engaging with customers holding opposing political views was not endorsed by the group.

*“It is possible to engage with customers on current topics, but delving deep may politically backfire.”*

P14, female, 47 years old, with 17 years of work experience.

*“In trading, the customer’s identity is not crucial. The dialogue itself is paramount. If there’s mutual benefit, it should proceed.”*

P1 (leader), male, 45 years old, with 23 years of work experience.

Furthermore, when asked about legendary figures in their sector known for their success, experienced members of the group unanimously cited the same individual. The standout qualities of this figure included “their attire,” “goal-setting,” “overcoming obstacles without mental barriers,” and “skill in prompting others to speak.”

## **3. CONCLUSION**

Detailing the personality traits and abilities that give individuals an advantage in sectors where persuasiveness is crucial or painting a complete picture of the prominent characteristics of highly persuasive individuals based on the content analysis of focus group interview data, would exceed the scope of this study. However, the study’s findings have shed light on important characteristics observed within the focus group’s working environment and experiences.

The importance of establishing mutual trust, friendship, and warm relationships among traits that significantly contribute to the persuasiveness of individuals in this field, thereby enhancing their business success was highlighted under the category of *warm and sincere communication*. The Elaboration Likelihood Model (Petty & Cacioppo, 1983; 1986), a well-known theory in this field, delineates two types of persuasion processes: central and peripheral. Central persuasion involves conscious reasoning wherein the recipient critically evaluates the content and information of the persuasion message. Peripheral persuasion, in contrast, relies on lower-effort cognitive processes, often leveraging associations or indirect cues. One crucial element in the peripheral persuasion process is the credibility, reputation, or expertise of the source (see Aronson et al., 2012; Hovland & Weiss, 1951). Thus, the emphasis on mutual trust and sincerity during the interviews aligns with this peripheral persuasion framework.

The second category is *patience and stability*, which is particularly crucial in customer relations within this sector and appears closely related to establishing mutual trust, as discussed in the first category. Conversely, impulsivity, disorganization, or inconsistent processes, relationships, or personalities suggest potential risks in this context. *Self-monitoring and presentation*, the third topic, integrates various concepts in self-psychology (see Aronson et al., 2012; Baumeister, 1999; Türetgen & Cesur, 2006). Within this discussion, where a confident personality is seen as essential for persuasive relationships, individuals who understand their interlocutors, recognize successful relationship-building cues, and demonstrate flexible behavior adjustment through self-monitoring and regulation, are described as successful in persuasion. This perspective underscores the importance of self-esteem, self-regulation, self-monitoring, and self-presentation skills, encapsulated within self-psychology terminology.

Finally, under the heading of *job-related knowledge*, we can reference the central persuasion process of the elaboration likelihood model. The participants' emphasis on both central and peripheral persuasion processes during the group discussion indicates their holistic understanding of the persuasion process. Their insights suggest that a multidimensional approach to persuasion, informed by personal experiences, may be more effective. Furthermore, the characteristics attributed to the exemplary figure in their profession—such as appearance, often cited in environmental persuasion literature, and traits like self-efficacy and internal control—underscore the complexity of effective persuasion.

It is important to note that this study is preliminary and based on a limited focus group interview. Therefore, the findings should be interpreted cautiously. These initial results, considered within the constraints of the participant group, specific environment, and sector, provide a valuable starting point for future empirical research.

## REFERENCES

- Allen, M. (1998). Comparing the persuasive effectiveness of one and two-sided messages. In M. Allen & R. W. Preiss (Eds.), *Persuasion: Advances through meta-analysis* (pp. 87–98). Hampton Press.
- Aronson, E., Wilson, T. D. & Akert, R. M. (2012). *Sosyal Psikoloji*. (O. Gündüz, translator.) Kaknüs.
- Arslantürk, G. (2020). *İyiliğin ve kötülüğün psikolojisi*. Nobel Yayıncılık.
- Baumeister, R. F (1999). *The self in social psychology*. Psychology Press
- Berg, B. & Lune, H. (2015). *Sosyal bilimlerde araştırma yöntemleri* (H. Aydın, rev.) Eğitim Yayınevi
- Bilgin, N. (2014). *Sosyal bilimlerde içerik analizi*. Siyasal Kitabevi
- Brinol, P. & Petty, R. E. (2009) Source factors in persuasion: A self-validation approach. *European Review of Social Psychology*, 20, 49–96, <https://doi.org/10.1080/10463280802643640>
- Cialdini, R. (2001). *Influence: Science and practice*. Allyn & Bacon.
- Eagly, A. H. (1981). Recipient characteristics as determinants of responses to persuasion. In R. E. Petty, T. C. Brock, & T. M. Ostrom (Eds.), *Cognitive responses in persuasion* (pp. 173-196). Erlbaum.
- Goldstein, N. J., Cialdini, R. B., & Griskevicius, V. (2008). A Room with a viewpoint: Using social norms to motivate environmental conservation in hotels. *Journal of Consumer Research*, 35 (3), 472–482, <https://doi.org/10.1086/586910>
- Haugtvedt, C. P. & Petty, R. E. (1992). Personality and persuasion: Need for cognition moderates the persistence and resistance of attitude changes. *Journal of Personality and Social Psychology*. 63 (2), 308-319, <https://doi.org/10.1037/0022-3514.63.2.308>

org/10.1037/0022-3514.63.2.308

- Hovland, C., & Weiss, W. (1951). The influence of source credibility on communication effectiveness. *Public Opinion Quarterly*, 15, 635- 650. <https://doi.org/10.1086/266350>
- Kelman, H. C. (1958). Compliance, identification and internalization: Three processes of attitude change. *Journal of Conflict Resolution*, 2, 51–60. <https://doi.org/10.1177/0022002758002001>
- Larson, C. U. (2010). *Persuasion: Reception and responsibility*, (12th Edition). Wadsworth.
- Morgan, D. L. (1996). Focus Groups. *Annual Review of Sociology*, 22, 129-152., <http://dx.doi.org/10.1146/annurev.soc.22.1.129>
- O’Keefe, D. J. (1998). Justification explicitness and persuasive effect: A meta-analytic review of the effects of varying support articulation in persuasive messages. *Argumentation and Advocacy*, 35, 61-75.
- Oliner, S. P.& Oliner, P. M. (1988). *The Altruistic Personality: Rescuers of Jews in Nazi Europe*. Free Press.
- Oliner, P. M. (2004). *Saving the forsaken: Religious culture and the rescue of Jews in Nazi Europe*. Yale University Press.
- Perloff, R. M. (2003) *The Dynamics of persuasion: Communication and attitudes in the 21st century* (2nd Ed.). Lawrence Erlbaum Associates.
- Petty, R. E., & Cacioppo, J. T. (1983). Central and peripheral routes to advertising effectiveness: The moderating role of involvement. *Journal of Consumer Research*, 10, 134-148. <https://doi.org/10.1086/208954>
- Petty, R. E., & Cacioppo, J. T. (1986). *Communication and persuasion: Central and peripheral routes to attitude change*. SpringerVerlag
- Rank, H. (1976). Teaching about public persuasion. In D. Dieterich (Ed.), *Teaching and doublespeak*. National Council of Teachers of English.
- Reynolds, R. A., & Reynolds, J. L. (2002). Evidence. In J. P. Dillard & M. Pfau (Eds.), *The persuasion handbook: Developments in theory and practice* (pp. 427-444). Sage.
- Türetgen, İ. Ö., & Cesur, S. (2006). Gözden geçirilmiş kendini ayarlama ölçeği'nin güvenilirlik ve geçerlik çalışması. *Türk Psikoloji Yazıları*. 9 (17), 1-17
- Zajonc, R. B. (1968). Attitudinal effects of mere exposure. *Journal of Personality and Social Psychology, Monograph Supplement*, 9, 1–27. <https://doi.org/10.1037/h0025848>

# FINANCING STRATEGY ON SUSTAINABLE DEVELOPMENT GOALS

**Tshibola Aimee Murphie Lubeshi**

aimeetshibols@gmail.com

**Loyoko Efota Tshude**

**Mamoudou Daman**

## **TSHIBOLA AIMEE MURPHIE LUBESHI**

Ph.D. in Law, Associate Professor and Research Fellow at the Centre de Recherche en Sciences Humaines, a lecturer in several institutions of higher education and universities ( Manono University -Democratic Republic of the Congo , AGORA International training and pedagogic center of USA, etc.)

## **LOYOKO EFOTA TSHUDE**

Licensee in the Environmental Sciences of the University of Mbandaka, Higher and University Assistant at the Higher Institute of Rural Development / ISDR In the acronym, researcher in Ecology, learning in the third cycle at the National Institute of Kinshasa, Buku Coordinator “Cultural Space for the Promotion of North-South Literature” in the DRC.

## **MAMOUDOU DAMAN**

Double Masters Administrative and Financial Management of Ecema Lyon College of Paris and Keyce Academy Guinea, Banking and Finance License of General University Lansana Conté de Sonfonia Conakry.

## **Abstract**

The article entitled “Financing Strategy on Sustainable Development Goals” addresses the importance of mobilizing adequate financial resources to achieve United Nations Sustainable Development Goals (SDGs). It highlights the various funding mechanisms available, such as private investment, public-private partnerships, innovative financing and international cooperation. The article also highlights the need to align economic and fiscal policies on sustainable development goals, and emphasizes the importance of transparent and effective governance to ensure optimal use of allocated funds. Finally, it highlights the importance of mobilizing civil society and the private sector in the implementation of the SDGs.

**Keywords:** Strategy, Financing, Sustainable Development Objective

## **1. INTRODUCTION TO SUSTAINABLE DEVELOPMENT OBJECTIVES**

Sustainable development objectives (SDGs) are a set of 17 United Nations global objectives in 2015 to guide global sustainable development efforts by 2030. These objectives. Cover a wide range of challenges such as the fight against poverty, environmental protection, gender equality and access to education and health. <sup>[1]</sup>

The SDGs aim to mobilize governments, civil society, the private sector and citizens from around the world to work together in favor of a more sustainable future for all. They focus on the necessary collaboration between the different actors and the importance of integrating social, economic and environmental dimensions into development policies and practices. <sup>[2]</sup>

SDGs represent a unique opportunity to transform our societies and put in place innovative solutions to meet the challenges of the 21st century. By working together, we can build a better and more inclusive future for current and future generations. <sup>[3]</sup>

## **2. THE DIFFERENT SOURCES OF FUNDING ODD**

For the United Nations Financing Sustainable Development is the main challenge facing most of the 58 small island developing States form a separate group of 38 Member States and non-member states / members associates. UN regionalities that are exposed to particular social, economic and environmental risks identified so far by the UN. <sup>[4]</sup>

The gap between the financing needs of the development of these countries and the local resources available is considerable. This study strives to respond to these major questions without claiming completeness, setting three objectives: firstly to determine the roles of governments and international institutions. Second, assess the impact of sources of development funding on growth and social well-being. Thirdly recommend financing strategies for sustainable development, towards small low-income island developing States, in order to achieve, by 2030, the seventeen (17) sustainable development objectives, adopted on 25 September 2015 by the General Assembly of 193 Member States United Nations. <sup>[5]</sup>

By addressing this problem of financing sustainable development in developing countries. The essential is related to endogenous growth models, most of which focus on the theoretical baskets of economic growth and its determinants. Many works have been made. Those of Barro (1998) have been remarkable. From a methodological point of view, research has adopted two types of approach. <sup>[6]</sup>

On the one hand, cross-cutting econometric approaches, and on the other hand, those with a focus on the impact of developing funding modes on each country. With regard to cross-cutting approaches, Benmamoun and Lehnert's achievements (2013) that used a growth model, to analyze, using the generalized moments and estimator of Arellano Bond, the impact Foreign direct investments, official development assistance and migrant fund transfers on economic growth of 180 countries. Chauvet and Mesple-Soms (2006) also proposed a transversal econseal analysis, to analyze in 64 countries, the impact on the distribution of revenues of four sources of international funding flows: preferably actions, foreign direct investments, transfers of funds migrants, and trade. <sup>[7]</sup>

Similarly, Legros and Sassenou (1998) used an econometric analysis of panel data to test the endogeneity relationships between economic growth and development financing modalities in 34 countries, as well as Driffield and Jones (2013). The United Nations (2004) and the World Bank (2006), for their part, looked at the impact of migrant fund transfers on the growth rate of the economy. In short, despite the controversies remaining on the effectiveness of international capital flows on the economic and social development of small island developing States, it is clear that in the face of the difficulties faced by small island-low-income island states to mobilize their local resources, Official development assistance, foreign direct investment and fund transfers of migrants now represent the three main sources of revenue in small island states after exports. <sup>[8]</sup>

The sources of funding are three distinct natures: the voluntary contributions of the Member States, the doubling of the units of UN agencies belonging to the United Nations Development System and, finally, the levy of a fee of 1% on contributions to resources ... <https://unsdg.un.org>> 2030-Agenda. Also, financing

strategies should take into account all sources, each of which has its own role, based on its particular characteristics, strengths and weaknesses. <sup>[9]</sup>

### **3. THE CHALLENGES AND OPPORTUNITIES RELATED TO SDG FUNDING**

The university impact of the United Nations (UNAI) has produced a series of articles aimed at observing in various angles the objectives of sustainable development. “We go through a difficult period. The conflict in Ukraine and climate change are all interdependent crises, “says Mariangela Parra-Lancourt, head of the strategic commitment and policy integration service of the Office of Financing for Sustainable Development. According to her, because of the conflict-related supply problems in Eastern Europe, the rise of inflation affects all households. <sup>[10]</sup>

The enhancement of interest rates, with the resulting over-indebtedness, does not necessarily constitute the most appropriate solution. Faced with these planetary challenges as well as many others, the issue of financing sustainable development must be taken seriously given the strong inequalities in the world. According to his colleague Rabayl Mirza, the private sector plays a “essential” role, because all stakeholders are expected to come to the negotiating table to overcome these differences. The first step towards the establishment of a network of private actors was the creation of the Global Investor Alliance for Sustainable Development, in view of aligning all capital on sustainable development objectives so as to increase and vary forms of funding. <sup>[11]</sup>

The main activity of the Global Investor Alliance for Sustainable Development is to work through multi-lateral or regional development banks or publish reports and information on business sustainability to show their influence and investors on sustainable development goals. Its role is to ensure that all financial decisions are inked in a long-term vision and develop tools opening investment opportunities for objectives. <sup>[12]</sup>

To return to the central funding issue, Dr. Mogue has launched a measurement tool according to a comparative analysis approach based on a contribution-outcome methodology. If one wants to estimate the cost for a country given in the case of the development of human capital relating to education, it is first necessary to know its “peer countries”, that is to say of the countries which present or may have similar income. The available data then allows us to identify those whose performance in sustainable development goals is exceptionally high. <sup>[13]</sup>

Lisa Kurbel, head of the Joint Fund for SDGs, believes that today, perhaps more than ever, finance the sustainable development goals requires new ways to combine monetary resources. “Our goal is to present all these sustainable proposals to investors, to market and show that these investments can really change lives and achieving sustainable development goals,” she explains. <sup>[14]</sup>

Governments and United Nations nationally are leaders to carry out each initiative funded by the Common Fund for Sustainable Development Goals. These results show that the main obstacle to capital mobilization in small low-income island developing states, lies in low savings / investment ratio, they reveal that in the long term as in the short term, among international capital flows irrigating the economy of these Countries, only migrant fund transfers and foreign direct investment have a positive impact on human development. Official development assistance as well as external debt do not improve the living conditions of the inhabitants. As for economic growth, its incidence is minor on social well-being in these countries. <sup>[15]</sup>

### **4. THE EFFECTIVE FUNDING STRATEGIES TO SUPPORT SUSTAINABLE DEVELOPMENT OBJECTIVES (SDGS)**

Effective funding strategies for supporting sustainable development objectives (SDGs) are essential to ensure the successful implementation of sustainable development initiatives. Global. Several innovative approaches and partnerships are needed to mobilize the necessary financial resources and effectively affect

the different objectives. <sup>[16]</sup>

Effective financing strategies for supporting the SDGs, there are <sup>[17]</sup>:

1. Innovative financing: these are creative mechanisms such as social impact bonds, public-private partnerships, social impact investments, or participatory finance. Aim to mobilize additional resources to finance sustainable initiatives.

2. Mobilization of private investments: to encourage private investors to engage in projects with strong social and environmental impact, with in place tax incentives, guarantees and risk-sharing mechanisms.

3. Strengthening Financial Development Institutions: Development banks can play a key role in providing concessional funding to developing countries and supporting strategic projects to achieve the SDGs.

4. Optimizing Official Development Assistance: To guarantee the effectiveness of official development assistance by targeting it towards the priority areas of the SDGs, by strengthening the coordination between donors and promoting the transparency of financial flows.

By combining these different strategies, it is possible to ensure adequate and sustainable funding for achieving sustainable development goals and accelerate the transition to sustainable and inclusive development for all. [18]

## **5. CONCLUSION**

In conclusion, the implementation of effective financing strategies is essential to support and achieve the Sustainable Development Goals (SDGs) by 2030. The challenges of sustainable development require significant financial resources and an innovative approach to mobilizing and allocating these resources in such a way. Efficient.

The various financing strategies mentioned in this work, such as innovative financing, the mobilization of private investments, the strengthening of financial institutions of development and the optimization of official development assistance, offer concrete tracks to meet the needs of funding for the SDGs.

It is essential that governments, financial institutions, the private sector, civil society and citizens are working closely together to implement these funding strategies and address the challenges of sustainable development. Together we can create a more just, fair and sustainable world for present and future generations.

In the end, the achievement of sustainable development goals will depend on our ability to mobilize the necessary financial resources, to assign them efficiently and to ensure a fair distribution of the benefits of development. It's time to act together to transform our societies and reach a more prosperous and sustainable future for all.

In a constantly changing world, the implementation of effective financing strategies to support the SDGs is a crucial element to guide our actions towards a more sustainable and inclusive future for all.

“Together, mobilize the necessary financial resources and let us resolutely commit to achieving sustainable development goals for a better and more harmonious future for all.”

We are the actors of change: Let us commit to a sustainable future.



## REFERENCES

- (1) United Nations. *Sustainable Development Objectives.*, 2015, recovered on: <https://www.un.org/sustainabledevelopment/en/objectives-developpement-durabl>. Accessed on 15/06/2024
- (2) Ban Ki-moon, Secretary-General of the United Nations., *Transforming our World: The Sustainable Development Program 2030*. United Nations., 2015, -P.5.
- (3) *ibid.*
- (4) World Bank, *World Development Indicators 2012 CD-ROM*, Washington, D.C., 2008, -P.30
- (5) S. Kosack, & J. Tobin, 'Funding Self-Sustaining Development: The Role of Aid, FDI and Government in Economic Success', *International Organization* (60), 2006, -P. 205-243.
- (6) P. Nunnenkamp, & R. Stracke, 'Foreign Direct Investment in Post-Reform India: Likely to Work Wonders for Regional Development', *Journal of Economic Development* 33 (2)., 2008, -P.55-84.
- (7) R. Blundell, & S. Bond, 'Initial Conditions and Moment Restrictions in Dynamic Panel Data Models', *Journal of Econometrics* 87 (1), 1998, -P.115-143.
- (8) N. Driffield, & C. Jones, 'Impact of FDI, Oda and Migrant Remittances on Economic Growth in Developing Countries: A Systems Approach', *The European Journal of Development Research* 25 (2)., 2013, -P.173-196.
- (9) C. Hsiao, & Y. Shen, 'Foreign Direct Investment and Economic Growth: The importance of institutions and urbanization', *Economic Development and Cultural Change* 51 (4), 2003, -P. 883-896.
- (10) Government Accountability Office, 'International Remittances: Information on Products, Costs, and Consumer Disclosures', Report to The Committee on Banking, Housing, and Urban Affairs, U.S. Senate, Ga- 06-204., 2023, -P.15-20.
- (11) *Ibid*
- (12) World Bank, *Global Economic Prospects 2006: Economic Implications of Migration and Remittances*, Washington, D.C.: World Bank., 2006., -p.28.
- (13) S. Ali., 'Foreign Capital Flows and Economic Growth in Pakistan: An Empirical Analysis', *World Applied Science Journal* 29 (2), 2014, -P. 193-201.
- (14) D. Bandow, & I. Vásquez, 'Introduction: The Dismal Legacy and False Promise of Multilateral Aid', in Bandow, D., and I. Vásquez, EDS., *Perpetuating Poverty: The World Bank, The Imf, and The Developing World*, Washington D.c., Cato Institute, 1994, -P. 1-12.
- (15) Fazel, S, 'Model The Relationship Between FDI and Financial Development in Small Island Economies. At Pvar Approach, *Theoretical Economics Letters* 6., 2016, -P. 367-375.
- (16) United Nations, *Financing for Sustainable Development.*, 2019, Report. Retrieved from: <https://developmentfinance.un.org/sites/developmentfinance.un.org>. Consulted on 15/06/2024.
- (17) World Bank Group, *Maximizing Finance for Development: A Development Finance Compact for the World Bank Group*, 2018. Retrieved from: <http://documents.worldbank.org/curated/en/659971524912408406/Mim-iZing-finance-for-development-a-development-finance-compact-for-the-world-bank-group>. Consulted on 10/06/2024.
- (18) World Bank Group, *Maximizing Finance for Development: A Development Finance Compact for the World Bank Group*, 2018. Retrieved from: <http://documents.worldbank.org/curated/en/659971524912408406/Mim-iZing-finance-for-development-a-development-finance-compact-for-the-world-bank-group>, consulted on 15/06/2024.

# GELATOCRAFT DREAM MAKER (GDM) MACHINE

**Anorrasyidi Anwar**

anorr@puo.edu.my

**Muhammad Redzuan Che Noordin**

**Mohd Yusaini Mohamed Ali**

## **ABSTRACT**

Ice cream is a popular frozen dessert that is loved by people all over the world. An ice cream maker, which simultaneously churns and freezes the ice cream mixture to give it a creamy, smooth texture, simplifies the process of making ice cream at home. There are several different types of ice cream makers, including crank machines, electric ones with freezer bowls, and self-freezing models. The purpose of this project is to give people the simplest method for making ice cream. Ice cream enthusiasts will be pleased with this project because it can quickly create ice cream before placing it in the refrigerator. This idea was created because research revealed that certain ice cream makers on the market are unable to sustain a freezing temperature and that the user needs to refrigerate the bowl for a whole day before using it. Thus, in comparison to other products on the market, this one can lower the freezing temperature quickly. This product is intended for usage in a variety of event settings, including night markets, homes, and weddings. This project can be completed once the ice cream flour and full cream milk mixture has been cooled using a cooling system and is shielded by PU foam insulation. Reducing heat transmission between surfaces and assisting in the maintenance of a steady, pleasant temperature within the surface are the goals of PU foam insulation.

**Keywords:** Ice Cream Maker, Temperature, Cooling System

## **1. INTRODUCTION**

There are two types of ice cream makers in the market which are the industrial and household models. Industrial and home ice cream machines differ significantly in terms of design, features, and capacity. Smaller capacity, simple controls, and the ability to utilize pre-frozen bowls or integrated freezing components are characteristics of personal use home ice cream makers (Johnson, 2018). Users can experiment with different flavors due to their adaptability. Conversely, industrial ice cream machines are built tough, feature advanced automation, and powerful churning mechanisms because they are intended for large-scale manufacturing in commercial environments. A great ice cream experience depends on achieving the perfect texture, but this can be difficult because there are not many industry-wide standard operating procedures. The majority of ice cream machines on the market freeze the water content, which results in a finished product that lacks the creamy smoothness that consumers desire and has a crystal-like consistency. An ice cream maker's performance depends on maintaining the right freezing temperature, and a number of factors

can lead to potential problems. The ability to maintain the intended low temperature can be disrupted by a number of factors, such as inadequate pre-freezing of the machine's components, higher ambient room temperatures, overloading the machine with an excessive amount of mixture, and potential problems with the freezing mechanism or insulation.

Among the objectives of this project are: -

- i) To design an ice cream maker that fulfils the desired customer needs;
- ii) To fabricate a GelatoCraft Dream Maker (GDM) according to the desired technical design proposal; and
- iii) To produce a GelatoCraft Dream Maker (GDM) that can produce smooth ice cream texture, shorten time production, and stable freezing temperature.

The major objective of the project is to create a revolutionary ice cream maker, and part of its scope is to create a final product with an exceptional and consistent texture. In order to ensure that the churning mechanism produces the ideal blend and produces a creamy and smooth consistency that enhances the entire ice cream experience, the project plans to include engineering and design components.

## **2. LITERATURE REVIEW**

A kitchen tool called an ice cream machine is used to combine and freeze liquid ice cream mixtures to create creamy, smooth frozen desserts. Usually, these devices have an ice cream mixture container, a motorized paddle, and a freezing chamber. They are available in different varieties, including as electric and manual crank models, and make it easy to make mouthwatering handmade ice cream with a variety of tastes and textures (Garcia, Lee & Patel, 2019). According to the literature review that was done, most ice cream machine designs that have been made have a rectangular shape. These days, circular ice cream machine designs are still accessible, but in relatively limited numbers (Smith, 2021). Anyone can produce excellent handmade ice cream with ease thanks to its simple design and straightforward operation (Smith, Johnson, Williams, 2020). The liquid combination is effectively transformed into a creamy consistency by the freezing chamber, and even mixing is ensured by the motorized paddle. Among the parts of an ice cream machine are cooling coils, condensers, measuring devices, and compressors. In 20 minutes, the ice cream maker reaches a low temperature of -5 to -10 degrees Celsius.

## **3. METHODOLOGY**

This section focuses on the manufacturing process of the GelatoCraft DreamMaker (GDM) machine. The methodology flow chart of the research shown in Figure 1 and the proposed design of the product is shown in Figure 2.

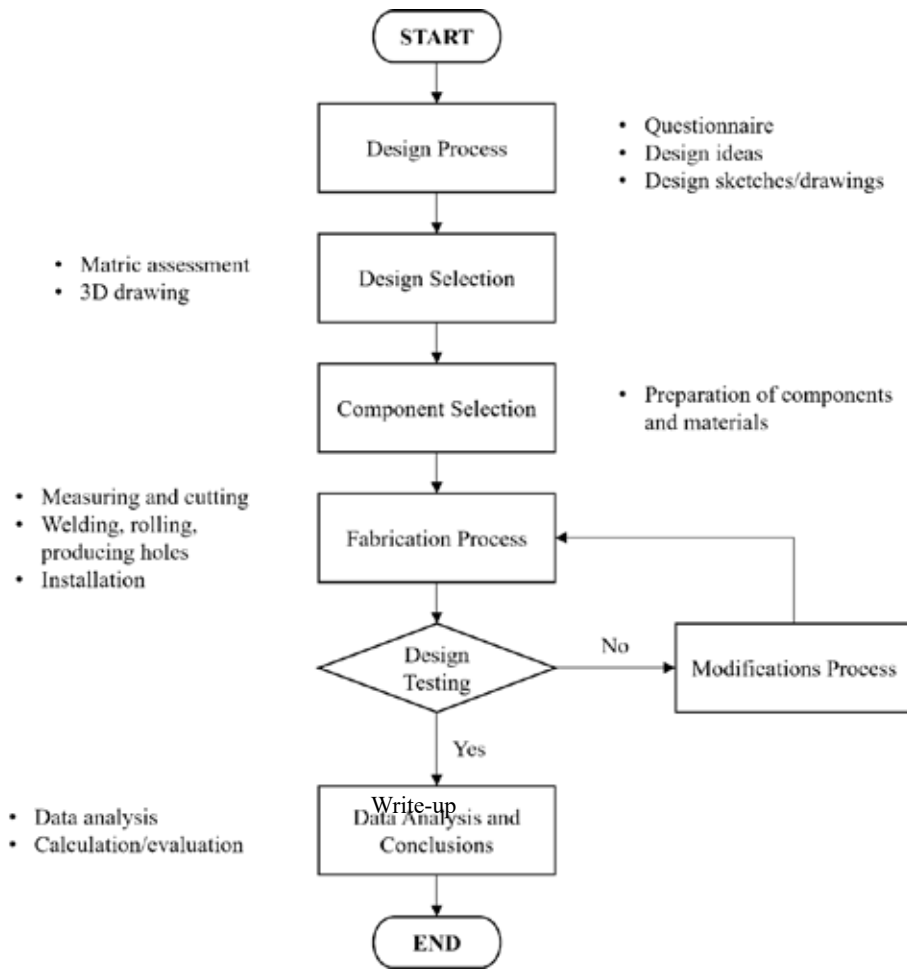

Figure 1. Research Methodology

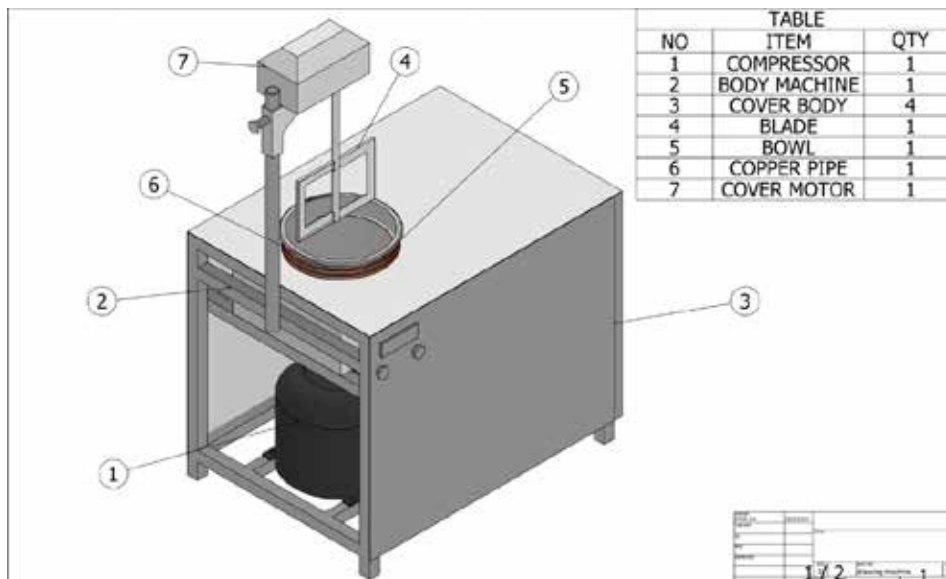

Figure 2. Proposed Design

Figure 2 shows the design of an ice cream machine that uses a steel plate around the machine. On the side of the machine, it is designed to have an air space so that it does not overheat. This design uses a touch screen method to stir the ice cream mold. This bowl is made entirely of food grade stainless steel. This machine is quite heavy but has wheels. This machine is equipped with a pusher to make it easy for users to take it anywhere. Next, the motor rod of this machine can be adjusted accordingly.

#### 4. RESULTS AND DISCUSSIONS

It appears that the project has been successfully implemented and is currently operational, running smoothly. The positive outcome is attributed to the production of the project itself, likely indicating that the goals and objectives set for the project have been achieved. The data collected provides specific information about project performance, showing declines in freezing bowl temperature from -7.8 degrees Celsius to -9.7 degrees Celsius. This temperature drop can be very important objective aspects of the project, and it suggests that the project effectively influences the temperature to make an ice cream.

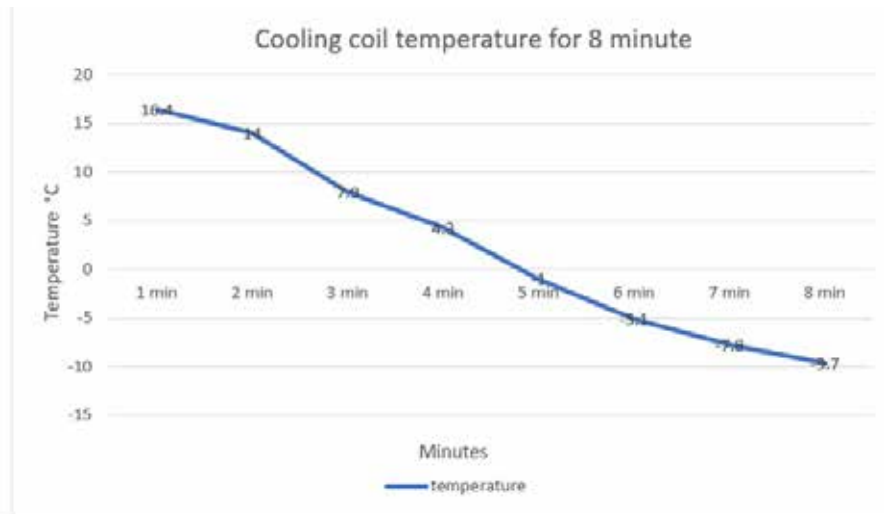

Figure 3. Result of temperature freezing bowl in 8 minutes

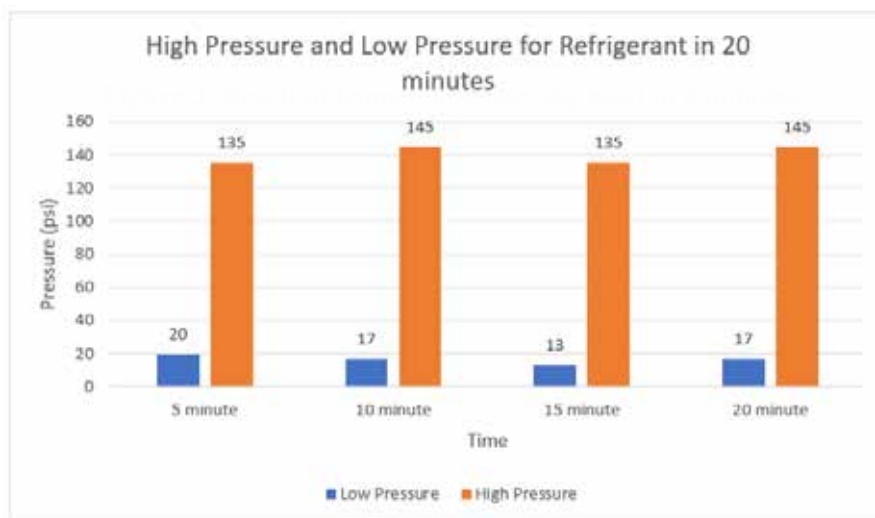

Figure 4. Result of high pressure and low pressure for refrigerant in 20 minutes

The temperature and pressure results upon starting the system, were observed at a desired time. The time taken to maintain the stability of the system with the required temperature was 40 minutes. A digital thermostat was employed for convenient monitoring of water temperature and the temperature of freezing bowl. In addition, it was found that the cooling coil rolls on the stainless-steel bowl are less in contact, thus the freezing process on the stainless-steel bowl is a little slow to make the stainless-steel bowl frozen.

## 5. CONCLUSIONS

People of all ages around the world adore ice cream as a treat. Ice cream making and serving has come a long way from its modest origins in ancient cultures to recent developments. Modern gadgets like ice cream makers and soft serve machines have replaced traditional processes like hand-churning and using salt and ice. The goal of this project is to improve an ice cream maker's functionality and efficiency so that it can produce mouthwatering frozen treats on demand.

In conclusion, the development of an ice cream maker equipped with a freezing bowl system signifies a seamless integration of culinary innovation. this ice cream maker not only fulfills the desire for homemade frozen treats but also aligns with the larger objectives of shorten time production and stable freezing temperature. This innovative solution not only enhances user experience but also exemplifies a commitment to responsible design in the realm of ice cream maker.

## REFERENCES

- Garcia, C., Lee, S., & Patel, R. (2019). Smart Ice Cream Maker: Design, Development, and Performance Evaluation. *IEEE Transactions on Automation Science and Engineering*.
- Johnson, L. (2018). Development of a Low-Cost Ice Cream Maker for Rural Communities. *International Journal of Sustainable Engineering*.
- Smith, J., Johnson, A., & Williams, B. (2020). Design and Development of an Automatic Ice Cream Maker. *International Journal of Mechanical Engineering and Robotics Research*.
- Smith, K. (2021). Automated Ice Cream Maker for Small-Scale Production. *Proceedings of the International Conference on Food Engineering and Biotechnology*.

# SMART SECURITY SYSTEM

**Azmi Naroh**

narazmi@puo.edu.my

**Muhammad Redzuan Che Noordin**

redzuan@pkb.edu.my

**Choong Chee Guan**

dr.choong@ptss.edu.my

## ABSTRACT

Conventional GSM-based alarm systems are costly to install and maintain, and they are difficult to operate. They also inform the owner in an ineffective and indirect manner, which raises the entire cost of upkeep. Given that stealing is a growing crime in Malaysia, this presents a serious issue. Prior studies have endeavored to formulate substitutes for traditional GSM alarm systems, with the objective of optimizing user experience and streamlining design. Numerous research efforts and initiatives focused on developing an IoT-based smart security system based on Arduino have been exposed via data and studies. These initiatives aimed to create Internet of Things security standards that covered physical, network, and data security. Cloud-based IoT systems have become a competitive connectivity choice for alarm systems, with the ability to lower GSM mobile plan costs and simplify the security setup. The system can be fully customized to accommodate different programs based on the preferences of individual users by integrating Arduino as a control module. Additionally, the construction process is made simpler and at a greatly reduced cost by using Arduino. Furthermore, the Arduino runs continually, which significantly lowers the power usage of the system. This integration solves the current issues that consumers confront by fusing the functionality of a traditional security system with cutting-edge innovations.

**Keywords:** GSM, Arduino, IoT, Security System

## 1. INTRODUCTION

The Internet of Things (IoT) has revolutionized many aspects of modern life, from healthcare to transportation to home automation. With the increasing number of IoT devices connected to the internet, security has become a major concern. IoT devices are vulnerable to attacks by cybercriminals who can exploit their interconnectedness to gain access to sensitive data and even take control of devices. Therefore, the development of secure IoT systems has become a critical area of research, and IoT security systems have become essential for protecting users' privacy and data. In this context, the design of effective and reliable IoT security systems is a pressing challenge that requires collaboration between experts in different fields, including computer science, engineering, and cybersecurity.

In Malaysia, the rising number of thefts and break-ins has brought attention to the critical need for dependable security measures. Home security is an integral part of modern living. A potential remedy that has gained popularity recently is the development of Internet of Things (IoT)-based smart home security systems. By giving homeowners real-time notifications and empowering them to take swift action, these technologies have the potential to reduce hazards. IoT-based smart home security systems may, however,

only reach their full potential if a few issues are resolved.

The development of the Smart Security System has the potential to revolutionize the way homes are protected from potential threats. However, implementing such systems also comes with significant challenges and problems. One key challenge is ensuring that the devices and systems are interoperable and can communicate effectively with each other while maintaining data security and privacy.

Among the objectives of this project are: -

- i) To fabricate an affordable and easy-to-use cloud/IOT-based home security system;
- ii) To produce a portable product, that has high and stable performance and is user friendly; and
- iii) To ensure Smart Security System a highly programmable and customizable security system for users to modify functions based on usage and preference using IoT applications such as Blynk or Arduino IoT.

The Smart Arduino IoT Security System Project is significant because it provides an innovative approach to addressing the increasing security concerns with IoT and GSM systems. It builds on existing research and has practical and educational implications for various applications such as smart homes. The performance of security procedures is improved using intelligent features like real-time monitoring, and automatic reaction mechanisms as technology advances. Safeguarding homes, places of business, and public areas demands an understanding of and development of smart security solutions. The research enhances total risk minimization, quick emergency response, and criminal prevention. The study also has implications for cost-effectiveness, resource efficiency, and the smooth integration of these technologies into the larger smart city framework. In the end, the importance is in developing a more secure and resilient environment with advanced technologies in dealing with changing security issues.

## **2. LITERATURE REVIEW**

A home security system is a combination of devices and sensors designed to protect the home from burglary and any other unexpected incidents from happening.[3] In recent years, smart/IOT cloud-based home security systems have become popular alternatives to traditional home security systems. These smart home security systems offer several benefits such as remote monitoring, smartphone alerts, and home automation integration.

The introducing of Industry 4.0 has made a great leap of improvement to the human society as these new technologies has make advancement in various business, governmental and public/private industries across the world (Badamasi, 2014). Among these new technologies, Internet of Things (IoT) is the technology that we will be using for this project.

The Internet of Things (IoT) is a network of physical objects such as devices, instruments, vehicles, buildings, and other items that are equipped with electronics, circuits, software, sensors, and network connectivity to gather and share data (Vaidya, and Vishwakarma, 2018) (Mahmoud, et. al, 2015). The Internet of Things enables items to be sensed and controlled over existing network infrastructure, allowing for more direct integration of the physical world into computer-based systems and greater efficiency and accuracy. Nowadays, IoT is widely used in our daily lives and has been introduced to different fields for instance manufacturing industries, transportation, agriculture, healthcare, buildings as well as our wearable gadgets and smart appliances (Gunpath, Murdan, and Oree, 2017).



### 3. METHODOLOGY

The process flow chart as in Figure 1 shows the steps use to complete this project from the start until end.

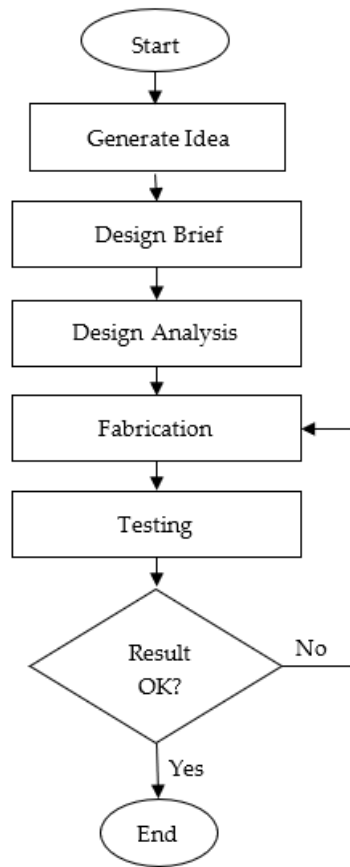

Figure 1: Design and Development Process

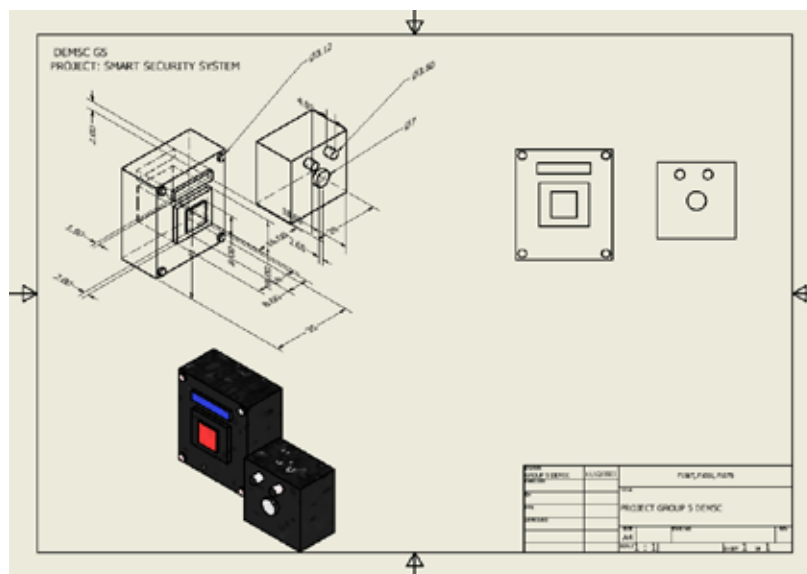

Figure 2. Proposed Design

Figure 2 shows the proposed design of Smart Security System. The design, development, and implementation of the Arduino IoT Smart Security System are described as the framework for creating an efficient and secured smart security system along with the research methodology, hardware, and software components, collecting and analysing data techniques, and data analysis. By implementing these techniques, researchers and developers can create a solid and trusted security system that makes effective use of Arduino and Internet of Things (IoT) technologies.

#### **4. RESULTS AND DISCUSSIONS**

The product is designed with components such as HC-SR501 PIR sensor, HC-SR04 sensor, sound sensor, buzzer, and WEMOS D1 R1. The system is a low-cost IoT system. It provides security and monitoring at a low cost. The advantage of this system is that it is highly programmable and customizable according to the user's needs. With the benefit of this system, it is an easy way for the user to experience the use of IoT technology in their home. With the current boom of IR 4.0, it ensures that the user is not left out of an increasingly connected world.

The integration of an ESP8266-based security system for remote monitoring and control demonstrates exceptional practicality. Users can effortlessly manage and monitor their home security without the need for physical presence, enhancing convenience and adaptability to different security needs. The remote-control feature adds a layer of flexibility to the user experience, especially in situations where manual intervention may be inconvenient.

The intrusion detection feature, utilizing PIR and ultrasonic sensors, is a significant success. The system accurately detects motion and triggers the alarm, ensuring a prompt response to potential security threats. This responsiveness ensures that the security system effectively safeguards the premises, showcasing the effectiveness of sensor technology in creating a reliable intrusion detection mechanism.

The stability of the security system is crucial for its functionality. It is essential to ensure that the system remains stable during both normal operation and alarm-triggered events. The analysis should focus on whether the system operates reliably without compromising the overall security of the premises. This stability contributes to the overall safety and effectiveness of the smart security system.

Fabricating the project is the last step of the process of making our project. In this part, there are a lot of processes involving measuring, marking, cutting, assembling, and finishing. In this part, the final circuit design for the project is also designed to fit inside the case. The fabrication process is according to the previous design that we have purpose. Last but not least, after the fabricating part, testing of the project is carried out to make sure our project which is the Smart Security System is functional and can work well.

The effectiveness of the security system in alerting users and deterring intruders is a key performance indicator. Factors such as sensor accuracy, alarm responsiveness, and the overall design impact its intrusion detection capabilities. The system's efficiency should be assessed through empirical testing, considering variables such as response time, reliability, and energy efficiency.

The Smart Security System showcases a successful integration of technological features, providing users with a convenient and efficient solution for home security. The remote monitoring, intrusion detection, stability, and alerting capabilities collectively contribute to a comprehensive analysis of its performance, ensuring that it meets or exceeds user expectations in various security scenarios.

Testings were carried out to identify defects, ensuring that the software meets the specified requirements and quality standards. The results are shown in Table 1.

**Table 1.** Testing results

Testing	WEMOS D1 R1	Wi-Fi Connection	Sensor	Buzzer
First testing	No connection and does not provide require output	Wi-Fi connection kept failing	Not communicating with WeMos D1	Not able to communicate with board
Second testing	Provides limited output	Wi-Fi connected	Not all sensors are able to communicate as needed	Able to produce sound but there is no control and kept activating despite no command
Third testing	Provides required Output	Wi-Fi connected and app activated	All sensor able to communicate with Board	Links properly with program on board and sounds only when there is input.

The incorporation of an ESP8266 for remote monitoring and control, combined with a robust intrusion detection system using PIR and ultrasonic sensors, showcases a commendable integration of technology and functionality. The system's stability, crucial for both manual and remote operations, ensures the security of the premises during potential security threats. Additionally, its compact size strikes a balance between adaptability to different spaces and the effective coverage of the security features. The rigorous testing procedures validate the reliability of its functionalities, from intrusion detection to alerting capabilities. The Smart Security System represents a significant advancement in home security, providing users with a sophisticated and effective solution that adeptly addresses the challenges posed by security concerns in modern living. As technology evolves, continuous refinement based on user feedback and emerging trends is poised to further enhance its market appeal and performance.

## 5. CONCLUSIONS

The Smart Security System has been developed successfully with the help of my teammates. We can finish the whole process of creating the project on time, from planning, purchasing of components, testing of components, programming, fabricating, and last but not least testing of the project. Every part of the progress has been carried out according to our planning and every teammate goes all out to do their part of the job for this project.

The project is well-functioned and able to fulfil the objective of our project which is sending first-hand notifications to our smartphones to alert us about the incidents happening. It is a very useful project as it can be carried everywhere due to its size which is small and light that makes it very portable. It can also send notifications from an unlimited range; we can always get a first-hand notification from the device to our smartphone as long as we are connected to the internet. It has also the advantage of flexibility which it can connect to various triggering devices. By implementing this proposed device, it helps to increase people's alertness toward the potential risk.

**REFERENCES**

- Badamasi, Y.A. (2014). The working principle of an Arduino. The 11th International Conference on Electronics, Computer and Computation (ICECCO), Abuja, Nigeria, pp. 1-4. doi:10.1109/ICECCO.2014.6997578.
- Gunpath, S., Murdan, A.P. and Oree, V. (2017). Design and implementation of a low-cost Arduino-based smart home system. IEEE 9th International Conference on Communication Software and Networks (ICCSN), Guangzhou, China, 2017, pp. 1491-1495. doi:10.1109/ICCSN.2017.8230356. 49
- Mahmoud, R., Yousuf, T., Aloul, F. and Zualkernan, I. (2015). Internet of things (IoT) security: Current status, challenges and prospective measures. The 10th International Conference for Internet Technology and Secured Transactions (ICITST), London, UK, pp. 336-341. doi: 10.1109/ICITST.2015.7412116
- Nafea, R.A. and Amin Almaiah, M. (2021). Cyber Security Threats in Cloud: Literature Review. International Conference on Information Technology (ICIT), Amman, Jordan, 2021, pp. 779-786. doi: 10.1109/ICIT52682.2021.9491638.
- Salah, B. (2021). Real-Time Implementation of a Fully Automated Industrial System Based on IR 4.0 Concept. Actuators, Vol. 10, No. 12, pp. 318. doi: 10.3390/act10120318.
- Vaidya, V.D. and Vishwakarma, P. (2018). A Comparative Analysis on Smart Home System to Control, Monitor and Secure Home, based on technologies like GSM, IOT, Bluetooth and PIC Microcontroller with ZigBee Modulation, International Conference on Smart City and Emerging Technology (ICSCET), Mumbai, India, 2018, pp. 1-4, doi: 10.1109/ICSCET.2018.8537381.

# THERMAL AND AIRFLOW CHARACTERISTICS OF A HVAC CO-EQUIPPED WITH CEILING FANS AT KUCHING POLYTECHNIC LECTURE ROOM

**Anorrasyidi Anwar**

anorr@puo.edu.my

**Muhamad Zuraidi Rohani**

**Choong Chee Guan**

## ABSTRACT

As a means of maintaining the ideal comfort temperature in Malaysia, which is between 25.5 °C and 28 °C, air conditioners have grown to be commonplace in almost all buildings. During lectures, Kuching Polytechnic lecture halls frequently use ceiling fans and natural ventilation to provide a comfortable environment. The research process started with a review of the literature and continued with data gathering from the experiment lecture hall, simulation using computational fluid dynamics software, and evaluation of a suggested installation arrangement to optimize air and heat distribution within the lecture hall. The CFD simulation model for the actual conditions of the lecture hall was verified by comparing the data from the experiment with the simulation findings. The area model diagonal air conditioner installation arrangement and center air conditioner installation arrangement have been verified within a tolerance range of 10% using the verification model and CFD simulation. The air temperature and velocity profiles, in particular, were found to be outside of the MS 1525 (2014) allowable limits overall, as shown by the CFD simulation. It is possible to draw the conclusion that, in order to optimize both thermal and air distribution across a lecture room with a ceiling fan, the location of the air conditioner is crucial based on the results of three (3) CFD simulation models.

**Keywords:** Computational Fluid Dynamics (CFD), Air Conditioner, Ceiling Fan, Temperature Distribution, Airflow Pattern

## 1. INTRODUCTION

According to Al-Tamimi and Syed Fadzil (2011), the average internal building temperature in Malaysia can reach up to 34°C, which might have an impact on people's comfort in a given area. In order to maintain the desired comfort temperature of 25.5 to 28 degrees Celsius, air conditioning has thus become a significant cooling mechanism for practically all buildings in Malaysia (Ali et al., 2019). In hot and humid climates like Malaysia, air conditioning (AC) systems have been used for decades. As a result, they are becoming one of the main reasons why homes, offices, and educational facilities use more electricity (Kubota et al., 2011).

While maintaining the configuration of the existing fan in the room, wall-mounted split unit air condi-

tioning improves most lecture halls. All students often spend the majority of their lecture or tutorial time in lecture halls. In order to accelerate the cooling of the room, students typically use the air conditioner and fan at the same time. Sadly, there are disparities in comfort levels between the occupants of the lecture hall; some feel warm, while others feel freezing. The early design cooling factor may be impacted by the students' increased capacity in the lecture hall as compared to the previous intake session. Accordingly, the research of the thermal properties of an air-conditioned room with ceiling fans assumes importance (Zuhari & Sheau-Ting, 2019). This research will be focused on the need to analyse the existing cooling system of airflow in Kuching Polytechnic lecture rooms.

Among the objectives of this project are: -

- i) To validate CFD simulation modelling through comparison of experiment data collection in lecture room and data results CFD simulation;
- ii) To study the effect of temperature distribution and airflow pattern between ceiling fan, wall mounted split unit air conditioning and occupants in a lecture room through Computational Fluid Dynamic (CFD) simulation; and
- iii) To provide the suggestion for allocation air conditioning unit for temperature distribution and airflow pattern improvement.

The main objective of this study is to analyze the thermofluidic characteristics of air distribution and heat transmission in the Kuching Polytechnic Lecture Room. The study will analyze and forecast the pattern of heat transfer and air dispersion inside the lecture room using a tool called Computational Fluid Dynamics (CFD). Every parameter will be considered in order to get a realistic and accurate simulation result. Subsequently, this study will produce the optimal recommendation for split unit air conditioning installation orientation for Kuching Polytechnic.

## **2. LITERATURE REVIEW**

Nowadays, the majority of buildings are made to maintain pleasant temperatures by using cooled air that is in static equilibrium. When static air is at a tolerable room temperature, air movement can be perceived as an unwelcome draught (W. Chen et al., 2020). In order to maintain the static air state, the mechanical device is made to minimize air movement in the area of the room that is occupied. The cooled supply air that is relatively dense appears to drop from inlets in the ceiling or high walls, into the occupied space, exposing the occupant to cool currents that work on the body locally (ASHRAE, 2019b, 2019a).

The focus of this study is to analyze the thermofluidic characteristics of air distribution and heat transmission in the Kuching Polytechnic Lecture Room. The study will analyze and forecast the pattern of heat transfer and air dispersion inside the lecture room using a tool called Computational Fluid Dynamics (CFD). Every parameter will be considered in order to get a realistic and accurate simulation result. Subsequently, this study will produce the optimal recommendation for split unit air conditioning installation orientation for Kuching Polytechnic.

The thermal comfort measurement standard adopted in Malaysia is known as the second version of MS 1525:2014. The Department of Standard Malaysia established this standard by adopting and localising the international standards, ASHRAE 55.1 2017. Table 1 shows the degree of thermal comfort, as described in ASHRAE and MS 1525:2014 (Zuhari & Sheau-Ting, 2019).

**Table 1.** Degree of thermal comfort as described in ASHRAE Standard and Malaysian Standard

Parameters	ASHRAE 55.1 2017	MS1525:2014
Air Temperature	23 °C – 26 °C	24 °C – 26 °C
Relative Humidity	30% - 60%	50% - 70%
Air Velocity	> 0.152 m/s	0.15 m/s – 0.5 m/s

For many years, comfort cooling for both commercial and residential buildings has been provided by ceiling fans (Present et al., 2019; Rafique et al., 2018). As a result of increased convection, the warm, wet skin surface generally offers both sensible and evaporative cooling (Arens & Zhang, 2006). The temperature rise in an occupied room can be compensated for by ceiling fans, which can contribute up to 4 °C for speeds over 1.0 m/s<sup>-1</sup> and between 0.5 and 1.0 m/s (Zhang et al., 2015). Therefore, this study would like to propose the study of thermofluidic characteristics of an air-conditioned room with ceiling fans of Kuching Polytechnic lecture room and the air conditioner’s arrangement towards existing fan combinations as one of the manipulated major variables in this study.

### 3. METHODOLOGY

This section will discuss the methodology process starting from the beginning until the end of this study involving the literature review, data collection by measurement from experiment lecture room, computational fluid dynamic software simulation and evaluation propose installation arrangement to optimize heat and air distribution inside the lecture room.

The methodology flow chart of the research shown in Figure 1. The research starts with experimental selected lecture room which the data collection will compile as experimental results to validate the process of modelling by Ansys Fluent.

After the validation on modelling done and verified, the simulation for same parameter but different arrangement will be setup. This research has been stated that two difference arrangement will be process and analyse to find the best arrangement for fulfil the objectives.

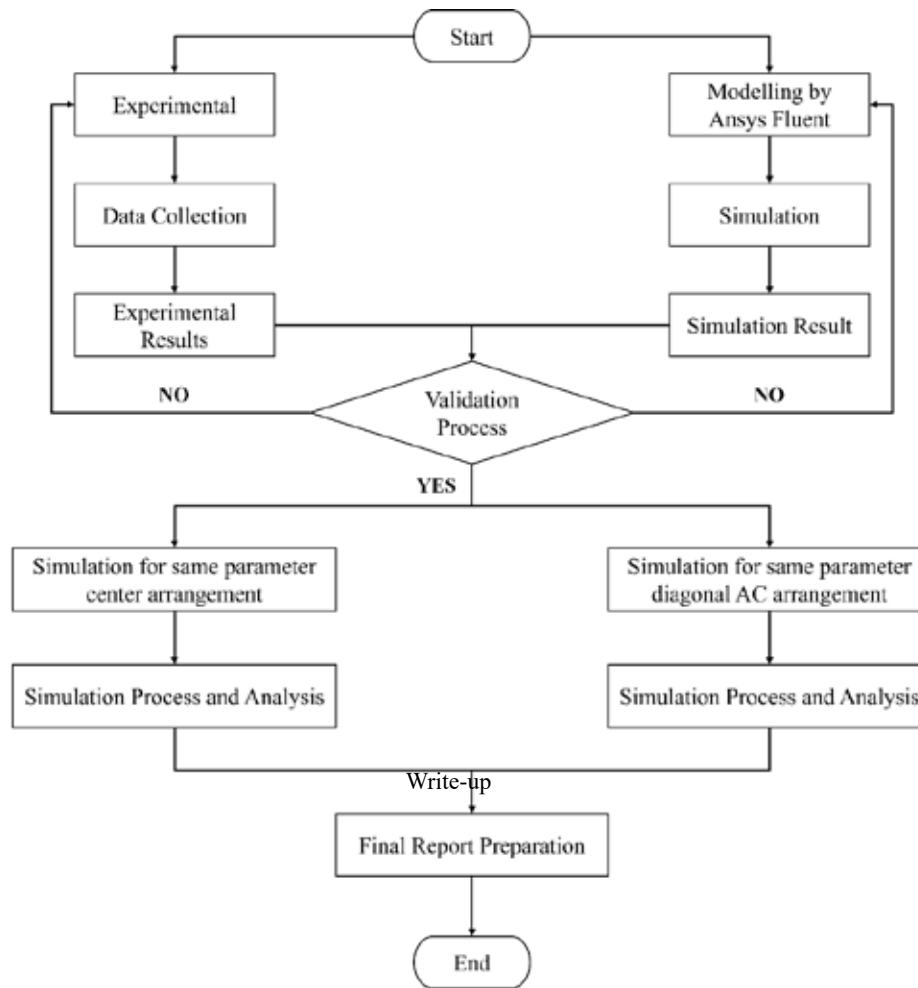
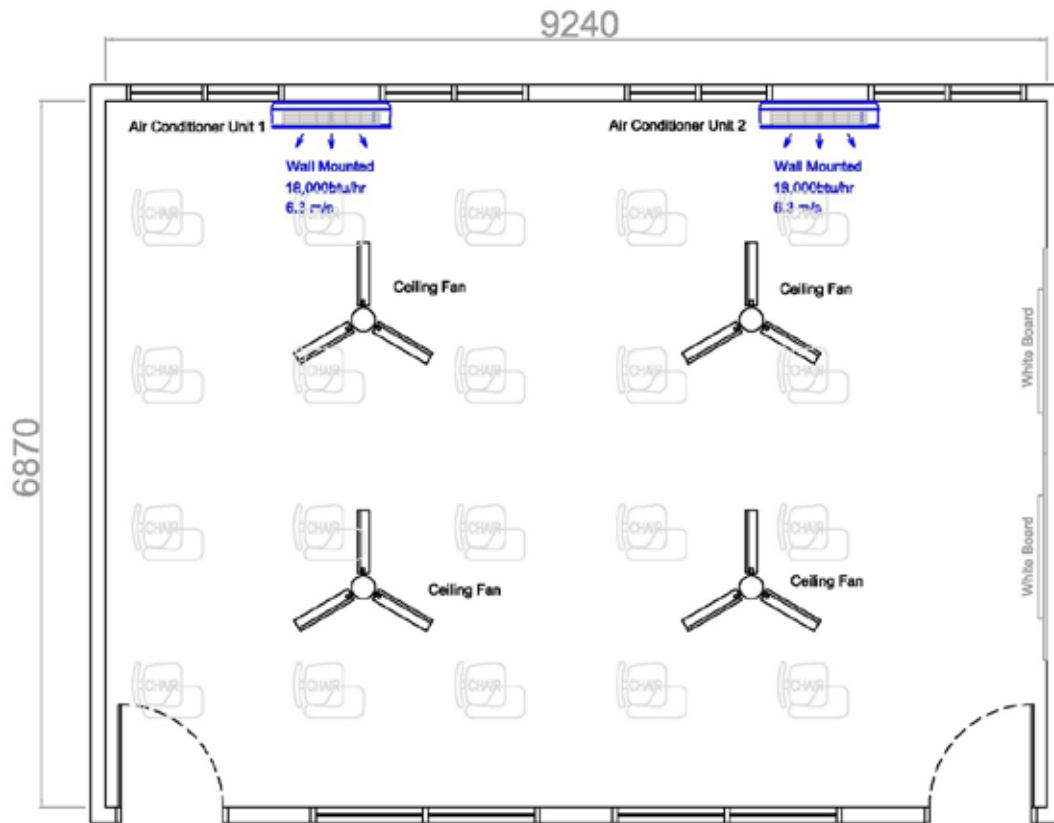

**Figure 1.** Research Methodology

Each classroom and laboratory have been equipped with two wall mounted split air-conditioning units with typical filters (each unit has 18,000 Btu/hr of cooling capacity) to provide comfortable thermal conditions while saving energy compared to other air-conditioning systems. The wall-mounted split units do not introduce fresh air, and either the students or the staff are not directly controllable. Each classroom and laboratory in PKS consist of at least 40 classrooms at different levels of activity, and each classroom has an average floor area of 60 m<sup>2</sup>, 3.3 m high, and occupied by over 25 students. The academic year in PKS is for two semesters and lasts four months each semester, starting from early June to October and from December to April, with about three months of semester break in November and between May and June.

The experiment was performed from November 1st to 30th December 2021, in a lecture room BK 31 of Kuching Polytechnic. Figure 2 shown the lecture room floor plan. The measurements of the lecture room were 9,240 mm (W) x 6,870 mm (L) x 3,300 mm (H). The area of the lecture room BK31 are 63.48 square meter. The lecture room was equipped with four ceiling fans with a diameter of 1,500 mm (KDK, K15VC) and a wall mounted split unit air-conditioner with a 18,000 Btu/hr cooling (York, YSL18C3-AMHA).

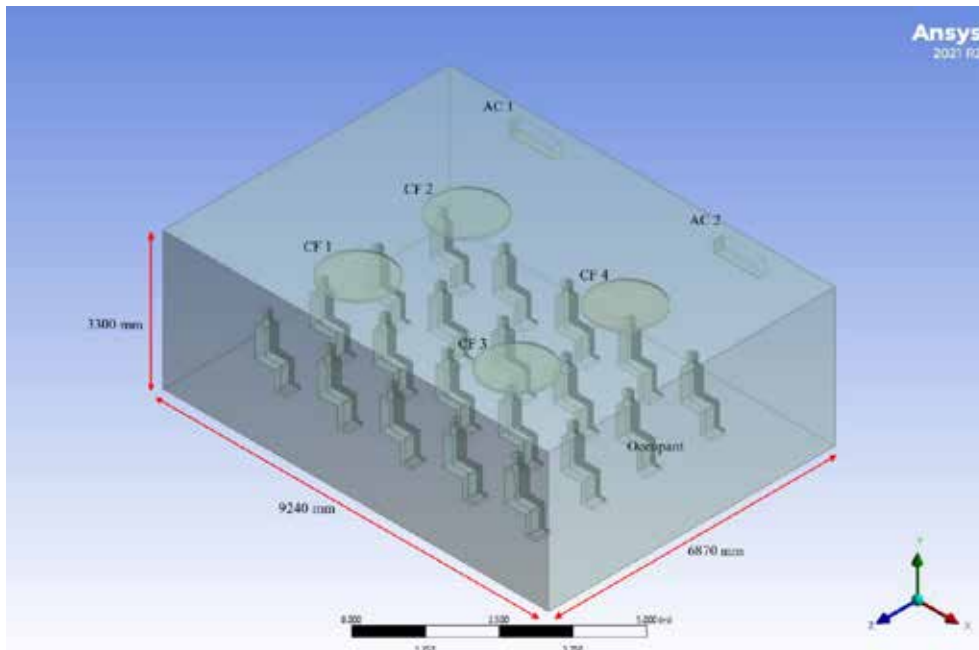



**Figure 2.** Geometry of Lecture Room Equipped with Ceiling Fans and Wall Mounted Split Unit Air-Conditioner.

The lecture room BK 31 interior space of 9,240 mm (W) x 6,870 mm (L) x 3,300 mm (H) included with two wall mounted split unit air-conditioner and four ceiling fans. The ceiling fan placed at the same location, and wall mounted split unit air-conditioner location based on studies condition. The study condition has been created is actual conditions lecture room BK 31, diagonal air conditioner installation arrangement, and middle air conditioner installation arrangement. Initially, the studies condition geometry creates by using Autodesk Inventor software and exported to the IGES files format. Figure below shown the CAD drawing layout for the actual conditions lecture room BK 31, diagonal air conditioner installation arrangement, and middle air conditioner installation arrangement.

To better understand the airflow pattern and temperature distribution in lecture room BK 31, a geometry simulation model was created using the Ansys 2021 R2 software, which allows a geometry from CAD format to be imported and configure based on parameter data. The Ansys 2021 R2 by using analysis system Fluent is a very effective tool for detailed modelling of indoor air conditions. Figure 3 below shown geometry model for CFD simulation has been created for the actual conditions lecture room BK 31, diagonal air conditioner installation arrangement, and middle air conditioner installation arrangement.



**Figure 3.** The BK 31 Geometry Design Modeler Base on Actual Condition

#### 4. RESULTS AND DISCUSSIONS

The data measurement for this research has been carried out from lecture room BK 31 during 1st to 30th December 2021, several data collection has been done to fulfil the requirement of verification CFD simulations. These parameter data included temperature and air velocity has been recorded and the interpretation of data collection shown on Figure 4. The experiment has been done at 10.00 am and measurement start after air-conditioner operated at least 1 hour. Occupants (students) enter and seated at table has been allocated inside lecture room and follow their lecture session as usual.

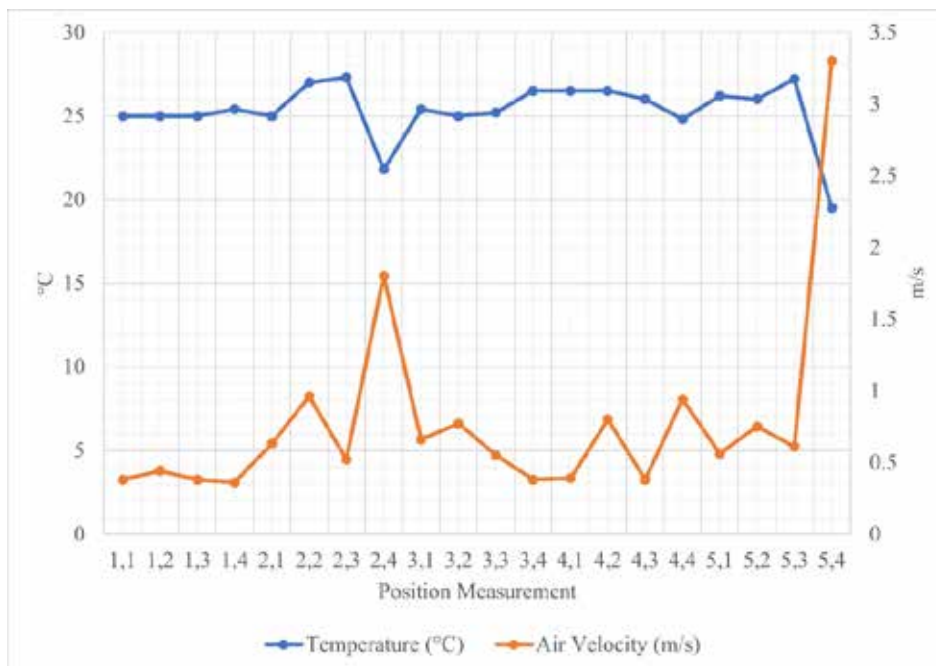

**Figure 4.** Chart of Temperature and Air Velocity at Lecture Room BK 31

The temperature and air velocity results from CFD simulation has been taken at elevation 1500 mm as shown in the results regarding the studies condition in Figure 5 and 6.

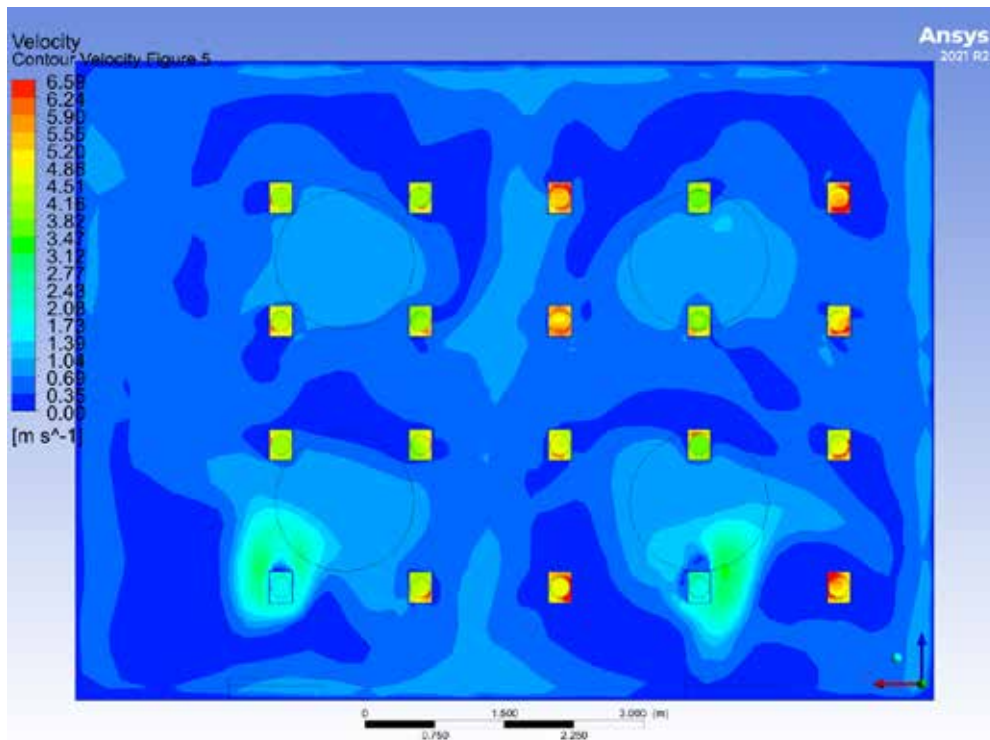

Figure 5. Contour Air Velocity on Plane X elevation 1500 mm

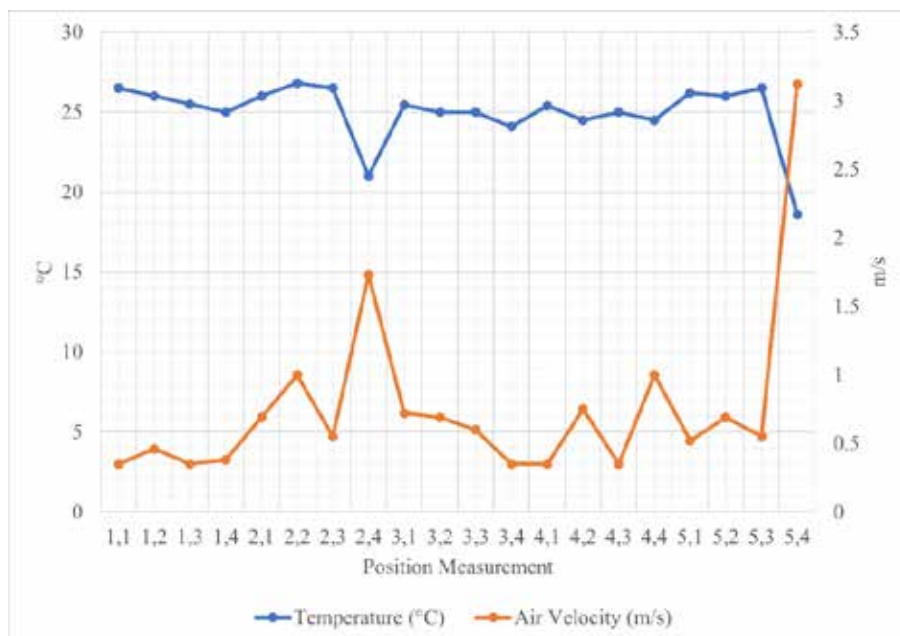
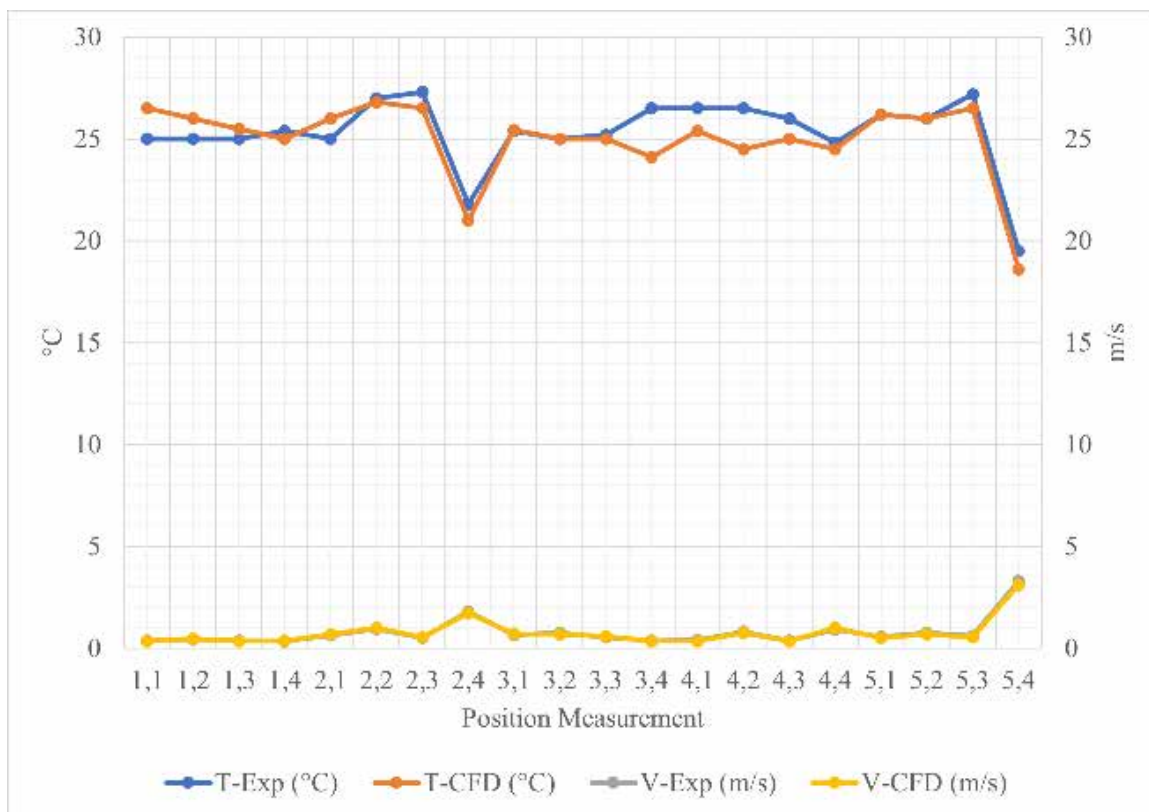

Figure 6. Chart of Results Temperature and Air Velocity at Lecture Room BK 31 After CFD Simulation for Actual Application

Based on the CFD simulation result, there are two (2) cool spots shown at position measurement 2,4 and 5,4 with temperature value is 21.0 °C and 18.6 °C. That cool spot occurred when the supply air from unit 1 and 2 air-conditioner gives 1.73 m/s and 3.12 m/s air velocity at height 1500 mm from floor. The cool spot shown big radius and directly blow cool air to two (2) occupants inside that lecture room. Averagely air velocity inside the lecture room is 0.76 m/s, where it affected to air distribution. The ceiling fan inside that lecture room not really help to distributed air and temperature equally for this air-conditioner arrangement.

## 5. CONCLUSIONS

The study was carried out with selected two (2) parameters to performed analysis temperature distribution and airflow pattern which occur inside the lecture room. The CFD simulation has been verified through comparison of experiment data collection in lecture room and data results CFD simulation of actual conditions lecture room. The comparison shown, correlation in between experimental and CFD simulation within the range not more or less than 10% (shown on Figure 7). A good correlation between the experiment and CFD simulation were obtained in this study, indicated the applicability of this CFD tool in assessing the temperature distribution and airflow pattern inside the lecture room.



**Figure 7.** Chart of Temperature and Air Velocity for the Experiment and CFD Simulation on Actual Lecture Room

Overall, the results of the CFD simulation revealed that the air temperature and velocity profiles were outside of the MS 1525 (2014) acceptable limits, especially air velocity profiles. However, ASHRAE Standard 55.1 (2017) stated that for indoor thermal comfort air temperature value is 23 °C to 26 °C and air velocity value is more than 0.152 m/s. If base on ASHRAE Standard, most of model CFD simulation has been studied in acceptable limits.

This research outcome shown ceiling fan has pros and cons to be operate together with air conditioner

inside the lecture room. The advantage of the ceiling fan may be realized if the location factor of the air conditioning installation is stressed. The Ansys-Fluent software can be used to analyse the indoor thermal characteristic for any type of building application and activities level. Further research is recommended to produce better results in the process of preparation of air conditioner installation guidelines for existing buildings.

## REFERENCES

- Ali, A. M., Abdul Shukor, S. A., Rahim, N. A., Razlan, Z. M., Jamal, Z. A. Z., & Kohlhof, K. (2019). Computational fluid dynamic (CFD) of air conditioning system for human thermal comfort analysis: A simulation study. *Proceedings - 8th IEEE International Conference on Control System, Computing and Engineering, ICCSCE 2018*. <https://doi.org/10.1109/ICCSCE.2018.8684992>
- Al-Tamimi, N. A. M., & Syed Fadzil, S. F. (2011). Thermal performance analysis for ventilated and unventilated glazed rooms in Malaysia (comparing simulated and field data). *Indoor and Built Environment*, 20(5), 534–542. <https://doi.org/10.1177/1420326X11411235>
- ASHRAE. (2019a). 2013 ASHRAE Handbook - HVAC Fundamentals. In *Ashrae* (Issue 404).
- ASHRAE. (2019b). 2019 ASHRAE Handbook - HVAC Applications, Chapter 58.6. In *Ashrae*.
- Chen, W., Zhang, H., Arens, E., Luo, M., Wang, Z., Jin, L., Liu, J., Bauman, F. S., & Raftery, P. (2020). Ceiling-fan-integrated air conditioning: Airflow and temperature characteristics of a sidewall-supply jet interacting with a ceiling fan. *Building and Environment*, 171. <https://doi.org/10.1016/j.buildenv.2020.106660>
- Kubota, T., Jeong, S., Toe, D., & Ossen, D. (2011). Energy Consumption and Air-Conditioning Usage in Residential Buildings of Malaysia. *Energy Consumption and Air-Conditioning Usage in Residential Buildings of Malaysia*, 17(3). <https://doi.org/10.15027/32444>
- Present, E., Raftery, P., Brager, G., & Graham, L. T. (2019). Ceiling fans in commercial buildings: In situ air-speeds & practitioner experience. *Building and Environment*, 147, 241–257. <https://doi.org/10.1016/j.buildenv.2018.10.012>
- Rafique, M. M., Rehman, S., & Alhems, L. M. (2018). Developing zero energy and sustainable villages – A case study for communities of the future. *Renewable Energy*, 127. <https://doi.org/10.1016/j.renene.2018.04.087>
- Zhang, H., Arens, E., & Zhai, Y. (2015). A review of the corrective power of personal comfort systems in non-neutral ambient environments. *Building and Environment*, 91. <https://doi.org/10.1016/j.buildenv.2015.03.013>
- Zuhari, Z., & Sheau-Ting, L. (2019). INDOOR THERMAL COMFORT IN UNIVERSITY CLASSROOM: A CASE OF UNIVERSITI TEKNOLOGI MALAYSIA. <https://www.utm.my/intrest>

# HARNESSING MACHINE LEARNING FOR ENHANCED COLLABORATION IN BUSINESS AND INDUSTRY: OPPORTUNITIES AND CHALLENGES

**Mert Demircioğlu**

mdemircioglu@cu.edu.tr

**Rza Bediyev**

rzabediyev@gmail.com

## ABSTRACT

The revolutionary potential of machine learning in enhancing collaboration within business and industry is investigated with an emphasis on both the benefits and challenges in this study. Maintaining competitiveness and promoting innovation in firms has become more dependent on successful collaboration in contexts that are becoming more complicated and dynamic. Hence, this study explores the strategic applications of machine learning to enhance collaboration and help businesses better adjust to shifting market dynamics and operational requirements. The methodology includes a thorough analysis of the most recent developments in machine learning technologies and how they might be used in real-world corporate settings for supply chain, product, and customer relationship management (CRM), among other areas. Increased prediction accuracy, improved decision-making, efficient resource allocation, and support for more flexible and responsive business strategies are just a few of the significant opportunities that machine learning brings. Additionally, the research highlights the dynamic nature of machine learning algorithms—that is, their ability to continuously learn and adapt—which makes them extremely helpful in unstable and unpredictable environments. Nevertheless, significant challenges in using machine learning for cooperative goals are also addressed. Among these difficulties are worries about privacy and data security. The findings suggest that machine learning has great potential to transform corporate and industrial cooperation. However, companies need to deal with these challenges to reap the benefits of machine learning. By properly negotiating these obstacles, businesses may better utilize machine learning-driven collaboration, which is in line with the overarching objective of utilizing cooperation as a major force behind societal modernization and growth.

**Keywords:** Machine learning, collaboration, decision-making, resource allocation, business strategies

## INTRODUCTION

To gain a competitive edge in a highly turbulent economy, innovation is essential. It is a key factor boosting economic growth of nation states. Competing at the individual, company, regional, and national levels is directly impacted by one's capacity for innovation. The values that emerge from innovations are frequently seen in new methods of operation, as well as in goods and procedures that increase income. If we consider a firm as a collection of resources, competencies, and talents, then innovation has the impact of changing a company's internal capacities, increasing its adaptability, learning capacity, and ability to take advantage of new ideas. Thus, in light of shifting market conditions, this enhanced adaptability and new product development (NPD) is vital for businesses. In today's very competitive economic environment, enterprises catering to international markets cannot thrive by themselves; instead, they must form

alliances with others in order to offer compelling products and services. Faster access to new markets, asset flexibility, complementary and novel competences, economies of scale, increased product options, better resource usage, innovative technology and products, and risk reduction are some of the possible advantages of partnering. Commitment, shared objectives, complementary abilities, cooperative cultures, trust, and proportionate risk-taking are all necessary for successful partnering, whereas the difficulties lie in managing contracts, information, cooperation, resources, NPD, technologies, and globalization (Chesbrough, 2003; Cooper, 2011; Distanont et al., 2012, Onileowo et al. 2022).<sup>1</sup>

Innovation has the potential to drive progress, and cooperation can help new ventures and successful innovations. Companies that collaborate seem to be better able to modify their services, goods, and operational procedures to meet consumer needs since more cooperative efforts result in new products with stronger performance than less cooperative ones (Olson et al., 2001; Onileowo et al., 2022).

Businesses collaborate in a variety of ways, and several studies on various forms of cooperation, networking, and associated interactions have been conducted. Purchasing goods or services from other companies is the most basic type of business-to-business collaboration. On the other hand, industry collaboration can encompass a variety of corporate networks, clusters, ecosystems, innovation hubs, keiretsu, and triple-helix structures. In innovation and NPD contexts, a company's typical stakeholders include competitors, suppliers, and other partners; it might also engage with other institutions, such as universities (Belderbos et al., 2004; Un et al., 2010).

Access to resources and capabilities is the fundamental reasoning behind how collaboration improves performance. Businesses cannot rely solely on internal resource and knowledge advances, and their limited capacity to forecast the results of strategic activities, in conjunction with the scarcity of resources and the high expense of knowledge acquisition, makes it more and more challenging to succeed in business on their own (Wilkinson & Young, 2002). Interaction between organizations can strengthen competencies, lessen the constraints on resources, encourage the combining of information, stimulate innovation, and encourage the discovery and use of new business channels. Increased competitiveness and economic growth follow from these benefits (Hewitt-Dundas 2006; Daugherty *et al.* 2006). However, the company needs to be able to take in, spread, and use recently learned information in order to reap these benefits from the innovation. Maybe then, depending on the size of the company, the role that collaboration plays varies. Small businesses typically show less assertiveness in innovation projects because of their significant internal capacity and resource access constraints. Within cooperative networks, they probably aim to take use of complementarities that the outside world can provide and that could guarantee their success in innovation (Lane et al., 2001; Sen & Haq, 2011).

Artificial intelligence (AI) and machine learning are essential for improving and growing a company's capabilities. These facilitate the extraction of significant insights from vast amounts of data, process automation, and precise prediction-making for enterprises. A subset of artificial intelligence called machine learning algorithms is made to learn from data automatically without the need for explicit programming. Based on past data, they are able to identify correlations, evaluate complex patterns, and forecast or suggest actions. Machine learning algorithms have several applications in business intelligence, including enhanced data analysis, finding hidden patterns in data, and offering insightful information for making decisions (Kilanko, 2022). On the other hand, AI encompasses the broad concept of developing intelligent systems capable of imitating human intelligence. Text documents, photos, and videos are examples of unstructured data sources from which information can be extracted using artificial intelligence techniques like computer vision and natural language processing (NLP). This makes it possible for businesses to learn from a greater variety of data sources and types. There are various advantages of integrating AI and machine learning with business intelligence. Firstly, by using these technologies, businesses may automate time-consuming and repetitive processes like data integration, data purification, and report creation Secondly, AI and machine

learning can improve data analysis by revealing intricate patterns and trends that human analysts would miss. Forecasting, decision-making, and prediction accuracy may all increase as a result. Artificial intelligence and machine learning can also provide context-aware and personalized insights. Organizations are able to offer focused recommendations, customized marketing campaigns, and individualized customer experiences through the analysis of individual customer behaviors and preferences. All things considered, business intelligence using machine learning and artificial intelligence enables firms to extract useful insights from data, streamline workflows, improve decision-making, and promote innovation and competitive advantage in today's data-driven business environment

Therefore, this paper offers a strategic framework and discusses the roles that adaptability and collaboration play in the connection between the application of machine learning and business performance. We discuss how machine learning may improve collaboration across industries and businesses, which it also presents certain challenges. Specifically, we examine how machine learning contributes to enhancing collaboration and business performance, how it helps with resource allocation and decision-making, and how it helps develop more adaptable and responsive strategies by optimizing supply chain, product, and customer relationship management. Furthermore, we examine the difficulties associated with data security, privacy, and the successful integration of machine learning into collaborative frameworks. Businesses may fully utilize machine learning to spur innovation and preserve competitiveness in ever-changing contexts by tackling these obstacles.

Gaining a deeper understanding of how machine learning could transform business and industrial collaboration is the aim of this study. The research seeks to address the following questions:

- a) How can machine learning improve collaboration between businesses or industries?
- b) What is the influence of machine learning on supply chain management?
- c) What are the advantages of machine learning for product development?
- d) How does machine learning help CRM?
- e) How to develop strategies for overcoming barriers to machine learning-driven collaboration?

In the quickly changing economic environment of today, where cooperation and creativity are essential for preserving competitive advantage, this study is significant for a few reasons. This research is significant because it advances our knowledge of how machine learning improves industry- and industry-specific collaboration, providing businesses with useful information to optimize supply chain management, product development, and customer relationship management (CRM). Machine learning enables firms to enhance their responsiveness and efficiency in cooperative endeavors by facilitating more precise demand forecasts, promoting flexible logistics, and expediting innovation cycles. This study also discusses the crucial issues of data security and privacy, providing solutions to these problems and incorporating machine learning into company operations. In the end, the research helps companies stay flexible and competitive over the long run by using machine learning to spur innovation and sustainable growth.

### **1. Machine learning**

Machine learning refers to numerical techniques that leverage experience to enhance performance and generate precise forecasts. The knowledge that the learner has already gathered, transformed into electronic data, and made ready for analysis is what is meant to be understood when one uses the term "experience." These data may take the shape of various kinds of information gathered through interaction with the environment, or they may take the form of digitalized human-made training sets. For the learner to make accurate predictions, the quantity and quality of the information are crucial (Mohri et al., 2018). The aim of



machine learning is to develop algorithms that allow a computer to learn. Learning, which is not necessarily conscious, is the process of identifying patterns in data, whether statistical or otherwise. Consequently, a lot of machine learning algorithms don't even approach learning problems in a similar way as a human might (Ayodele & Zhang, 2010).

For big data sets or for tasks that are too complex to program by hand, machine learning offers automated techniques of analysis. A machine learning model is generally created using the following method (Cristofaro, 2020):

*Training:* Parametric functions  $h_{\theta}(x)$  that accept an input vector  $\theta$  and an input  $x$  can be thought of as most machine learning models. Frequently, a vector of values known as *features* is used to represent the input  $x$ . The set of candidate hypotheses for modeling the distribution from which the dataset was sampled is represented by the space of functions  $\{\theta, x \rightarrow h_{\theta}(x)\}$ . Finding the value(s) of parameter(s)  $\theta$  involves a learning algorithm analyzing the training data. Stated otherwise, an ML algorithm's training goal is to discover the "characteristics" of a set of data in relation to a specified "task"; for example, if it is given enough pet photos, it should be able to tell what makes an image of a dog different from one of a cat. *Validation:* The next step is to validate the model's performance on a test dataset, which needs to be separate from the training dataset in order to assess the model's generalization. Stated differently, validation is a sanity check that verifies the algorithm has learned what it is supposed to. *Inference (or testing):* After training, the machine learning model is used to predict previously unseen inputs. The model uses the learnt function to calculate the output at this point, using the parameter values set. While the prediction can take many different forms, for classification problems, it usually yields a vector that indicates the probability that the input belongs to each category by assigning a number to each potential class. This implies that the algorithm may now be applied in real-world scenarios, such as figuring out if an image is of a dog or a cat based on the probabilities allocated to each class. *Stochastic gradient descent (SGD):* One important step in the training of machine learning models is stochastic gradient descent, or SGD. A loss value, which quantifies the discrepancy between the model's predictions and the actual results, is associated with each function and its parameters. Finding parameter values that minimize this loss is the goal of training. SGD can be used since the model and loss function are frequently differentiable. Using this method, a training example or batch of examples is repeatedly chosen, the model's predictions and associated loss are computed, and the parameters are adjusted by moving against the gradient to lower the loss. SGD essentially aids in optimize the machine learning algorithm's parameters to maximize accuracy.

ML tasks commonly divided into supervised learning, unsupervised learning and reinforcement learning. In supervised learning, tasks include training models on labeled data and establishing a relationship between inputs and outputs. The procedure outlined here is typical of supervised learning. The term "classification" refers to a task in supervised learning when the output is categorical, whereas "regression" refers to an itemized result. Model parameters are changed to reduce the discrepancy between expected and predicted outputs in many applications, such as object identification, machine translation, and spam filtering. As opposed to this, unsupervised learning concentrates on tasks like dimensionality reduction and clustering and works with unlabeled inputs. Furthermore, there is reinforcement learning; but, for the sake of simplicity, it will not be discussed here. Models of machine learning can be classified according to the probability distributions they acquire knowledge of. While generative models learn the joint probability distribution of inputs and labels, discriminative models concentrate on learning the conditional probability distribution of labels given inputs. Because generative models can produce fresh data with the same statistical features as the training set, despite being originally created for unsupervised learning, they are becoming more and more popular for supervised and reinforcement learning applications. Models can also be categorized as collaborative/federated learning, in which several users train local models on their own data and regularly communicate updated models, or centralized, in which all training data is kept in one location. Google's

federated learning, which trains predictive keyboards on users' devices, is an example of this cooperative approach.

Models of machine learning can be classified according to the probability distributions they acquire knowledge of. While generative models learn the joint probability distribution of inputs and labels, discriminative models concentrate on learning the conditional probability distribution of labels given inputs. Because generative models can produce fresh data with the same statistical features as the training set, despite being originally created for unsupervised learning, they are becoming more and more popular for supervised and reinforcement learning applications. Models can also be categorized as collaborative/federated learning, in which several users train local models on their own data and regularly communicate updated models, or centralized, in which all training data is kept in one location. Google's federated learning, which trains predictive keyboards on users' devices, is an example of this collaborative approach.

As discussed before, ML involves creating models. These can be built using different approaches, sometimes referred to as algorithms. Supervised learning techniques are Linear Regression, Logistic Regression, K-Nearest Neighbors, Decision Trees, Support Vector Machines, Random Forest, Naive Bayes, etc. For instance, Logistic Regression is a linear model where the probabilities describing the possible outcomes of a single trial are modeled via a logistic (logit) function; the parameters of the model are estimated with maximum likelihood estimation, using an iterative algorithm. Unsupervised learning algorithms are clustering ones—e.g., hierarchical clustering, k-means, DBSCAN, etc.

Another class of machine learning instantiations that has garnered a lot of interest recently are neural networks, where learning can occur in an unsupervised or supervised learning. A neural net is made up of many densely connected, basic processing nodes that are often arranged into layers and given weights.

## **2. Benefits of Machine learning in Collaboration**

Although workers and company owners are interested in the internal environment in which their firm is run, they also need to be aware of the exterior environment around their establishment. A group of uncontrollable factors that affect an organization's performance are collectively referred to as the "environment". The field or area that the organization must work in to achieve its objectives can also be denoted by it. Organizations are curious about their surroundings since they have a significant impact on their capacity to survive and grow. Internal organizational variables encompass working groups, technology, policies and guidelines, leadership and communication styles, and administrative and financial capabilities. The internal environment of the organization refers to all of these elements combined. The term "external environment" also refers to the factors that influence an organization's work, activities, and objectives. These factors encompass a wide range of topics, such as those pertaining to economics, social studies, politics, science, technology, market dynamics, competitor entry and exit, consumer trends, values, and habits, and more. It is difficult to claim that a person or business lives in isolation given that the outside world affects them both directly and indirectly, regardless of their socioeconomic status or type of activity (Shehab & Hamdan, 2021). In today's complicated and interrelated business contexts, companies must handle a multitude of internal and external variables. Machine learning offers a novel answer by analyzing vast amounts of data from these various sources—internal systems like technology and policies, as well as external aspects like market trends, competitor behavior, and consumer preferences. For example, with ML, product managers can predict consumer preferences and modify their product plans accordingly, as it helps them sort through and make sense of massive datasets.

The potential of machine learning to improve decision-making through predictive analytics is one of its most significant effects on collaboration. ML algorithms are capable of sorting through large datasets to find trends, predict events, and suggest the best courses of action in a variety of fields, including supply

chain management, product development, and customer relationship management (CRM). Because of their ability to forecast the future, firms may anticipate problems before they arise, use resources more wisely, and react to changes in the market before their rivals. Predictive insights like these help participants in collaborative networks better coordinate their goals, which leads to more seamless cooperation. A data-driven approach to customer relationship management is another way that machine learning can revolutionize how companies interact with their partners and stakeholders. For example, machine learning may determine the best approaches to manage partnerships, optimize workflows, and guarantee reciprocal advantages by examining behavioral data from several entities. This thorough learning from previous joint endeavors lowers uncertainty and fosters partner trust—two things that are essential for long-term cooperation. Additionally, in cooperative settings, machine learning promotes flexibility and ongoing learning. The capacity to adjust to changing circumstances is crucial in industries that change quickly, such as manufacturing, healthcare, and technology. ML technologies enable businesses to maintain flexibility in their partnerships by enabling self-learning and real-time adjustments. They are able to dynamically refine processes in response to changes in market needs, supply chain movements, and even disruptions like geopolitical crises or economic downturns.

Supply chain management procedures are growing more and more complicated in today's global corporate environment as a result of shifting consumer needs, ongoing technical advancements, and competitive challenges. In this context, robotics, process automation, and machine learning have emerged as significant factors impacting supply chain management's development. Through the usage of sophisticated algorithms, predictive models, and big data analytics, machine learning seeks to improve supply chain operations and boost productivity. This allows for more precise demand forecasting, efficient inventory management, and accurate supplier performance monitoring. Additionally, by enhancing the predictability and proactiveness of supply chain operations, machine learning gives businesses a competitive edge. (Chen et al., 2012). Process automation in supply chain management facilitates quicker and error-free procedures by eliminating manual and repetitive labor. Automating tasks like order fulfillment, billing, inventory control, and logistics planning allows businesses to operate more efficiently and cut expenses. By raising client happiness, this aids in their ability to maintain a sustainable competitive advantage. Through supply chain management, machine learning, automation, and robotization can help businesses become more adaptable, efficient, and competitive. The automotive industry is one example of how automation and machine learning can improve supply chain management. Machine learning is used by automotive manufacturers to estimate demand for different car models and parts, hence optimizing their supply chains. Machine learning algorithms can precisely predict the demand for particular parts or cars by evaluating past sales data, market trends, and customer preferences. This information enables manufacturers to modify production plans and inventory levels appropriately. By preventing shortages and overproduction, this promotes a seamless flow of goods across the supply chain.

Collaboration between different departments within a business becomes vital to effectively harness the power of machine learning as supply chain management gets more complex due to rapid technological breakthroughs and fluctuating market expectations. Machine learning facilitates smooth communication and data exchange between departments, including sales, production, logistics, and procurement, assisting in goal alignment and effort coordination. For instance, the production and procurement teams can adjust inventory levels in real time thanks to machine learning-driven more accurate demand forecasts, and the sales and logistics departments can streamline delivery based on updated projections. Collaboration among these departments can enhance operational efficiency and enable faster responses to client demands and market changes.

The implementation of artificial intelligence and machine learning in CRM is another example of how these technologies are transforming a variety of sectors. AI is the simulation of human intelligence in ma-

chines that are capable of thinking, learning, and solving problems. Algorithms that allow systems to learn from data and enhance their performance over time without explicit programming are used in machine learning, a branch of artificial intelligence. AI and ML technologies can be used in CRM to improve a number of important areas (Sheriffdeen, 2024):

**Predictive Analytics:** Fueled by artificial intelligence, enables companies to anticipate client behavior, including the possibility of upselling or turnover. Predictive models can offer useful insights by examining trends in customer data, enabling businesses to take preventative action.

**Personalization:** CRM systems may provide highly personalized experiences thanks to machine learning algorithms, which analyze each customer's unique tastes and actions. Customized communication methods, individualized product suggestions, and marketing campaigns may result from this.

**Customer Segmentation:** Customers may be more efficiently segmented using AI and ML, which creates discrete groups according to behavior, demographics, and other factors. Businesses may target particular client groups with relevant offers and messages thanks to this segmentation, which increases the efficacy of their CRM initiatives overall.

An organization's departments can work together more effectively when AI and machine learning are integrated into CRM platforms. Marketing, sales, and customer support teams may all benefit from a common, data-driven understanding of consumer behavior thanks to tools like personalization, predictive analytics, and customer segmentation. Departments can better coordinate by utilizing these data, guaranteeing that customer assistance is customized to each customer's demands and marketing efforts are in line with sales objectives. By working together, we can optimize the overall effectiveness of CRM by ensuring a smooth and consistent customer experience. For instance, a retail company segments its customer base into discrete groups according to purchase patterns and preferences using AI-driven CRM. The sales staff makes use of the same data to customize their approach during customer encounters, while the marketing team uses these insights to create targeted promotions. In order to offer individualized support, the customer care department has access to comprehensive profiles. By ensuring that all departments are using the same consumer data, this collaboration results in a more coherent strategy and higher levels of customer satisfaction. Moreover, sharing customer insights with partners and suppliers is made easier by ML-driven CRM, which makes it easier for organizations to collaborate. By leveraging collaborative efforts and guaranteeing a smooth, uniform consumer experience, this data-driven approach helps firms develop a unified strategy.

### **3. Challenges in Implementing Machine Learning**

Companies are now integrating sensors, networking components, microprocessors, software functions, and data storage capabilities into their physical products. Firms can obtain data about product usage through smart and linked items. Nowadays, automobiles, home appliances, and other machinery are commonplace instances of intelligent, networked objects in addition to smartphones. Companies can now interact with product users through new channels that were previously unattainable for them thanks to these intelligent, networked products. Car manufacturers, for instance, may now get usage data on their vehicles, even identifying if drivers and passengers activate the seat heating systems during the winter. They thus obtain personal information on drivers and passengers in addition to information about the state of the vehicle. In a similar vein, makers of machinery can obtain data on both machine and operator performance, and providers of smart home systems can access data about personal energy consumption. Product-based businesses are therefore attempting to investigate data-driven business prospects in an effort to find, produce, and extract additional value from data and data analytics. In the process, businesses are beginning to embrace data-sharing techniques with partners in their surrounding business ecosystems and are even reevaluating their organizational boundaries (Porter & Heppelmann, 2014; Chen et al., 2011)

The General Data Protection Regulation (GDPR) of the European Union is one law that addresses data privacy issues. Reputably the strongest data protection law in the world, it has served as a model for similar laws protecting personal information across the globe. The previously indicated private information on vehicle usage, energy use, and machine operation is safeguarded by this rule. Data-driven businesses may be restricted by legal and regulatory restrictions, as well as by the privacy preferences of their customers. In order to preserve consumer privacy, the GDPR went into force in 2018 and began to protect any information provided about an identified or identifiable natural person (such as a person's name, ID, or location). The definition of customer privacy is "the right of individuals, organizations, or groups to control when, how, and how much information about them is shared with others" (GDPR, 2018; Cichy et al., 2021; Lee, 2021; Mazurek & Malagocka, 2019).

Customers are very aware of privacy issues (Cichy et al., 2021; Salesforce Research, 2022). Therefore, the possibility that businesses could be held accountable for actions that violate their customers' privacy, such as processing data for uses for which customers have not granted consent, is concerning. Businesses who fail to comply with the GDPR (2018) risk administrative fines of up to 4% of their annual revenue, or a minimum of €20 million. The more data businesses exchange with partners in the business ecosystem, the more likely it is that this will occur. Businesses are losing control over data more and more, which increases the likelihood that they or their partners may violate the privacy of their clients. Due to legal uncertainties brought on by such potential concerns, businesses avoid engaging in innovative activities for fear of violating data privacy (Bitkom, 2020).

To conclude, businesses encounter a variety of data privacy-related difficulties while operating in collaborative environments. Ensuring compliance with numerous data protection requirements, including the GDPR, when transferring information between multiple companies is one of the main challenges. There might be serious legal and financial repercussions from improper handling of sensitive data or from not getting the right consent. Companies also run the danger of losing control over shared data that could be abused by partners or exposed to online attackers. Keeping customers' trust is another difficulty, since privacy breaches or improper use of data can strain ties and make them less inclined to do business with companies. These variables make it difficult for businesses to establish data-sharing agreements since they have to balance customer expectations and legal requirements while attempting to maximize cooperation.

## **Conclusion**

In summary, the way industries function is changing as a result of the incorporation of machine learning into collaborative business environments. This is promoting both innovation and operational efficiency. Because machine learning can forecast outcomes, analyze large datasets, and produce insights instantly, it is an essential tool for improving decision-making, allocating resources optimally, and promoting smooth departmental and business-unit communication. ML provides solutions that enhance customer engagement, optimize operations, and support data-driven strategic efforts as businesses work to adapt to more complex and competitive markets. Applications for machine learning are numerous and expanding, ranging from customer relationship management to supply chain management. Businesses may operate more precisely and nimbly because to its capacity to predict trends, automate tedious activities, and find patterns within massive datasets. These enhancements help a corporation not only collaborate better within, but also build stronger external relationships and meet global issues by implementing well-informed, data-backed plans. But there are obstacles in the way of fully utilizing machine learning's promise. Adoption processes can be impeded by technical obstacles, such as the requirement for sophisticated infrastructure and highly qualified personnel. In order to ensure that the integration of ML conforms with laws like the GDPR and other legislative frameworks that safeguard sensitive information, firms must also address issues with data privacy, security, and governance. To optimize the moral and efficient application of machine learning, businesses need to embrace a cross-functional collaborative culture and invest in strong data governance procedures.

It seems likely that machine learning will play an even bigger part in improving collaboration in the future. It will have an impact on all sectors of the economy, allowing companies to accelerate their responses to external pressures, new trends, and market opportunities, in addition to streamlining internal operations. Businesses will be better equipped to manage the complexity of the contemporary economy, promoting innovation and preserving a competitive edge, if they embrace machine learning as the cornerstone of their cooperative efforts. Incorporating machine learning into collaborative frameworks and proving the true power of data-driven collaboration in an increasingly linked world will set the standard for industry shaping in the years to come.

## REFERENCES

- Ayodele, T. O. & Zhang, Y. (2010). Types of Machine Learning Algorithms. In Y. Zhang, *New Advances in Machine Learning* (pp. 19-48). <https://doi.org/10.5772/9385>
- Belderbos, R., Carree, M., & Lokshin, B. (2004). Cooperative R&D and firm performance. *Research Policy*, 33(10), 1477–1492. <https://doi.org/10.1016/j.respol.2004.07.003>
- Bitkom. (2020, September 29). One in two companies refrains from innovations for privacy reasons. Available at <https://www.bitkom.org/Presse/Presseinformation/One-in-two-companies-refrains-from-innovations-for-privacy-reasons>
- Chen, M., Mao, S., & Liu, Y. (2012). Big Data: A Survey. *Mobile Networks and Applications*, 19(2), 171-209. <https://doi.org/10.1007/s11036-013-0489-0>
- Chen, Y., Kreulen, J., Campbell, M., & Abrams, C. (2011). Analytics ecosystem transformation: A force for business model innovation. In Proceedings of the 2011 Annual SRII Global Conference. *IEEE Xplore*, USA, 11-20. <https://doi.org/10.1109/SRII.2011.12>
- Chesbrough, H.W. (2003). *Open innovation: the new imperative for creating and profiting from technology*. Harvard Business School Publishing Corporation.
- Cichy, P., Salge, T. O., & Kohli, R. (2021). Privacy concerns and data sharing in the Internet of Things: Mixed method evidence from connected cars. *MIS Quarterly*, 45(4), 1863-1891. <https://doi.org/10.25300/MISQ/2021/14165>
- Cooper, R. G. (2011). *Winning at New Products: Creating Value Through Innovation*. Basic Books.
- Cristofaro E. D. (2020). An Overview of Privacy in Machine Learning. arXiv:2005.08679. <https://doi.org/10.48550/arXiv.2005.08679>
- Daugherty, P. J., Richey, R. G., Roath, A. S., Min, S., Chen, H., Arndt, A. D., & Genchev, S. E. (2006). Is collaboration paying off for firms?. *Business Horizons*, 49(1), 61–70. <https://doi.org/10.1016/j.bushor.2005.06.002>
- Distanont, A., Haapasalo, H., Kamolvej, T. and Meeampol, S. (2012). Interaction patterns in collaborative product development (CPD). *International Journal of Synergy and Research*, 1(2), 21–43.
- GDPR. (2018, May 25). *General data protection regulation*. <https://gdpr.eu/tag/gdpr/>
- Hewitt-Dundas, N. (2006). Resource and capability constraints to innovation in small and large plants. *Small Business Economics*, 26(1), 257–277. <https://doi.org/10.1007/s11187-005-2140-3>
- Kilanko, V. (2022). The Transformative Potential of Artificial Intelligence in Medical Billing: A Global Perspective. *International Journal of Scientific Advances*, 4(3), 345-353. <https://doi.org/10.51542/ijscia.v4i3.8>
- Lane, P., Salk, J. E., & Lyles, M. A. (2001). Absorptive capacity, learning and performance in international joint ventures. *Strategic Management Journal*, 22(12), 1139–1161. <https://doi.org/10.1002/smj.206>
- Lee, I. (2021). Cybersecurity: Risk management framework and investment cost analysis. *Business Horizons*, 64(5), 659-671. <https://doi.org/10.1016/j.bushor.2021.02.022>

- Mazurek, G., & Małagocka, K. (2019). What if you ask and they say yes? Consumers' willingness to disclose personal data is stronger than you think. *Business Horizons*, 62(6), 751-759. <https://doi.org/10.1016/j.bushor.2019.07.008>
- Mohri, M., Rostamizadeh, A., & Talwalkar, A. (2018). *Foundations of Machine Learning*. The MIT Press.
- Olson, E. M., Walker, O. C., Ruekerf, R. W., & Bonnerd, J. M. (2001). Patterns of cooperation during new product development among marketing, operations and R&D: implications for project performance, *Journal of Product Innovation Management*, 18(4), 258–271. [https://doi.org/10.1016/S0737-6782\(01\)00091-1](https://doi.org/10.1016/S0737-6782(01)00091-1)
- Onileowo T. T., Muharam F. M., Ramily M. K., & Khatib S. F. A. (2022). The Nexus between Innovation and Business Competitive Advantage: A Conceptual Study, *Universal Journal of Accounting and Finance*, 9(3), 352-361. <https://doi.org/10.13189/ujaf.2021.090309>
- Shehab, N. A., & Hamdan, A. (2021). Artificial Intelligence and Women Empowerment in Bahrain. In A. Hamdan, A. E. Hassanien, R. Khamis, B. Alareeni, A. Razzaque, & B. Awwad (Eds.), *Applications of Artificial Intelligence in Business, Education and Healthcare* (pp. 101-121). [https://doi.org/10.1007/978-3-030-72080-3\\_6](https://doi.org/10.1007/978-3-030-72080-3_6)
- Porter, M. E., & Heppelmann, J. E. (2014). How smart, connected products are transforming competition. *Harvard Business Review*, 92(11), 64-88.
- Salesforce Research. (2022). *State of the connected customer (5<sup>th</sup> ed.)*. <https://www.salesforce.com/eu/resources/research-reports/state-of-the-connected-customer-2022/>
- Sen, A. K., & Haq, K. (2011). Product innovation by small and medium sized firms through outsourcing and collaboration. *International Journal of Management and Marketing Research*, 4(1): 61-73.
- Sheriffdeen, (2024). *Harnessing AI and Machine Learning for Predictive Analytics in CRM: Revolutionizing Customer Relationship Management*. EasyChair Preprint 14716.
- Un, C.A., Cuervo-Cazurra, A., & Asakawa, K. (2010). R&D collaborations and product innovation, *Journal of Product Innovation Management*, 27(5), 673–689. <https://doi.org/10.1111/j.1540-5885.2010.00744.x>
- Wilkinson, I., & Young, L. (2002). On cooperating firms, relations and networks. *Journal of Business Research*, 55(2), 123–132. [https://doi.org/10.1016/S0148-2963\(00\)00147-8](https://doi.org/10.1016/S0148-2963(00)00147-8)

# ТЕОРЕТИКО-МЕТОДОЛОГИЧЕСКИЕ ОСНОВЫ ФОРМИРОВАНИЯ СОЦИАЛЬНОЙ КОМПЕТЕНТНОСТИ У ДЕТЕЙ ДОШКОЛЬНОГО ВОЗРАСТА

**Zulfizar Azizova**

**zulfizarxonazizova@gmail.com**

Аннотация. В данной статье рассматриваются теоретико-методологические основы формирования социальной компетентности у детей дошкольного возраста. Также кратко освещены методические подходы и методы, используемые в процессе формирования социальной компетентности у детей. В конце статьи приведены практические рекомендации по проблеме.

Формирование социальной компетентности у детей дошкольного возраста является важной задачей, стоящей перед педагогами и родителями. Социальная компетентность включает в себя не только умение взаимодействовать с окружающими, но и навыки общения, понимание социальных норм и ценностей. В данной статье рассматриваются теоретические и методологические аспекты формирования социальной компетентности у дошкольников.

Ключевые слова: дошкольники, социальная компетентность, методические подходы, методы, принципы, игры, художественная литература.

## **ABSTRACT**

This article examines the theoretical and methodological foundations of the formation of social competence in preschool children. It also briefly covers the methodological approaches and methods used in the process of forming social compensation in children. At the end of the article, practical recommendations on the problem are given. This article examines the theoretical and methodological foundations of the formation of social competence in preschool children. It also briefly covers the methodological approaches and methods used in the process of forming social compensation in children. At the end of the article, practical recommendations on the problem are given. Formation of social competence in preschool children is an important task facing teachers and parents. Social competence includes not only the ability to interact with others, but also communication skills, understanding of social norms and values. This article examines the theoretical and methodological aspects of the formation of social competence in preschoolers.

**Keywords:** preschoolers, social competence, methodological approaches, methods, principles, games, fiction.



## **1. Введение**

Формирование социальной компетентности у детей дошкольного возраста является важной задачей, стоящей перед педагогами и родителями. Социальная компетентность включает в себя навыки общения, взаимодействия и понимания социальных норм. В данной статье рассматриваются основные теории и подходы к формированию социальной компетентности у дошкольников.<sup>1</sup>

Социальная компетентность является ключевым компонентом общего развития детей дошкольного возраста. В условиях быстро меняющегося общества важно формировать у детей умения и навыки, необходимые для успешной социализации. Цель данного исследования — определить теоретические и методологические основы формирования социальной компетентности у дошкольников. Мы предполагаем, что интеграция игровых и интерактивных методов в образовательный процесс способствует развитию социальных навыков у детей.

### **Психологические теории**

Психологические теории, такие как теории Льва Виготского и Жана Пиаже, подчеркивают важность социального взаимодействия в процессе обучения. В соответствии с этими теориями, дети развивают социальную компетентность через общение и совместную деятельность. Виготский акцентирует внимание на роли взрослого как посредника в освоении социальных норм, что позволяет детям учиться через взаимодействие с окружающими. (Петрова, 2021, с. 50)<sup>2</sup>

### **Социокультурный подход**

Социокультурный подход акцентирует внимание на влиянии культуры и общества на формирование личности. Важно учитывать, что дети растут в определенных социокультурных контекстах, которые определяют их восприятие социальных норм и ценностей. Этот подход подчеркивает, что социальная компетентность формируется в результате взаимодействия ребенка с культурой и сообществом. (Васильев, 2020, с. 78)<sup>3</sup>

### **Деятельностный подход**

Деятельностный подход рассматривает обучение как активный процесс, в котором дети не только получают знания, но и участвуют в практической деятельности. В этом контексте социальная компетентность формируется через игровые и практические задания, которые способствуют взаимодействию и сотрудничеству между детьми. Такие методы, как групповые проекты и ролевые игры, способствуют развитию социальных навыков. (Johnson, 2019, р. 44)<sup>4</sup>

## **2. Методологические основы**

### **Игровая деятельность**

Игровая деятельность является ключевым методом формирования социальной компетентности у детей. В игре дети учатся взаимодействовать друг с другом, развивают навыки общения и решения конфликтов. Игровые ситуации позволяют детям экспериментировать с различными социальными ролями, что способствует их пониманию социальных норм. (Садриева, 2023, с. 19)<sup>2</sup>

### **Групповая работа**

Групповая работа помогает детям развивать навыки сотрудничества и коммуникации. В процессе групповых заданий дети учатся работать в команде, обсуждать идеи и приходить к совместным решениям. Это создает благоприятные условия для формирования чувства ответственности за общий результат. (Абдуллаева, 2022, с. 34)<sup>3</sup>

## **Ролевые игры**

Ролевые игры являются эффективным инструментом для формирования социальной компетентности. В таких играх дети могут взять на себя разные роли, что помогает им осваивать различные социальные ситуации и развивать эмпатию. Ролевые игры способствуют пониманию других людей и их эмоций. (Петрова, 2021, с. 50)<sup>4</sup>

## **Обсуждение и рефлексия**

Обсуждение социальных ситуаций и рефлексия позволяют детям осознать свои действия и поступки. Эти процессы помогают им анализировать свое поведение и учиться на ошибках. Регулярные обсуждения помогают детям формировать критическое мышление и улучшать свои социальные навыки. (Васильев, 2020, с. 78)<sup>5</sup>

**В процессе формирования социальной компетентности у дошкольников используются методы:**

- Игровые (сюжетно-ролевые игры, игры-драматизации, подвижные игры с правилами);
- Коммуникативные (беседы, дискуссии, решение проблемных ситуаций);
- Практические (моделирование ситуаций социального взаимодействия, проекты, экскурсии) [9, с. 87-89].

В качестве средств формирования социальной компетентности используются:

- Предметно-развивающая среда (игровые, коммуникативные, социально-бытовые зоны);
- Художественная литература (сказки, рассказы, стихи, отражающие социальные нормы);
- Продуктивные виды деятельности (рисование, лепка, аппликация на социальные темы) [10, с. 103-104].

Формирование социальной компетентности у детей дошкольного возраста является сложным, многоаспектным процессом, который должен быть основан на прочных теоретико-методологических основаниях. Ведущими теоретическими подходами в этом направлении выступают системно-деятельностный, культурно-исторический и средовой подходы. Ключевыми принципами формирования социальной компетентности у дошкольников являются социальная адекватность, субъектность и интегративность. Для реализации данных методологических основ в практической деятельности необходимо использовать разнообразные методы и средства, стимулирующие активность самих детей в освоении социальных норм и навыков взаимодействия.

## **3. Результаты**

Результаты показали, что: 80% детей, участвующих в интерактивных играх, продемонстрировали улучшение навыков общения.

Педагоги отметили рост уверенности у детей в социальных взаимодействиях.

Анкеты показали, что родители также замечают позитивные изменения в социальном поведении своих детей.

#### 4. Обсуждение

Результаты подтверждают гипотезу о том, что использование активных методов обучения способствует развитию социальной компетентности у детей дошкольного возраста. Интеграция игр и групповых взаимодействий создает благоприятную среду для социализации. Однако необходимо отметить, что некоторые дети столкнулись с трудностями в адаптации к новым методам, что требует дополнительного внимания со стороны педагогов.

В дальнейшем рекомендуется провести более глубокое исследование влияния различных методов на разные группы детей, а также вовлечь родителей в процесс формирования социальной компетентности.

#### 1. Заключение

Формирование социальной компетентности у детей дошкольного возраста требует применения различных методов, таких как игровые, групповые и ролевые подходы, а также обсуждения и рефлексия. Педагоги должны активно использовать эти методы в своей практике, чтобы способствовать развитию социальных навыков у детей. (Johnson, 2019, p. 44)<sup>6</sup>

**Рекомендации: Педагогам рекомендуется интегрировать игровые методы в образовательный процесс для развития социальной компетентности детей. (Садриева, 2023, с. 19)<sup>7</sup>**

1. Важно проводить групповые мероприятия, которые способствуют сотрудничеству и общению между детьми. (Абдуллаева, 2022, с. 34)<sup>8</sup>
2. Рекомендуется использовать ролевые игры для развития эмпатии и понимания социальных норм. (Петрова, 2021, с. 50)<sup>9</sup>
3. Необходимо организовывать регулярные обсуждения и рефлексии, чтобы помочь детям осознать свои действия и поступки. (Васильев, 2020, с. 78)<sup>10</sup>

Список использованной литературы

1. Абдуллаева, Г. (2022). Формирование социальной компетентности у дошкольников. Ташкент: Узбекская Академия наук (с. 34).
2. Петрова, Л. (2021). Психология дошкольного образования. Москва: Издательство «Высшая школа» (с. 50).
3. Васильев, А. (2020). Социальное развитие детей. Санкт-Петербург: Научное издательство (с. 78).
4. Johnson, M. (2019). The Importance of Social Skills in Early Childhood Education. London: Early Years Press (p. 44).
5. Садриева, Н. (2023). Социальные нормы и ценности в воспитании детей. Ташкент: Научно-образовательное издательство (с. 19).

# O'QUVCHILARDA NYUTON BINOMI HAQIDAGI BILIMLARNI SHAKLLANTIRISHGA INNOVATSION YONDOSHUV.

**Baxodirjon Baxritdinov**

baxodirjonbaxritdinov@gmail.com

## ANNOTASIYA

Funktsiya tushunchasi umum ta'lim maktablari matematika kursining 7 – sinfdan bogshlab sistematik tarzda o'qitila boshlaydi. Garchi 7 – sinf algebra kursida funktsiya moslik orqali ta'riflansada, moslik tushunchasiga ham, yoki bu tushunchaga olib keluvchi ikkita to'planning dekart ko'paytmasi, kortej va qism to'plam kabi tushunchalarga ham maktab matematika kursida ta'rif berilmaydi va bu kursda ular haqidagi tasavvurlar oshkormas tarzda shakllantirilib boriladi.

**Kalit so'zlar:** Funktsiya, ikkihadning kvadrati, moslik tushunchasi, algebraik shakl, guruhlash.

## ABSTRACT

The concept of a function begins to be systematically taught in the mathematics course of general education schools starting from the 7th grade. Although a function is defined in terms of correspondence in the 7th grade algebra course, neither the concept of correspondence nor the concepts that lead to this concept, such as the Cartesian product of two sets, tuples, and subsets, are defined in the school mathematics course, and ideas about them are formed in a non-transparent way in this course.

**Keywords:** Function, square of a binomial, concept of correspondence, algebraic form, grouping.

## 1.KIRISH

Muammo: Nyuton binomi matematikada muhim mavzulardan biri hisoblanadi, ammo uni o'rganish jarayoni o'quvchilar uchun ba'zan murakkablik tug'dirishi mumkin. An'anaviy dars usullari bilan bu mavzuni chuqur tushunishga erishish oson emas.

Maqsad: Ushbu maqola o'quvchilarda Nyuton binomi haqidagi bilimlarni shakllantirish uchun innovatsion yondashuvlarni tadbiq etishning samaradorligini o'rganish va baholashga qaratilgan.

## 2.METOD

Tadqiqotda kvantitativ va sifatli tadqiqot usullari qo'llanildi. Eksperiment o'tkazish uchun o'quvchilar ikki guruhga bo'lingan. Birinchi guruhda an'anaviy usullar, ikkinchi guruhda esa innovatsion yondashuvlar qo'llanildi. Ushbu innovatsion usullar orasida:

1. Multimedia yordamida taqdimotlar: Vizualizatsiya va interaktiv slaydlar orqali mavzuni tushuntirish.

2. Interaktiv o'yinlar va masalalar: Dasturlar va onlayn platformalardan foydalanib, Nyuton binomi ustida interaktiv mashg'ulotlar o'tkazish.

3. Kichik guruh mashg'ulotlari: O'quvchilarni kichik guruhlarga ajratib, mavzuni muhokama qilish va misollar yechish.

Ma'lumotlarni yig'ish: Dars jarayonidagi faoliyatlar va sinov natijalari qayd etilib, taqqoslandi.

#### 4. Natijalar

Innovatsion yondashuv qo'llangan guruhda Nyuton binomi mavzusidagi bilimlarni tushunish darajasi an'anaviy usuldagi guruhga nisbatan yuqori bo'ldi. Sinov natijalariga ko'ra:

- Innovatsion guruhda o'quvchilar mavzuni o'zlashtirish darajasi 85% ni tashkil etdi.
- An'anaviy guruhda esa bu ko'rsatkich 65% ni tashkil etdi.

Bundan tashqari, o'quvchilar innovatsion usullar orqali o'rganish jarayonidan qoniqish bildirgan.

#### 4.MUHOKAMA

Tadqiqot natijalari innovatsion yondashuvlarning Nyuton binomi mavzusini o'zlashtirishda samarali ekanligini ko'rsatdi. Multimediali vositalar va interaktiv o'yinlar mavzuni tushunishni sezilarli darajada yengillashtirgan. Kichik guruhlarda ishlash orqali esa o'quvchilar bilim almashgan va muammolarni birgalikda hal qilishni o'rgangan.

Innovatsion usullar o'quvchilarning faolligini oshirib, ular orasida raqobat va hamkorlik muhiti yaratgan.

Umumiy o'rta maktablarning 7–sinf algebra kursida ikkihadning kvadrati va kubini ifodalovchi

va

formulalar o'qitiladi.

$$(a + b)^2 = a^2 + 2ab + b^2 \text{ va } (a + b)^3 = a^3 + 3a^2b + 3ab^2 + b^3$$

7 – sinf algebra darsligida ushbu formulalarni qo'llashga doir misol va masalalar berilgan. Bunday misollar sirasiga ifodalarni soddalashtirish, ko'phadni ko'paytuvchilarga ajratish, kasrlarni qisqartirish, tenglamalarni yechish kabi misollar kiradi.

Bundan tashqari algebraik shakl almashtirishlarga doir bazi bir misollarni yechish davomida ikkihadning 4 chi, 5 chi va h.k. darajalarini yoyishga to'g'ri keladi. Bunday hollarda yoyilmaning koyeffitsentlarini quyidagi paskal uchburchagi yordamida aniqlash mumkinligi o'quvchilarga aytiladi:

$$\begin{array}{ccccccc}
 & & & & 1 & & & & \\
 & & & & & 1 & & & \\
 & & & & 1 & & 2 & & 1 \\
 & & & & 1 & & 3 & & 3 & & 1 \\
 & & & & 1 & & 4 & & 6 & & 4 & & 1 \\
 & & & & 1 & & 5 & & 10 & & 10 & & 5 & & 1 \\
 & & & & \dots & & \dots & & \dots & & \dots & & \dots & & \dots
 \end{array}$$

Bu yerda paskal uchburchagining har bir qatoridagi sonlarni hosil qilish qonuniyati hamda  $n$ –darajaning koyeffitsentlari  $(n+1)$ –qatordan olinishi tushuntiriladi.

Agar  $(a + b)^n$  ifodada  $n$  yetarli darajada kata bo'lsa, bunday hollarda yoyilma koeffitsentlari Nyuton binomi yordamida aniqlaniladi:

$$(a + b)^n = C_n^0 a^n + C_n^1 a^{n-1} b + C_n^2 a^{n-2} b^2 + \dots + C_n^k a^{n-k} b^k + \dots + C_n^{n-1} a b^{n-1} + C_n^n b^n$$

O'quvchilar bu formulani o'zlashnirishi va amalda qo'llashi uchun kombinatorika elementlarini bilish kerak bo'ladi. Demak Nyuton binomi mavzusini o'qitish uchun quyidagi mavzularni ham bayon etish kerak bo'ladi.

**Guruhlashlar.** Agar bizni  $n$  ta elementdan takrorlanishsiz  $k$  tadan o'rinashtirishlarda har bir to'plamdagi elementlarning tartibi qiziqirmasa,  $n$  ta elementdan takrorlanishsiz  $k$  tadan guruhlashlar bilan ish ko'rishga to'g'ri keladi. Ularning soni  $C_n^k$  bilan belgilanadi.  $C_n^k$  ni topaylik.

Avvalo  $n$  ta elementdan takrorlanishsiz  $k$  tadan guruhlashlarni tuzib olsak, hosil bo'lgan to'plamlar soni  $C_n^k$  ga teng va bu to'plamlarning har birida  $k$  tadan element mavjud. So'ngra har bir to'plamda  $k$  elementli o'rin almashtirishlarni bajarsak, hammasi bo'lib  $k! \cdot C_n^k$  ta to'plam hosil bo'lib, ularning soni  $n$  ta elementdan takrorlanishsiz  $k$  tadan o'rinashtirishlar soni  $A_n^k$  ga teng:

$$k! \cdot C_n^k = A_n^k$$

Bu tenglikdan quyidagi formulani hosil qilamiz:

$$C_n^k = \frac{A_n^k}{k!} = \frac{n(n-1)(n-2)\dots(n-k+1)}{k!} \text{ yoki} \\ C_n^k = \frac{n(n-1)(n-2)\dots(n-k+1)}{k!} \quad (1).$$

Demak,  $n$  elementdan  $k$  tadan guruhlashlar soni (1) formula bilan topiladi. Bu formulaning o'ng tamonidagi kasrni surat va maxrajini  $(n-k)!$  ga ko'paytirib

$$C_n^k = \frac{n!}{(n-k)! \cdot k!} \quad (2)$$

ga ega bo'lamiz.

Guruhlashlar quyidagi xossalarga ega.

1. Barcha  $k = 0, 1, 2, \dots, n$  lar uchun quyidagi tenglik o'rinli:

$$C_n^k = C_n^{n-k} \quad (3).$$

Isbot. Haqiqatq ham (2) formulaga asosan

$$C_n^{n-k} = \frac{n!}{(n-k)! (n-n+k)!} = \frac{n!}{(n-k)! k!} = C_n^k.$$

2. Barcha  $k = 0, 1, 2, \dots, n$  lar uchun quyidagi tenglik o'rinli:

$$(n+1)C_n^k = (k+1)C_{n+1}^{k+1} \quad (4).$$

Isbot. (2) formulaga asosan

$$(k+1)C_{n+1}^{k+1} = \frac{(k+1)(n+1)!}{(k+1)!(n-k)!} = (n+1) \frac{n!}{k!(n-k)!} = (n+1)C_n^k.$$

Barcha  $k = 0, 1, 2, \dots, n$  lar uchun quyidagi tenglik o'rinli:

$$C_n^k = C_{n-1}^k + C_{n-1}^{k-1} \quad (5).$$

Isbot. (2) formulaga asosan

$$\begin{aligned} C_{n-1}^k + C_{n-1}^{k-1} &= \frac{(n-1)!}{k!(n-k-1)!} + \frac{(n-1)!}{(k-1)!(n-k)!} = \frac{(n-1)!}{(k-1)!(n-k-1)!} \left( \frac{1}{k} + \frac{1}{n-k} \right) = \\ &= \frac{n(n-1)!}{k!(n-k)!} = \frac{n!}{k!(n-k)!} = C_n^k. \end{aligned}$$

**Nyuton binomi.** Ikkihadning  $n$  – darajasi haqidagi teoremani keltiramiz.

**Teorema.** Ixtiyoriy natural  $n$  uchun quyidagi formula o'rinli:

$$\begin{aligned} (a+b)^n &= C_n^0 a^n + C_n^1 a^{n-1} b + \\ &+ C_n^2 a^{n-2} b^2 + \dots + C_n^k a^{n-k} b^k + \dots + C_n^{n-1} a b^{n-1} + C_n^n b^n \quad (6). \end{aligned}$$

Ikkihad ayirmasi uchun Nyuton binomi formulasini keltib chiqarish uchun (6) formulada  $b$  ning toq darajasi qatnashgan hadlar ishorasini qarama–qarshisiga almashtirish kerak:

$$\begin{aligned} (a-b)^n &= C_n^0 a^n - C_n^1 a^{n-1} b + C_n^2 a^{n-2} b^2 + \dots + \\ &+ (-1)^k C_n^k a^{n-k} b^k + \dots + (-1)^{n-1} C_n^{n-1} a b^{n-1} + (-1)^n C_n^n b^n \quad (7). \end{aligned}$$

## 5. Xulosa

Innovatsion yondashuvlar Nyuton binomi kabi mavhum tushunchalarni o'rganishda samarali vosita sifatida o'zini ko'rsatdi. Ushbu usullar nafaqat mavzuni yaxshiroq tushunishga yordam berdi, balki o'quvchilarni o'qishga nisbatan ijobiy munosabat bildirishga undadi. Maqolada keltirilgan usullar boshqa murakkab mavzularni o'qitishda ham qo'llanilishi mumkin.

**Tavsiya:** Ushbu usullarni o'qituvchilar kengroq qo'llab, an'anaviy yondashuvlarni zamonaviy usullar bilan uyg'unlashtirishlari tavsiya etiladi.

## Foydalanilgan adabiyotlar.

1. Matematika 11. Algebra va analiz asoslari. Umumiy o'rta ta'lim maktablarining 11–sinflari va o'rta maxsus, kasb–hunar ta'limi muassasalari uchun darslik. 1–nashr. Toshkent. 2018.
2. Крамор В.С. Повторяем и систематизируем школьный курс “Алгебры и начала анализа”. 4 – издание – М., “ОНИКС”, 2008.
3. Berkovich, L. & Cohen, S. (2019). “Educational Innovations in Mathematics: Enhancing Student Understanding through Technology.” *Journal of Mathematics Education*, 15(3), 135-147.
4. Shapovalov, V. (2020). “Interactive Learning and the Role of Multimedia in Mathematics Education.” *Innovations in Education and Teaching International*, 28(2), 80-90.

5. Vygotsky, L. (1978). "Mind in Society: The Development of Higher Psychological Processes." Harvard University Press.
6. Anderson, J. (2021). "Applying Group Learning in the Classroom to Improve Student Engagement." Teaching and Learning Journal, 12(4), 99-108.
7. Uzbekiston Respublikasi Xalq Ta'limi Vazirligi. "Matematika fani o'qitish metodikasi (2023).
8. Bakhtiyorov, U. (2022). "Matematika va fizika darslarida innovatsion yondashuv." Matematika va Texnika Fanlari Jurnal, 10(1), 55-63.
9. Anderson, R. & Smith, K. (2018). "Learning through Interaction: Collaborative Techniques in STEM Education." Science Education Journal, 34(5), 254-268.
10. Uzbekiston Respublikasi Oliy va o'rta maxsus ta'lim vazirligi (2023). "Nyuton binomi mavzusidagi darslarni tashkil etish bo'yicha qo'llanma."



# RAVISHLARNING FUNKSIONAL-STILISTIK IMKONIYATLARI

**Oysuluv Badikova**

badiqovaoyusuluv1983@gmail.com

**Annotatsiya:** ushbu maqolada ravish soʻz turkumining funksional-stilistik imkoniyatlari xususida fikr yuritilgan. Ravishlardagi belgini, xususan, harakatning belgisini ifoda etish xususiyati va uslublararo funksional chegaralanishlar ushbu soʻz turkumining ham stilistik resurslari yetarli darajada ekanligi haqida soʻz boradi.

**Kalit soʻzlar:** nutq uslublari, *soʻzlashuv, publitsistik, rasmiy, ilmiy va badiiy uslub*, ravishlar sinonimiyasining uslubiy xoslanish

**Аннотация:** В данной статье рассмотрены функционально-стилистические возможности наречии. Характер выражения признака в наречиях, в частности, знака действия, и межстилевые функциональные границы говорят о достаточности стилистических ресурсов и этого рода слов.

**Ключевые слова:** стилистика речи, разговорная речь, публицистический, формальный, научный и художественный стиль, стилистическая специфика синонимии наречий

**Annotation:**In this article reflects on the functional-stylistic possibilities of the adverb word category. The character of the expression of the sign in the sentences, in particular, the sign of the action, and the inter-stylistic functional delimitations, it is said that the stylistic resources of this word category are also sufficient.

**Keywords:** speech styles, colloquial, publicistic, formal, scientific and artistic style, methodological peculiarities of the synonym for words Kirish.

“Til – faqat amaliy qoʻllanishdagina tildir”, - deb yozadi G.O.Vinokur. Shu nuqtai nazardan, til birliklarining, xususan, ravishlarni nutqiy vaziyatga xoslanish darajasi, boʻyoqdorlik xususiyatiga koʻra farqlash, fikrni sodda, ixcham, aniq, tushunarli yetkaza olish maqsadida muvofiq variantini tanlash kabi qator masalalar ravishlarning funksional-stilistik imkoniyatlarini oʻrganishni taqozo etadi. Maʼlumki, anʼanaviy tilshunoslikda nutqiy xoslanishning *soʻzlashuv, publitsistik, rasmiy, ilmiy va badiiy uslub* turlari farqlanadi. Ravishlarning ana shu uslublar doirasida qoʻllanish darajasini aniqlashga harakat qildik. Salomoqli nashrlardan biri hisoblangan “Oʻzbek tili stilistikasi”<sup>1</sup>, “Oʻzbek tilining amaliy stilistikasi”<sup>2</sup> qoʻllanmalarida *ot, sifat, son, olmosh, feʼl* stilistikasiga oid mavzular alohida yoritilgani holda *ravish stilistikasi* eʼtibordan chetda qolganligi bu boradagi tahlillarga ehtiyoj mavjudligini koʻrsatadi.

---

<sup>1</sup> Shomaqsudov A., Rasulov I., Qoʻngʻurov P., Rustamov X. Oʻzbek tili stilistikasi. T.: “Oʻqituvchi”, 1983.

<sup>2</sup> Qilichev E. Oʻzbek tilining amaliy stilistikasi. Toshkent: Oʻqituvchi, 1992.

## Adabiyotlar.

Yirik uslubshunos olim Suyun Karimov ham ravishlarning grammatik xususiyatlari haqida deyarli barcha darsliklar va o'quv qo'llanmalarida so'z yuritilganligiga qaramay, ularning stilistik xususiyatlari to'g'risidagi fikrlarni deyarli uchratmaymiz, o'zbek tilida ravishlar uslubiyati va me'yori haqida olimlarimiz haligacha o'z mulohazalarini bildirishgan emas, deya e'tirof etadi.

Professor olimning ta'kidlashicha, qanday mushkulliklar bo'lishidan qat'iy nazar, o'zbek tilidagi ravishlar stilistikasi xususida so'z yuritish lozim va unga zaruriyat deb qarash kerak. Ravishlardagi belgini, xususan, harakatning belgisini ifoda etish xususiyati va bu jarayonda belgilarni darajalab ko'rsatish imkoniyatining mavjudligi hamda buning natijasida vujudga kelgan sinonimik variantlar va uslublararo funksional chegaralanishlar ushbu so'z turkumining ham stilistik resurslari yetarli darajada ekanligidan dalolat beradi va bu resurslarni kelajakda tadqiqot obyekti sifatida o'rganish dolzarb masala bo'lib turadi.<sup>1</sup>

S.A.Karimovning "O'zbek tilining grammatik stilistikasi masalalari" ma'ruzalar matni to'plamida ravishlar sinonimiyasining uslubiy xoslanish imkoniyatlari uning ma'no turlari doirasida batafsil tahlil qilingan. Olimning xulosasiga ko'ra, ravishlarda harakatning alohida belgi-xususiyatlarini ko'rsatish bilan birgalikda, bu xususiyatlarni so'zlovchi yoki yozuvchining bu harakatlarga subyektiv munosabatini ifoda etuvchi imkoniyatlar ham mavjud. Bir harakat belgisini ko'rsatadigan yoki ravishlar yasaydigan qo'shimchalarning bir necha variantlari mavjud bo'lishi ularning sinonim tarzda qo'llanilishi va bu qo'llanilishda stilistik ottenkalarining farqlanishi hamda uslublararo xoslanishini ko'rsatadi<sup>2</sup>.

S.Hakimjonovanning "O'zbek tilida holat ravishlarining uslubiy xususiyatlari" nomli maqolasi<sup>3</sup>da holat ravishlari o'zining ma'no nozikliklarini nutq uslublarida to'la namoyon etishi, ularni o'z o'rnida to'g'ri qo'llay olish nutqning ta'sirchanligini oshirishi haqida faktik misollar asosida fikr yuritilgan. Biroq, maqolada ayrim ravishdosh (jadallab, lop etib,) va sifat(yaxshi, xomush)ga oid leksemalarning ham ravishlar sinonimiyasi qatorida berilishi, yuqorida ta'kidlab o'tilganidek, ravishlarning boshqa so'z turkumlari bilan munosabatdoshlikdagi o'xshashlik, yaqinlik muammosi bilan bog'liqdir. Bunda ravishdosh va sifatlarning ham fe'lga bog'lanib, harakat va holatning belgisini bildirib kela olish xususiyati ba'zan chalkashlikka olib keladi. Bu esa ravishlarning murakkab tabiati ularni tahlil qilishda sinchkovlik bilan yondashish kerakligini ko'rsatadi.

<sup>1</sup> Karimov S.A. O'zbek tilining grammatik stilistikasi masalalari. Ma'ruzalar matni. Samarqand, 2012. - B. 103-104

<sup>2</sup> Karimov S.A. Ko'rsatilgan manba.

<sup>3</sup> Hakimjonova S. O'zbek tilida holat ravishlarining uslubiy xususiyatlari // FarDU Ilmiy xabarlar. №4, 2019. – B. 171-173

Tahlil va natijalar.

**Ravishlarning nutq uslublari doirasida xoslanishi**

	<b>Ilmiy uslub</b>	<b>Rasmiy uslub</b>	<b>Publitsistik uslub</b>	<b>So‘zlashuv uslubi</b>	<b>Badiiy uslub</b>
<b>Holat ravishi</b>	<i>eng dolzarb yaqqol sezilarli asta-sekin dolzarb umuman (6 ta)</i>	<i>astoydil oqilona takroran yashirin moneliksiz surunkasiga qayta har taraflama bevosita yetarlicha juda ko‘pincha (12 ta)</i>	<i>jadal, munosib, dolzarb butunlay muntazam bezovta teran bevosita dastlabki oqilona tubdan (11 ta)</i>	<i>sroshni o‘rtacha birinma-ketin unaqa doljen emas (5 ta)</i>	<i>bemalol betashvish apoq-chapoq xotirjam boshqacha darrov, jur‘atsiz ho‘ng-ho‘ng tek boshqacha piyoda tezroq tik bir tekisda peshvoz, shartta parishon alamangiz (18 ta)</i>
<b>O‘rin ravishi</b>	<i>bu yerda (1 ta)</i>		<i>har qadamda (1 ta)</i>	<i>buyoda (bu yoqda) undan keyin undan oldin shu atrofda (4 ta)</i>	<i>tashqariga oldingga, o‘rtaga biron yoqqa, oldida, uzoqdan, orqadan atrofda, huv anavi yerda o‘sha yoqqa (10 ta)</i>
<b>Payt ravishi</b>	<i>avval boshda uzoqqa keyinroq ayni zamon aksariyat hollarida o‘sha kezlarda (6 ta)</i>	<i>yaqinda har doim (2 ta)</i>	<i>bugun ertaga kech hamon (4 ta)</i>	<i>kegin ettaga ettamatan yaqin orada bultur shu tobda uje undan keyin undan oldin (9 ta)</i>	<i>endi birpasda ertalabgacha kechayu kunduz kechasi, kunduzi bugun ana shu paytda yangigina bemahalda hamisha hanuz, hali uzoqroq, hamisha bu orada shu payt, ilgari ahyon-ahyonda kechga tomon yana, avvaliga bir zum bir paytlar kechqurun shu choqqacha (26 ta)</i>
<b>Darajamiqdor ravishi</b>	<i>bir qadar ko‘p tobora juda oz ko‘plab (5 ta)</i>	<i>ko‘p bir qancha (2 ta)</i>	<i>eng juda yanada shu qadar (4 ta)</i>		<i>badtar rosa (2 ta)</i>
<b>Sabab ravishi</b>					<i>majburan (1 ta)</i>
<b>Maqsad ravishi</b>			<i>qasddan (1 ta)</i>	<i>jo‘rttaga ataylab (2 ta)</i>	
	<i>(18 ta)</i>	<i>(16 ta)</i>	<i>(19 ta)</i>	<i>(20 ta)</i>	<i>(57 ta)</i>

Ravishlarni nutq uslublari doirasida tahlil qilganimizda quyidagi holatlar kuzatildi:

1. Ravishlar eng ko‘p qo‘llanadigan uslublar bu badiiy va so‘zlashuv uslubidir.
2. Bu uslubning alohida jihatlari shuki, unda uslubiy bo‘yoqdor va okkazonal ravishlar, muallif variantlari hamda subyektiv baho ottenkali ravishlar faol qo‘llanadi.
3. So‘zlashuv uslubida ravishlarning noadabiy me‘yorlashgan variantlari hamda varvarizm shakllari keng qo‘llanadi.
4. Publitsistik uslubda, asosan, adabiy tilga xos kitobiy ravishlar qo‘llanadi.
5. Sabab va maqsad ravishlari nofaol ravishlar hisoblanadi.

M.Ishanjonovning quyidagi jadvalda berilgan ko‘rsatkichlari ham tahlillarimizga yaqin ekanligi bilan fikrimizni dalillashga yordam beradi.

### O‘zbek tilida makon ifodalovchi deytik birliklarning nutq uslublari doirasidagi miqdoriy xulosasi<sup>1</sup>

Nutq uslublari	Deytiklar soni	Foizda
so‘zlashuv uslub	520	52,0%
badiiy uslub	462	46,2%
publitsistik uslub	7	0,7%
ilmiy uslub	7	0,7%
rasmiy uslub	4	0,4%
<b>Jami</b>	1000	100%

Badiiy uslubda iqtidorli yozuvchi va shoirlar tomonidan qo‘llangan individual okkazonal ravishlar yoki jonli xalq tiliga oid uslubiy xoslangan ravishlarni ko‘plab kuzatish mumkin.

*Lutfinisa yangigina sinkali suvdan chiqqan ko‘ylaklarni dorga yoyarkan: “bilmasam”, deb qo‘ydi.* (S.Ahmad, “Ufq”) Ushbu jumladagi yangigina sifati kontekstda ravishga xos “hozirgina”, “endigina” ma’nolarini ifodalab, jonli xalq tilining stilistik imkoniyatlari naqadar boyligini ko‘rsatadi, -gina affiksi esa hissiy bo‘yoqdorlikni yanada oshirgan.

*Chol ketarkan minnatdorlik bildirdi.*

*- Zap ish qilding-da, Ikrom. Nevaram bo‘ynimga osilib chuldiraydigan bo‘ldi.*

(S.Ahmad, “Ufq”)

“O‘zbek tilining izohli lug‘ati”da *zab* (so‘zlashuv uslubiga xos fonetik varianti – *zap*) leksemasi sifat, ravish va yuklama sifatida izohlangan.

**Zab** 1 *sft.* Nihoyatda yaxshi, xo‘b; ajoyib, zo‘r. *Bu yer zab joy jan-da.*

2 *rvsh.* Nihoyatda, juda ham. *Qizlar kulishdi: “Salimaxon, o‘zingizga ham kelinlik zab yarashar ekan-da”.*

3 *yukl.* Naq, ayni, xuddi. - *Hoshimjon, zab vaqtida keldingiz-da, - dedi bir kun Farmonqul aka Qobilov-ga.* (O‘TIL, 2-jild, 140-b.)

<sup>1</sup>Ishanjanova M.S. “Makon”ni ifodalovchi deytik birliklarning chog‘ishtirma tadqiqi (fransuz va o‘zbek tillaridagi matnlar tahlili misolida) filol.fanlari bo‘yicha falsafa doktori (PhD) diss..., Andijon, 2021.

Yozuvchi Said Ahmad *Zap ish qilding-da, Ikrom* jumlasida chol nutqida ravishning so‘zalashuv uslubiga xos variantini qo‘llab, ifodaning jonli va ishonarli chiqishiga erishgan.

O‘z asarlarida sheva elementlarini muvaffaqiyatli qo‘llab, asarlari jozibadorligiga erishgan yozuvchilardan yana biri Shukur Xolmirzayevdir. *Uqishdai ham guppa yiqilib kelibsiz deb eshitdim.* (Sh. Xolmirzayev, “Arpali qishlog‘ida”)

**Guppa 1. guppa tashlamoq** Zarb bilan yiqilmoq; zarb bilan o‘zini otmoq. *Katta oqar suvni sira kechmagan qozoqiy cho‘l oti qamchi zarbidan o‘zini guppa daryoga tashladi.* A.Hakimov, Ilon izidan. (O‘TIL, 1-jild, 527-b.)

Izohli lug‘atda *guppa* ravishining jismoniy harakatni ifodalovchi varanti misol qilib berilgan, ya‘ni *ot o‘zini guppa daryoga tashladi.* Sh.Xolmirzayev esa uni abstrakt holatni ifodalovchi xatti-harakatga nisbatan qo‘llab, *guppa* ravishini yangi ma‘noda qo‘llagan. Bu bilan yozuvchi ham so‘zning yangi ma‘no qirrasini shakllantirgan, ham personaj nutqining o‘ziga xosligiga erishgan.

Shu o‘rinda bir mulohazani aytib o‘tish lozimki, - *a* affiksi orqali taqlid so‘zlardan ravish yasalishi kamunum bo‘lganligi uchun bo‘lsa kerak, e‘tibordan chetda qolgan, darslik va qo‘llanmalarda aks etmagan. Yuqorida berilgan misoldagi *guppa* ravishi shu usul bilan yasalgan:  $gup(p) + a$ , bunda tovush orttirilishi hodisasi ro‘y bergan.

**Gup taqlid so‘z.** Og‘ir narsaning urilishi natijasida hosil bo‘ladigan bo‘g‘iq ovoz haqida. (O‘TIL, 1-jild, 527-b.)

Shevaga xos *duvva* ravishi ham shu usul bilan yasalgan:  $duv(v) + a$ .

*Botir chavandoz duvva qizardi.* (J.Kengboyev, “Mehmon”)

Demak, o‘zbek tilida ravish yasovchi qo‘shimchalar qatoriga taqlid so‘zlardan ravish yasovchi –*a* morfemasini ham kiritish mumkin: -  $duv(v) + a \rightarrow duvva$ ,  $gup(p) + a \rightarrow guppa$ ,  $tap(p) + a \rightarrow tappa$ ,  $shap(p) + a \rightarrow shappa$ ,  $g‘arch(ch) + a \rightarrow g‘archcha$  kabilar.

*Qaynotasi «Ayol kishisan sal u yoq - bu yoqqa qarasang bo‘lmaydimi, ertadan kechga uxlayvermasdan?!» deb tanbeh bergan ekan, shappa o‘zini tashlab yuboribdi.* (Internetdan)

*Keyin kutilmaganda o‘g‘lining yelkasidan shappa ushladi:*

*-Xa, Jumagul... Odina... tuvri bolam tuvri. Saydinsa boqvolgan... tuvri, Odinani oti ikkita. Jumagul dakmintida yozilgan oti.* (D.Ahmadjonov, “Bo‘rondagi yaproq”)

*Rahmon xotinini ichkariga tortib kirmoqchi edi, u bir yulqinib uning qulidan chiqdida yugurgancha kelib Shahnozga guppa tashlandi.* (D.Ahmadjonov, “Bo‘rondagi yaproq”)

*Oxir-oqibat, bir shlyapa kallamga chippa yopishdi.* (T.Murod, “Otamdan qolgan dalalar”)

*Qovoqlari misoli do‘mbira, ochilib-ochilmayotgan ko‘zlaridan duvva yosh quyildi, hech o‘zini tutolmaydi, o‘ksinib-o‘ksinib yig‘laydi.* (Internetdan)

*Aytishlaricha, sochini xotinchasiga tang‘ib yurganida keksa otaning ori kelib, bir kecha uyqudaligida uni tappa bosibdiyu, o‘t-alaf maydalaydigan dag‘al jodi bilan o‘sha sharmanda kokilni g‘archcha kesib tashlabdi.* (E.A‘zam, “Shovqin”)

*Mayram opa fotiha o‘qib, irg‘ib turdi:*

- *Men ertan-mertan ularning yurtiga boraman.* (Sh.Xolmirzayev, “Arpali qishlog‘ida”) Bu jumlada

*erta-indin* ravishining sheva varianti *ertan-mertan* shaklida qo‘llangan bo‘lib, ifodaning o‘ziga xosligini ta’minlagan.

Demak, ravishlarning har bir uslubiy xoslangan shakli o‘z o‘rnida va o‘ziga xos tarzda muayyan stilistik imkoniyatlarga ega bo‘ladi.

Tadqiqotchi M.Qosimova Tog‘ay Murod o‘z asarlarida affikslarning yangi ma’no qirralarini kashf etib, jumladan, ravish turkumiga oid *-ona* affiksi asosida ham original okkazonalizmlar hosil qilganligi haqida fikr yuritib, bular matnning jozibadorligi, badiiy bo‘yoqdorligi, hissiy ta’sirchanligini oshirishda muhim uslubiy vosita vazifasini o‘taganligini ta’kidlaydi.<sup>1</sup>

*-ona* affiksi fors-tojik tilidan kirib kelgan bo‘lib, harakatning belgisini biror voqea-hodisaga o‘xshatish, taqqoslash ma’nosidagi ravish yasaydi: *mardona*, *qahramonona*, *olimona* kabi. Tog‘ay Murod kinoyaviy o‘xshatish, taqlid ma’nosidagi «*raisona*», «*raykomona*», «*kampirona*», «*amaldorona*» kabi yangi so‘zlarni yasaydiki, ular yozuvchining badiiy niyatini o‘ziga xos tarzda ifodalashga, holatni yorqin tasavvur qilishga, personaj ruhiyatini bo‘rttirib tasvirlashga xizmat qilgan.

M: “Men tevarakka kami bilan *raisona-raisona*, ko‘pi bilan *raykomona-raykomona qaradim*”. (T.Murod, “Otamdan qolgan dalalar”)

Nega, aynan, *raisona* yoki *raykomona*? Umri mehnat bilan o‘tgan, nari borsa Toshkentni ko‘rgan sodadil Dehqonqul uchun rais bilan raykomdan ustun odam yo‘q bu dunyoda. Amaldorlarni har narsaga qodir odamlar deb o‘ylaydi. Ich-ichidan ularga havas qiladi, ularning oldida o‘zini yer bilan teng deb biladi. Bunga u bir qadar ko‘nikib ham qolgan. Lekin botiniy bir tuyg‘u qalbining tub-tubida isyon ko‘taradi. O‘zini ulardan kam emasdek his qilishga chorlaydi o‘sha isyon.

Hamqishloq ayolning bir og‘iz gapi Dyeqonqulning jon-jonidan o‘tib ketadi, o‘sha ichida g‘imirlab yotgan isyonni alanga oldiradi. «Ertaga tong otsin, shlyapa kiyganim bo‘lsin» degan qarorga keladi Dyeqonqul. Shu tariqa shlyapa uning o‘kinchiga malham bo‘ladi, o‘zini baxtiyor his qiladi, «tevarakka kami bilan *raisona-raisona*, ko‘pi bilan *raykomona-raykomona* qaraydi. Yozuvchi so‘zni chertib-chertib tanlar ekan, ayni holatni o‘ziga xos, takrorlanmas yo‘sinda ifodalaydi.<sup>2</sup>

Ma’lumki, badiiy uslubda personajlar nutqining originalligi va individualligini ta’minlash maqsadida so‘zlashuv uslubi elementlaridan keng foydalaniladi. M.Qosimova yuqorida aytib o‘tilgan tadqiqotida Tog‘ay Murod ijodiga xos dialektizmlarni so‘z turkumlari bo‘yicha tasniflar ekan, *ravish* so‘z turkumiga oid sheva so‘zlarini quyidagicha tavsiflaydi:

a) *ana shu yoqqa - ashioqqa* shaklida: *Sizdan oldin ashioqqa bir balo o‘tdi, - deydi bobomiz*. (T.Murod, “Otamdan qolgan dalalar”)

b) *ortiqcha - oshiqcha* shaklida: *Shu boisdan Tarlonni oshiqcha zarbalamadim*. (T.Murod, “Ot kishnagan oqshom”)

v) mahalliy aholining so‘z yasash usuliga asoslangan okkazonal ravishlar: *Azonshomda* bir dona shona tugdi. (T.Murod, “Otamdan qolgan dalalar”)

*Odam toltushda tamaki cheksa nima bo‘ladi?* (T.Murod, “Otamdan qolgan dalalar”)

<sup>1</sup>Qosimova M.B. Badiiy nutq individualligining lingvistik xususiyatlari (Tog‘ay Murod asarlari asosida): filol.fan. nomzodi diss...Toshkent, 2007. – B. 34

<sup>2</sup>Qosimova M.B. Badiiy nutq individualligining lingvistik xususiyatlari (Tog‘ay Murod asarlari asosida): filol.fan. nomzodi diss...Toshkent, 2007. – B. 39

Shuningdek, olimlar adib ijodida ravishlarning ma'no jihatdan har qaysi turiga oid dialektizmlarni tasniflagan:

1) holat ravishi: *salqi, yelvagay, sidirg'a, tayin, azzancha, ulay-bulay, ila-bila, sel-sebor, paydar-pay, illi-billa, elan-qaran, bosh-adog'iga, ilkis-ilkis, hadaha-hadaha, itirqin-itirqin;*

2) payt ravishi: *tag'in, boyagina, boyanagi, tonglay, bemavrid, ertamatan, elburutdan, eldan burun, saharlayin, halizamat;*

3) o'rin ravishi: *oftobiyor, oftobro'ya, eshik-ora, tevarak-girdi.*

4) daraja-miqdor ravishi: *xiyol, picha, do'rjiroq, kamchil, duyum-duyum, gartdak-gartdak;*

5) sabab ravishi: *beyoziqdan-beyoziq;*

6) maqsad ravishi: *ilkisdan.*<sup>1</sup>

Demak, bunday lingvopoetik yondashuvlar jonli xalq tiliga oid boy manbadan foydalanishning uslubiy imkoniyatlarini har tomonlama o'rganishga yordam beradi.

Publitsistik uslubda qo'llangan ayrim ravishlarni tahlilga tortamiz.

*Bu yo'l shu qadar chuqur ma'noga egaki, o'ylasam to'lib-toshib ketaman.* ("Yangi O'zbekiston" gazetasi)

*Ro'ziqul bobom Ikkinchi jahon urushi qatnashchisi. Hamma nuroniylar qatori u ham har gal duoga qo'l ochganida Yaratgandan dastlab el-yurtga tinchlik, xotirjamlik so'rar edi.* ("Yangi O'zbekiston" gazetasi)

*Biz tarixiy voqealarni xolis jonlantirishga harakat qilyapmiz.* ("Yangi O'zbekiston" gazetasi)

*Doktorantura, tayanch doktorantura, mustaqil izlanuvchilik uchun kvotalar soni karrasiga oshirildi.* ("Yangi O'zbekiston" gazetasi)

**Karra** (arabcha – marta) Sanoq sonlar bilan qo'llanib, harakatnint son bildirgan mikdordagi takrorini bildiradi; marta. *Yetilmog'i uchun u singari zot.. Bahor yuz karra gul ochmogi lozim.* (O'TIL, 2-jild, 378-b. )

Yuqoridagi misolda *karrasiga* ravishi muallif okkazonalizmi bo'lib, "birdan", "ko'p marta" semalarini ifodalashga xizmat qilgan va jumlaning ta'sirchanligini ta'minlagan.

*(Prezidentimiz) tarjimonlikdek mas'uliyatli mehnatni munosib rag'batlantirish uchun ulug' shoir va tarjimon Ogahiy nomidagi xalqaro mukofotni ta'sis etishni taklif qildi.*

Publitsistik uslubda *munosib* ravishi faol qo'llanishi kuzatildi. Mana shu so'z ham ravishning lug'aviy ma'noga emas, ishoraviy ma'noga ega bo'lishini isbotlovchi leksemalardan biridir. Chunki nimaning nimaga yoki kimning nimaga munosibliги kontekstda bir marta anglashiladigan tushunchani ifodalaydi.

Shuningdek, butunlay ravishi ham publitsistik uslubda ana shunday ana shunday faol ishtirok etib, harakatni ta'kidlash ma'nosida qo'llanadi. Quyidagi misollarda *butunlay ketmoq* birikmasi biror joydan makondan ketmoq ma'nosida emas, oilani yoki ish sohasini tark etib ketmoq ma'nolarini ifodalashga xizmat qilgan.

*Oradan hech qancha vaqt o'tmay kichik o'g'li ham qandaydir ayolga ilakshib oilasini tashlab butunlay*

---

<sup>1</sup>Qosimova M.B. Badiiy nutq individualligining lingvistik xususiyatlari (Tog'ay Murod asarlari asosida): filol.fan. nomzodi diss...Toshkent, 2007. – B. 119-120

ketib qoldi. (Internetdan)

*U hozirda kompaniya boshqaruvidan butunlay ketib, endilikda deyarli barcha vaqtini hayriya ishlarga bag'ishlamoqda. (Internetdan)*

*Teatrdan butunlay ketib, pedagogik faoliyatimni davom ettirish maqsadida San'atshunoslik institutiga tayanch doktoranturaga hujjat topshirgandim. (Internetdan)*

Ravishga xos funksional xususiyatlardan yana biri shuki, bir ravish kontekstga ko'ra, turli ma'nolarni ifodalashi mumkin. "Ravishning ko'p ma'noliligi ularni LMGga ajratishda qiyinchilik tug'diradi. Masalan, nari-beri ravishi o'rinni (*Stollarni nari-beri surdik*) va holatni (*U nari-beri nomushta qildi*) ifodalashi mumkin"<sup>1</sup>.

*Ayniqsa, maktabda o'tadigan bayramlarda sinfdoshlarimning dadasi sovg'a ko'tarib borsa, ich-ichimdan mening ham otam sovg'a ko'tarib kelishini istardim. ("Yangi O'zbekiston" gazetasi)*

"Ich" so'zi ko'chma ma'noda insonning ichki, ruhiy dunyosi, qalbi tushuniladi va shu asosda **ich-ichidan** ravishi "yurakdan", "qalbdan", "chin dildan" kabi ma'nolarda qo'llanadi. Berilgan matnda bu ravishning o'rinni qo'llanishi so'zlovchining ruhiy holatini bo'rttirib ifodalashda qo'l kelgan.

*Shuningdek, rejissyor kamerasida film qanday suratga olinayotganini shaxsan ko'rish, ijodiy jamoa va film aktyorlari bilan yaqindan tanishish imkoniyatiga ega bo'lishdi. ("Yangi O'zbekiston" gazetasi)*

*Aminmanki, bu yuksak mukofot iste'dodli tarjimonlarni kashf etish, o'zbek tarjima maktabini yanada rivojlantirish, xalqimizni jahon ilm-fani, adabiyoti va madaniyati bilan yaqinroq tanishtirish imkonini beradi. ("Yangi O'zbekiston" gazetasi)*

Mazkur misollardagi *yaqindan tanishish, yaqinroq tanishtirish* birikmalaridagi *yaqindan, yaqinroq* ravishlari ham har biri kontekstda alohida ma'no anglatadi.

**Yaqin** [*arabcha* - haqiqiy bilim, qat'iy ishonch] **1.** Oraliq masofa uncha katta bo'lmagan, uzoq emas. *Eng yaqin yo'l – shu.*

**2.** Nutq so'zlanayotgan paytdan vaqt oralig'i uncha katta bo'lmagan. *Yaqin fursatda diydor ko'rishmoqni orzu qilamiz. (O'TIL, 5-jild, 129-b.)*

Yaqin ravishi, odatda, makon va zamonga nisbatan, ko'chma ma'noda esa munosabatlar iliqiligi, yaxshiligi ma'nosida qo'llanadi. Yuqoridagi misollarda *yaqindan tanishish, yaqinroq tanishtirish* birikmalarida ana shu ko'chma ma'noning ma'naviy boylikka, jahon adabiyoti durdonalariga nisbatan qo'llanishi asosida yana bir sememasi yuzaga kelgan.

*Lekin nima borligi oldindan ayon bo'lsa, yashashning qizig'i qolmaydi. (payt ma'nosi)*

**Oldinda** va orqada bir qancha maxsus *mashina* bilan yo'lga chiqdik. (o'rin ma'nosi)

*"Uzoqroq turganimda edi, qizg'aldoq va lola ochilgan mahal bir toqqa chiqardim", - armon qilgan bo'ldi Yusuf. (payt ma'nosi)*

*Toshkentda avtomashinalarni daraxtlardan uzoqroqqa qo'yish tavsiya etildi. (o'rin ma'nosi)*

Ba'zan ravishlar birikma tarkibida ko'chma ma'no anglatib, ibora shakllanishiga xizmat qilishi mumkin.

---

1 Sayfullayeva R.R., Mengliyev B.R., Boqiyeva G.H., Qurbonova M.M., Yunusova Z.Q., Abuzalova M.Q. Hozirgi o'zbek adabiy tili. O'quv qo'llanma. – Toshkent, 2006. – B.241



**Nari** *rvsh.* 1 So‘zlovchidan yoki so‘z borayotgan payt yo o‘rindan uzoq, olis. (O‘TIL, 2-jild, 18-b.)

*Eng qiyin holatlarda “ket bu yerdan, halaqit berma” kabi o‘zidan nari qilish bola tomonidan aynan quyidagicha qabul qilinadi: bola – halal beruvchi, uni qadrlashmaydi, undan halos bo‘lishni hohlashadi. (Psixolog maslahatidan) (o‘z ma’noda)*

*Musulmon jamiyatda yashayotgan mo‘min o‘zi uchun xohlagan yaxshilikni birodariga ham tilaydi, o‘zidan nari qilgan yomonlikni birodariga ham ravo ko‘rmaydi. (Hadis sharhidan) (ko‘chma ma’noda)*

Ilmiy uslubda, ko‘pincha, holat, payt, miqdor-daraja ravishlari xoslanganligi kuzatildi.

*Talaba har bir manbani dastlab tanishish uchun o‘qib chiqadi, keyin qaytadan sinchiklab o‘rganadi. Agar talaba o‘z qo‘li bilan ko‘chirib olmoqchi bo‘lsa, originaldan aynan ko‘chirma olishga alohida e’tibor berishi kerak. (O‘quv qo‘llanma)*

*Uning konstruksiyasi boshqa turdagi elektr mashinalarning tuzilishiga qaraganda ancha murakkab. (“Fizika” darsligi)*

*Elektromagnetizm bo‘limining boshlanish qismida magnetiklarning magnit xossalari odamlarga tokning magnit xossalari nisbatan ancha ilgari ma‘lum bo‘lganini ta’kidlagan edik. Amaliy elektrotexnikada ishlatiladigan o‘tkazgichlar simmetrik shaklga ega va ular bir tekisda zaryadlanadi. Bunday zaryadli tizimlar uyg‘otgan elektr maydon kuchlanganligini Gauss teoremasi asosida hisoblash juda qulay. (“Fizika” darsligi)*

Xulosa.

Ravishlardagi belgini ifoda etish xususiyati va bu jarayonda belgilarni darajalab ko‘rsatish imkoniyatining mavjudligi, sinonimik variantlarning va semantik variantlarning erkinligi, uslublararo funksional chegaralanishlar kabi qator xususiyatlar uning stilistik imkoniyatlari yetarli darajada ekanligidan dalolat beradi.

### **Foydalanilgan adabiyotlar:**

1. Sulaymonova N. Lokativ sintaksemlarning vositalari va ularning xususiyatlari // Ilmiy axborotnoma. № 4. Samarqand, 2016.
2. Hamroyev M.A. Hozirgi o‘zbek tilidagi ko‘rsatish olmoshlarining funksional-semantik xususiyatlari. — Toshkent, 2009.
3. <https://www.actualidadliteratura.com/ru/anafora>

# TALABALARDA IJTIMOYIY FAOLLIKNI RIVOJLANTIRISH MUTAXASSISLAR KASBIY SHAKLLANISHINING MUHIM SHARTIDIR

**Muhabbatxon Bakiyeva**

muhabbatxonbakiyeva@gmail.com

**Annotatsiya.** Ushbu maqolada oliy ta'lim muassasalarida talabalarni kasbiy faoliyatga tayyorlashda ijtimoiy faolligini rivojlantirishning ahamiyati va o'ziga xos xususiyatlari haqida ma'lumotlar berilgan. Ular ta'lim jarayoniga muvaffaqiyatli moslashishida ayrim muammolarga duch kelishi ya'ni diskomfort, (noqulay, nohush) tuyg'usini bartaraf qilish, mikromuhitda yuz beradigan ziddiyatlarni ilmiy va ijtimoiy jihatdan o'rganilgan va bu boradagi qiyinchiliklarni bartaraf etish usullari keltirilgan. Talabalarning ijtimoiy faolligini rivojlantirish uchun zarur shart-sharoitlar yaratish, ta'lim jarayonida eng yangi texnologiyalarni amalga oshirish, ijodiy qobiliyatini namoyon etish, mehnat huquqlari ro'yobga chiqarishda milliy-madaniy, tarixiy an'analar, urf-odatlar, qadriyatlarga asoslangan tashkiliy-pedagogik tamoyillarining ishlab chiqish, kasbiy qobiliyat va iste'dodni shakllantirish masalalari amaliy jihatdan tahlil qilingan.

**Kalit so'zlar:** talaba, ijtimoiy faollik, ijtimoiy faoliyat, ijtimoiy moslashuv, discomfort, mikromuhit, kasbiy shakllanish, kasbiy faoliyat, kontsepsiya, milliy-madaniy, tarixiy an'analar, urf-odatlar.

**Annotation:** This article provides information on the importance and unique features of developing students' social activity in preparing them for professional activities in higher education institutions. It discusses the challenges they face in adapting to the educational process, such as discomfort, and methods for overcoming microenvironmental conflicts that have been studied scientifically and socially. The article outlines ways to eliminate these difficulties. Practical analysis is given on creating the necessary conditions for developing students' social activity, implementing the latest technologies in the educational process, expressing creative abilities, and ensuring labor rights. Organizational and pedagogical principles based on national-cultural, historical traditions, customs, and values are developed to foster professional skills and talents.

**Keywords:** student, social activity, social adaptation, discomfort, microenvironment, professional formation, professional activity, concept, national-cultural, historical traditions, customs.

## 1.KIRISH.

Mamlakatimizda Oliy ta'lim mazmuni va kadrlar tayyorlash jarayonlarini ilg'or xorijiy tajribalar asosida takomillashtirish, talabalarda ijtimoiy faollikni rivojlantirishga ma'naviy-ma'rifiy ishlarning muhim yo'nalishi sifatida alohida e'tibor qaratilmoqda. Shu bilan birga talabalarning kasbiy faoliyatining ijtimoiy ahamiyatini to'liq anglashiga erishish, ta'lim-tarbiya jarayoni ishtirokchilarini ijtimoiy himoya qilish[1], ijtimoiy talab va majburiyatlarga mas'uliyatni munosib qaror toptirishning pedagogik mexanizmlarini

takomillashtirish, zaruriyati yuzaga kelmoqda.

Zamonaviy ta'lim sharoitida jamiyatni barqaror, xavfsiz va muvaffaqiyatli rivojlanishini ta'minlashga tayyor bo'lgan professional malakali, ijtimoiy faol va raqobatbardosh mutaxassislarni tayyorlash zarurati paydo bo'ldi, chunki jamiyat inson oldida o'z taqdirini o'zi belgilash va o'zini-o'zi anglash uchun tobora murakkablashib borayotgan vazifalarni amalga oshirishda erkin, mustaqil va ijtimoiy faol shaxs bajaradi.

Bugungi kunda, ta'limni modernizatsiya qilish kontsepsiyasida mustaqil ravishda mas'uliyatli qarorlar qabul qila oladigan, harakatchanligi, kreativligi, konstruktivligi bilan ajralib turadigan, tashabbuskor, ijtimoiy faol shaxsga muhtoj. Shuning uchun ham, shaxsning ijtimoiy faolligi muhim ahamiyat kasb etib, bunda shaxs ongli ravishda jamiyat, sinf, ijtimoiy guruh oldida turgan muammolarni hal qilish dolzarb masalalardan biridir.

"Ijtimoiy faoliyat" tushunchasi bugungi kunda keng va tor ma'noda talqin qilinmoqdaki, bu tushguncha o'z navbatida shaxsning ijtimoiylik darajasini aks ettiruvchi sifat sifatida tushuniladi. Uning ijtimoiy butunlik bilan aloqalari, jamiyat manfaatlarini yo'lida harakat qilishga tayyorligi, jamoat manfaatlarini qabul qilish chuqurligi, shaxsning ma'lum bir ijtimoiy hamjamiyat bilan aloqasini ifodalovchi sifati tushuniladi[2].

## **2. MATERIALLAR VA USULLAR.**

Talabalik bu katta hayotga qadam qo'yish, jamiyatda o'z o'rnini topish va ulkan orzu-umidlar davridir. Talabalar jamiyat hayotida muhim o'rin tutib, u kelajak uchun ulkan imkoniyatlarni o'zida mujassam etgan ijtimoiy guruhni anglatadi. Talabalarni ijtimoiy faolligini rivojlantirishda ta'lim tizimi ustuvor hisoblanadi. Albatta bunda pedagogik jarayonning sezilarli ta'sirini inobatga olgan holda ta'limning shaxsga yo'naltirish talab etiladi. Talabalarining ijtimoiy faolligini rivojlantirish uchun zarur shart-sharoitlar yaratish, ta'lim jarayonida eng yangi texnologiyalarni amalga oshirish, ijodiy qobiliyatini namoyon etish, mehnat huquqlari ro'yobga chiqarishda milliy-madaniy, tarixiy an'analar, urf-odatlar, qadriyatlarga asoslangan tashkiliy-pedagogik tamoyillarining ishlab chiqish, kasbiy qobiliyat va iste'dodni shakllantirish, shaxs va jamiyat o'rtasidagi ijtimoiy munosabatlarda o'zaro uyg'unlikni ta'minlash muhim ahamiyat kasb etadi.

O'z o'rnida, pedagoglar ham, ta'lim oluvchilarning psixologik va o'ziga xos xususiyatlarini, jismoniy va ruhiy salomatligini, fiziologik rivojlanishini hisobga olishi, alohida ta'lim ehtiyojlari bo'lgan shaxslarni o'qitish uchun shart-sharoitlar yaratilishiga e'tibor qaratishi belgilangan[3].

Talabalar o'quv faoliyati muvaffaqiyatining muhim sharti oliy ta'lim muassasasidagi ta'lim jarayonining o'ziga xos xususiyatlarini o'rganish, diskomfort, (noqulay, nohush) tuyg'usini bartaraf qilish, mikromuhitda yuz beradigan ziddiyatlarning oldini olishdan iboratdir.

Odatda quyi kurs talabalari o'quv faoliyatini mumkin qadar to'laroq tasavvur etishga harakat qiladilar, lekin uni boshqarish to'g'risida yetarli ma'lumotga ega bo'lmaydilar. Ko'pincha ular o'quv faoliyatini boshqarish deganda o'quv materiallarini o'zlashtirilishini rejalashtirish, nazorat qilish, baholash kabilarni tushunadilar. Talabalarda o'quv faoliyati tizimini tasavvur etishdan tashqari uni boshqarishning ayrim imkoniyatlari yuzasidan muayyan bilimlar ham bo'lishi shart. Shaxsiy faoliyatni boshqarish deganda ular o'zlashtirilayotgan o'quv materiallarini ko'p marta takrorlash jarayonini tushunadilar, uning bosh maqsadi matnning mohiyatini aniq anglashdan iborat deb biladilar.

Talabalarda uchraydigan muammolar 3 guruhga bo'linadi:

1. Bilishdagi qiyinchiliklar: o'quv materiallarining mazmun va ko'lami jihatdan keskin farqlanishi, o'qitishning turli shakl va usullarining murakkabligi, ular uchun material olish manbalari xilma-xilligi, mustaqil bilim olish malakalari yetishmasligi va boshqalar.

2. Ijtimoiy-psixologik qiyinchiliklar: atrof muhit va hayot sharoitining o'zgarishi; hayot va faoliyatning barcha jabhalarida mustaqillikka o'tilishi, irodaviy zo'r berish, qobiliyat, aqliy imkoniyatlar bo'yicha qat'iyatsizlik, masalan, sessiyalarda, o'qishdan haydalanishdan cho'chish, qo'rqish, xavfsirashning paydo bo'lishi.

3. Kasbiy qiyinchiliklar: Oliy maktab shart-sharoitlariga moslashish jarayonini noto'g'ri tasavvur qilish, mutaxassislik – ixtisoslik amaliyotidan unumli foydalana olmaslik. Oliy maktab muhitiga moslashishda talabalarning o'ziga xos tipologik va yosh xususiyatlari, aqliy imqoniyatlari, aql-zakovati, axloqiy fazilatlarini ma'lum darajada rol o'ynaydi.

Qiyinchilikning asosiy sabablari talabalar o'quv faoliyatining to'g'ri usullarini bilmasligi, aqliy mehnatda kuch va imkoniyatlarni bir tekis taqsimlay olmasligidan iborat bo'lib, bular aqliy zo'riqishning negizi hisoblanadi.

Talaba shaxsi ongli ravishda jamiyat oldida turgan muammolarni hal qilishga qaratilgan, turfa ijtimoiy ahamiyati yuqori bo'lgan faoliyatlarda o'zini namoyon qiladigan ijtimoiy guruh bo'lganligi sababli ham ular jamiyat hayotida muhim rol o'ynaydi. Ularni kelajakdagi potensial imkoniyatlar ham deb atashimiz mumkin.

Talabalar ijtimoiy guruh sifatida o'ziga xos yoshlikning barcha xususiyatlarini o'zida jamlaydi, shuningdek, quyidagi xususiyatlar bilan ifodalanadi:

- ✓ oliygohda ta'lim bilan bog'liq faoliyat;
- ✓ eng bilimli yoshlar qatlami;
- ✓ ziyolilarning ajralmas qismi;
- ✓ ijtimoiy kelib chiqishining ahamiyati;
- ✓ ma'lum bir guruhning o'zini-o'zi anglashi;
- ✓ manfaatlar jamiyati va submadaniyat[4].

Talabalarning ijtimoiy faolligini rivojlantirish muhim ahamiyat kasb etadi. Bunda albatta, o'zgaruvchan ijtimoiy xususiyatlarini hisobga olgan holda harakat qilish joiz bo'lsa, boshqa tarafdin esa, ushbu ijtimoiy-demografik guruhning o'ziga xos xususiyatlari, uning ichki tabaqalanishi, jamiyatdagi o'rni, yoshlarning orasidagi ehtiyojlarning mavjud ziddiyatli jihatini hal etish va uni ijtimoiy subyekt sifatida ularni amalga oshirish imkoniyatlarini ham nazardan chetda qoldirmaslik darkor.

Shu bilan birga, talabalar bilim olish jarayonida nafaqat shaxs sifatida rivojlanadi, balki jamiyat hayotiga moslashadi. Ijtimoiy qoidalar va axloq-odob me'yorlarini o'zlashtirib, hayotga bo'lgan intilishlari rivojlanadi. Pedagogik texnologiyalarni amaliyotga tatbiq etish ta'lim samaradorligini ta'minlabgina qolmay, ijtimoiy faol shaxsga ham sezilarli ta'sir ko'rsatadi. Pedagogik texnologiyalar shaxsni rivojlantirish qonuniyatlariga asoslangan holda ta'lim jarayoniga tatbiq etishda eng maqbul yo'llarini izlab topish imkonini yaratadi[5].

### **3. NATIJALAR.**

Tahlillar jarayonida shu narsa aniqlandiki, kishilik jamiyati taraqqiyotida shaxsning faolligini oshirish asosida ijtimoiy munosabatlar ishtirokchisiga aylantirish muammosi uzoq yillar davomida ajdodlarimizning e'tiborini o'ziga jalb qilib kelgan. Shaxs ijtimoiy kompetentligini rivojlantirishga yo'naltirilgan yondashuvlarning retrospektiv tahlili berilgan.

Demak, ijtimoiylashuv - insonning uning barsha yosh bosqichlaridagi tabiiy, maqsadli yo'naltirilgan

hayot sharoitlari bilan o'zaro muvofiqlikda sodir bo'ladigan, madaniyatni egallashi va qayta tatbiq etishi jarayonidagi rivojlanishi va o'z-o'zini o'zgartirib borishidir. Mazkur jarayonda pedagogning eng asosiy vazifasi - insonning mustaqil fikrli, jamiyatdagi o'z o'rnini va shaxsiy orzuintilishlari yo'nalishini anglaydigan, milliy va umuminsoniy qadriyatlarni saqlash va mustahkamlashga qodir shaxs bo'lib etishishiga erishishdan iboratdir.

Ushbu holatda, pedagogik faoliyat esa, muhim bunyodkor ijtimoiy vazifani bajaradi: bu jarayonda nafaqat yaxlitlikda shaxs shakllanadi, balki mamlakatning kelajagi aniqlanadi va ishlab chiqarish salohiyati ta'minlanadi. Pedagogik faoliyatning kelajakni oldindan ko'ra olish bilan bog'liqlikdagi tavsifi uning maqsadlarining ko'p qirraliligini, faqat bugungi kun uchun shaxs va jamiyat ehtiyojlarini qondirishnigina emas, balki kelajak uchun yo'naltirilganligini, yosh mutaxassislarni ijtimoiy hayot va kasbiy faoliyatga moslashuvinigina emas, ularning faoliyat sohasini innovatsiyalanib borishini ham aniqlab beradi. Ijtimoiy kompetentlikni rivojlantirishda ijtimoiy moslashuv muhim omildir[6].

Ijtimoiy moslashuv o'z navbatida ijtimoiy muhit talablariga talabalarning munosabat bildirishidir.

Talabalar OTM sharoiti, akademik o'zlashtirish muhiti, turli transformatsiya vaziyatlarida "Men" konsepsiyasi ostida harakatlanishi isbot talab qilmas haqiqatdir. Shuning uchun "Men" konsepsiyasining mohiyatini alohida tahlil qilishga urindik. Manbalarda "Men" konsepsiyasining tuzilishi quyidagicha ajratiladi:

- 1) anglash-o'zini bilish, anglash;
- 2) his etish-o'zini baholash, harakatlarini taftish qilish;

3) xulq-atvor shakllanishi-o'ziga shaxsiy, tahliliy munosabatdan tashkil topgan. Ijtimoiylashuv va ijtimoiy moslashuv o'zaro shambarshas bog'liq jarayonlar bo'lib, shaxs va jamiyatning o'zaro munosabati yaxlitligini aks ettiradi. Ijtimoiylashuv, odatda, umumiy (ruhiy, aqliy, jismoniy, ijtimoiy) rivojlanish bilan, moslashuv esa, yangi sharoit, muhit, vaziyatda muloqot qilish va faoliyatni tashkil etish bilan belgilanadi. Talabalar "Men" ini barqaror tahlil qilishning pedagogik- psixologik tuzilishiga e'tibor qaratish kerakligi amaliyotda namoyon bo'ldi.

Individuallashuv insonning ob'ektiv ehtiyojlari bilan bog'liq holda jamiyatda ma'lum darajada alohidalikka intilishi bo'lib, uning yoshligidayoq o'z-o'zini namoyon qilishga bo'lgan harakatlarida paydo bo'ladi. Bu ehtiyoj quyidagicha namoyon bo'ladi:

- a) o'z qarashlariga ega bo'lish;
- b) o'ziga xosliklarga ega bo'lish;
- v) o'ziga tegishli bo'lgan masalalarni o'zi hal qilish;
- g) o'z mavqeiini aniqlab olishiga halaqit beradigan hayotiy holatlarga qarshi turish.

Agar shaxsning jamiyatga kirishishida qulay moslashuv va samarali individuallashuv jarayonlari o'rtasida tenglik-muvofiqlashuv yuzaga kelsa, shaxsning jamiyatga yaqinlashuvi ro'y beradi. Bundan tashqari bunday vaziyatlarda shaxs-muhit-faoliyatning o'zaro ta'sir impulsi sodir bo'ladi. Shunday qilib, muvaffaqiyatli ijtimoiylashuv hamda transformativ sharoitga moslashuv va faoliyatli individuallashuv o'rtasida muvozanat barqaror shakllangandagina amalga oshishi mumkin. Bu ijtimoiy yo'nalgan jarayon uch asosiy pedagogik-psixologik sohada amalga oshadi:

1. Talabalar jalb etilgan faoliyat turlarining kengayishi, uning shakl va vositalarini qo'lga kiritish, erkin mo'ljal olish.

2. Muloqot doirasini kengaytirish, uning mazmunini chuqurlashtirish, xulq-atvor me'yorlarini o'zlashtirish.

3. Shaxsiy "Men" obrazini faoliyatning faol ishtirokchisi sifatida shakllantirish, o'z ijtimoiy mansubligi va o'rnini anglash, o'ziga baho berishni shakllantirish. S.L.Rubinshteyn shaxs tuzilishini quyidagisha tasniflaydi: -qobiliyat; -temperament; -xarakter; -iroda; -hissiyotlar; -motivatsiya; -ijtimoiy qadriyat (ustanovka)lar.

Mazkur ish reja va hamkorlik maqsadli tuzilib, tegishli mashg'ulotlar tashkil etilsa, talabada hayotiy motivatsiya kuchayadi, atrofda qilarga ijobiy munosabat hamda yangiliklarga qiziqish hissi paydo bo'ladi. Z.Freyd tavsiyalari asosida moslashuv jarayonining ikki darajasini farqlash mumkin:

- 1) adaptatsiya;
- 2) dezadaptatsiya.

Yangi sharoitga va axborotlarni o'zlashtirishga moslashuv shaxs va muhitning o'zaro ta'sir maydoni yuzaga kelganda amalga oshadi. Shaxs-talaba va muhit o'rtasidagi munosabat-ta'sir yuzaga kelmasa, dezadaptatsiya amalga oshadi. Ijtimoiy ta'sirlarga har bir talaba jinsi, yoshiga muvofiq hamda hayotiy tajribasi asosida javob beradi. Bizningcha, har bir inson hayotda ushraydigan to'siqlar, qiyinchiliklarni engish uchun mos yo'llarni va hal etishning xos usullarini qo'llaganligi sababli, moslashuvchanlikni usullar va hayotiy tajribalar tizimi deya talqin etish mumkin. Bunday xulosaga kelish ushuni A.A.Reanning ijtimoiy moslashuvga ichki va tashqi ko'rsatkichlar bog'liqligi bilan yondashish lozim degan tavsiyasi asos bo'ldi. Unga ko'ra: "...ichki ko'rsatkichlarni psixosotsial mo'tadillik, qoniqish, qulaylik mavjudligi hamda stress, xavf-xatar mavjud emasligi holatlari tashkil etadi. Tashqi ko'rsatkichlarni muhit qonun-qoidalari, talablari, jamiyat me'yorlari qamrab oladi".

Talabalarning ijtimoiylashuvi psixologik ildizga ega bo'lib, pedagogik ta'sirdan oziqlanadi, rivojlanadi, qayta quriladi. Shuning ushuni bu yo'nalishlardagi ilmiy tadqiqotlar mazmunida psixologik jarayonlarning xususiyatlarini o'rganish va ularning ta'siriga tayanish muhimdir. Shaxs ijtimoiylashuvi u yoki bu jamiyat ijtimoiy qatlamlariga xos bo'lgan universal vositalar, axborot shakllari orqali amalga oshiriladi. Ularga quyidagicha turkumlash mumkin:

- 1) maishiy va gigienik yurish-turish qoidalari;
- 2) insonni o'rab turuvchi moddiy mahsulotlar, ma'naviy madaniyat unsurlari;
- 3) muomala usuli va mazmuni;

4) hayotiy faoliyatdagi ijtimoiy munosabatlar: ta'limiy tarbiyaviy faoliyat, muloqot, o'yinlar, sport. Har bir jamiyat, davlat, ijtimoiy guruh o'z maqsad va stretegiyalari yo'lida ijobiy va salbiy, rasmiy va norasmiy qarorlar, muayyan chegaraviy munosabatlar, ya'ni ta'qiqashlar, o'zaro kelishuv, ya'ni ruxsat berish, majburlash kabi ijtimoiy-iqtisodiy rivojlanishni ko'zda tutuvchi chora-tadbirlarni ishlab chiqadi. Bu chora-tadbirlar yordamida talabalarning hulq-atvori shu jamiyatda qabul qilingan me'yorlar, milliy va ummunsosiy qadriyatlarga moslashtiriladi.

#### **4.MUNOZARA.**

Har doim ham ijtimoiy passiv talabalarning ma'lum bir jamoaga qo'shib ketishi oson bo'lmaydi. Aksincha, u yoki bu ta'sirlar doirasida talabalar hayotida yuz beradigan to'siqlar dezadaptatsiya jarayonini yuzaga keltiradi.

Hozirgi kunda amaliyotda bu kabi ijtimoiylashuv muammolarini bartaraf etishning yaxlit uslublari mavjud

emas. Chunki bu muammo talaba hayotining turli jihatlarini o‘z ichiga oladi. Bu vaziyatda tibbiy, pedagogik, psixologik va ijtimoiy omillarni inobatga olish zarur[7]. Amaliy psixologiyada dezadaptatsiyaning oldini olish va uni bartaraf etishda quyidagi tartibda ish olib borish yo‘lga qo‘yilgan bo‘lmog‘i:

- yashayotgan ijtimoiy muhit o‘rganiladi, ma’lumotlar yig‘iladi;
- mavjud ichki qarshilik mazmuni va xarakteri o‘rganiladi;
- moslashuvga qarshi omillar aniqlanadi, jamlanadi;
- yosh davrlarga ko‘ra psixofizik rivojlanish ko‘rsatkichlari maxsus testlar orqali o‘rganiladi;
- natijalardan kelib chiqqan holda pedagogik-psixologik korreksiya ishlari rejalashtiriladi hamda hamkorlar belgilanadi.

Talabalarda ijtimoiy faollikni shakllantirishni boshqarish ham ahamiyatlidir. Bunda talabalarning ijtimoiy shakllanishini boshqarish samaradorligining asosiy mezonlari talaba yoshlarning faolligi, uning barcha faoliyati turlarining yuqori darajasi va manfaatlarining boshqa ijtimoiy subyektlardagi o‘rni bilan bog‘liq.

Shunday qilib, shaxs ijtimoiylashuvining etakchi omillari:

muloqot (mikro muhitda: ota-onalar, oila a‘zolari;

makro muhitda tengdoshlar va boshqalar bilan) hamda faoliyat (o‘qish, o‘yin, sport, ijod). Psixologik-pedagogik tadqiqotlar jarayonida turli yosh davrlariga xilma-xil faoliyat turlari mos kelishi aniqlangan bo‘lib, tadqiqotda ijtimoiylashuv mexanizmlarini aniqladik.

Xulosa qilib aytganda, o‘z kelayotgan talabalarni ijtimoiy faolligini rivojlantirish bugungi kundagi dolzarb vazifalardan hisoblanadi. Shuni inobatga olib, oliy ta‘lim muassasalarida tahsil olayotgan talabalarning ijtimoiy faollik darajasini shakllantirish va rivojlantirishda zaruriy omillar, mezonlarni nazardan chetda qoldirmaslik tavsiya etiladi. Bu bilan talabalarda ijtimoiy faollik darajasini kerakli o‘ringa olib chiqish, ularda mutaxassis sifatida kasbiy shakllanishiga xizmat qiladi.

## 5. FOYDALANILGAN ADABIYOTLAR

1. O‘zbekiston Respublikasining “Ta‘lim to‘g‘risida” gi Qonuni, 23.09.2020 yildagi O‘RQ-637-son.
2. Jalilova D., Jalilova Sh. TALABALARNING IJTIMOY FAOLLIKLARINI SHAKLLANTIRISH OMILLARI, MEZONLARI // SAI. 2023. №Special Issue 10. URL: <https://cyberleninka.ru/article/n/talabalarning-ijtimoiy-faolliklarini-shakllantirish-omillari-mezonlari> (дата обращения: 02.11.2024).
3. Raxmanova M. TALABALARNING IJTIMOY KOMPETENTLIGINI RIVOJLANTIRISHNING O‘ZIGA XOS JIHATLARI <file:///C:/Users/admin/Downloads/9.+Raxmanova+Muqaddas+TALABALARNING+IJTIMOIY+KOMPETENTLIGINI+RIVOJLANTIRISHNING+O%E2%80%98ZIGA+XOS+JIHATLARI.pdf>
4. Kenjayeva D.T. Oliy pedagogik ta‘lim jarayonida barkamol shaxsni shakllantirishning nazariy-amaliy asoslari: Ped.fan.nomz... diss. – T.:2007 y.
5. Jumayeva N.E. Umumiy o‘rta ta‘limni insonparvarlashtirishda o‘qitish tamoyillari va metodlarining o‘zaro aloqadorligi: Ped.fan.nomz. diss.avtoref. – T.:2005 y.
6. Mirqosimova M., Sobirova S. TALABALARNING IJTIMOY MOSLASHUVCHANLIGIDA IRODAVIY SIFATLARNING AHAMIYATI Proceedings of International Conference on Modern Science and Scientific

Studies Hosted online from Paris, France. Date: 19 th February, 2023.

7. Abdurakhmanova S. Sh. Important Aspects of Preparing Students of Pre-School Education for Cooperation with Parents through Pedagogical Practice // BEST JOURNAL OF INNOVATION IN SCIENCE, RESEARCH AND DEVELOPMENT ISSN: 2835-3579 Volume:3 Issue:10 | 2024 [www.bjisrd.com](http://www.bjisrd.com)



# BASIC PRINCIPLES AND METHODS OF CRYPTOGRAPHY

## *KRİPTOQRAFİYANIN ƏSAS PRİNSİPLƏRİ VƏ METODLARI*

**Aytac Rüstəmli**

aytacrustmli93@gmail.com

### ABSTRACT

The article discusses how cryptography plays a crucial role in ensuring information security in the modern world. It covers its core principles and methods, including important aspects such as confidentiality, integrity, authentication, and non-repudiation.

In addition to providing information on the history, core principles, and various methods of cryptography, practical applications and future directions are also discussed. Ongoing research and innovations in this field indicate that cryptography will continue to be significant in the future.

**Keywords:** *cryptography, encryption, confidentiality, integrity, authentication, symmetric, asymmetric, non-repudiation*

**Xülasə.** Məqalədə kriptografiyanın müasir dünyada məlumat təhlükəsizliyinin təmin edilməsində necə əhəmiyyətli rol oynadığı qeyd olunur. Onun əsas prinsipləri və metodları, məlumatların məxfiliyi, bütövlüyü, autentifikasiyası və inkar edilməməsi kimi mühüm aspektləri əhatə edir.

Kriptografiyanın tarixi, əsas prinsipləri və müxtəlif metodları haqqında məlumat verməklə yanaşı, praktiki tətbiqlər və gələcək istiqamətlər də müzakirə edilmişdir. Bu sahədə davam edən tədqiqatlar və yeniliklər, kriptografiyanın gələcəkdə də əhəmiyyətli olacağını göstərir.

**Açar sözlər:** *kriptografiya, şifrələmə, məxfilik, bütövlük, autentifikasiya, simmetik, assimetrik, inkar edilməmək*

Kriptografiya, yunanca gizli və yazı sözlərindən yaranmışdır. Kriptografiya məlumatların şifrələnməsi və deşifrələnməsi ilə məşğul olan elmdir. Onun əsas məqsədi məlumatların icazəsiz şəxslər tərəfindən oxunmasını və dəyişdirilməsini əngəlləməkdir. Müasir dövrdə kriptografiya internet təhlükəsizliyi, elektron ticarət və məxfi kommunikasiya üçün əvəzolunmazdır. Kriptografiya konfidensiallığı, bütövlüyə nəzarəti, autentikasiyanı və müəlliflikdən imtinanın qeyri-mümkünlüyünü təmin etmək üçün tətbiq edilir. [1]

Kriptografiyanın tarixi qədim zamanlara gedib çıxır. Onun yaşını heç kim bilmir, lakin kriptografiya — “gizli yazı” mənasına görə də güman etmək olar ki, yazı ilə həmyaşdır, onunla bir vaxtda meydana gəlmişdir. Yazı təxminən e.ə. 3300-cü ildə Şumerdə, e.ə. 3000-ci ildə Misirdə, e.ə. 2000-ci ildə Çində yaranmışdır. Qədim Misir əlyazmalarında dini mətnlər və tibbi reseptlər qeyri-standart heroqliflərlə şifrlənirdi. İlk kriptosistemlər artıq bizim eranın əvvəlində meydana çıxır. Məsələn, məşhur Roma sərkərdəsi Yuli Sezar öz yazışmalarında indi onun adını daşıyan şifrdən istifadə edirdi. Kriptografiyanın tarixi qədimdir. Ən

məşhur nümunələrdən biri Julius Sezarın şifrələmə metodudur, Sezar şifrəsi. Daha sonra Enigma maşını və II Dünya Müharibəsində istifadə edilən kriptografiya metodları kriptografiyanın əhəmiyyətini artırdı. Müasir dövrdə isə rəqəmsal və kompüter əsaslı kriptografiya istifadə edilir. [2]

### **Kriptografiyanın əsas prinsipləri :**

- **Məxfilik (Confidentiality)**

Məxfilik, məlumatların yalnız icazəli şəxslər tərəfindən oxuna bilməsini təmin edir. Bu məqsədlə şifrələmə metodları istifadə edilir ki, məlumatlar icazəsiz şəxslər tərəfindən başa düşülməz olsun.

- **Bütövlük (Integrity)**

Bütövlük, məlumatların dəyişdirilməməsini təmin edir. Hash funksiyaları və rəqəmsal imzalar bu məqsədlə istifadə edilir ki, məlumatların bütövlüyü yoxlanıla bilsin.

- **Autentifikasiya (Authentication)**

Autentifikasiya, məlumatın mənbəyinin doğrulanmasını təmin edir. Asimmetrik kriptografiya və rəqəmsal imzalar autentifikasiyanı təmin etmək üçün geniş istifadə olunur.

- **İnkar Edilməmək (Non-repudiation)**

İnkar edilməmək, göndərən məlumat göndərdiyini inkar edə bilməməsini təmin edir. Bu, rəqəmsal imzalar vasitəsilə həyata keçirilir.

### **Kriptografiyanın növləri :**

Şifrələmənin simmetrik və asimmetrik adlanan iki əsas növü var:

#### **Simmetrik şifrələmə**

Simmetrik şifrələmə üsulunda eyni açar (gizli saxlanılan) həm məlumatı şifrələmək, həm də deşifrələmək üçün istifadə olunur. Bu metod sürətli olsa da, açarların təhlükəsiz ötürülməsi problemi var. Olduqca effektiv (sürətli və etibarlı) simmetrik şifrələmə metodları var. Simmetrik şifrələmə alqoritmlərindən DES, 3-DES, IDEA, FEAL, Skipjack, RC2, RC4, RC5, CAST, Blowfish kimi blok şifrləri və bir sıra axın şifrləri (RC4, A5) daha geniş istifadə olunur.

*Əsas nöqsanı:* məxfi açar həm göndərənə, həm də alana məlum olmalıdır. Bu bir tərəfdən məxfi açarların tam məxfi kanalla göndərilməsi problemini yaradır. Digər tərəfdən alan tərəf şifrlənmiş və deşifrələnmiş məlumatın varlığı əsasında bu məlumatı konkret göndərəndən almasını sübut edə bilməz. Çünki belə məlumatı o özü də yarada bilər.

#### **Asimmetrik şifrələmə**

Asimmetrik kriptografiyada iki açırdan istifadə olunur. Onlardan biri açıq açar (sahibinin ünvanı ilə birlikdə nəşr oluna bilər) şifrələmə üçün istifadə olunur, digəri gizli açar (yalnız alana məlum) deşifrələmə üçün istifadə olunur. Rəqəmsal imza alqoritmlərində gizli açar şifrələmə, açıq açar isə deşifrələmə üçün istifadə edilir. Asimmetrik şifrələmə alqoritmlərinə misal olaraq RSA, ElGamal, Şnorr və s. alqoritmlərini göstərmək olar.

*Əsas nöqsanı* sürətin aşağı olmasıdır. Buna görə onlar simmetrik metodlarla birləşdirilir. Məsələn, açarların göndərilməsi məsələsini həll etmək üçün əvvəlcə məlumat təsadüfi açarla simmetrik metodla şifrlənir, sonra həmin təsadüfi açarı alan tərəfin açıq asimmetrik açarı ilə şifrləyirlər, bundan sonra məlumat və şifrlənmiş açar şəbəkə ilə ötürülür.

Asimmetrik metodlardan istifadə etdikdə, (istifadəçi, açıq açar) cütünün həqiqiliyinə zəmanət tələb olunur. Bu məsələnin həlli üçün rəqəmsal sertifikatdan istifadə edilir. Rəqəmsal sertifikat xüsusi sertifikasiya mərkəzləri tərəfindən verilir. Rəqəmsal sertifikatda aşağıdakı verilənlər olur: sertifikatın seriya nömrəsi;

- sertifikatın sahibinin adı;
- sertifikatın sahibinin açıq açarı;
- sertifikatın fəaliyyət müddəti;
- elektron imza alqoritminin identifikatoru;
- sertifikasiya mərkəzinin adı və s.

Sertifikat onu verən sertifikasiya mərkəzinin rəqəmsal imzası ilə təsdiq edilir.

Bütövlüyə nəzarət üçün kriptografik heş-funksiyalar istifadə edilir. Heş-funksiya adətən müəyyən alqoritm şəklində realizə edilir, belə alqoritm ixtiyari uzunluqlu məlumat üçün uzunluğu sabit heş-kod hesablaşmağa imkan verir. Praktikada 128 bit və daha artıq uzunluqda heş-kod generasiya edən heş-funksiyalardan istifadə edilir.

Heş-funksiyanın xassələri elədir ki, onun köməyi ilə alınan heş-kod məlumatla “möhkəm” bağlı olur. Məlumatın hətta bir biti dəyişdikdə belə heş-kodun bitlərinin yarısı dəyişir. Heş-funksiyaya misal olaraq MD2, MD4, MD5, RIPEMD, SHA1 və s. alqoritmlərini göstərmək olar.[3]

### **Kriptografiya Metodları**

#### **Şifrələmə Alqoritmləri**

- **DES (Data Encryption Standard):** 56 bitlik açar uzunluğuna malikdir və köhnə bir simmetrik şifrələmə alqoritmidir. Bu gün üçün kifayət qədər təhlükəsiz hesab edilmir.
- **AES (Advanced Encryption Standard):** 128, 192 və 256 bitlik açar uzunluqları ilə mövcuddur və müasir simmetrik şifrələmə standartıdır.
- **RSA (Rivest–Shamir–Adleman):** Asimmetrik şifrələmə alqoritmisi olaraq geniş istifadə olunur və 1024, 2048 və 4096 bitlik açar uzunluqları ilə təmin edilir.
- **ECC (Elliptic Curve Cryptography):** Elliptik əyriyə əsasında daha sürətli və effektiv asimmetrik şifrələmə təmin edir.

#### **Hash funksiyaları**

- **MD5 (Message Digest Algorithm 5):** 128 bitlik hash dəyəri yaradır, lakin bu gün etibarlı hesab edilmir.
- **SHA (Secure Hash Algorithm):** Müxtəlif variantları var: SHA-1 (təhlükəsiz deyil), SHA-256, SHA-3 və s. SHA-256 ən çox istifadə edilən və təhlükəsiz hesab edilən variantdır.

#### **Elektron imzalar**

- Elektron imza, rəqəmsal sənədlərin mənbəyinin və bütövlüyünün təsdiq edilməsini təmin edir.
- **DSA (Digital Signature Algorithm):** Elektron imzaların yaradılması üçün geniş istifadə edilən alqoritmidir.

**Nəticə.** Kriptografiya, müasir dünyada məlumat təhlükəsizliyinin təmin edilməsində mühüm rol oynayır. Onun əsas prinsipləri – məxfiliyin, bütövlüyün, autentifikasiyanın və inkar edilməməyin təmin edilməsi, məlumatların təhlükəsizliyini təmin etmək üçün vacibdir. Kriptografiya, həmçinin şifrələmə və hash funk-

siyaları kimi müxtəlif metodlardan istifadə edir ki, məlumatların icazəsiz şəxslər tərəfindən oxunması və dəyişdirilməsi qarşısını alsın.

Məqalədə kriptografiyanın tarixi və əsas metodları, həmçinin bu metodların praktiki tətbiqləri və gələcək perspektivləri müzakirə edilmişdir. Simmetrik və asimmetrik kriptografiya, elektron imzalar və hash funksiyaları kimi alqoritmlərin tətbiqi, məlumatların təhlükəsizliyini təmin etməyə kömək edir. Kvant kriptografiya və post-kvant kriptografiya isə gələcəkdə kriptografiyanın qarşılaşa biləcəyi problemlərə qarşı yeni həll yolları təklif edir.

Kriptografiyanın davam edən tədqiqatlar və yeniliklər sahəsində gələcəkdə də əhəmiyyətli olacağı açıqdır. Bu sahədəki inkişaf, məlumat təhlükəsizliyinin daha da artırılması və yeni təhlükələrin qarşısının alınması üçün vacibdir. Beləliklə, kriptografiya, müasir informasiya cəmiyyətində əvəzolunmaz bir vasitə olaraq qalmağa davam edəcəkdir.

### **ƏDƏBİYYAT**

1. Əliquliyev R., İmamverdiyev Y.N. Rəqəm imzası texnologiyası, Bakı, Elm, 2003. – 132 c.
2. Галатенко В.А. Основы информационной безопасности, Москва, 2004. – 264 с.
3. Əliquliyev R. M., İmamverdiyev Y. N. İnformasiya cəmiyyətində milli kriptografiya siyasətinin formalaşdırılması problemləri / İnformasiya cəmiyyəti problemləri, 2015, №1. s.16–17.

## ФЕНОМЕН МОДЕРНИЗАЦИИ В КОНТЕКСТЕ ФИЛОСОФИИ ТРАДИЦИОНАЛИЗМА

### *THE PHENOMENON OF MODERNIZATION IN THE CONTEXT OF THE PHILOSOPHY OF TRADITIONALISM*

#### *AN'ANAVIYLIK FALSAFASI KONTEKSTIDA MODERNIZATSIYA FENOMENI*

**Rauf Bekbaev**

rauf.r.bekbaev@gmail.com

**Аннотация:** В данной статье автором рассматривается понимание модернизации в философии традиционализма. На основе анализа подходов крупных представителей традиционализма, автор выводит их концептуальное отношение к процессу модернизации общества и роли в этом феномена традиции. При этом автор заключает, что несмотря на критическое отношение традиционализма к модернизации, в нем есть свои важные аспекты для современного социального развития.

**Ключевые слова:** традиция, традиционализм, модернизация, социум, культура, цивилизация.

**Abstract:** In this article, the author explores the concept of modernization within the philosophy of traditionalism. Through an analysis of the views of major traditionalist thinkers, the author derives their conceptual approach to the process of societal modernization and the role of tradition within this phenomenon. The author also concludes that, despite the critical stance of traditionalists towards modernization, there are important aspects of modern social development that are supported by traditionalist thought.

**Keywords:** tradition, traditionalism, modernization, society, culture, civilization.

**Annotatsiya:** Mazkur maqolada muallif an'anaviylik falsafasida modernizatsiyaning tushunilishini ko'rib chiqqan. An'anaviylikning yirik namoyondalarini qarashlarini tahlil qilib, muallif ularning modernizatsiya jarayoni va bunda an'ana fenomenining roliga bo'lgan kontseptual yondashuvini aniqlagan. Shu bilan birga, muallif an'anaviylikning modernizatsiyaga bo'lgan tanqidiy yondashuviga qaramay, unda zamonaviy ijtimoiy rivojlanish uchun muhim jihatlar mavjudligi haqida xulosaga keladi.

**Kalit so'zlar:** an'ana, an'anaviylik, modernizatsiya, jamiyat, madaniyat, sivilizatsiya.

Модернизация и традиционализм – два противоположных, но при этом взаимосвязанных феномена, которые определяют вектор развития социума. Их проявление зависит от культурно-цивилизационной специфики региона и, в связи с этим, находят своеобразную репрезентацию на Востоке и Западе. Различные направления социально-гуманитарных наук рассматривают модернизацию и традиционализм с собственных точек зрения и подходов. Так, в рамках социологии сравнительное исследование традиции и модерна осуществлял, например, Ш.Айзенштадт, который отмечал, что сама по себе дихотомия «традиция-модерн» является актуальной до сих пор, да и сама стала в определенном смысле научной традицией, поскольку считается, что чем

менее традиционно общество, тем оно более современное [6; 238]. Но при этом, по его мнению, сохранение традиционной основы общества важно так как традиция – это базисный регулятор социального порядка, а потому попытка отказа от нее может привести к дезорганизации и хаосу [6; 238]. По мнению ученого, возможна модернизация общества без утраты традиций, но культурно-цивилизационных вариантов такой модернизации существует множество, поскольку различные культуры сумели синтезировать традицию и модерн [8; 285]. Иной подход существует в культурной антропологии, представитель которой К.Гирц указывал, что традиция сама по себе имеет две стороны в модернизации общества – противодействующий и адаптирующий [9; 46]. В первом случае традиция комплифицирует процесс модернизации, а во втором – способствует адаптации культуры к новым условиям. При этом Гирц не рассматривал традицию как константу, считая, что она сама по себе также эволюционирует. На это же указывал Э.Шилз, но при этом он указывал, что традиция может изменяться, однако ее внутреннее ядро остается неизменным [12; 319]. Другой антрополог Р.Бастид, рассматривая традицию, акцентировал внимание на том, что она крайне динамична и даже может синтезироваться с другой традицией [7; 166]. Политологи Э.Хобсбаум и Т.Рейнджер указали на важный момент – традицию как фактора политического управления [10; 31]. Видно, насколько актуально и разнообразно сравнительное исследование традиционализма и модернизации. Однако, как подходят к этому вопросу представители такого направления современной философской мысли, как традиционализм?

Основоположник философии традиционализма Р.Генон рассматривал традицию как метафизическую основу социальной реальности, а потому отрицательно относился к модернизации. Одна из его фундаментальных работ так и именуется – «Кризис современного мира» (1927). Причем кризис современности для Генона заключается в духовном кризисе эпохи, ибо материальные ценности приобрели главенствующий характер, способствуя утрате значимости морально-нравственных и ценностей, а также религии, что характеризуется процессами секуляризации. Рационализм современной эпохи, по Генону, привел к крайнему сциентизму, отбрасывая всё то, что не поддается научному объяснению [2; 20]. Современное мышление, считает мыслитель, привело к рудиментации самой культуры, утрате ее традиционных основ. Интересно то, что под словом «современный» Генон подразумевает «западный» [2; 12], а потому и сама модернизация имеет для него своим источником именно Западную цивилизацию, отличая при этом Восток, которому традиционность присуща и сегодня. Различия в векторе развития с позиции традиции привели к нынешним противоречиям между Востоком и Западом, считает Генон, ибо последний стремится экстраполировать свое влияние повсеместно, подталкивая восточные культуры модернизироваться по западному образцу [1; 73]. На основе всего этого Генон дает единое название Западу как «материальной цивилизации» [2; 96]. Такой подход Генона в дальнейшем предопределил и концептуальный вектор других традиционалистов. Так, А.Кумарасвами, критикуя западную цивилизацию и модернизацию, делал акцент на материализме и утрате духовных ценностей. Философ отмечал, что тенденция материального развития проявляется особенно сильно в сфере искусства. Для Кумарасвами искусство есть одна из важных форм выражения традиции [3; 11] и модернизация привела к антитрадиционной трансформации искусства [4; 9-10]. Утрата традиции, по мнению философа, ведет к деградации человеческого духа, что влияет на культурную идентичность, а потому необходимо возрождение традиции на Западе, противостоя процессам модернизации, которая затрагивает глубинные основы духовности человека и общества. Другой крупный представитель традиционализма Ф.Шуон видел основную причину кризиса современного мира в секуляризме и материализме, которые доминируют в западной цивилизации [5; 17]. Он утверждал, что отказ от духовных ценностей и ориентация на материальные достижения приводит к деградации человеческого духа. Одним из центральных пунктов критики Шуона является утрата сакрального в современной культуре, поскольку модернизация и научно-технический прогресс вытесняют духовные и религиозные аспекты жизни, делая её пустой и бессмысленной. Также

Шуон активно критиковал современную культуру и её ориентацию на развлечение и потребление, что интересным образом сходится с концепцией симулякров и симуляции Ж.Бодрийяра. С.Х.Наср, как один из крупных представителей традиционализма, также рассматривал вопросы модернизации и ее воздействия на традиционные общества. Наср утверждает, что модернизация ведёт к утрате духовных и культурных ценностей, заменяя их материализмом и секуляризмом. Он считает, что этот процесс разрушает основы традиционных обществ и приводит к духовному кризису. Насра выделяет то, что, одним из существенных последствий модернизации он считает экологический кризис современности, поскольку у человека модерна утрачено чувство гармонии с природой [11; 17].

Р.Генон, А.Кумарасвами, Ф.Шуон и С.Х.Наср, как видные представители традиционалистской школы мысли, предлагают глубокую и всестороннюю критику модернизации, подчеркивая её разрушительное воздействие на духовные и культурные основы традиционных обществ. Они считают, что современный мир переживает кризис, вызванный секуляризмом и материализмом, который приводит к утрате сакральных ценностей, духовному упадку и деградации человеческого духа. Мыслители утверждают, что модернизация ведёт к утрате духовных и культурных ценностей, заменяя их материализмом и секуляризмом. Этот процесс разрушает основы традиционных обществ и приводит к духовному кризису. Важнейшим аспектом их работ является необходимость сохранения и передачи традиционных знаний и ценностей как ключевого условия для преодоления этого кризиса. В их трудах центральное место занимает идея интеграции духовных практик в повседневную жизнь, что позволяет вернуть смысл и цель существования, а также восстановить связь с высшими реальностями. Кроме этого, философы акцентируют внимание на роли религии и традиций в современном мире. Ими утверждается, что религиозные и культурные наследия представляют собой важные источники мудрости и моральных ориентиров, которые могут помочь обществу справиться с вызовами модернизации. Важно заметить, что в их учениях критика современного секулярного и материалистического подхода к науке и культуре, а также призыв к возвращению к духовным принципам. Следует отметить, что наряду с тотальной критикой модернизации, работы этих философов оказывают значительное влияние на современную мысль, предлагая пути интеграции традиционных знаний с современными реалиями, что позволяет создать гармоничные стратегии развития. Их идеи способствуют межрелигиозному диалогу и укреплению взаимопонимания между различными культурными и религиозными традициями. В условиях быстрого технологического и социального прогресса, работы этих мыслителей предлагают важные инсайты и вдохновение для поиска баланса между инновациями и сохранением духовного и культурного наследия. В конечном итоге, их философия предлагает пути к более осознанной и духовно ориентированной жизни, которая учитывает как материальные, так и духовные потребности общества.

#### Литература

1. Генон Р. Восток и Запад. – Москва: Беловодье, 2023.
2. Генон Р. Кризис современного мира. – Москва: Эксмо, 2008.
3. Кумарасвами А. Время и вечность. – Санкт-Петербург, 2017.
4. Кумарасвами А. Метафизика. Том 1. Вводные эссе. – Москва: Тотенбург, 2021.
5. Шуон Ф. Очевидность и тайна. – Москва: Номос, 2007.

6. Эйзенштадт Ш. О неопределенности термина «традиция» // Сравнительное изучение цивилизаций. – Москва: Аспект Пресс, 1998. – С.237.240.
7. Bastide R. Le syncrétisme en Amérique latine // Bulletin Saint-Jean-Baptiste. – 1965. – No.5, 4/2. – P.166-171.
8. Eisenstadt S.N. Multiple Modernities in an Age of Globalization // The Canadian Journal of Sociology. – 1999. – Vol. 24. – No.2. – P.283-295.
9. Geertz C. The Interpretation of Cultures. – New York: Basic Books, Inc, 1973.
10. Hobsbawm E., Ranger T. The Invention of Tradition. – Cambridge: Cambridge University Press, 1983.
11. Nasr S.H. Man and Nature: The Spiritual Crisis on Modern Man. – London: Unwin Paperbacks, 1990.
12. Shils E. Tradition. – Chicago: University of Chicago Press, 1981.



# РЕЛИГИОЗНАЯ ТОЛЕРАНТНОСТЬ КАК ИСТОРИЧЕСКИЙ ФАКТОР ОТНОШЕНИЙ В ТУРКЕСТАНЕ

## *RELIGIOUS TOLERANCE AS A HISTORICAL FACTOR OF RELATIONS IN TURKESTAN*

**Екатерина Смесова**

skatyauzb@gmail.com

### **Аннотация**

В статье на основе архивных источников и материалов научной литературы показано влияние русской культуры и духовности на развитие толерантности, взаимопомощи и взаимной поддержки представителей разных конфессий, становление истоков толерантных отношений в контексте взаимодействия разных культур в Туркестанском крае. Внимание уделено развитию русской православной культуры в Туркестанском крае, взаимоотношениям колониальной администрации и православного духовенства, толерантных отношений и деятельности известных представителей духовно-православной культуры, а также вопросам религиозной толерантности и возможностям свободного оправления культов русскими переселенцами на территории Туркестанского края во второй половине XIX- начале XX века.

**Ключевые слова:** переселение российских крестьян, русская интеллигенция, православная культура, местное население, толерантное отношение, Бухарский эмир, благотворительность, жертвования

### **Annotation**

Based on archival sources and materials of scientific literature, the article shows the influence of Russian culture and spirituality on the development of tolerance, mutual assistance and mutual support of representatives of different faiths, the formation of the origins of tolerant relations in the context of the interaction of different cultures in the Turkestan region.

Attention is paid to the development of Russian Orthodox culture in the Turkestan region, the relationship between the colonial administration and the Orthodox clergy, tolerant relations and the activities of famous representatives of spiritual Orthodox culture, as well as issues of religious tolerance and the possibility of free worship by Russian settlers on the territory of the Turkestan region in the second half of the XIX and early XX century.

**Keywords:** local Russian intelligentsia, resettlement of Russian peasants, Orthodox culture, tolerant attitude.

Введение. В независимом Узбекистане возросла роль религии в обществе, изменилась политика государства по отношению к этому вопросу. Именно поэтому первый Президент Республики Узбекистан И.А.Каримов отмечал: «Человек не может жить без веры. Это приобретает глубокую

значимость сегодня, когда мы твердо встали на путь строительства демократического правового государства» (Каримов, 2002:7)

«В Узбекистане веками бок о бок жили люди разных национальностей, вероисповеданий. Добрые традиции уважения и терпимости - наше бесценное богатство, которое мы обязаны сохранить и приумножить».(Асанова, 2012:3) В данной статье нам бы хотелось уделить внимание рассмотрению вопросов религиозной толерантности и возможностей свободного оправления культов русскими переселенцами на территории Туркестанского края во второй половине XIX-начале XX века.

Степень изученности. Исследования на данную тему можно разделить на следующие группы:

1. Литература, опубликованная в конце XIX – начале XX века.

2. Публикации советского периода;

2. Исследования периода независимости.

Особую научную ценность для изучения истории городской жизни русского населения в Туркестане, в частности, города Ташкента, имеет книга А.И.Добросмыслова. (Добросмыслов, 1912:520) Работы Д.Булгаковского, А.Гиляревского, Е.Елисеева (Гиляревский, 1894:168) содержат сведения о распространении православия в Туркестане, его сущности, особенностях и толерантного отношения русских переселенцев. Духовно-религиозная политика колониальных властей среди русского населения освещается в работе В.А.Яковлева «Из церковной жизни Туркестана» (Яковлев, 1902:48). В ней представлен обзор деятельности Туркестанской епархии за первые тридцать лет её существования, а также история и состояние православия в Туркестане. Огромное значение для исследования имеют публикации газет «Туркестанские епархиальные ведомости», обзоры деятельности духовного ведомства а так же архивные документы.

В исследованиях, относящихся **ко второй группе** и опубликованных в советский период, мы можем наблюдать дальнейшую корректировку термина «завоевание» и его замену на понятие «присоединение», «включение», «вхождение».

Вопросы политических, экономических, культурных и дипломатических взаимоотношений Туркестана и России получили освещение в трудах К.Е.Бендрикова, Т.Н.Кары-Ниязова, Х.З.Зияева, Б.В.Лунина, Э.Ахунджанова, и др.(Кары-Ниязов, 1955:560) Так, Б.В.Лунин кропотливо исследовал степень влияния русской науки на изучение истории и природы Туркестана, духовности и культуры его народов. В монографии К.Е.Бендрикова освещается развитие школьного дела в Туркестане с 1865 по 1924 гг., специальная глава раскрывает историю создания и деятельности русских учебных заведений.

Анализ литературы советского периода позволяет сделать вывод о том, что в указанное время был опубликован обширный пласт работ, затрагивающих, в той или иной мере, вопросы возникновения толерантных отношений. Однако многие аспекты данной проблемы были исследованы лишь фрагментарно, в совокупности с иными вопросами.

К исследованиям, написанным в период независимости, относятся работы Х.З.Зияева, Г.А.Ахмеджанова, Ф.Б.Исхакова, Н.А.Абдурахимовой, Г.Рустамовой и др (Ахмеджанов, 1995:217), которые внесли заметный вклад в формирование новых представлений о характере завоевания Туркестана, содержания и сущности колониальной политики Российской империи.

В монографии Н.Абдурахимовой и Г.Рустамовой охарактеризована сущность, базисные черты

и особенности колониальной системы в Туркестане. В монографии Ж.Исмаиловой, посвященной изучению истории города Ташкента в конце XIX - начале XX века, показана политическая, социально-экономическая и культурная жизнь населения европейской части города (Исмоилова, 2014:139). Огромный интерес представляет работа О.И. Брусиной «Славяне в Средней Азии», где подробно описывается переселение **российских крестьян, жизнь и быт населения. Исследования велись во второй половине 80-х годов XX в.** Развитию русской православной культуры в Туркестанском крае, взаимоотношениям колониальной администрации и православного духовенства, толерантных отношений деятельности известных представителей духовно-православной культуры были посвящены работы Асановой С (Асанова, 2008:55-39) Необходимо выделить также ряд публикаций Д.Х.Зияевой, О.П.Кобзевой, Т. Дорошенко, публициста и краеведа Б.Голлендера, Д.А.Алимовой (Остроумов, 2012) затрагивающих различные аспекты историографии темы.

**Теоретико-методологической основой диссертации** послужила современная концепция мировой исторической науки, в основе которой лежат принципы историзма и объективности исторического познания. Книга Президента Республики Узбекистан Ш.М.Мирзияева «Стратегия нового Узбекистана» имеет особое значение для исследования, как с точки зрения методологии, так и в плане описания истоков межрелигиозной толерантности, межнационального согласия, мира и дружбы народов в Узбекистане. (Мирзиев, 2021:500)

Анализ и результаты. Христианство является традиционной для Центральноазиатского региона религией, т.к., согласно источникам, первые христиане (несториане, мелькиты) появились здесь еще в первых веках нашей эры. (Ртвеладзе, 1999)

После завоевания Туркестанского края перед Российской империей наряду с политическими и экономическими вопросами встала проблема духовно-культурного удовлетворения запросов русского населения, оказавшегося в крае по воле судьбы. С течением времени в повседневной жизни среди местного населения и переселенцев начали формироваться добрососедские торговые и экономические отношения. Хотя и в условиях неравенства, в крае протекал процесс соприкосновения двух миров - мусульманского и христианского, так как местное население начало непосредственно общаться с русскими переселенцами. Переселенцы с интересом наблюдали национальные традиции и религиозные обычаи и обряды, а иногда и перенимали опыт местного населения в некоторых сферах общественной жизни. В то же самое время местные народы живо интересовались образом жизни переселенцев, о чем сохранились сведения в различных источниках. В это время в жизнь народов края вошли такие проявления европейской культуры, как железнодорожное сообщение, телефонная и телеграфная связь, больницы, скверы, театры, газеты. В свою очередь, русская администрация признавала существование здесь богатого земледельческого и торгового опыта, а также традиций древней культуры. У местного населения, издавна отличавшегося религиозной толерантностью, начали складываться доброжелательные отношения с русскими переселенцами, что подтверждают многие исторические факты. Так, о постепенном расширении взаимосвязей двух народов в повседневной жизни свидетельствуют случаи оказания помощи местными дехканами русским крестьянам в обработке земли, медицинской помощи местным женщинам русскими фельдшерами, а также экономические связи торговцев и промышленников. Национальный театр и газеты, появившиеся в жизни общества, прогрессивные силы использовали для пропаганды просветительских и реформаторских идей, считая, что можно достичь прогресса и обрести права мирным путем, то есть путем просвещения. Чувство национальной и религиозной неприязни было чуждо как простому народу, мечтавшему о свободе, так и прогрессистам, призывавшим его к просвещению.

По мере проникновения русских переселенцев в глубь Туркестанского края в так называемых русских поселках, а затем и городах население стало испытывать потребность в «духовной пище».

На первых порах полковые и гарнизонные священники пытались самостоятельно справиться с этой задачей, но русское население стремительно росло, и они уже не в силах были обслуживать всех прихожан. Такое положение складывается в крае вплоть до образования в нем самостоятельной епархии. (Асанова, 2004:18) Самые четкие, самые лаконичные и одновременно самые многочисленные и объемные сведения из имеющихся по истории православия в Туркестане - это сведения о благотворительной деятельности церкви: в основном денежные отчеты, ведомости и переписка о сборах и пожертвованиях.

Примером толерантных отношений можно считать благотворительность со стороны христианской церкви и наиболее широко распространенный ее вид – тарелочные, кружечные и кошельковые сборы. Необходимо отметить, что все сборы проводились под самым строгим контролем властей и епархиального начальства. В 1909 г. вышел императорский указ, в котором всем благочинным и настоятелям церквей предписывалось: «если в городах и селах окажутся самовольные сборщики и сборщицы, то о них довести до сведения гражданской власти, ходатайствовать о немедленной высылке иноепархиальных сборщиков и сборщиц из пределов Туркестанской епархии. (Туркестанские епархиальные ведомости,1910: 42-43) А в 1915 г. после ходатайства одного из благочинных о разрешении сбора на постройку церкви Туркестанской Духовной Консistorией было объявлено, что «до окончания войны будут разрешаемы только сборы, имеющие целью облегчения тягостей военного времени». (Туркестанские епархиальные ведомости,1915:31) В ноябре было опубликовано воззвание от Общества повсеместной помощи пострадавшим на войне, солдатам (более 200 тысяч) и их семьям, призывавшее, в частности, к сборам средств для оказания им максимальной поддержки. (ЦГА РУз, Л1) В 1916 г. духовенство Туркестана организовало сбор пожертвований в пользу беженцев, а также на военные нужды, причем и само активно участвовало в этих сборах: священнослужители вкладывали самые значительные, по сравнению с другими жертвователями, суммы – от 25 до 100 рублей каждый (Туркестанские епархиальные ведомости,1916: 21-23), и это при том, что средняя зарплата священника равнялась, как правило, 600 рублей в год. Тарелочные, кружечные и кошельковые сборы, производимые в каждой отдельной церкви, составляли обычно от 30-40 копеек до 8-9 рублей, которые в свою очередь, препровождали деньги епархиальному начальству, эти средства, суммируясь, вырастали до весьма существенных размеров. В 1902 г. кружечный и кошельковый сбор в стране составлял 6,2 млн. рублей (Грекулов,1969:25) (только на церковно-школьное дело в 1916 г. поступило 27892 руб.) (Обзор ведомств,1917:145). Таким образом, каждый желающий в зависимости от своих возможностей мог активно содействовать именно тому делу, которое по его мнению, являлось наиболее необходимым в данный момент, а главное, само дело – тоже делалось, и в определенной мере – благодаря участию в нем многих безвестных жертвователей. Толерантное отношение к представителям христианской религии можно было наблюдать даже в Бухарском эмирате, в котором исламская религия и религиозные традиции имели наиболее глубокие корни. Эмиром Бухары было дано разрешение на строительство церкви в Кагане (новая Бухара), то есть в городе, созданном для русских на территории эмирата. Он также присутствовал на торжествах по случаю закладки мусульманской мечети в Санкт - Петербурге (Нива,1910).

Заключение. Можно отметить, что не будет преувеличением утверждение о том, что период колонизации Туркестана явился особой исторической вехой, в которой, несмотря на ограничения и преграды, установленные колониальной администрацией, среди народов края происходили перемены, имеющие большое значение для становления и развития как национальной, так и русской культуры в крае. Современный Узбекистан проходит через период изменений, направленных на укрепление толерантности и уважения к разнообразию культур и религий. Поддержка межэтнического согласия и сохранение культурного наследия, включая русскую культуру, играют важную роль в этом процессе.

### Использованная литература:

1. Каримов И.А. Участникам торжественного заседания, посвященного 130-летию Ташкентской и Среднеазиатской епархии русской православной церкви// Восток свыше (духовное и литературно историческое издание). Вып. 3.-Ташент, 2002.-С.7
2. Асанова. С.А Автореферат История православной церкви в Средней Азии (вторая половина XIX – начало XXI вв.). Автореф. дисс...канд. ист. наук. – Ташкент, 2012. –С 3.
3. Добросмыслов А.И. Ташкент в прошлом и настоящем. Исторический очерк. – Ташкент, 1912. – 520 с.
4. Гиляревский А. Троицкий миссионерский монастырь при озере Иссык-Куль в Туркестане – М., 1894. – 168 с.; Булгаковский Д. Иссык-Кульский православный миссионерский монастырь. – СПб., 1896. / Турк. сборник. - Том 589. - С.160-180; Елисеев Е. Туркестанская противомусульманская миссия. – М., 1914. – 219 с.;
5. Яковлев В. А. Из церковной жизни Туркестана. – Верный, 1902. – 48с.
6. Кары-Ниязов Т. Н. Очерки истории культуры советского Узбекистана. – М.: Изд. АН СССР, 1955. – 560 с.; Лунин Б.В. Из истории русского востоковедения и археологии в Туркестане. Туркестанский кружок любителей археологии (1895-1917 гг.). – Ташкент: Академия наук УзССР, 1958. – 320 с.; Бендриков К.Е. Очерки по истории народного образования в Туркестане (1868-1924). – М.: Акад.пед.наук РСФСР, 1960. – 512 с.; Лунин Б. В. Научные общества Туркестана и их прогрессивная деятельность. Конец XIX - начало XX в. – Ташкент: Академия наук УзССР, 1962. – 345 с.; Зияев Х.З. Средняя Азия и Поволжье (вторая половина XVI -XIX вв.). – Ташкент: Фан, 1965. – 247 с.; Ахунджанов Э. Книги и книжное дело в Узбекистане. – Ташкент: Узбекистан, 1978. – 67 с.;
7. Ахмеджанов Г.А. Российская империя в Центральной Азии (История и историография колониальной политики царизма в Туркестане). – Ташкент: Фан, 1995. – 217 с.; Абдурахимова Н.А., Рустамова Г. Колониальная система власти в Туркестане во второй половине XIX - первой четверти XX вв. – Ташкент: Университет, 1999. – 164 с.;
8. Исмоилова Ж. XIX асрнинг иккинчи ярми – XX аср бошларида. Тошкентнинг «янги шаҳар» қисми тарихи. Тошкент: Фан ва технология, 2004. – 139 б.; О.И. Брусина «Славяне в Средней Азии». МОСКВА. Издательская фирма «Восточная литература» РАН. 2001
9. Асанова С. «Утверждение» православия в Средней Азии: взаимоотношения колониальной администрации (православного меньшинства) с мусульманским большинством // Ислам Университети Ахборотномаси. – 2008. – №4. – С. 55-59; Из истории древних культов Средней Азии. Христианство. – Т.1. – Ташкент: Главная редакция энциклопедии, 1994. – 120с.
10. В сб.:Русская православная Церковь в Средней Азии 140 лет добрососедства с Исламом.- Ташкент, 2011; Востоковедческие чтения памяти Н.П.Остроумова.Сборник материалов.-Ташкент,2012
- 11.Мирзиёев Ш.М. Стратегия нового Узбекистана.-Ташкент:Узбекистан,2021-500 с.
12. Ртвеладзе Э.В. Великий шелковый путь: Энциклопедический справочник: Древность и раннее средневековье.-Ташкент 1999
13. Асанова С. Священник Михаил Заозерский: портрет на фоне Туркестанской епархии // Вопросы истории Казахстана. Вып. V. Исследования молодых учёных. – Алматы: Институт истории и этнологии имени И.И.Валиханова, 2004. – С. 18.
14. Туркестанские епархиальные ведомости, 1910, №9, с.42-43
15. Там же. 1915, с.31
16. ЦГА РУз., ф.182, оп.1, дело 63, л.1
17. Туркестанские епархиальные ведомости, 1916, №1, с.21-23
18. Грекулов Е.Ф. Церковь, самодержавие, народ.- М. 1969, с.25
19. Обзор деятельности духовного ведомства за 1915 г., Петроград, 1917, с.145
20. Его Высочество Эмир Бухарский Али – Абдул – Ахмед – Хан на торжествах закладки мечети в С.-Петербурге.// «Нива», 1910. №8. 3-го февраля 1910 г.

## Замонавий Тошкент шаҳри экологиясидаги муаммолар<sup>1</sup>

**Dilafro'zxon To'xtaboyeva**

tuxtaboyevkozimjon68@gmail.com

Аннотация. Мазкур мақолада замонавий Тошкент шаҳридаги экологик муаммолар, уларни барта-  
раф этишда амалга ошириладиган чора-тадбирлар ҳамда таклиф мулоҳазалар хусусида.

Калит сўзлар. Замонавий шаҳар, “шаҳарлик”, ҳаво ифлосланиши, шаҳар бош режаси, децибел,  
экологик муаммолар.

Аннотация. В данной статье речь идет об экологических проблемах современного города Таш-  
кента, мерах, принимаемых для их устранения, и предложениях.

Ключевые слова. Современный город, «урбанизм», загрязнение воздуха, генеральный план горо-  
да, децибел, экологические проблемы.

**Abstract.** This article is about environmental problems in the modern city of Tashkent, the measures  
taken to eliminate them, and suggestions.

**Keywords.** Modern city, «urbanism», air pollution, urban master plan, decibel, environmental problems.

Бугун дунё тез суръатлар билан ўзгариб бормоқда. Ҳар қадамда янгилик, тезкорлик, инновация  
ҳозирги куннинг талаби. Бу жиҳатга шаҳарсозлик борасида амалга ошириладиган ишлар ҳам кира-  
ди. Айни пайтда шаҳарлар тараққиёти уларда кўплаб қулайликлар пайдо қилиш билан бирга бир  
қатор ноқулайликларни ҳам юзага келтирганки, улар шаҳарларни барқарор ривожланишига кўрин-  
мас таҳдид бўлмоқда. Улар одамлар ҳаётига, унинг соғлиғига таҳдид ва айнан инсоният томонидан  
яратилганлиги шаҳар барқарорлиги тобора муҳим ташвишга айланиб бормоқда. Сўнгги йил-  
ларда олимлар шаҳар барқарорлигини аниқлаш ва унинг кўп қирраларини яхшироқ тушуниш  
ва самарали сиёсат ишлаб чиқишни қўллаб-қувватлаш учун ўлчашга ҳаракат қилишди. Шаҳар  
аҳолисининг кўплиги бўлган Марказий Осиё давлати Ўзбекистон ҳам бундан мустасно эмас.  
Биргина пойтахт Тошкент шаҳри мисолида кўриладиган бўлса, унинг экологияси бугун талабларга  
жавоб бермаяпти [1].

Ўзбекистон Республикаси давлат мустақиллиги эълон қилинган, дастлабки йилларданок экология  
муаммоларига алоҳида эътибор қаратила бошланди. Энг аввало, Ўзбекистон атроф-муҳитни ҳимоя  
қилиш давлат кўмитаси ташкил қилинди. Мазкур кўмита томонидан атмосферани заҳарловчи мод-  
далар чиқараётган корхоналардан муҳофаза қилиш бўйича икки йўналишда, яъни ишлаб чиқариш  
хўжалик тизими ва санитария гигиена йўналишларида режалар ишлаб чиқилди. Мазкур режалар  
асосида саноат корхоналарида вазиятни мунтазам назорат қилиш учун ҳар бир шаҳарда экологик ку-  
затув марказлари ташкил этилди. 1998 йилда “Атроф муҳитни ҳимоя қилиш Миллий Дастури” қабул

---

<sup>1</sup> Maqola AL-7823051713-sonli “Global iqlim o‘zgarishlari sharoitida Toshkent shahrining urboekologik vaziyati (inson ekologiyasi va kasalliklar hududiy tarkibidagi o‘zgarishlar, xaritalashtirish masalalari)” mavzusidagi amaliy loyihasi doirasida tayyorlandi.

қилиниб, унда 25-30 йилга мўлжалланган фаолият йўналишлари ва тамойилларда белгилаб олинди. Бундай чора тадбирларни пойтахт Тошкент шаҳри мисолида таҳлил қилиш мумкин. Тошкент шаҳри Республиканинг нафақат маъмурий, сиёсий ва маданий, балки йирик саноат маркази ҳамдир. Шаҳарда саноат корхоналарининг жуда кенг тармоқлари жойлашган, ички ва ташқи транспорт тизими фаолият юритади. Уларнинг фаолияти натижасида шаҳар атмосфераси, сув ресурслари ва умуман, табиати ҳамда аҳолиси саломатлигига кўплаб зарарли таъсирлар вужудга келиши табиий. Шаҳар аҳолисини тоза ҳаво, тоза ичимлик суви, осудалик, тоза маҳсулот каби ҳаётий зарур манбалар билан таъминлаш учун шаҳар маъмурияти ва мутасадди ташкилотлар ниҳоятда фаол иш олиб боришлари тақазо этилади. Тошкент шаҳрида атмосфера ҳавосини ифлослантирувчи асосий манбалардан бири (93%-95%) автомобил транспортидир. Ҳозирги кунда автомобил транспортдан ажралаётган зарарли ташламалар миқдорини ўтган асрнинг 90-йиллардага нисбатан 25% га камайтиришга эришилди. Атмосфера ҳавосининг чанг, олтингугурт диоксида, углерод оксиди, азот оксиди, аммиак, фенол билан ифлосланиши сезиларли камайди ва санитария гигиена меъёрлари даражасига тушди[2].

Тошкент шаҳри сўнгги вақтда экологияси бузилган дунё шаҳарлари ичида энг юқори ўринларда турибди. Бу пойтахтда сўнгги йилларда дарахтларнинг кўп кесилаётгани, қурилишлар, автомобиллар сонининг кўпаяётгани билан изоҳланмоқда. Бироқ, охириги бир-икки йилда унинг чанг шаҳарга айланиб, Чангкент бўлиб бораётгани кўз ўнгимизда юз бермоқда. Бунга нафақат қурилиш майдонидаги чанглар балки, уваланиб, тупроққа айланаётган йўллардан чиқаётган ғуборлар, мамлакат йўлларидagi ёриқлар, чуқурлар, ўнқир-чўнқирлар, камерагача йўл чизикларининг тўлиқ чизилмаслиги-ю, камера фокус масофасидан бошлаб бинойидек чизиб қўйилгани пойтахт аҳолиси соғлигига салбий таъсирини ўтказмасдан қолмайди.

**Маълумотларда** «Бугунги кунда дунёнинг йирик шаҳарларида, жумладан, Тошкент шаҳрида атмосфера ҳавосининг ифлосланиш даражаси ортиб бораётгани кузатилмоқда. Бунга табиий ва антропоген омиллар сабаб бўлмоқда» лиги айтилмоқда [3].

Бугун Тошкент шаҳри экологиясини яхшилаш, уни табиий атмосферасини қайтариш учун мутахассислар томонидан бир қатор омиллар санаб ўтилган, жумладан, дарахтларни ноқонуний кесмаслик, шаҳар режасига асосланмасдан туриб ноқонуний қурилиш ишларини олиб бормаслик, автотранспорт воситаларини ортиб борилишини камайтирган ҳолатда жамоат транспортини ривожлантириш, экологик тоза, замонавий, ёқилғи камхарж транспортлар сонини кўпайтириш, автомобиллар тирбандлигини камайтириш (чунки тирбанд автомобилдан атмосферага захарли газлар чиқади) жумладан, республика бўйича автомобиллар сони 2021 йилда 3,14 млн донани ташкил этган бўлса, 2023 йилда уларнинг сони 4,6 млн донага етди. Бугунги кунда Тошкент шаҳрида бир кунда ўртача 730 мингта автотранспорт воситаси ҳаракатланса, қўшимча равишда ҳудудлардан 160 мингдан 300 минггача автотранспорт воситаси кириб келмоқда. «Халқаро стандартларга тўғри келмайдиган А-80 маркали бензиндан фойдаланаётган техника воситалари эса атмосферага меъеридан ортиқ зарарли ташламалар чиқармоқда [4], аҳолининг энергия ресурсларига бўлган талаби ортиши натижасида углеводородлардан, жумладан, кўмир ёқилғисидан фойдаланиш ҳажми ортмоқда буни олдини олишга чора кўриш чунки, кўмир ёқилғисини қазиб олиш, ташишдан то фойдаланишгача бўлган жараёнда ажралиб чиқувчи ифлослантирувчи моддалар эса атроф-муҳит, жумладан, атмосфера ҳавоси, тупроқ ва сув ресурсларининг ифлосланишига олиб келмоқда, Тошкент шаҳри тоғлар билан ўралган ва чуқурликда жойлашган. Шу сабабли шамол айланмаслиги ҳисобига чанг ҳаво оқими шаҳарда туриб, димланиб қолади ва табиий йўл билан чиқиб кетмайди бу томонларини ўйлаган ҳолатда шаҳар ҳавоси айланмасини мўътадиллаштириш чораларини кўриш зарур.

Охириги йилларда табиий ресурслар сув, қуёш, ҳаводан ҳам маҳсулот ишлаб чиқаришга эътибор қаратилиб, улардан аллақачон энергия олиш йўлга қўйилган. Эътиборли томони ҳар қандай инновация экологияга, табиатга зиён келтирмаслигига аҳамият қаратилганлигидадир[5]. Аммо

шаҳарларнинг ривожланиши билан бир вақтда табиий ресурслар аста-секин истеъмол қилинмоқда ва атроф-муҳитнинг ифлосланиш даражаси ошиб бормоқда. Инфратузилмага технологик инновацияларни жорий этиш уларнинг атроф-муҳитга зарарли таъсирини сезиларли даражада камайтиришга ёрдам беради. Шу сабабли, ҳаётнинг юқори сифатини тақлиф қиладиган ва шу билан бирга атроф-муҳитга зарар келтирмайдиган шаҳарларнинг эко-лойиҳалари пайдо бўлди. Бундай шаҳарларда автомобил йўлларини ер остига тушириш, пиёдаларга қулайлик туғдириш, уларни эркин ҳаракатланиши учун велойўлларни ташкил қилиш, ҳар қандай замонавийликни, инсон ва табиатга зарар етказдирмасдан туриб, табиат неъматларидан унумли фойдаланган ҳолда, “ақлли архитектура” ёрдамида шаҳарларни қуриш бош мезонга айланиб бораётганлигидир. Бу эса “Экошаҳар” ларни юзага келишига сабаб бўлмоқда.

Бундай шаҳар табиат билан мувозанатда бўлган ҳолда ўзини озиқ-овқат ва энергия билан тўлиқ таъминлаши керак. 20 дан ортиқ мамлакатлар аллақачон у ёки бу даражада шунга ўхшаш лойиҳаларни амалга оширмоқда.

Умуман олганда, шаҳарлар ҳар бир давлатнинг юзи. Унинг кўркам бўлиши, қулайликлари зарур албатта. Бироқ мазкур ҳолатлар аҳоли саломатлигини зарурлигачалик муҳим эмас. Шундай экан ҳар бир қилинадиган замонавийлик инсон саломатлиги ва яшаш шароитларига зарар келтирмаслиги зарур.

#### Фойдаланилган адабиётлар рўйхати

1. D.E.To‘xtaboeva. O‘zbekistonning eng yangi tarixi: ma’naviy yangilanish, madaniy taraqqiyot va ijtimoiy o‘zgarishlar (Oliy ta’lim muassasalarining nomutaxassis talabalari uchun) O‘quv qo‘llanma. – Toshkent.: 2021. B.-63.
2. O‘zbekistonda shahar barqarorligini baholash: roman Empirik tahlil uchun formula Barqarorlik 2023, 15, 7035. <https://doi.org/10.3390/su15097035> <https://www.mdpi.com/journal/sustainability>.
3. Тошкентда ҳавони нималар ифлослантиради ва уни қандай яхшилаш керак? Экология вазирлиги баёноти <https://www.gazeta.uz/uz/2024/01/12/air/>.
4. Кўрсатилган жойда.
5. Тўхтабоева Д.Э. Шаҳар шовқинининг ифлосланиши – инсон яшашига кўринмас таҳдид // Хоразм Маъмун академияси ахборотномаси.-Хива. 2024 й.Б.-242-245.



# ТУРКИСТОН ЖАДИДЛАРИНИНГ “ЁШ ТУРКЛАР” БИЛАН АЛОҚАЛАРИ

## *THE INFLUENCE OF THE “HAMMER TURKS” ON THE TURKESTAN JADIDS*

**Akbar Elmurodov**

aliyazdiy1993@gmail.com

### **Аннотация**

Жадидчилик – анча чуқур, мураккаб, зиддиятли, айни дамда янгиликларга, эзгу орзу-ниятларга, амалий фаолиятларга тоъла бир ижтимоий-сиёсий, адабий-маърифий ҳаракатдир. Ушбу мақолада “Ёш турклар”нинг Туркистон жадидлари ва уларнинг ривожланишига таъсири масаласи атрофлича кўриб чиқилган.

**Калит сўзлар:** жадидчилик ҳаракати, жадид мафқураси, жадид матбуоти, “Ёш турклар”, миллий манфаат, ахборот, маънавий-ахлоқий қарашлар.

### ВЛИЯНИЕ «МОЛОТОТУРОК» НА ТУРКЕСТАНСКОЙ ДЖАДИДОВ

#### **Аннотация**

Джадидизм – общественно-политическое, литературно-просветительское движение, очень глубокое, сложное, противоречивое и в то же время полное новаций, добрых пожеланий и практической деятельности. В данной статье рассматривается влияние «младотурков» на туркестанских современников и их развитие.

**Ключевые слова:** джадидское движение, джадидская идеология, джадидская пресса, «младотурки», национальный интерес, информация, духовно-нравственные взгляды.

**Abstract.** Jadidism is a socio-political, literary and educational movement, very deep, complex, contradictory and at the same time full of innovations, good wishes and practical activities. This article examines the influence of the “Young Turks” on Turkestan contemporaries and their development.

**Keywords:** Jadid movement, Jadid ideology, Jadid press, “Young Turks”, national interest, information, spiritual and moral views.

Кириш. Ўрганишлар шуни кўрсатадики, Туркистон жадидларининг ривожланишида шу пайтга қадар татар жадидлари, хусусан, Исмоил Гаспиринский хизмати беқиёс бўлган дейилади. Бундан ташқари Усмонли империясида фаолият олиб борган “Ёш турклар”нинг ҳам хизмати катта бўлган. Шуниндек, Туркистон жадидларининг “Ёш турклар” билан алоқалари икки йўлда ривожланди,

биринчиси, тўғридан-тўғри Усмонли империяси билан алоқалар ҳамда иккинчиси, Қирим татар зиёлилари орқали.

Туркистон халқи азал-азалдан Усмонли империяси билан мустаҳкам алоқада бўлган. Ўрта Осиё аҳолисининг Усмонлилар салтанатига бўлган муносабатини мисол тариқасида А.Вамберининг “Ўрта Осиёга саёҳат” китобида келтирган туркистонликлар билан бўлган суҳбатини келтириш мумкин: “Усмонли султонининг иродаси орамизда жуда ҳурматга сазовор, чунки, биринчидан, у мусулмонларга хайрихоҳ ҳукмдор, иккинчидан, туркийлар ва усмонлилар биродардирлар”<sup>1</sup>.

Ўрта Осиё хонликалари ва амирлигида биринчи марта тахтга ўтирган ҳар бир янги хон ёки амир, Истанбулга элчи жўнатган. Улар султонга Туркистондан хат ва турли хил қимматбаҳо совғалар олиб борган. Бунга жавобан султон ҳам катта ҳурмат билан элчиларни кутиб олган.

Шунингдек, Туркистон аҳолиси билан Усмонли империяси алоқаларининг яхши йўлга қўйилишида Туркистон аҳолисининг ҳаж сафарига боришида Туркия орқали ўтишган. Уларни Туркия аҳолиси яхши кутиб олишган. Ҳаждан қайтишда Туркистонга турли хилдаги газета ва журналлар, мактаб ва таълимга адабиётлар, турли хил мазмундаги брошюралар, Қуръон, мактаблари учун мўлжалланган географик хариталар кўринишидаги плакатлар ҳам олиб келинган.

Усмонли империяси газеталарида 1865-1875 йиллардаги туркий дунё ва Ўрта Осиёда содир бўлган воқеалар, туркийлик мафқурасига асосланган кўпгина материаллар чоп этилган ва ана шу омиллар туфайли туркий давлатлар бир-бирига қизиқиши кучайди. Усмонийликнинг расмий концепсияси Усмонли империясининг барча субъэктлари, диний мансублигидан қатъи назар, ҳуқуқ ва бурчлар бирлиги ғояси сифатида аста-секин бутун дунё мусулмонлари бирлик мафқураси билан алмаштирила бошланди.

Тадқиқот методологияси ва адабиётлар таҳлили. Мақолани ёзишда маҳаллий ва хорижий мамлакатлар олимлари, тарихчи олимлари, экспертларнинг мазкур мавзуга оид таҳлиллари ва тавсилари ўрганилди. Мақолада тадқиқот олиб боришнинг умумилмий методлари - тизимли-функционал, қиёсий, мантиқий, шунингдек манбалар ва маълумотларни тизимлаштириш ва қиёслаш, умумлаштириш, тузилмавийлик ҳамда динамик таҳлил методларига ҳам мурожаат қилинди.

Таҳлил ва натижалар. Совет тарихчиларининг фикрича, Туркистонда жадидчиликнинг шаклланишига турк ва татар буржуа мафқурачиларининг таъсири катта бўлган. Бунга уларнинг Туркистон жадидлари этакчилари билан шахсий алоқалари ҳамда Туркистонда либерал буржуазия томонидан нашр этилган панисломий ва пантуркистик газета, журнал ва китобларнинг тарқалиши туфайли эришилган<sup>2</sup>.

Мустафо Чўқаевнинг фикрича, жадидларнинг маориф соҳасидаги фаолияти туфайли 1920-йилларда Туркистонда миллий зиёлилар шакллана бошланади. Бунга учта йўл билан эришилди; биринчиси, у минтақанинг ўзида шарқ алломалари қолдирган буюк илмий меросни ўқиб тарбияланган; иккинчиси, қардош Туркияда таълим олган; кейингиси эса, сон жиҳатдан арзимаган учинчи гуруҳ Ғарбнинг энг маркази Германияда таълим олган туркистонлик ёшлар замонавий билимлар захираси билан этиб келишди<sup>3</sup>.

<sup>1</sup>Vambery A. Sketches on Central Asia. London, 1868. S. 54. Saray M. The Turkmens in the age of Imperialism. Ankara, 1990, p.92.

<sup>2</sup>Аршаруни А., Габидуллин Х. Очерки панисламизма и пантюркизма в России. Изд-во «Безбожник», 1931. С. 6-8.

<sup>3</sup> Шоқай М. 1936 жылы Берлин қаласында Түркістан жастарының алдында сөйлеген сөзі [Речь перед молодежью Туркестана в 1936 году в г. Берлине] // М. Шоқай. Түркістанның қилы тағдыры / Құраст. Б. Серікбайұлы Қошым-Ноғай. – Алматы: Жалын, 1992. –184 б.

Туркияга юборилган ёшлар орасида эски услубдаги мактаб ва мадрасада таълим олган бўлажак мафкурачи, жадидчиликнинг йирик намояндаси Абдурауф Фитрат ҳам бўлган. У жадидчилик гояларини ўзига сингдирган иқтидорли, илғор фикрли йигит эканлигини кўрсатгач, жадидлар жамоаси уни Туркияга ўқишга юборади. 1908-1913 йилларда ўқиб юрган Фитрат турк инқилобининг илк қадамларини, унинг феодал тузум устидан ғалаба қозонишини кузатди. У кўрган ва ўқиганларидан таъсирланиб, Бухорода содир бўлган воқеаларни танқидий мулоҳаза юритар экан, тараққиёт йўлидаги асосий иллат диний фикрли омманинг ақидапарастлиги эканлигига ишонч ҳосил қилади. У меҳнаткаш халқ ҳаётини ўзгартириш ва яхшилаш учун, аввало, унинг “раҳбарлари”нинг жаҳолат ва зулматига қарши курашиш, уларнинг муқаддас ниқобларини йиртиб, муроса қилиш керак, деган хулосага келади.

Унинг Туркияда ёзган ва нашр эттирган, Бухорога яширинча олиб келинган реацион руҳонийлар ва амирликнинг давлат асосларини аёвсиз фош этган “Мунозара” ва “Ҳинд саёҳатчиси” китоблари ёшларни ларзага солди<sup>1</sup>.

Кўпчилик жадидларни ғарбпарастликда айблаган. Улар ғарбпарастлигини тушунса бўлади. Бу нафақат жадидлар фалсафасига, балки ташқи кўринишига ҳам таъсир кўрсатган. Улар ҳатто европаликларга ўхшаб кийиниб, чармдан тикилган поябзал кийиб юрар, сўнгра муллалар жадидларни чўчка терисидан тикилган оёқ кийим кийганликда айблар, лекин улар бунга парво қилмас эди. Жадидлар, агар биз Ғарбнинг маданий ва технологик ютуқларини билмасак, келажагимиз барбод бўлади, деб ҳисоблаган. Жадидларнинг Ғарб давлатлари қарашларига яқинлигининг яна бир сабаби улар Туркиядаги “Ёш турклар” билан яқин алоқда бўлишган<sup>2</sup>.

Туркистон жадидлари 1908 йилги “Ёш турклар” инқилоби ва 1905-1911 йиллардаги форс инқилоби таъсирида уюшган тус ола бошлади ва бутун мусулмон Шарқини кучли миллий инқилобий ҳаяжон қамраб олди.

Туркистон жадидларидан Садриддин Айний ўзининг “Бухоро инқилоби тарихига оид материаллар” асарида шундай ёзади: Туркияда конституциявий монархия ўрнатилгандан кейин “Сийрат-ул Мустақим” журнали билан яқиндан танишиш имконига эга бўлди. Бу журнал диний, илмий, ижтимоий-сиёсий ва адабий журнал бўлиб, халифалик марказидаги энг йирик ва кўзга кўринган шахслар иштирокида нашр этилган. Ушбу журнал сиёсий ва ижтимоий ислохотларни оят ва ҳадислар орқали тушунтиргани учун тушунчамизда туб ўзгаришлар рўй берди<sup>3</sup>.

1908 йилдаги “Ёш турклар” инқилоби ва конституциянинг эълон қилиниши Туркистон жадидлари томонидан ўзларининг сиёсий қарашлари ва мақсадларига мос келгани боис катта иштиёқ билан кутиб олинди. Бухоро жадидларидан бири Файзулла Хўжаев воқеаларнинг ривожланишини қуйидаги сўзлар билан изоҳлаган: “Турк ва Эрон инқилоблари таъсирида 1910 йилдан бошлаб бутун мусулмон Шарқда миллий инқилобий ҳаракатлар кучая бошлади<sup>4</sup>.

Туркистон жадидчилиги маданий-маърифий йўналишда кўп жиҳатдан татар маориф ҳаракатидан илҳомланган бўлса, XX аср бошларида жаҳонда юз берган инқилобий воқеалар, хусусан, “Ёш турклар” инқилоби таъсирида сиёсийлаша бошлади. Туркистон жадидлари Туркистон жадидчилиги

---

<sup>1</sup> Каримов Наим *Возникновение джадидизма как первоосновы национальной идеи.* / <https://mytashkent.uz/2010/08/28/vozniknovenie-dzhadidizma-kak-pervoosnovyi-natsionalnoy-idei-chast-1/>

<sup>2</sup> *Сатторов Д. Жадидларнинг гоявий асослари, ютуқ ва хатолари* // <https://www.uzanalytics.com/tarix/10076/>

<sup>3</sup> Айни С. Бухара Тарихи Инқилабы Ючюн Матеряллер. Танланган Асарлар, Уз. ССР Давлат Бадии Адабият Наърият, Ташкент, 1963. С. 184

<sup>4</sup> Ходжаев, Файзулла. Избранные труды. Т. I, Ташкент : Фан, 1976. С. 84.

шакллана бошлаган 1900 йилларнинг дастлабки йилларида Усмонлиларнинг сиёсий таъсири анча панисломий характерга эга эди. “Ёш турклар” инкилобидан кейин ва Биринчи жаҳон урушигача бўлган даврда пантуркистик таъсир кучая бошлади. 1920 йилларда Туркистондаги жадидлар ва уларнинг тарафдорлари ҳам асосан, Туркистон миллатчилиги тушунчаси атрофида бирлашдилар.

Алихон Букейхонов ўзининг 1910 йилда ёзган “Қирғиз” мақоласида қозоқ зиёлиларининг ярми дунёвий ғарб тарафдорлари, қолган ярми панисломистлар ва пантуркистлар эканлигини эслатиб ўтади<sup>1</sup>.

Бошқа томондан, бир қатор тадқиқотчиларнинг фикрича, Россиядаги мусулмонлар орасида пантуркизм панисламизмга қараганда анча чуқурроқ илдиз отган<sup>2</sup>.

Туркистон жадидчилиги мафкурачиларидан бири Абдурауф Фитрат 1936 йилда ёзган “Аруз ҳақида” мақоласида бу ҳақиқатни шундай ифодалайди: “Мамлакатимизда жадидчиликнинг илк даври панисломизм байроғи остида кечди... кейинчалик, пантуркизм ва ниҳоят ўзбек миллатчилиги турли ғоявий йўналишлардан ажралиб чиқди. Мен учаласидан ҳам ўтиб кетдим”<sup>3</sup>.

Хўш бу пантуркизм, панисломизм қай тартибда ривожланди ва бунинг “Ёш турклар” ва Туркистон жадидларига қандай алоқаси бор? Ана шу масалалар атрофида жавоб қидирамиз.

Туркий халқларни бирлаштириш мафқараси қай тартибда амалга оширилади деган кўплаб саволларга турк зиёлилари жавоб излаётган бир вақтда асли Қиримлик Юсуф Акчура<sup>4</sup> 1904 йилда Қоҳирадаги “Турк” газетасида “Уч хил сиёсат”<sup>5</sup> мақоласини эълон қилди.

У бу мақолада, Усмонлилар ҳукуматининг диний феноменга асосланган сиёсий мафкура асосида миллатни бирлаштиришга қаратилган аввалги уринишларини танқид қилиб, буни маъносиз ва муваффақиятсиз деб ҳисоблади.

Ҳақиқатан ҳам Султон Абдулҳамид даврида олиб борилган “Ислом бирлиги” сиёсати мусулмон халқларнинг миллатчилигини кучайтирди. Бу вақтда дунёда миллатчилик кучайиб, бошқа томондан, бу даврда Эвропада миллатчилик ҳаракати янги босқичга кирди. Франсуз сосолиги Граф Артур де Габинеау томонидан илгари сурилган ирқ гипотезасига асосланиб, Эвропадаги йирик давлатлари, масалан, немислар пангерманизм, руслар панславянизм ғояси билан куч ва буюклик учун пойгага киришдилар. Шу боис туркий давлатларни бирлаштириш учун ана шундай ғоя зарур эди<sup>6</sup>.

Туркий давлатларда иқтисодий суверенитет, этник қардошлик, ҳудудий бирлик тамойилларига

<sup>1</sup> Букейханов А. Киргизы. С. 577-600

<sup>2</sup> Landau, Pan-Islam Politikaları, İdeoloji ve Örgütlenme. Anka Yayınları, İstanbul, 2001. S. 11; D'encausse H.C. Islam and the Russian Empire : Reform a. revolution in Central Asia / Hélène Carrère d'Encausse ; Préf. by Maxime Rodinson ; Transl. by Quintin Hoare. - London : Tauris, 1988. P. 60.

<sup>3</sup> Абдурауф Фитрат. Чин Севиш. Танланган Асарлар. 3 жилд. Тошкент, Маънавият, 2003. С. 9.

<sup>4</sup> Юсуф Акчура (1876-1935) “Сиёсатнинг уч йўли” номли мақоласи билан туркийликнинг манифест муаллифи сифатида қабул қилинган бўлса-да, Ниёзи Беркес таъбири билан айтганда, Зиё Гўкалпнинг ёнидаги “унутилган одам”дир. Бироқ, Юсуф Акчура 1904 йилда Россияда туғилган. У ёзган ушбу мақоласи билан Усмонлилар империясида туркийлик мафқураси ҳукмрон бўлиши керак деган фикрни биринчи бўлиб аниқ ифода этган шахсдир. Усмонли ерларига кўчиб келган кавказ халқи Турк зиёлиларидан Юсуф Акчура ҳам туркчиликнинг уюшганлигини айтди. Унинг ривожланишида катта рол ўйнаган кишилардан биридир.

<sup>5</sup> Akchura Y. Uch Tarz-ı Siyaset, TTK Yayınları, Sayı 73, Ankara, 1976 yil. <https://www.otuken.com.tr/u/otuken/docs/u/c/uc-tarzi-1442401918.pdf>

<sup>6</sup> Enver Ziyö Karal (1976), Uch Tarz-ü Siyaset nomi bilan nashr etilgan kitobga so'zboshisi, Anqara: TTK Basimevi, 4-bet.

асосланган янги давлат яратиш ғояси амалга ошириш мавриди келган эди. Юсуф Акчура ўз мақоласида юқоридаги икки мафкура: панисломизм ва пантуркизмнинг қайси бири асосида Усмонли империясининг омон қолиши учун муҳим бўлади деган саволни кўтаради<sup>1</sup>.

Умуман олганда, Усмонли ҳокимиятларининг мамлакат ичкарасида ва хорижда туркий ёки панисломий сиёсатни амалга ошириш юзасидан туркий давлатлар билан алоқа ўрнатмаганлигини жиддий камчилик деб билди. У Марказий Осиё сиёсий ва интеллектуал элитасининг қарашларига кучли таъсир қўратган туркийлик мафкурасини шакллантиришга чакиради. Бу Туронизм ғояси номини олади. Унга кўра, туркларнинг ватани на Туркия ва на Туркистон, туркларнинг ватани буюк ва абадий Турон деб қаралади<sup>2</sup>.

Акчура томонидан киритилган “туркчилик” тушунчаси дастлаб сиёсий мафкурага айлана олмаган бўлсада, кейинчалик у аъзо бўлган ва кейинчалик умумий номи “Ёш турклар”<sup>3</sup> деб аталган турк сиёсий мухожиратининг мақсадига айланди. Бу мафкуранинг негизида Султон Абдулхамиднинг деспотик тузумига барҳам бериш ва конституциявий монархияни ўрнатиш эди.

Юсуф Акчуранинг Садри Мақсудий билан дўстлиги ҳам Парижда бошланган. 1902 йили Қозондан Парижга ҳуқуқшунослик бўйича ўқишга келган Садри Мақсудий Фотиҳ Керимдан олиб келган мактубини этказиши муносабати билан уни қидириб топади ва шу тариқа ҳамкорликни давом эттиради<sup>4</sup>.

Юсуф Акчура ва Садри Мақсудий кейинчалик бирга олиб борган энг муҳим ишлариидан, қайниси Исмоил Гаспиралининг Қримда 1883 йил нашр қила бошлаган “Таржумон” газетасининг 20 йиллиги муносабати билан юбилей ташкил қилиш эди. Улар биргаликда 1903 йилнинг баҳорида Бахчисаройда ҳар тарафдан меҳмонлар ва вакиллар иштирокида чиройли маросим ўтказилди. Садри Мақсудийнинг ёзишича, бу маросим туркий халқларнинг биринчи миллий курултойи эди. “Таржимон” юбилейи рус туркларининг миллий уйғониш тарихида муҳим воқеа бўлди. Шундан сўнг, Россияда туркларнинг миллийлигини ҳимоя қилиш учун уюшган кураш даври бошланди ва шундан кейин бошқа курултойлар ҳам давом этди<sup>5</sup>.

Айнан мана шу 1903 йилда Маҳмудхўжа Бехбудий Қозонга борган. Тарихий манбаларда Бехбудийнинг “Таржумон”нинг 20 йиллик юбилейида қатнашганлиги тўғрисида маълумот йўқ. Аммо Бехбудий ҳам ушбу курултойда қатнашган деган фикрдаммиз. Чунки Бехбудий И.Гаспиринскийни ўзининг маънавий устози деб билган. Айнан мана шу тадбирда Бехбудий “Ёш турклар” ва Қозондаги жаид зиёлилари билан учрашган. Бу учрашув Бехбудий дунёқарашига таъсир ўтказмасдан қолмади. Бу ҳақда Хожи Муин шундай ёзади: Ҳижоз сафаридан кейин Бехбудий афанди Боғчасаройда чиқатурғон «Таржумон» газетасини олдуруб ўқуя бошлади. Иккинчи ёқдан, турлик илмий, фанний китобларнинг мутолааси билан маълумотини кенгайтурди. Оз вақтда дунё сиёсатидан ва замон аҳволдан хабардор бўлди. Бехбудий афанди бир неча йил (1901-1905 йилларда) фикрий инқилобга учраб, эътиқодсизланиб юрган бўлса-да, лекин сўнгра кўб мутолаа соясида ва ҳар бир диний, фалсафий масалаларни текшириш натижасида эътиқодини ташиҳ ва таъдил этди.

---

<sup>1</sup> Akchura Y. Turkchuluk. Toker Yayinlari, Istanbul, 1990 yil. S. 141.

<sup>2</sup> Киреев Н.Г. История Турции XX век/Н.Г. Киреев. – М.: ИВ РАН: Крафт+, 2007. – с 89.

<sup>3</sup> “Birlik va taraqqiyot” partiyasi a’zolari shunday atalgan.

<sup>4</sup> Sadri Maksudi Arsal (1977), Dostum Yusuf Akçura, Türk Kültürü, 174, s.346-347.

<sup>5</sup> Arsal, agm., s.349-351; Temir, age., s.29-30.

Тараддуд ва шубҳалардан чиқиб, диндор ва маҳкам эътиқодлик бўлди<sup>1</sup>.

Ҳақиқатан ҳам, Маҳмудхўжа Бехбудий Исмоил Гаспирали фаолиятига жуда юқори баҳо беради. Унга “устод”, “ҳазрат”, “мухлисингиз”<sup>2</sup> каби сўзлар билан мурожаат қилади.

Туркияда маданият ва таълим соҳасида катта ўзгаришлар олиб келган “Ёш Усмонлилар” ҳаракати ҳамда мусулмонлар бирлиги ғоясини ҳимоя қилган Жемалиддин Афғоний таъсирида Гаспринский фикр, тил ва фаолият бирлиги тушунчасини таклиф қилди.

У барча туркий-мусулмон ўлкаларида “усул-у жедид” деб аталган янги усул мактабларини яратишда пешқадам бўлган. У мусулмон либерализмининг намояндаси бўлиб, таълим ислоҳоти ва Россиядаги мусулмон туркларни бирлаштириш орқали мусулмон жамиятини модернизасия қилиш мумкин, деб ҳисоблаган. Бироқ жадидчилик соф маориф ислоҳоти доирасидан ташқарига чиқди. Муаллифлар иштирокида сиёсий ҳаракатга айланди. Конституциягача бўлган қонунларни ҳимоя қилган мусулмон зиёлилари. Марказий Осиё давлатларида таълим. Уларнинг кўпчилиги Туркияни “Ёш турклар” ҳукмронлиги даврида намуна сифатида кўрдилар, уларнинг ҳаракатларида Ғарбга иқтисодий қарамликдан ва ижтимоий архаизмдан қутулишга уриниш кўрди.

Маълумотларга қараганда, Бухоро амирлиги ва Хива хонлигидаги жадидлари яъни “Ёш бухороликлар”, “Ёш хиваликлар” номлари билан танилган. Ушбу номларнинг қўйилишида ҳам Усмонли империясидаги “Ёш турклар” ҳаракатининг таъсири бўлган. Улар Бухоро амирлиги ва Хива хонлигини ўрнига жумхурият қурмоқ ниятида Советлар билан, ҳатто қурол билан иш бирлиги қилдилар<sup>3</sup>.

Ундер тхе инфлуенсе оф тхе «Ёунг Оттоманс» мовемент, вҳич броугҳт греат чангес ин тхе фиелд оф султуре анд эдусатион ин Туркей, анд Жемалиддин Афғҳани, вҳо дефендед тхе идеа оф Муслим унитй, Гаспринский пропосед тхе сонсепт оф унитй оф тхоугҳт, лангуаге анд астивитй.

Юқорида келтирилган маълумотдан кўриниб турибдики, Туркистон халқини маърифатли қилиш, бу ўлкада мустақиллик ва давлатчилик ғояларининг кенг тарқалишида, Туркистон жадидларига ҳамфикр, маслакдош бўлишда, Туркиядаги “Ёш турклар”ларнинг ўрни катта.

Туркистон миллий-озодлик ҳаракати мафқураси ривожига Ёш турклар инқилоби ғояларининг таъсири шунчалик сезилиб турардики, бу инқилобнинг муҳим нуқталарига қисқача тўхталиб ўтишга тўғри келади. “Ёш турклар” (“ёш турклар”) деб аталувчи ҳаракатнинг иштирокчилари либерал буржуазия манфаатларини илгари сурувчи зиёлилар, асосан зобитлар, шифокорлар, кичик амалдорлар вакиллари эди. Ёш туркларнинг асосий сиёсий ташкилоти “Иттиҳод ва тараккий” маҳфий кўмитаси бўлиб, у мамлакат иқтисодий ҳаётида турк буржуазиясини мустаҳкамлаш эди.

<sup>1</sup> Ҳожи Муин. Маҳмудхўжа Бехбудий (1874-1919) (1923) <https://e-tarix.uz/milliyat-insholari/jadid-matbuoti/790-kitob.html>

<sup>2</sup> Samarqand qāzilaridan Behbūdī1906

<sup>3</sup> Ҳайит Б. Туркистонда жадидчилик ва унинг тугатилиши. // <https://kh-davron.uz/kutubxona/jadidlar-kutubxona/boymirza-hayit-turkistonda-jadidchilik-va-uning-tugatilishi.html>

“Ёш турклар инкилоби” Туркистон зиёлилари ва тadbиркорлари орасида катта қизиқиш уйғотди. Бу миллий ўзликни англаш, миллий истиқлол мафкураси шаклланишига сезиларли суръат берди. Унинг таъсири остида жадидларнинг дастурий тузумларида антифеодал ва мустамлакачиликка қарши мотивлар кучайиб, империяга қарши кураш ғоялари ва маҳаллий деспотизмга, мавжуд ҳокимият институтларини ислоҳ қилиш конституциясини амалга оширишда яққол намоён бўлди<sup>1</sup>.

Хулоса. Хулоса қилиб шуни айтиш мумкинки, Туркистон жадидлари ва “Ёш турклар” алоқалари XX аср иккинчи ярмидан ривожлана бошлади. Бунда Туркистон жадидларининг Макка шаҳрига зиёратга бориш асносида Усмонли империяси зиёлилари билан учрашганлиги ҳақида маълумотлар мавжуд.

Шунингдек, Туркистон жадидлари билан “Ёш турклар” муносабатларида Қрим татар зиёлилари ҳам муҳим воситачи вазифасини ўтаган. Чунки Бутун Россия туркий халқларининг ва Усмонли империяси зиёлилари ўртасида мустақкам алоқа бўлган. “Ёш турклар” таркибида бўлган Юсуф Акчура ва Исмоил Гапирали бир бири билан яқин алоқада бўлган (улар бир бири билан қариндошлик алоқалари ҳам бўлган, яъни Исмоил Гапирали Юсуф Акчуранинг қайниси бўлган).

Бу тарафдан эса, Туркистон жадидларининг этакчиларидан бири Маҳмудхўжа Бехбудий ҳам Исмоил Гапирали билан доимий алоқада бўлган. Бундан ташқари Туркистон, Бухоро ва Хива хонлигидан таълим олишга борган жадидлар даврида ҳам “Ёш турклар” билан алоқалар анча мустақкамланган. Уларнинг таъсирида “Ёш бухороликлар”, “Ёш хиваликлар” каби ҳаркатларнинг ташкил этилган.

#### ФОЙДАЛАНИЛГАН АДАБИЁТЛАР РЎЙХАТИ:

1. Ҳайит Боймирза Туркистон Россия ва Хитой оралиғида, -Т.: Янги аср авлоди, 2023. – 528 бет.
2. Агзамхўжаев С. Туркистон мухторияти: Миллий демократик давлатчилик қурилиши тажрибаси – Т.: “Маънавият”, 2000. – 168 б.
3. Ходжаев, Файзулла. Избранные труды. Т. I, Ташкент : Фан, 1976. С. 84.
4. Букейханов А. Киргизы. С. 577-600
5. Landau, Pan-Islam Politikaları, İdeoloji ve Örgütlenme. Anka Yayınları, İstanbul, 2001. S. 11; D’encausse H.C. Islam and the Russian Empire : Reform a. revolution in Central Asia / Hélène Carrère d’Encausse ; Préf. by Maxime Rodinson ; Transl. by Quintin Hoare. - London : Tauris, 1988. P. 60.
6. Абдурауф Фитрат. Чин Севиш. Танланган Асарлар. 3 жилд. Тошкент, Маънавият, 2003. С. 9.
7. Vambery A. Sketches on Central Asia. London, 1868. S. 54. Saray M. The Turkmens in the age of Imperialism. Ankara, 1990, p.92.
8. Аршаруни А., Габидуллин Х. Очерки панисламизма и пантюркизма в России. Изд-во «Безбожник», 1931. С. 6-8.
9. Шоқай М. 1936 жылы Берлин қаласында Түркістан жастарының алдында сөйлеген сөзі [Речь перед молодежью Туркестана в 1936 году в г. Берлине] // М. Шоқай. Түркістанның қилы тағдыры / Құраст. Б. Серікбайұлы Қошым-Ноғай. – Алматы: Жалын, 1992. –184 б.

---

<sup>1</sup> Агзамходжаев С. Политизация джадидского движения и выработка им программных проектов будущего устройства Туркестана: 1905–1917 гг. // <https://islamrf.ru/news/umma/islam-world/2882>.

**Интернет манбалар ва мақолалар:**

1. *Агзамходжаев С. Политизация джадидского движения и выработка им программных проектов будущего устройства Туркестана: 1905–1917 гг. // <https://islamrf.ru/news/umma/islam-world/2882>.*
2. Ҳайит Б. Туркистонда жадидчилик ва унинг тугатилиши. // <https://kh-davron.uz/kutubxona/jadidlar-kutubxona/boymirza-hayit-turkistonda-jadidchilik-va-uning-tugatilishi.html>
3. Ҳожи Муин. Маҳмудхўжа Бехбудий (1874-1919) (1923) <https://e-tarix.uz/milliyat-insholari/jadid-matbuoti/790-kitob.html>,
4. Samarqand qāzilaridan Behbūdī1906,
5. “Samarqand ġazītasi” 1913,
6. Киреев Н.Г. История Турции XX век/Н.Г. Киреев. – М.: ИВ РАН: Крафт+, 2007. – с 89.
7. Sadri Maksudi Arsal (1977), Dostum Yusuf Akçura, Türk Kültürü, 174, s.346-347.
8. Akchura Y. Uch Tarz-ı Siyoset, TTK Yayınları, Sayı 73, Ankara, 1976 yil. <https://www.otuken.com.tr/u/otuken/docs/u/c/uc-tarzi-1442401918.pdf>
9. Enver Ziyο Karal (1976), Uch Tarz-ÿ Siyaset nomi bilan nashr etilgan kitobga so’zboshisi, Anqara: TTK Basimevi, 4-bet.
10. Akchura Y. Turkchuluk. Toker Yayınları, Istanbul, 1990 yil. S. 141.



# ENHANCING COMMUNITY AWARENESS AND SUSTAINABLE DEVELOPMENT IN TIMAH TASOH GEOPARK: BRIDGING TOURISM AND CONSERVATION

**Abu Bakar Siti Zauyah**

sitizauyahab@ptss.edu.my

## ABSTRACT

A brand-new geopark is being considered for Perlis, Malaysia. An area of 820 square kilometers is thought to be the planned geopark site. There are 20 geosites, which divided into six theme which are Geo Trail Fossil Perlis, Bio-Geotrail State Park Perlis, Geo Trail Bukit Jernih, Geo Trail Heritage Village Kuala Perlis, Geo Trail Gua Kelam and Geo Trail Beauty Landscape. The Timah Tasoh Geopark is one of a Geo-Trail Beauty Landscape Perlis located at the northern end of Perlis the site has a combination of geological heritage and community-based tourism (CBT). Therefore, this paper explores the geopark's development, community involvement, and conservation efforts. The primary objective of this study is to assess community awareness of the Timah Tasoh geosite, develop and implement awareness programs, and evaluate their effectiveness. The study also identifies the challenges faced by the community in understanding the geopark's role beyond its branding, emphasizing its importance in sustainable economic development and conservation. Findings reveal that while the community participates in tourism activities, misconceptions persist about the geopark's broader conservation mission. Key community-based organizations and committed leadership are crucial in fostering sustainable engagement. The implementation of educational programs, such as "Explore the Value of Sustainable," demonstrates significant improvements in awareness among the local community, particularly regarding heritage preservation and environmental sustainability. However, further efforts are needed to bridge the gap between tourism-driven economic growth and long-term conservation strategies. This paper contributes to the growing literature on geopark by illustrating the critical role of education and community involvement in heritage conservation and sustainable development.

**Keywords:** Timah Tasoh Geopark, community-based tourism, heritage conservation, sustainable development, community awareness, geosite, Perlis, Malaysia

# ARTIFICIAL INTELLIGENCE: THE NEW GAME CHANGER in MARKETING

**Esma Ebru Şentürk**

ebrucesurr@gmail.com

This study presents a comprehensive literature review with the objective of examining the impact of artificial intelligence (AI) on marketing. The research explores the ways in which AI is used as a tool to understand consumer behavior and transform marketing strategies through technologies such as big data analytics and machine learning. The main objective of the study is to evaluate the impact of AI-powered marketing tools on the creation of personalized campaigns, the enhancement of customer experience, and the attainment of competitive advantage. The findings indicate that AI has the potential to significantly enhance the personalization and targeting of marketing strategies. The analysis of social, cultural, economic, and individual factors enables brands to establish more profound connections with their customers through the use of AI. AI-driven technologies, including recommendation systems, chatbots, and real-time analytics, facilitate the optimization of customer interactions and the delivery of a tailored experience, which in turn increases user satisfaction and loyalty. Furthermore, these tools allow brands to efficiently manage and analyze large amounts of data, thereby enabling more informed decision-making and strategic planning. Additionally, AI has demonstrated efficacy in domains such as content creation and data analysis. For instance, AI algorithms can generate personalized content tailored to individual preferences, and data analytics tools can uncover insights that drive innovative marketing strategies. This capability enables brands to remain at the forefront of market trends and swiftly adapt to evolving consumer demands. Consequently, as the influence of AI on marketing expands, it is imperative to consider the ethical implications of these technologies. Key concerns such as data privacy, algorithmic bias, and the manipulation of consumer behavior are vital to the responsible integration of AI. The study anticipates that AI will become a pivotal element in future marketing strategies but underscores the necessity of addressing these ethical and security concerns to guarantee responsible usage.

**Keywords:** Artificial Intelligence, Marketing Strategies, Consumer Behavior, Personalized Marketing, Ethics

## INTRODUCTION

In today's world, technology is advancing at a rapid pace. As a result, the concept of artificial intelligence (AI) is becoming increasingly important. AI is revolutionizing many industries by developing human-like intelligence and learning capabilities through complex algorithms and big data analytics. The world of marketing is undoubtedly one of the areas most affected by this change. AI is providing many new opportunities and possibilities in the field of marketing and is radically changing traditional marketing practices.

Today, AI-enabled technologies and applications allow marketers to communicate with consumers in a more personalized and interactive manner. AI tools, such as personalized recommendations, audience-specific ads, intelligent segmentation, and real-time analytics, improve the effectiveness of marketing campaigns and enable brands to build a deeper connection with customers. Marketing professionals are turning

to AI technologies to stay up-to-date and gain a competitive advantage as consumer expectations and demands evolve.

Analyzing the influence of AI technologies on consumer behavior can assist marketing professionals in developing more effective strategies for the future. Therefore, the purpose of this study is to examine the impact of artificial intelligence on marketing and its effect on marketing strategies. The article analyzes the current and potential impacts of AI technologies in the marketing world, discusses future directions for their use, and examines the ethical and security implications of AI-powered marketing tools.

### **1. Artificial Intelligence and Consumer Behaviors**

In the 1980s, artificial intelligence (AI) was regarded as the “science of thinking machines” (Garnham 2018), aimed at solving problems by enabling machines to think and make decisions like humans. Today, AI has evolved into a new world where humans only explain problems to computers (in written, spoken, or visual form), and machines learn how to solve these problems independently by using a series of algorithms (Deng 2018, p. 180). AI is defined as a technology that simulates human-like thinking and learning abilities in computers. The roots of this technology date back to the early developments in computer science and AI research (Buchanan 2006). AI is a field of science and engineering concerned with developing systems that exhibit intelligent behavior associated with human intelligence, including modules such as knowledge representation, problem-solving, and natural language processing (Tecuci 2012, p. 168). Thanks to its decision-making and language-processing capabilities, AI has become an integral part of the marketing field.

The science of marketing primarily aims to influence and change consumer behavior. The fundamental factors that affect consumer behavior are generally examined at cultural (Shavitt & Cho 2016), social (Melnik et al. 2022), economic (Blahopoluchna & Liakhovska 2022), and individual (Šostar & Ristanović 2023) levels. AI has become a powerful tool for analyzing these core factors and gaining a deeper understanding of consumer behavior. Specifically, through big data analytics and machine learning techniques, AI can provide valuable insights into consumers’ purchasing behaviors, preferences, and habits. AI-supported analytics tools work much faster and more effectively than the human brain in understanding and processing millions of data points. This helps marketing professionals better understand consumers’ needs and deliver more personalized, targeted, and effective messages. For example, an e-commerce platform can use AI algorithms to analyze consumers’ shopping history, click behavior, and browsing patterns. Based on these analyses, the platform can offer personalized product recommendations or provide special discounts and promotions. In this way, while AI guides marketing strategies more effectively and efficiently, it also allows consumers to have a more satisfying and personal shopping experience.

AI’s influence is intertwined with cultural, social, and economic factors. Cultural factors include elements such as a society’s values, norms, and traditions, which shape how consumers approach products and services. Cultural factors shape personal values, goals, and normative expectations, influencing how consumers respond to brands and services (Minchekar & Mangore 2022). Shavitt and Cho (2016) discuss the impact of cultural characteristics on consumer behavior, particularly through the concepts of horizontal and vertical individualism and collectivism. According to the authors, culture shapes consumers’ general goals and how they respond to prices, brand images, and advertising elements. Horizontal (cultures that value equality and individual freedom) and vertical (cultures that emphasize hierarchy and individual achievement) cultural orientations define personal values, concepts of power, and normative expectations, which, in turn, affect how consumers respond to brands, service providers, and the needs of others. For example, in societies with a horizontal cultural orientation, such as Sweden, Denmark, and the Netherlands, advertisements promoting luxury consumption and status symbols may be more successful, while in societies with a vertical cultural orientation, like Japan or South Korea, advertisements that emphasize independence and self-expression may be more effective. In this context, the impact of cultural factors on consumer behavior

is also related to social interactions. AI plays a significant role in analyzing social factors and understanding how consumer behavior interacts with cultural norms and social groups. For instance, the social class structure of a society, consumption habits based on cultural norms, and economic inequalities are important elements that AI considers in shaping consumer behavior. AI adoption rates vary across different cultures depending on variables such as social capital. For example, AI adoption in banking services differs based on cultural preferences (Tubadji et al. 2021). Additionally, social factors are shaped by the influence of consumers' social environments. AI's interaction with social factors like social networks, families, and reference groups plays a crucial role in consumers' decision-making processes. Especially through social media and digital platforms, AI can guide consumer behavior by analyzing the influence of social environments.

On the other hand, language plays a crucial role among the cultural factors affecting consumer behavior. Language not only serves as a communication tool but also shapes a society's cultural structure and individuals' thinking systems. The interaction between language and cultural factors is also connected with economic and individual factors. AI's use of language is a critical tool in understanding how consumer preferences align with economic conditions and personal values. Due to its ability to quickly learn and use human language, AI raises the possibility of manipulating language to influence consumer behavior (Şentürk & Tarakçı 2023). As Harari (2023) noted, "AI can now learn languages faster than humans and use them more effectively than the average person, even their native language." This feature allows AI to understand consumers' hidden needs and direct them toward fulfilling those needs. Moreover, AI's ability to personalize messages tailored to consumer groups plays a crucial role in companies' persuasion processes. In other words, AI's advanced language skills enable a deeper understanding and manipulation of consumer behavior. In this context, AI may appeal to users in societies with a horizontal cultural orientation by emphasizing individuality with messages such as "Designed for your needs" or "Create your style," while in societies with a vertical cultural orientation, messages like "Stand out in society" or "Elevate your status with this product" that emphasize status and prestige may be more effective.

AI can analyze consumers' previous web browsing history and preferences to present them with personalized messages, encouraging individuals to discover their hidden needs and perceive them as essential. This process can directly influence consumers' purchasing decisions. For example, a large e-commerce platform like Amazon uses AI-powered algorithms to analyze users' previous shopping history, browsing behavior, and click patterns to offer personalized recommendations. When a user looks at sports equipment, AI can suggest related products, such as sneakers or protein powders, and provide promotions, helping the user discover hidden needs. This process encourages users to become interested in products they were not previously aware of and may lead to unplanned purchases. As Şentürk and Tarakçı (2023) emphasized, AI's capabilities can also lead consumers to purchase products they do not necessarily need. This situation presents both significant opportunities and raises important ethical questions. For instance, humanized AI applications may create emotional connections with consumers, transforming human-AI interactions into human-human-like interactions, which can affect consumer behavior and influence individual and societal lives (Hermann 2022).

## **2. Artificial Intelligence and Customer Experience**

AI shapes the customer experience in various ways, such as data collection, algorithmic output, the delegation of human tasks to AI, and social interactions. While AI has the potential to transform the customer experience, it can also present social and individual challenges that negatively impact this experience if not carefully managed. As a transformative new technology, AI significantly affects customer satisfaction, loyalty, and brand perception. Customer experience is a broad concept resulting from all interactions with a brand and includes critical elements such as satisfaction and loyalty. In this context, AI-powered applications stand out for their ability to personalize the customer experience, improve service quality, and meet customer expectations more effectively (Trawnih et al., 2022).

AI-based systems provide faster and more effective solutions to customers, increasing customer satisfaction (Chen et al., 2021). Trust in AI and the relationship with the brand play a significant role in this process (Ameen et al., 2021). AI positively influences customer experience by introducing innovations in customer service and after-sales support processes (Daqar & Smoudy, 2019). Additionally, AI-based chatbots directly contribute to customer satisfaction by reducing response times in customer service and increasing service availability (Chen et al., 2021).

The impact of AI on the customer experience is multifaceted. For instance, AI shapes the customer experience through data collection, algorithmic analysis, automation of human tasks, and social interactions (Cukier, 2021). However, despite these positive effects, social and individual challenges must be addressed to prevent AI from negatively affecting the customer experience (Puntoni et al., 2021). The effect of AI on customer experience is mediated by variables such as trust and perceived sacrifice (Ameen et al., 2021).

To comprehensively investigate the influence of AI on customer experience, it is vital to concentrate on its diverse applications. In this regard, the pivotal contribution of AI-powered chatbots, virtual assistants, recommendation engines, and voice search solutions to transforming customer experience cannot be overstated.

### **2.1. AI-Based Chatbots and Virtual Assistants**

AI-based chatbots and virtual assistants are among the most common and effective applications transforming the customer experience. These technologies automate customer service processes and stand out with their ability to provide 24/7 service, offering significant improvements in areas like speed, accessibility, and problem-solving (Chen et al., 2021). Specifically, chatbots' high availability and fast response times positively influence both external and internal customer values, contributing to increased customer satisfaction and loyalty (Cheng & Jiang, 2020). Moreover, chatbots enhance the user experience and strengthen customer loyalty by providing benefits such as information and entertainment.

For example, the Hepsiburada platform in Türkiye utilizes chatbot and virtual assistant technologies to improve customer satisfaction. Hepsiburada's chatbot improves customer experience by instantly responding to inquiries about order tracking, returns, and product recommendations, significantly increasing customer satisfaction. Similarly, Akbank's virtual assistant, "Akbank Assistant," accelerates banking processes by providing quick and effective solutions for services like account information, money transfers, and credit card transactions.

The success of chatbots in shaping the customer experience is directly related to factors such as system design, users' technological proficiency, and trust in the brand (Kushwaha et al., 2021). The anthropomorphic design elements of chatbots and the sense of social presence they provide increase the likelihood of users complying with the services offered through chatbots and reinforce trust in these technologies (Adam et al., 2021). Additionally, chatbots' efficiency in customer service reduces call center queues, allowing human representatives to handle more complex and creative tasks. Thus, chatbots not only increase operational efficiency but also ensure that customer demands are met more quickly and effectively (Andrade & Tumelero, 2022).

The contribution of chatbots to customer satisfaction is directly related to the relevance of their responses and their problem-solving capabilities. The fast and effective resolution of customer issues enhances the continuity and satisfaction of chatbot use (Nicolescu & Tudorache, 2022). Furthermore, chatbots' ability to analyze customer emotions allows companies to manage customer relationships in a more scalable and effective way (Sidaoui et al., 2020). As a result, chatbots not only improve customer service but also create greater value by increasing operational efficiency for businesses.

## 2.2. Recommendation Systems

AI-based recommendation systems are one of the most concrete examples of personalizing the customer experience. These systems, widely used on e-commerce and digital content platforms, analyze users' previous shopping habits, search behavior, and browsing history to offer personalized recommendations. This allows users to find the products and services they are interested in more easily and obtain a personalized experience. For example, Amazon's recommendation system personalizes users' shopping experiences, successfully increasing satisfaction and loyalty. By analyzing users' past behaviors, the system provides product recommendations that help customers easily access the products they are interested in. Similarly, Netflix's recommendation algorithm evaluates users' viewing history to offer personalized series and movie suggestions, contributing to longer user engagement on the platform. This personalization capability creates a sustainable competitive advantage for brands and makes the customer experience more tailored to individual needs.

The contribution of AI-based recommendation systems to customer experience is not limited to providing personalized suggestions but also has the potential to improve customer service. These systems use various methods to increase customer satisfaction and deepen customer engagement. Research shows that while customers prefer AI-based services over human customer representatives for tasks with low complexity, they tend to find human interaction superior for more complex tasks (Xu et al., 2020). For hedonic products, human recommenders are generally more effective than AI recommenders, although humanizing AI recommenders can increase the effectiveness of such products (Wien & Peluso, 2021).

Furthermore, AI-based voice response systems play a significant role in reducing customer complaints and improving service performance. However, speech recognition errors can negatively impact customer satisfaction and increase complaints (Wang et al., 2023). Chatbots' high availability and fast response capabilities positively affect online customer experience and satisfaction (Chen et al., 2021). Additionally, AI-based personalized recommendation systems enhance customer satisfaction by analyzing user preferences in detail and providing more accurate and relevant suggestions (Akil et al., 2023).

However, alongside the advantages of AI systems, some risks also exist. Specifically, algorithmic biases can lead to unfair decisions in customer management. Various methods are proposed to prevent such biases, and strategies for the ethical use of AI are emphasized (Akter et al., 2021). In summary, while AI-based recommendation systems hold great potential for transforming and personalizing the customer experience, both technical performance and ethical standards must be considered to implement these technologies successfully.

## 2.3. Voice Search and Voice Assistants

AI-based voice search and voice assistants are powerful technological tools that transform the customer experience. Popular voice assistants like Apple's Siri, Google Assistant, and Amazon's Alexa interact with users in natural language, making it easy to perform tasks like information searching, shopping, and controlling smart devices at home. For example, with Alexa, users can turn on lights, play music, or place orders on Amazon using only voice commands, while Google Assistant allows users to manage calendars, navigate with GPS, and search for information using voice commands. These technologies not only make users' lives easier but also create new customer interaction channels for brands, contributing to business processes.

The increasing use of voice search technologies through mobile devices enables users to quickly and conveniently find solutions to their needs. This makes the customer experience more accessible, satisfying, and seamless. The speed with which users can access information through voice commands and the smooth progression of these processes contribute to increased customer satisfaction.

It is clear that AI-based voice search and voice assistants improve customer experience from various perspectives. These technologies are used in different functions such as information search, task completion, and brand interaction, significantly increasing customer satisfaction. Voice assistants are widely adopted by consumers due to their combination of usability, entertainment value, personalization, and trust (Malodia et al., 2024). The improvements these technologies provide in brand interaction and service quality are particularly noteworthy. Supported by factors such as social presence, perceived intelligence, and social attractiveness, these technologies enhance user satisfaction and loyalty (McLean et al., 2021).

However, the anthropomorphic features of voice assistants, meaning their human-like qualities, strengthen users' interest in these technologies. Especially in terms of increasing social attractiveness and interaction levels, this leads to more effective use of voice assistants by users. However, it should be noted that these features do not always create a positive effect. Poushneh (2021) emphasized that the human-like features of voice assistants can, in some cases, create a reverse effect on users and negatively impact satisfaction.

With the growing use of voice assistants, privacy and security concerns are becoming increasingly important. Users' sensitivity to the protection of personal data plays a decisive role in the effective use of voice assistants. Therefore, companies must carefully manage the privacy and security aspects of AI-based technologies. If privacy and data security issues are not addressed, these technologies may have negative effects on users and reduce customer satisfaction.

In conclusion, AI-based voice search and voice assistants are powerful tools that enrich the customer experience and increase customer loyalty. These technologies offer significant opportunities to better understand consumer behavior, provide personalized services, and strengthen interactions between brands and users. However, it is essential to balance AI's positive effects on customer experience with social and individual challenges. In particular, privacy, security, and ethical issues are critical to the successful implementation of these technologies.

### **3. Applications of Artificial Intelligence in Marketing Strategies**

Artificial intelligence (AI) stands out as a technology that significantly enhances businesses' potential to gain a competitive advantage. AI complements and replaces human capabilities, transforming traditional sources of competitive advantage. Particularly, human-machine interactions offer new and lasting opportunities to create competitive advantage (Krakowski et al., 2023). One of AI's most critical advantages is improving operational efficiency and reducing costs, which ensures a sustainable competitive edge. This effect becomes evident in key areas such as production, supply chain management, and customer experience (Tanev & Blackburn, 2022). Additionally, AI strengthens the ability to compete in global markets, facilitating the delivery of goods and services worldwide through the internet and big data analytics (Makridakis, 2017). By enabling the development of innovative products and services, AI provides businesses with competitive advantages through personalized services and co-creation opportunities (Williamson & Vijayakumar, 2021). The benefits AI offers through industrial automation and smart systems, especially in automating production processes and enhancing data analytics, provide strategic superiority to businesses that increase their competitiveness. In this context, businesses that effectively utilize AI technologies have great potential to gain a competitive advantage through their ability to develop innovative and efficient business models.

In addition to enhancing operational efficiency, artificial intelligence (AI) has become a crucial tool in strategic planning processes. AI-supported strategic planning enables businesses to make more informed and data-driven decisions for the future. While traditional strategic planning methods are based on past data-driven forecasts and intuition, AI's big data analytics and machine learning algorithms allow businesses to make future trends and uncertainties more predictable. This leads to more dynamic, flexible, and risk-fo-

cused strategic decision-making processes (Chen et al., 2012).

AI's role in strategic planning can be evaluated across a wide spectrum, from market analysis to competitive strategy development, risk management, and identifying innovation opportunities. For example, AI-based forecasting models assist businesses in shaping their future strategies by more accurately analyzing market trends (Edilia & Larasati, 2023). Moreover, AI tools used for competitive analysis monitor competitors' strategic moves and market positions in real-time, providing businesses with the ability to respond quickly (Huang & Rust, 2021).

AI-supported strategic planning offers significant advantages, particularly in industries with rapid changes and high uncertainties. This technology allows businesses not only to maintain their current competitive advantages but also to develop proactive strategies to capture future opportunities (Dwivedi et al., 2021). Therefore, the integration of AI into strategic planning processes becomes a critical element in sustaining businesses' competitive strength.

The development of AI-supported marketing strategies also brings important ethical and security concerns to the forefront. Particularly, issues surrounding personal privacy and data protection have become more critical as AI's ability to collect and analyze data increases. As consumers become increasingly aware of the unauthorized use or misuse of personal data, marketing strategies must be adjusted to accommodate this sensitivity. Additionally, the potential for AI algorithms to make biased decisions may undermine the principle of fair use in marketing activities and erode consumer trust. Therefore, the ethical and responsible use of AI will play a decisive role not only in helping brands achieve a competitive advantage but also in establishing a trustworthy position in society. Consequently, Davenport et al. (2020) emphasize that for AI to be more effective in marketing strategies, it should support human managers rather than completely replace them.

The marketing strategies of the future will continue to evolve with the deeper integration of AI and data analytics. AI-supported personalization will form the foundation of strategies that optimize individual customer experiences by better-analyzing consumer behaviors. Particularly, technologies such as augmented reality (AR) and virtual reality (VR) will enhance consumer interactions, allowing brands to offer more immersive experiences. Additionally, sustainability and social responsibility-oriented strategies will continue to gain importance in line with increasing consumer awareness. In the future, with the influence of digitalization, data security and privacy issues will also be at the heart of marketing strategies, requiring brands to develop more transparent and reliable approaches in these areas.

## CONCLUSION

This study comprehensively examines the effects of artificial intelligence (AI) on marketing, thoroughly analyzing how AI technologies transform consumer behavior, marketing strategies, and customer experiences. Through big data analytics and machine learning, AI provides valuable insights into consumer behavior, making marketing more personalized and targeted by analyzing cultural, social, economic, and individual factors. Tools like chatbots, virtual assistants, and recommendation systems, which enrich customer experience by personalizing interactions and shortening response times, significantly contribute to customer satisfaction and loyalty. However, the ethical and security concerns surrounding AI should not be overlooked. Issues such as data privacy, algorithmic bias, and fair use require careful attention, as failure to address them may erode consumer trust.

Moreover, AI's ability to manipulate consumer behavior through language is a notable concern. With its capacity to learn and use human language, AI can offer personalized messages tailored to specific consumer groups, shaping their needs through these messages. When combined with cultural factors, AI can develop strategies that manipulate language and messages to align with cultural norms in different societies. For in-



stance, in societies with horizontal cultures, individuality is emphasized, while in vertical cultures, prestige and status are highlighted to target consumers.

In conclusion, while AI makes marketing more efficient, personalized, and data-driven, it also has the potential to uncover consumers' hidden needs and guide them toward products they were previously unaware of. This process can lead to unplanned purchases and offers a deeper understanding of consumer preferences. As AI's role in marketing strategies continues to grow, the ethical and security dimensions of these technologies must be carefully managed. To maintain consumer trust, issues such as data privacy, biases, and manipulation risks need to be addressed with rigor.

## REFERENCES

- Adam, M., Wessel, M., & Benlian, A. (2021). AI-based chatbots in customer service and their effects on user compliance. *Electronic Markets*, 31(2), 427–445. <https://doi.org/10.1007/s12525-020-00414-7>
- Akil, A. N., Indrakumar, R. S., Harish, B., & Balasamy, K. (2023). AI based personalised electronic gadgets recommendation system. *International Journal of Scientific Research in Engineering and Management*, 07(10), 1–11. <https://doi.org/10.55041/IJSREM26154>
- Akter, S., Dwivedi, Y. K., Biswas, K., Michael, K., Bandara, R. J., & Sajib, S. (2021). Addressing algorithmic bias in AI-driven customer management. *Journal of Global Information Management*, 29(6), 1–27. <https://doi.org/10.4018/JGIM.20211101.0a3>
- Ameen, N., Tarhini, A., Reppel, A., & Anand, A. (2021). Customer experiences in the age of artificial intelligence. *Computers in Human Behavior*, 114, 106548. <https://doi.org/10.1016/j.chb.2020.106548>
- Andrade, I. M. D., & Tumelero, C. (2022). Increasing customer service efficiency through artificial intelligence chatbot. *Revista de Gestão*, 29(3), 238–251. <https://doi.org/10.1108/REG-07-2021-0120>
- Chen, Chiang, & Storey. (2012). Business intelligence and analytics: From big data to big impact. *MIS Quarterly*, 36(4), 1165. <https://doi.org/10.2307/41703503>
- Chen, J.-S., Le, T.T.Y., & Florence, D. (2021). Usability and responsiveness of artificial intelligence chatbot on online customer experience in e-retailing. *International Journal of Retail & Distribution Management*, 49(11), 1512–1531. <https://doi.org/10.1108/IJRDM-08-2020-0312>
- Cheng, Y., & Jiang, H. (2020). How do Ai-driven chatbots impact user experience? Examining gratifications, perceived privacy risk, satisfaction, loyalty, and continued use. *Journal of Broadcasting & Electronic Media*, 64(4), 592–614. <https://doi.org/10.1080/08838151.2020.1834296>
- Cukier, K. (2021). Commentary: How AI shapes consumer experiences and expectations. *Journal of Marketing*, 85(1), 152–155. <https://doi.org/10.1177/0022242920972932>
- Daqar, M. A. M. A., & Smoudy, A. K. A. (2019). The role of artificial intelligence on enhancing customer experience. *International Review of Management and Marketing*, 9(4), 22–31. <https://doi.org/10.32479/irmm.8166>
- Davenport, T., Guha, A., Grewal, D., & Bressgott, T. (2020). How artificial intelligence will change the future of marketing. *Journal of the Academy of Marketing Science*, 48(1), 24–42. <https://doi.org/10.1007/s11747-019-00696-0>
- Dwivedi, Y. K., Ismagilova, E., Hughes, D. L., Carlson, J., Filieri, R., Jacobson, J., Jain, V., Karjaluoto, H., Kefi, H., Krishen, A. S., Kumar, V., Rahman, M. M., Raman, R., Rauschnabel, P. A., Rowley, J., Salo, J., Tran, G. A., & Wang, Y. (2021). Setting the future of digital and social media marketing research: Perspectives and research propositions. *International Journal of Information Management*, 59, 102168. <https://doi.org/10.1016/j.ijinfomgt.2020.102168>

- Edilia, S., & Larasati, N. D. (2023). Innovative approaches in business development strategies through artificial intelligence technology. *IAIC Transactions on Sustainable Digital Innovation (ITSDI)*, 5(1), 84–90. <https://doi.org/10.34306/itsdi.v5i1.612>
- Huang, M.-H., & Rust, R. T. (2021). A strategic framework for artificial intelligence in marketing. *Journal of the Academy of Marketing Science*, 49(1), 30–50. <https://doi.org/10.1007/s11747-020-00749-9>
- Krakowski, S., Luger, J., & Raisch, S. (2023). Artificial intelligence and the changing sources of competitive advantage. *Strategic Management Journal*, 44(6), 1425–1452. <https://doi.org/10.1002/smj.3387>
- Kushwaha, A. K., Kumar, P., & Kar, A. K. (2021). What impacts customer experience for B2B enterprises on using AI-enabled chatbots? Insights from Big data analytics. *Industrial Marketing Management*, 98, 207–221. <https://doi.org/10.1016/j.indmarman.2021.08.011>
- Makridakis, S. (2017). The forthcoming Artificial Intelligence (AI) revolution: Its impact on society and firms. *Futures*, 90, 46–60. <https://doi.org/10.1016/j.futures.2017.03.006>
- Malodia, S., Islam, N., Kaur, P., & Dhir, A. (2024). Why do people use artificial intelligence (AI)-enabled voice assistants? *IEEE Transactions on Engineering Management*, 71, 491–505. <https://doi.org/10.1109/TEM.2021.3117884>
- McLean, G., Osei-Frimpong, K., & Barhorst, J. (2021). Alexa, do voice assistants influence consumer brand engagement? – Examining the role of AI powered voice assistants in influencing consumer brand engagement. *Journal of Business Research*, 124, 312–328. <https://doi.org/10.1016/j.jbusres.2020.11.045>
- Nicolescu, L., & Tudorache, M. T. (2022). Human-computer interaction in customer service: The experience with AI chatbots—a systematic literature review. *Electronics*, 11(10), 1579. <https://doi.org/10.3390/electronics11101579>
- Poushneh, A. (2021). Humanizing voice assistant: The impact of voice assistant personality on consumers' attitudes and behaviors. *Journal of Retailing and Consumer Services*, 58, 102283. <https://doi.org/10.1016/j.jretconser.2020.102283>
- Puntoni, S., Reczek, R. W., Giesler, M., & Botti, S. (2021). Consumers and artificial intelligence: An experiential perspective. *Journal of Marketing*, 85(1), 131–151. <https://doi.org/10.1177/0022242920953847>
- Sidaoui, K., Jaakkola, M., & Burton, J. (2020). AI feel you: Customer experience assessment via chatbot interviews. *Journal of Service Management*, 31(4), 745–766. <https://doi.org/10.1108/JOSM-11-2019-0341>
- Tanev, S., & Blackburn, H. (2022). *Artificial intelligence and innovation management* (Vol. 38). World Scientific (EUROPE). <https://doi.org/10.1142/q0334>
- Trawnih, A., Al-Masaeed, S., Alsoud, M., & Alkufahy, A. M. (2022). Understanding artificial intelligence experience: A customer perspective. *International Journal of Data and Network Science*, 6(4), 1471–1484. <https://doi.org/10.5267/j.ijdns.2022.5.004>
- Wang, L., Huang, N., Hong, Y., Liu, L., Guo, X., & Chen, G. (2023). Voice-based AI in call center customer service: A natural field experiment. *Production and Operations Management*, 32(4), 1002–1018. <https://doi.org/10.1111/poms.13953>
- Wien, A. H., & Peluso, A. M. (2021). Influence of human versus AI recommenders: The roles of product type and cognitive processes. *Journal of Business Research*, 137, 13–27. <https://doi.org/10.1016/j.jbusres.2021.08.016>
- Williamson, S., & Vijayakumar, K. (2021). Artificial intelligence techniques for industrial automation and smart systems. *Concurrent Engineering*, 29(3), 291–292. <https://doi.org/10.1177/1063293X211026275>
- Xu, Y., Shieh, C.-H., Van Esch, P., & Ling, I.-L. (2020). AI customer service: Task complexity, problem-solving ability, and usage intention. *Australasian Marketing Journal*, 28(4), 189–199. <https://doi.org/10.1016/j.ausmj.2020.03.005>

# RAQAMLASHTIRISH SHAROITIDA TEXNOLOGIYA TA'LIMI VA UNI O'QITISH METODIKASI FANINI O'QITISHGA IJODIY YONDASHUV ASOSIDA BO'LAJAK BOSHLANG'ICH SINIF O'QITUVCHILARINING IJODKORLIK FAOLIYATINI RIVOJLANTIRISHNING DASTURIY-METODIK IMKONIYATLARI

**Xoshimova Feruzaxon Baxodirovna**

xoshimovaf@gmail.com

**Annotatsiya:** Ushbu maqolada boshlang'ich sinf o'qituvchilarini raqamli texnologiyalar asosida o'qitishning ijodiy yondashuvlari va dasturiy-metodik imkoniyatlari tahlil qilinadi. Raqamlashtirish sharoitida texnologiya ta'limi va uning metodikasini o'qitish orqali o'qituvchilarning ijodiy qobiliyatlarini rivojlantirish imkoniyatlari o'rganiladi. Tadqiqot natijalari Dewey va Vygotskiy kabi mutafakkirlar nazariyalari asosida tahlil qilinib, texnologiyalardan foydalanish o'quvchilarning ijodiy fikrlash va amaliy ko'nikmalarini shakllantirishda muhim ahamiyat kasb etishi ko'rsatib berilgan. Maqola raqamli ta'limda zamonaviy o'qitish usullarining samaradorligini oshirish uchun metodik ko'rsatmalar beradi. Boshlang'ich ta'lim yo'nalishida texnologiya ta'limi va uni o'qitish metodikasi fanini o'qitishda ijodkorlik faoliyatini rivojlantirilishi bo'lajak boshlang'ich sinf o'qituvchilarining o'quv-ish faoliyatlarida ta'lim jarayonini sifatli, samarali tashkil etishlariga yo'naltiradi. Yangi o'qitish metodikasini zamonaviy o'qitish usullari va shakllaridan samarali foydalangan holda tashkil etish ta'lim oluvchilarning yangi kompetensiyalarga ega bo'lishlarini nazarda tutmoqda.

**Kalit so'zlar:** ijodkorlik faoliyati, ijodkorlik sifatlari, raqamlashtirilgan ta'lim, zamonaviy yondashuv, kompetensiya, rivojlantirish usullari, texnologiya ta'limi, raqamlashtirish, ijodiy yondashuv, boshlang'ich sinf o'qituvchilari, dasturiy-metodik imkoniyatlar, pedagogik kompetensiya, ta'lim sifati.

**Özet:** Bu makalede, dijital teknolojiler temelinde sınıf öğretmenlerinin yaratıcı yaklaşımlar ve programlama-metodolojik olanaklar yoluyla eğitimi analiz edilmektedir. Dijitalleşme bağlamında teknoloji eğitimi ve öğretim metodolojisinin uygulanmasıyla öğretmen adaylarının yaratıcılık becerilerinin geliştirilmesi incelenmiştir. Araştırma sonuçları, Dewey ve Vygotsky gibi düşünürlerin teorilerine dayanarak analiz edilmiş; teknolojinin yaratıcı düşünme ve uygulamalı becerilerin geliştirilmesinde önemli bir rol oynadığı ortaya konulmuştur. Makale, dijital eğitimde modern öğretim yöntemlerinin etkinliğini artırmaya yönelik metodolojik öneriler sunmaktadır. Gelecekteki ilköğretim öğretmenlerinin eğitim ve çalışma faaliyetlerinde eğitim sürecini kaliteli ve etkili bir şekilde düzenlemek, onların teknoloji eğitimi ve öğretim yöntemlerinde yaratıcılıklarını geliştirmeye yöneliktir. Modern öğretim yöntemleri ve biçimlerinden etkin bir şekilde yararlanarak yeni bir öğretim metodolojisinin organize edilmesi, öğrencilerin yeni beceriler kazanmasını hedefler.

**Anahtar kelimeler:** yaratıcı faaliyet, yaratıcı özellikler, dijital eğitim, modern yaklaşım, yetkinlik, gelişim yöntemleri, teknoloji eğitimi, dijitalleşme, yaratıcı yaklaşım, sınıf öğretmen adaylar, programlama-metodolojik olanaklar, pedagogik yeterlilik, eğitim kalitesi.

**Abstract:** This article analyzes the education of classroom teachers based on digital technologies through creative approaches and programming-methodological possibilities. In the context of digitalization, the development of creativity skills of prospective teachers with the application of technology education

and teaching methodology was studied. Research results were analyzed based on the theories of thinkers such as Dewey and Vygotsky; it was revealed that technology plays an important role in the development of creative thinking and applied skills. The article offers methodological suggestions for increasing the effectiveness of modern teaching methods in digital education. Development of creativity and teaching technology of education and methods of teaching in the area of elementary education, qualitative and effective organization of the educational process and educational and labor activities of future teachers of elementary classes. The organization of the new method of education with effective use of modern methods and form of education predpolagaet priobretenie obuchayushchimisya new competence.

**Keywords:** creative activity, creative qualities, digital education, modern approach, competence, development methods, technology education, digitalization, creative approach, classroom teacher candidates, programming-methodological possibilities, pedagogical competence, education quality.

## **KIRISH.**

Raqamli ta'lim jarayonida ijodkorlikni rivojlantirish va zamonaviy texnologiyalardan foydalanish pedagoglar uchun muhim vazifaga aylandi. Bo'lajak boshlang'ich sinf o'qituvchilari uchun ijodiy yondashuvlar orqali ta'lim jarayonini tashkil etish ularning o'quvchilarga texnologiyani nafaqat o'qitish, balki uni samarali qo'llashda yordam beradi. Ushbu tadqiqotda raqamlashtirish sharoitida texnologiya ta'limi va uning metodikasi bo'yicha ijodiy yondashuvlarni qo'llash orqali boshlang'ich sinf o'qituvchilarining ijodiy qobiliyatlarini rivojlantirishning dasturiy-metodik imkoniyatlari tahlil qilinadi.

Yangi o'qitish metodikasini zamonaviy o'qitish usullari va shakllaridan samarali foydalangan holda tashkil etish ta'lim oluvchilarning yangi kompetensiyalarga ega bo'lishlarini nazarda tutmoqda. Chunki kompetensiya qanday o'qish, nimalarni o'qish va qanday fikrlash kabi ko'plab muammolarni yechishda muhim ahamiyat kasb etadi. Shu ma'noda, bugungi kunda bo'lajak boshlang'ich sinf o'qituvchilarini tayyorlashda o'qitiladigan fanlarni o'qitishni tashkil etishda raqamlashtirilgan ta'lim muhitni yaratish bo'lajak o'qituvchilarning ijodkorlik faoliyatini samarali tashkil etishlari uchun xizmat qiladi.

Jumladan, boshlang'ich ta'lim bakalavriat yo'nalishida o'qitiladigan Texnologiya ta'limi va uni o'qitish metodikasi o'quv fani bo'yicha kompetensiyalar majmuini ishlab chiqish dolzarb bo'lib turibdi. Chunki, ushbu fanda talabalar uchun muhim bo'lgan xususiyatlardan ijodkorlik qobiliyatlarini rivojlantirish imkoniyatining shart-sharoitlarini yaratishning dasturiy-metodik jihatlarini ishlab chiqish alohida ahamiyatga ega.

## **METODOLOGIYA.**

Tadqiqotda sifatli tadqiqot metodlari qo'llanilib, Andijon davlat pedagogika instituti, Nizomiy nomidagi Toshkent davlat universiteti, Qo'qon davlat universiteti boshlang'ich ta'lim yo'nalishi talabalaridan 300 dan ortiq respondent ishtirok etdi. So'rovnomalar, intervyular va kuzatuv usullari asosida raqamli ta'lim vositalari va dasturiy-metodik materiallarning ijodiy yondashuvlar bilan qo'llanilish holatlari o'rganildi.

Qo'llanilgan usullar:

- Google Forms orqali so'rovnoma va tahlillar,
- Raqamli platformalar (Google Classroom, Edmodo, Canva) yordamida tashkil etilgan ta'lim resurslari.

## NATIJALAR.

Tadqiqot natijalari shuni ko'rsatdiki, texnologiya ta'limida raqamli vositalar va ijodiy yondashuvlar orqali o'quvchilarni darsga jalb qilish darajasi sezilarli darajada oshgan. So'rovda qatnashgan o'qituvchilarning 80%i ta'limda dasturiy-metodik yondashuvlar orqali ijodiy qobiliyatlar rivojlanayotganini tasdiqladi. Bundan tashqari, o'qituvchilar raqamli o'quv dasturlari orqali amaliy loyihalarni ishlab chiqish jarayonida yangi bilimlarni o'zlashtirganliklarini ta'kidlashdi. Tadqiqot natijalari boshlang'ich sinf o'qituvchilari uchun *texnologiya ta'limida* ijodiy yondashuvlar va raqamli platformalar yordamida tashkil etilgan ta'lim jarayoni o'quvchilarda ijodiy tafakkurni rivojlantirishga sezilarli ta'sir ko'rsatishini tasdiqlaydi. O'quvchilarning texnologiyaga oid darslarda amaliy tajriba asosida innovatsion loyihalar ishlab chiqishlari ularning qiziqishini oshiradi va yangi bilimlarni o'zlashtirishlarini kuchaytiradi.

## TAHLIL VA MUHOKAMA

Natijalar Deweyning tajribaga asoslangan o'qitish nazariyasi va Mishra va Koehler tomonidan ishlab chiqilgan Texnologik pedagogik kontent bilimlari (TPCK) modeli yordamida tahlil qilindi. Ushbu nazariyalar asosida raqamli texnologiyalar va ijodiy yondashuvlar ta'lim sifatini oshirishda, shuningdek, boshlang'ich sinf o'qituvchilarini texnologik muhitda o'qitishga tayyorlashda katta ahamiyatga ega ekanligi aniqlandi. Pedagoglar ijodkorlikka yo'naltirilgan darslarni o'tkazish orqali nafaqat o'quvchilarni jalb qiladi, balki ularning mustaqil fikrlash va innovatsion loyihalarni amalga oshirish imkoniyatlarini kengaytiradi [Reigeluth & Carr-Chellman, 2009].

Texnologiya fanining maqsadi – talabalarda loyihalash, konstruksiyalash, ijodkorlik, moslashuvchanlik va kreativ tafakkur sifatlarini rivojlantirishdan iborat.

Texnologiya fanini o'rganish orqali talabalarda quyidagi ijodkorlik sifatleri rivojlanishi lozim:

- tafakkurning tezkorligi;
- yangi g'oyalarni yaratish qobiliyati;
- tashabbuskorlik;
- noaniqlikka toqat qilish;
- zakovatli bo'lish;
- muammolarni hal etishga nisbatan noodatiy yondashuv.

Tadqiqot doirasida raqamlashtirilgan ta'lim sharoitida texnologiya fanini o'qitishga doir quyidagi zamonaviy yondashuvlar mazmuni aniqlashtirildi.

**1) Maqsadli-motivli yondoshuv** (ijodiy faoliyat qadriyat sanaladi va u talabaning qiziqishlari, motivlari, faoliyatni tashkil etishga intilishida ko'zga tashlanadi).

**2) Axborotli-mazmunli yondashuv** (o'zida pedagogik, psixologik maxsus va innovatsion xarakterdagi bilim, ko'nikma va malakalarni aks ettiradi).

**3) Amaliy-faoliyatli yondashuv** (o'zida ma'lum fikriy-mantiqiy fikrlashga doir harakatlar, shuningdek, amaliy (maxsus, texnik, texnologik) faoliyat usullarini ifodalaydi).

Bo'lajak boshlang'ich sinf o'qituvchilarida ijodkorlik faoliyatini samarali tashkil etishni rivojlantirish quyidagi usullar asosida amalga oshiriladi.

**a)** Murakkab muammolarni ko‘p yechimli darajada hal qilish (Somplex problem solving) ko‘nikmasini shakllantirish.

**b)** Tanqidiy fikrlash (Critical thinking). Bu shunday ko‘nikmaki, u shaxs oldiga mavjud qoida yoki aniq-ravshan ko‘rinib turgan voqelikka nisbatan 100 foizlik ishonchga ham shubha bilan qarash shartini qo‘yadi.

**c)** Keng qamrovda ijodiy fikrlash (Creativity). Kreativ fikrlash-ijodiy yondashuv darajasiga nisbatan juda keng ko‘nikma.

**d)** Odamlarni boshqarish (People management) ko‘nikmasi.

**e)** Odamlar bilan o‘zaro munosabat (Coordinating with others).

**f)** Hissiy aql-zakovat (Emotional intellect).

**g)** Qaror qabul qilish va xulosa yasash (Judgment and desision-making).

**h)** Xizmat ko‘rsatiladigan auditoriyani (Servise orientation).

**i)** Muzokara olib borish (Negatiation) ko‘nikmasi.

**j)** Kognitiv moslashuvchanlik (Cognitive flexibility).

#### **4) Ijodiy yondashuv.**

Bo‘ljak boshlang‘ich sinf o‘qituvchilari uchun texnologiya fanini o‘qitishda ijodiy yondashuvni amaliyotga tatbiq etishning quyidagi jihatlari aniqlandi:

1. O‘quv maqsadlarini aniq belgilash:
2. O‘qitish uslublarini tanlash:
3. Dasturiy-metodik resurslarni samarali tashkil etish:
4. Talabalarning individual xususiyatlarini hisobga olish:
5. Raqamlashtirilgan ta‘lim texnologiyalardan foydalanish:

**5) Refleksiv-baholash** (bunda shaxsiy ijodiy faoliyat mohiyatini anglash, o‘z-o‘zini tahlil qilish va o‘z-o‘zini baholash ko‘zga tashlanadi).

Olingan natijalar ko‘rsatadiki, texnologiya ta‘limida ijodiy yondashuvlar o‘qituvchilarga nafaqat texnik bilimlarni, balki ularga zamonaviy kompetensiyalarni shakllantirish imkonini beradi. Vygotskiyning ijodiy fikrlash va Deweyning tajribali o‘qitish nazariyasi asosida tahlil qilinganda, ushbu metodikalar o‘qituvchilarni raqamli ta‘lim muhitiga tayyorlashda katta ahamiyatga ega ekanligi aniqlanadi.

#### **XULOSA**

Bo‘ljak boshlang‘ich sinf o‘qituvchilarining ijodkorlik sifatlariga egaliklarini aniqlash ikki tomonlama ahamiyatga ega. Birinchidan, ular o‘zlaridagi mavjud ijodkorlik sifatleri, ularning darajasi borasida aniq tasavvurga ega bo‘ladi. Ikkinchidan, ular tomonidan tashkil etilayotgan ta‘lim jarayonining sifati hamda samaradorligi xususida bir to‘xtamga kelish mumkin.

Texnologiya ta‘limida ijodiy yondashuvlar asosida tashkil etilgan raqamli dasturiy-metodik imkoniyatlar orqali boshlang‘ich sinf o‘qituvchilarining ijodkorlik qobiliyatlarini rivojlantirish mumkinligi isbotlandi.

Raqamlashtirish jarayoni o'quvchilarni jalb qilishni kuchaytirib, ularning amaliy va nazariy bilimlarini kengaytirishga yordam beradi. Kelgusida texnologik va metodik imkoniyatlarni kengaytirish uchun qo'shimcha raqamli vositalarni o'quv jarayonida kengroq qo'llash tavsiya etiladi.

#### FOYDALANGAN ADABIYOTLAR

1. Белова С.С. Креативность и управляющие функции: обзор зарубежных дифференциально-психологических исследований // Современная зарубежная психология. 2021. Том 10. № 4. С. 44—54. DOI:10.17759/jmfp.2021100404
2. Qurbonova Z. Umarova N. Shaxs kreativligini diagnostika qilish metodlari//Yoshlar ijtimoiy faolligini oshirishda amaliy psixologiyaning o'rni. Respublika Ilmiy-amaliy anjumani materiallari. Farg'ona., 2013 179-181 b.
3. Aliboev T.CH. Innovatsion tahlil muhitida o'quvchilarda kreativlik sifatlarini rivojlantirish texnologiyalarini takomillashtirish ("Texnologiya" fani misolida). 13.00.01 – Pedagogika nazariyasi. Pedagogik tahlilotlar tarixi. Pedagogika fanlari bo'yicha falsafa doktori ('hD) dissertatsiyasi AVTOREFERATI
4. Saparov, I., & Xodjayeva, G. (2022). Ta'limda zamonaviy texnologiyalar. O'zbekiston Milliy Universiteti nashriyoti.
5. Dewey, J. (1938). Experience and Education. Kengash kitoblari.
6. Vygotsky, L. S. (1978). Mind in Society: The Development of Higher Psychological Processes. Harvard University Press.
7. Zhao, Y., & Frank, K. A. (2003). Technology uses in schools: An ecological perspective. American Educational Research Journal.
8. Reigeluth, C. M., & Carr-Chellman, A. A. (2009). Instructional-Design Theories and Models: Building a Common Knowledge Base
9. Reigeluth, C. M., & Carr-Chellman, A. A. (2009). Instructional-Design Theories and Models: Building a Common Knowledge Base. Routledge.
10. Dewey, J. (1938). Experience and Education. Kengash kitoblari.
11. Mishra, P., & Koehler, M. J. (2006). Technological Pedagogical Content Knowledge: A Framework for Teacher Knowledge. Teachers College Record.

# NEH-GUIDED ARTIFICIAL BEE COLONY ALGORITHM FOR FLOWSHOP SCHEDULING OPTIMIZATION

**Yoong Chow, Ho**

ycho@poliku.edu.my

**Yueh Seng, Chew**

chew@poliku.edu.my

**Jane Daniela Mugan**

jane@poliku.edu.my

## Abstract

Flowshop scheduling problems involve optimizing the sequence of jobs processed on a fixed number of machines. This research proposes a novel hybrid approach that integrates the Nawaz, Enscore, and Ham (NEH) heuristic with the Artificial Bee Colony (ABC) algorithm specifically for flowshop scheduling. The NEH heuristic, known for its effectiveness in generating good initial schedules, will be used to guide the ABC algorithm's initial search. The ABC algorithm, inspired by foraging behavior of honeybees, is a powerful optimization tool but can struggle with local optima. By leveraging the NEH's capability to identify promising job sequences, this hybrid approach improved the exploration capabilities of the ABC algorithm and steer its search towards high-quality solutions in the flowshop scheduling domain. The performance of the proposed NEH-guided ABC algorithm is evaluated on benchmark flowshop scheduling problems with the objective of minimizing makespan (completion time of the last job). The results are compared to the standard ABC algorithm and other existing flowshop scheduling methods. This integration leads to significantly improved scheduling performance, achieving a lower makespan compared to standard ABC approach.

**Keywords:** Flowshop Scheduling, NEH Heuristic, Artificial Bee Colony (ABC), Scheduling Optimization, Makespan Minimization

## INTRODUCTION

Flowshop scheduling (FSP) is a classic combinatorial optimization problem that arises in various manufacturing and production environments. In a flowshop, a set of jobs must be processed on a series of machines in a fixed order. The objective is typically to minimize the makespan, which is the total time required to complete all jobs.

As described by Conway, Maxwell, and Miller in their seminal paper, "Theory of Scheduling" (1967), "A flowshop is a system in which a set of jobs is processed sequentially on a series of machines, with each



job requiring a certain amount of processing time on each machine.”

The flowshop problem is a challenging one due to its combinatorial nature. The number of possible sequences grows exponentially with the number of jobs, making it difficult to find optimal solutions using brute-force methods. Therefore, various heuristic and metaheuristic algorithms have been developed to address this problem.

Given the complexity of FSP, various optimization methods have been proposed over the years. These methods can be broadly categorized into traditional techniques and metaheuristics.

Traditional techniques for FSP often rely on deterministic rules or heuristics to create feasible schedules. Some common examples include Johnson’s Rule: A simple and efficient heuristic for two-machine flowshops; Priority Rule Scheduling: Assigns priorities to jobs based on various criteria, such as shortest processing time or earliest due date; and Branch-and-Bound: A systematic search method that explores the solution space by branching and bounding the search tree.

While these traditional methods can provide good solutions for certain FSP instances, they may not always guarantee optimal solutions, especially for large-scale problems.

Metaheuristics are a class of optimization algorithms that employ heuristic search methods to explore the solution space efficiently (*Metaheuristic*, 2011). They are often used to address complex optimization problems where exact algorithms are computationally prohibitive. Some popular metaheuristics for FSP include: Genetic Algorithms (GA): Inspired by biological evolution, GA uses concepts like selection, crossover, and mutation to evolve a population of solutions towards optimality; Simulated Annealing (SA): Based on the annealing process of metals, SA starts with a high temperature and gradually cools down, allowing for exploration of the solution space while avoiding getting stuck in local optima; Tabu Search: A memory-based heuristic that avoids exploring previously visited solutions to prevent cycling, and Ant Colony Optimization (ACO): Inspired by the foraging behavior of ants, ACO uses pheromones to guide the search towards promising solutions.

Metaheuristics often provide better solutions than traditional techniques, especially for large and complex FSP instances. However, they may not always guarantee optimal solutions and their performance can depend on the specific problem and parameter settings.

### **NEH Heuristic: Principles, Strengths, and Limitations in FSP**

NEH (Nehrou, Garey, and Johnson) is a simple yet effective heuristic for flowshop scheduling problems. It’s a greedy algorithm that constructs a schedule by iteratively adding jobs to the sequence based on their total processing times (Nehrou, Garey, Johnson, 1976).

In principles, NEH performed this function to gain a optimized solution. (A) Sorting: All jobs are sorted in descending order of their total processing time. (B) Initialization: The first job is placed at the beginning of the sequence. (C) Insertion: For each subsequent job, the algorithm determines the position in the sequence where inserting the job will result in the minimum makespan, and (D) Iteration: Steps 3 and 4 are repeated until all jobs are placed in the sequence (Nehrou, Garey, Johnson, 1976).

The strengths of NEH include (A) Simplicity: NEH is easy to understand and implement, (B) Efficiency: It’s computationally efficient, making it suitable for large-scale problems, and (C) Effectiveness: NEH often provides good quality solutions, especially for smaller instances (Nehrou, Garey, Johnson, 1976).

However, the limitations of NEH involved (A) Local Optima: NEH can get stuck in local optima, preventing it from finding the global optimal solution, (B) Sensitivity to Job Characteristics: The performance

of NEH can vary depending on the characteristics of the jobs, such as their processing times and machine requirements, and (C) Limited Applicability: NEH is primarily designed for two-machine flowshops and may not be as effective for larger numbers of machines (Nehrou, Garey, Johnson, 1976).

NEH is a valuable heuristic for flowshop scheduling, offering a balance between simplicity and effectiveness. However, its performance can be limited by its susceptibility to local optima and its sensitivity to problem characteristics. For more complex problems, combining NEH with other optimization techniques or metaheuristics can often yield better results (Gao, Chen, 2011).

### **Artificial Bee Colony (ABC) Algorithm**

The Artificial Bee Colony (ABC) algorithm is inspired by the foraging behavior of honey bees. It's a swarm intelligence optimization technique that's particularly effective for continuous optimization problems. The core concepts of ABC are: (A) Colony: A group of artificial bees representing potential solutions, (B) Food Source: A location in the search space representing a potential solution, (C) Employed Bee: A bee that is associated with a food source and performs local search, (D) Onlooker Bee: A bee that observes the employed bees and chooses a food source based on their success, and (E) Scout Bee: A bee that randomly explores the search space when a food source is abandoned (Karaboga, 2005).

The ABC algorithm consists of three main phases: The employed bee, the onlooker bee and the scout bee phase (Karaboga, 2005).

In the Employed Bee Phase, each employed bee performs a local search around its current food source to find a new solution. The new solution is evaluated, and if it's better than the current solution, it replaces the old one (Karaboga, 2005).

In the Onlooker Bee Phase, onlooker bees choose food sources based on the nectar amount (fitness) associated with each source. The probability of choosing a food source is proportional to its fitness (Karaboga, 2005).

Lastly, during the Scout Bee Phase, If an employed bee has not found a better solution for a certain number of cycles, it becomes a scout bee. Scout bees randomly explore the search space to find new food sources (Karaboga, 2005).

The ABC algorithm has been successfully applied to a wide range of optimization problems, including: Numerical Optimization: Finding the minimum or maximum of a function; Engineering Design: Optimizing parameters of engineering systems (e.g., structural design, control systems); Machine Learning: Training neural networks and other machine learning models; Scheduling: Optimizing schedules for various applications (e.g., job shop scheduling, timetabling), and Clustering: Grouping data points into clusters based on similarity (Baykasoglu, Özbakır, Tapkan, 2007)..

ABC's ability to balance exploration and exploitation, combined with its simplicity and robustness, makes it a popular choice for many optimization tasks (Karaboga, 2010a).

### **Limitations of Artificial Bee Colony (ABC) Algorithm**

However, the Artificial Bee Colony (ABC) algorithm, which is a swarm intelligence optimization technique inspired by the foraging behavior of honey bees, has several limitations: (A) Premature Convergence: Local optima: ABC can easily get trapped in local optima, preventing it from finding the global optimum solution, (B) Slow Convergence: Exploration vs. exploitation: ABC often struggles to balance exploration (searching new areas) and exploitation (focusing on promising regions), leading to slow convergence, (C) Sensitivity to Parameters: Parameter tuning: The performance of ABC is highly sensitive to the values of its

parameters, such as the colony size, maximum cycle number, and control parameters. Finding the optimal parameter settings can be challenging, (D) Inefficiency for High-Dimensional Problems: Dimensionality: ABC may become less efficient for high-dimensional problems, as the search space grows exponentially with the number of dimensions, (E) Limited Applicability to Discrete Optimization Problems: Discrete variables: While ABC has been extended to handle discrete optimization problems, its performance may not be as competitive compared to other algorithms specifically designed for discrete domains, and (F) Lack of Theoretical Guarantees: Convergence proof: There are no strong theoretical guarantees for ABC's convergence or performance, making it difficult to analyze its behavior and predict its effectiveness (Han, Duan, Zhang, 2011).

Despite these limitations, ABC remains a valuable optimization tool in many applications, especially for continuous optimization problems. Researchers continue to explore ways to address its weaknesses and improve its performance (Talbi, 2011).

To further explore the applicability of ABC in FSP, research has been done by initiating the ABC solution with a solution from NEH. The NEH heuristic as an initial solution to help mitigate some of the weaknesses of the Artificial Bee Colony (ABC) algorithm.

NEH can be beneficial as: (A) it improved Starting Point: NEH provides a relatively good initial solution based on the processing times of the jobs. This can help ABC converge faster and avoid getting stuck in local optima, (B) Reduced Premature Convergence: By starting with a decent initial solution, ABC may be less likely to prematurely converge to a suboptimal solution, and (C) Enhanced Exploration: Using NEH as an initial solution can encourage ABC to explore a wider range of the search space, increasing the likelihood of finding a better global optimum (Sidek, Bareduan, Nawawi, 2023).

However, researcher noted that: (A) NEH is a heuristic: It doesn't guarantee the optimal solution, (B) NEH's effectiveness depends on the problem: Its performance may vary depending on the specific characteristics of the problem being solved, and (C) Combining NEH with ABC: The best way to combine NEH with ABC may require experimentation and tuning of parameters (Fernandez-Viagas, Framinan, 2015).

## RESEARCH QUESTIONS

Does using NEH as an initial solution for the ABC algorithm improve the makespan in FSP compared to random initialization?

## EXPERIMENTAL DESIGN

**Problem Instances:** A diverse set of FSP instances was generated, varying in terms of the number of jobs, machines, and processing times. Instances were categorized into small, medium, and large sizes to assess the algorithm's performance across different problem scales.

**Parameter Tuning:** The parameters of the ABC algorithm, including colony size, maximum cycle number, and control parameters, were tuned through preliminary experiments to ensure optimal performance.

**Replications:** Each experiment was repeated multiple times to account for variability and ensure the results were statistically significant. Processor for generating the solutions is a 64-bit operating system, x64-based processor, 12th Gen Intel(R) Core(TM) i5-12500, 3.00 GHz, running at 16 GB ram.

**NEH and ABC Implementation:** The NEH heuristic was implemented in Python to generate initial sequences for the ABC algorithm. Then the ABC algorithm was implemented using a standard framework, incorporating the NEH-generated sequences as the initial population.

**Performance Evaluation:** The makespan for each solution generated by NEH-ABC was calculated.

Then the makespan and solution generation time obtained was compared to other optimization algorithms, such as GA and SA.

### **DATA ANALYSIS AND RESULTS**

The experimental results were analyzed to assess the impact of NEH initialization on the performance of the ABC algorithm. The findings compares job scheduling algorithms with respect to key parameters like best sequence, makespan, and elapsed time under different configurations of job sets. The algorithms considered are NEH-ABC, NEH, ABC, SA, and GA. Key findings included: Improved Makespan: NEH initialization consistently led to low makespans similar to other solution, for small, medium and larger problem instances.

Observation on the Job Set of 0,1,2 (3 Jobs), the best makespan indicated all methods (NEH-ABC, NEH, ABC, SA, GA) yield a makespan of 11, suggesting equal performance in terms of job scheduling quality. In terms of elapsed time, NEH has the shortest elapsed time (3.62e-05 seconds), while ABC is the slowest (15.39 seconds). NEH-ABC falls in between at 10.23 seconds. The difference in elapsed time between methods is significant despite identical makespan results.

Observation on the Job Set 0,1,2,3,4 (5 Jobs), shows best makespan for all methods again produce a makespan of 17. Similar performance is observed in terms of job scheduling. Elapsed time on the other hand shows that NEH performs the fastest again (7.20e-05 seconds), while ABC is slower (11.19 seconds). NEH-ABC achieves a time of 9.73 seconds. The computational efficiency of NEH is notable.

Observation on the largest Job Set 0,1,2,3,4,5,6 (7 Jobs), shows best makespan of all methods produce a makespan of 23 with elapsed time of NEH remains the fastest (0.000130 seconds), while ABC takes 13.59 seconds. NEH-ABC takes 11.87 seconds.

Generally, across all job sets, the best makespan remains consistent across all methods. This suggests that when it comes to pure scheduling quality, NEH-ABC, NEH, ABC, SA, and GA are relatively equal. As for the elapsed time, there is a stark contrast in computational time between the methods. NEH consistently outperforms other methods in terms of speed, while ABC, though effective, is computationally expensive. NEH-ABC achieves a balance, offering better computational efficiency than ABC but taking longer than NEH.

Referring to Table 1, NEH-ABC clearly provided faster generation of best solution compared to ABC alone. However, NEH-ABC did not out-perform SA and GA with the same parameter set for this experiment. Comparing with other algorithms, ABC with NEH initialization performed competitively with standard BA solution other optimization algorithms, but did not out-perform other optimization algorithms, but still demonstrating its effectiveness in solving FSP.

**Table 1.** Comparison results of NEH-ABC, ABC only, NEH only, SA only and GA only.

JOB	0,1,2					0,1,2,3,4					0,1,2,3,4,5,6				
	NEH-ABC	NEH	ABC	SA	GA	NEH-ABC	NEH	ABC	SA	GA	NEH-ABC	NEH	ABC	SA	GA
processing_time_s	[3, 5, 2], [2, 4, 3], [1, 2, 1]	[3, 5, 2], [2, 4, 3], [1, 2, 1]	[3, 5, 2], [2, 4, 3], [1, 2, 1]	[3, 5, 2], [2, 4, 3], [1, 2, 1]	[3, 5, 2], [2, 4, 3], [1, 2, 1]	[3, 5, 2], [2, 4, 3], [1, 2, 1], [3, 5, 2], [2, 4, 3], [1, 2, 1], [4, 2, 3]	[3, 5, 2], [2, 4, 3], [1, 2, 1], [3, 5, 2], [2, 4, 3], [1, 2, 1], [4, 2, 3]	[3, 5, 2], [2, 4, 3], [1, 2, 1], [3, 5, 2], [2, 4, 3], [1, 2, 1], [4, 2, 3]	[3, 5, 2], [2, 4, 3], [1, 2, 1], [3, 5, 2], [2, 4, 3], [1, 2, 1], [4, 2, 3]	[3, 5, 2], [2, 4, 3], [1, 2, 1], [3, 5, 2], [2, 4, 3], [1, 2, 1], [4, 2, 3]	[3, 5, 2], [2, 4, 3], [1, 2, 1], [3, 5, 2], [2, 4, 3], [1, 2, 1], [4, 2, 3]	[3, 5, 2], [2, 4, 3], [1, 2, 1], [3, 5, 2], [2, 4, 3], [1, 2, 1], [4, 2, 3]	[3, 5, 2], [2, 4, 3], [1, 2, 1], [3, 5, 2], [2, 4, 3], [1, 2, 1], [4, 2, 3]	[3, 5, 2], [2, 4, 3], [1, 2, 1], [3, 5, 2], [2, 4, 3], [1, 2, 1], [4, 2, 3]	[3, 5, 2], [2, 4, 3], [1, 2, 1], [3, 5, 2], [2, 4, 3], [1, 2, 1], [4, 2, 3]
initial_temperature				100					100					100	
Colony_size	300		300		300	300		300		300	300		300		300
cooling_rate				0.01					0.01					0.01	
max_iterations	1000		1000	1000	1000	1000		1000	1000	1000	1000		1000	1000	1000
Crossover_rate					0.8					0.8					0.8
Mutation_rate					0.05					0.05					0.05
Best sequence	[2, 1, 0]	[2, 1, 0]	[1, 0, 2]	[2, 1, 0]	[2, 1, 0]	[2, 4, 1, 0, 3]	[2, 4, 1, 0, 3]	[0, 4, 3, 1, 2]	[3, 4, 1, 2, 0]	[0, 3, 4, 1, 2]	[2, 6, 4, 1, 5, 0, 3]	[2, 6, 4, 1, 5, 0, 3]	[3, 2, 6, 0, 5, 1, 4]	[3, 1, 6, 0, 2, 4, 5]	[2, 0, 4, 6, 1, 5, 3]
Best make span	11	11	11	11	11	17	17	17	17	17	23	23	23	23	23
Elapsed time	10.227718	3.6239624	15.391194	0.1866900	4.5536408	9.7331578	7.2002410	11.197934	0.1121346	5.2961189	11.872738	0.0001304	13.595564	0.0111320	9.9009780
	353271484sec ond s	0234375e- 05sec ond s	343566895sec ond s	92086792sec ond s	42437744sec ond s	73153687sec ond s	88867188e- 05sec ond s	38911438sec ond s	9505310059sec ond s	74685669sec ond s	8381958sec ond s	1496278sec ond s	842224121sec ond s	01876831055sec ond s	88378906sec ond s

## CONCLUSION

This study demonstrated the effectiveness of using NEH as an initial solution for the ABC algorithm in solving FSP. The results showed that NEH initialization can significantly improve the makespan, especially for larger problem instances.

NEH stands out as the fastest method for finding optimal job sequences with the least computational time, especially for smaller and mid-sized job sets. ABC and NEH-ABC are slower but perform equally well in terms of makespan. NEH-ABC offers a more balanced approach between accuracy and computational time compared to ABC. Simulated Annealing (SA) and Genetic Algorithm (GA) are also effective, with SA being quicker but GA offering more flexibility due to crossover and mutation.

In conclusion, using NEH as an initial solution for ABC can be a useful strategy to improve its performance, especially for problems where finding a good starting point is crucial. However, it's essential to consider the specific characteristics of the problem and experiment with different approaches to determine the most effective combination.

## Recommendation

**Factors Influencing Performance:** The effectiveness of NEH initialization was found to be influenced by the problem size, job characteristics, and the specific parameters of the ABC algorithm, therefore further investigation could be performed to identify such factors to the outcome of the solution.

It is recommended that this research will be further evaluated on the Statistical Analysis such as the t-test and ANOVA, were used to determine if there were significant differences in the makespan obtained with different initial solutions.

## REFERENCE

- Akay, B., & Karaboga, D. (2010a). A Modified Artificial Bee Colony Algorithm For Real-parameter Optimization. *Information Sciences, Elsevier Inc.*, 1-23.
- Akay, B., & Karaboga, D. (2010b). Artificial bee colony algorithm for large-scale problems. *Journal of Intelligent Manufacturing, Volume 1 / 1990 - Volume 22 / 2011*, 1-14.
- Baykasoğlu, A., Özbakır, L., & Tapkan, P. (2007). Artificial Bee Colony Algorithm and Its Application to Generalized Assignment Problem. *Swarm Intelligence: Focus on Ant and Particle Swarm Optimization. Itech Education and Publishing, Vienna.*, 113-144.
- Conway, R. W., Maxwell, W. L., & Miller, L. E. (1967). *Theory of scheduling*. Addison-Wesley
- Fernandez-Viagas, V., & Framinan, J. M. (2015). NEH-based heuristics for the permutation flowshop scheduling problem to minimise total tardiness. *Computers & Operations Research*, 60, 27-36.
- Gao, J., & Chen, R. (2011). An NEH-based heuristic algorithm for distributed permutation flowshop scheduling problems. *Scientific Research and Essays Vol. 6(14)*, 3094-3100.
- Han, Y.-Y., Duan, J.-H., & Zhang, M. (2011). Apply The Discrete Artificial Bee Colony Algorithm To The Blocking Flow Shop Problem With Makespan Criterion. *2011 Chinese Control and Decision Conference (CCDC)*, 2131-2135.

- Hong, T.-P., Huang, P.-Y., Horng, G., & Wang, C.-L. (2007). Three Algorithms for Flexible Flow-Shop Scheduling. *Hong, Tzung-Pei, Huang, Pei-Ying, Horng, Gwoboa and Wang, Chan-Lon American Journal of Applied Sciences 4 (11)*, 889-896.
- Karaboga, D. (2005). An artificial bee colony (ABC) algorithm for solving optimization problems. *Artificial Intelligence and Computational Intelligence*, 2, 1-7.
- Karaboga, D., & Akay, B. (2009). A Comparative Study of Artificial Bee Colony Algorithm. *Applied Mathematics and Computation 214*, 108-132.
- Karaboga, D., & Basturk, B. (2007a). A powerful and efficient algorithm for numerical function optimization: artificial bee colony (ABC) algorithm. *J Glob Optim (2007)*, 39:459–471.
- Karaboga, D., & Basturk, B. (2007b). Artificial Bee Colony (ABC) Optimization Algorithm for Solving Constrained Optimization Problems. *LNCS: Advances in Soft Computing: Foundations of Fuzzy Logic And Soft Computing* (pp. 789-798). Berlin Heidelberg: Springer-Verlag, 4529.
- Legrand, A. (2004). *Introduction to Scheduling Theory*. Retrieved March 20, 2011, from SDSC: <http://www.sdsc.edu/~allans/cs260/lectures/main.pdf>
- Metaheuristic*. (n.d.). Retrieved March 25, 2011, from The Free Dictionary.: <http://www.thefreedictionary.com/metaheuristic>
- Nehrou, A. I., Garey, M. R., & Johnson, D. S. (1976). The complexity of the minimum-weight Hamiltonian cycle problem. *Journal of Computer and System Sciences*, 9, 1-9.
- Pansuwan, P., Rukwong, N., & Pongchar, P. (2010). Identifying Optimum Artificial Bee Colony (ABC) Algorithm's Parameters for Scheduling the Manufacture and Assembly of Complex Products. *Second International Conference on Computer and Network Technology*. ICCNT pp.339-343, 2010.
- Saif\_Mohmaad\_Saab, Nidhal\_Kame\_Taha\_El-Omari, & Hussein\_H. Owaied. (2009). *Developing Optimization Algorithm Using Artificial Bee Colony System*. Retrieved March 12, 2011, from UbiCC Journal - Volume 4 Number 5, 2009.: [http://www.ubicc.org/files/pdf/Developing\\_Optimization\\_Algorithms\\_Using\\_Artificial\\_Bee\\_Colony\\_System.doc\\_391.pdf](http://www.ubicc.org/files/pdf/Developing_Optimization_Algorithms_Using_Artificial_Bee_Colony_System.doc_391.pdf)
- Sidek, N. A., Bareduan, S. A., & Nawawi, A. (2023). Development of Guided Artificial Bee Colony (GABC) Heuristic for Permutation Flowshop Scheduling Problem (PFSP). *Journal of Advanced Research in Applied Sciences and Engineering Technology*, 33(3), 393-406.
- Šeda, M. (2007). Mathematical Models of Flow Shop and Job Shop Scheduling Problems. *World Academy of Science, Engineering and Technology 31 2007*.
- Subotic, M. (2011). Artificial Bee Colony Algorithm With Multiple Onlookers for Constrained Optimization Problems. *ECC'11 Proceedings of the 5th European Conference on European Computing Conference* (pp. 251-256). Steven Points, Wisconsin, USA: World Science and Engineering Academy and Society (WSEAS).
- Talbi, E. G. (2011). *Flow Shop Scheduling Problem- Introduction*. Retrieved March 20, 2011, from <http://www.lifl.fr/~talbi/challenge2007/docs/SCHEDULING-GRID-COMPUTING-TESTCASE.pdf>
- Zou, W., Zhu, Y., Chen, H., & Zhang, B. (2011). *Solving Multiobjective Optimization Problems Using Artificial Bee Colony*. Beijing, China: Discrete Dynamics in Nature and Society, Vol. 2011, Hindawi Publishing Corporation.

# A HYBRID BAT-BEE COLONY ALGORITHM FOR FLOWSHOP SCHEDULING OPTIMIZATION

**Yoong Chow, Ho**

ycho@poliku.edu.my

**Jia Hang, Wu**

jhwu@poliku.edu.my

**Kok Keong Victor**

**Teng**

victorteng@kksantubong.edu.my>

## Abstract

Flowshop scheduling problems necessitate optimizing job sequences on a limited number of machines. This research explores a novel hybrid approach by integrating the strengths of the Bat Algorithm (BA) and the Artificial Bee Colony (ABC) algorithm for flowshop scheduling optimization. The BA, inspired by echolocation of bats, excels at global exploration, while the ABC algorithm, mimicking bee foraging behavior, is adept at local exploitation. However, both algorithms can be susceptible to limitations. This hybrid approach aims to leverage the complementary strengths of these algorithms. The BA will be employed for its global search capabilities to identify diverse initial solutions in the flowshop scheduling space. Subsequently, the ABC algorithm will be utilized for its local search proficiency to refine these solutions and converge towards optimal schedules. The objective will be to minimize the makespan (completion time of the last job). The proposed hybrid Bat-Bee Colony (BB-ABC) algorithm will be evaluated on benchmark flowshop scheduling problems. The performance will be compared against the standalone BA, ABC algorithm, and other existing flowshop scheduling methods. We anticipate that this integration will lead to superior performance by effectively combining global exploration and local exploitation, resulting in significantly reduced makespan compared to existing approaches.

**Keywords:** Flowshop Scheduling, Bat Algorithm, Artificial Bee Colony (ABC), Scheduling Optimization, Makespan Minimization, Hybrid Algorithm

## INTRODUCTION

Flowshop scheduling (FSP) is a fundamental combinatorial optimization problem encountered in numerous manufacturing and production settings. In a flowshop environment, a series of jobs must be processed on a sequence of machines in a predefined order. The primary goal is to minimize the makespan, which represents the total time needed to complete all job.

As defined by Conway, Maxwell, and Miller in their seminal work, *Theory of Scheduling* (1967), a flowshop is a system where a series of jobs are processed sequentially on a set of machines, with each job requiring a specific processing time on each machine.



The flowshop problem is notoriously challenging due to its combinatorial nature. The number of possible job sequences grows exponentially with the size of the problem, making brute-force approaches impractical. To address this complexity, researchers have developed a variety of heuristic and metaheuristic algorithms.

Given the complexity of the flowshop problem, researchers have proposed numerous optimization methods over the years. These methods can be broadly classified into traditional techniques and metaheuristic.

Traditional techniques for the flowshop problem often employ deterministic rules or heuristics to generate feasible schedules. Common examples include Johnson's Rule, a simple and efficient heuristic for two-machine flowshops; priority rule scheduling, which assigns priorities to jobs based on various criteria like shortest processing time or earliest due date; and branch-and-bound, a systematic search method that explores the solution space by branching and bounding the search tree.

While these traditional methods can provide good solutions for certain FSP instances, they may not always guarantee optimal solutions, especially for large-scale problems.

Metaheuristics are a class of optimization algorithms that employ heuristic search methods to efficiently explore the solution space (Metaheuristic, 2011). They are particularly useful for complex optimization problems where exact algorithms are computationally prohibitive. Popular metaheuristics for the flowshop problem include genetic algorithms (GA), which are inspired by biological evolution and use concepts like selection, crossover, and mutation; simulated annealing (SA), which is based on the annealing process of metals and starts with a high temperature that gradually cools down; tabu search, which is a memory-based heuristic that avoids exploring previously visited solutions to prevent cycling; and ant colony optimization (ACO), which is inspired by the foraging behavior of ants and uses pheromones to guide the search towards promising solutions.

Metaheuristics often outperform traditional techniques, particularly for large and complex flowshop problems. However, they do not guarantee optimal solutions, and their performance can vary depending on the specific problem and parameter settings.

### **Bat Algorithm: Principles, Strengths, and Limitations in FSP**

Principally, the Bat Algorithm (BA) focus on echolocation, as it is inspired by bats' use of echolocation to navigate and find prey, the algorithm uses random walks and frequency modulation to explore the solution space. To perform the task of finding food, the loudness and Pulse Rate from the bat is essential. Bats adjust their loudness and pulse rate based on their proximity to prey. In the algorithm, this corresponds to adjusting the step size and frequency of the random walks.

BA is as well-developed optimization method as is shows efficient exploration. The random walks and frequency modulation allow for efficient exploration of the solution space, making it suitable for complex problems like flowshop scheduling. The concept of global optimization of BA can effectively avoid local optima and find near-optimal solutions. This method also shows flexibility in finding solution as it can be easily adapted to different optimization problems by modifying the fitness function and parameters.

However, there as several limitations to this algorithm. In terms of parameter tuning, the performance of the algorithm can be sensitive to the choice of parameters, such as the initial population size, loudness, and pulse rate. Besides that, premature Convergence tense to occur in some cases, as the algorithm may converge prematurely to a local optimum, especially for large-scale problems. Last but not lease, computational cost is a common challenge as for very large problems, the computational cost of the algorithm can be significant.

Overall, the bat algorithm is a promising metaheuristic for flowshop scheduling, offering a balance between exploration and exploitation. However, careful parameter tuning and potential hybridization with other algorithms may be necessary to achieve optimal performance.

### **Artificial Bee Colony (ABC) Algorithm**

The Artificial Bee Colony (ABC) algorithm is inspired by the foraging behavior of honey bees. It's a swarm intelligence optimization technique that's particularly effective for continuous optimization problems. The core concepts of ABC are: (A) Colony: A group of artificial bees representing potential solutions, (B) Food Source: A location in the search space representing a potential solution, (C) Employed Bee: A bee that is associated with a food source and performs local search, (D) Onlooker Bee: A bee that observes the employed bees and chooses a food source based on their success, and (E) Scout Bee: A bee that randomly explores the search space when a food source is abandoned (Karaboga, 2005).

The ABC algorithm consists of three main phases: The employed bee, the onlooker bee and the scout bee phase (Karaboga, 2005).

In the Employed Bee Phase, each employed bee performs a local search around its current food source to find a new solution. The new solution is evaluated, and if it's better than the current solution, it replaces the old one (Karaboga, 2005).

In the Onlooker Bee Phase, onlooker bees choose food sources based on the nectar amount (fitness) associated with each source. The probability of choosing a food source is proportional to its fitness (Karaboga, 2005).

Lastly, during the Scout Bee Phase, If an employed bee has not found a better solution for a certain number of cycles, it becomes a scout bee. Scout bees randomly explore the search space to find new food sources (Karaboga, 2005).

The ABC algorithm has been successfully applied to a wide range of optimization problems, including: Numerical Optimization: Finding the minimum or maximum of a function; Engineering Design: Optimizing parameters of engineering systems (e.g., structural design, control systems); Machine Learning: Training neural networks and other machine learning models; Scheduling: Optimizing schedules for various applications (e.g., job shop scheduling, timetabling), and Clustering: Grouping data points into clusters based on similarity (Baykasoğlu, Özbakır, Tapkan, 2007).

ABC's ability to balance exploration and exploitation, combined with its simplicity and robustness, makes it a popular choice for many optimization tasks (Karaboga, 2010a).

### **Limitations of Artificial Bee Colony (ABC) Algorithm**

However, the Artificial Bee Colony (ABC) algorithm, which is a swarm intelligence optimization technique inspired by the foraging behavior of honey bees, has several limitations: (A) Premature Convergence: Local optima: ABC can easily get trapped in local optima, preventing it from finding the global optimum solution, (B) Slow Convergence: Exploration vs. exploitation: ABC often struggles to balance exploration (searching new areas) and exploitation (focusing on promising regions), leading to slow convergence, (C) Sensitivity to Parameters: Parameter tuning: The performance of ABC is highly sensitive to the values of its parameters, such as the colony size, maximum cycle number, and control parameters. Finding the optimal parameter settings can be challenging, (D) Inefficiency for High-Dimensional Problems: Dimensionality: ABC may become less efficient for high-dimensional problems, as the search space grows exponentially with the number of dimensions, (E) Limited Applicability to Discrete Optimization Problems: Discrete variables: While ABC has been extended to handle discrete optimization problems, its performance may

not be as competitive compared to other algorithms specifically designed for discrete domains, and (F) Lack of Theoretical Guarantees: Convergence proof: There are no strong theoretical guarantees for ABC's convergence or performance, making it difficult to analyze its behavior and predict its effectiveness (Han, Duan, Zhang, 2011).

Despite these limitations, ABC remains a valuable optimization tool in many applications, especially for continuous optimization problems. Researchers continue to explore ways to address its weaknesses and improve its performance (Talbi, 2011).

### **Bat Algorithm's Potential to Address ABC's Limitations**

By understanding the strength and limitation of both BA and ABC, BA shows efficient Exploration as BA's echolocation mechanism allows for more efficient exploration of the solution space, reducing the risk of premature convergence.

BA shows dynamic adjustment of loudness and pulse rate and this helps to balance exploration and exploitation, preventing the algorithm from getting stuck in local optima.

The Faster Convergence of BA can converge faster than ABC, especially for complex problems.

However, it's important to note that: problem-specific performance of both BA and ABC can vary depending on the specific optimization problem. But a hybrid approach in some cases by combining BA and ABC or other metaheuristics can lead to improved performance.

While BA may be able to address some of the limitations of ABC, the best choice of algorithm for a particular problem will depend on factors such as the problem's complexity, the desired solution quality, and computational resources available.

### **RESEARCH QUESTIONS**

Does using BA as an initial solution for the ABC algorithm improve the makespan in FSP compared to random initialization?

### **EXPERIMENTAL DESIGN**

**Problem Instances:** The experiment involves adapting BA into ABC which will increase processing time in nature, therefore comparing solution elapse time for small scale problem will not shows significant improvement. Therefore, a large-scale set of FSP instances was generated, in terms of the number of jobs, machines, and processing times.

**Parameter Tuning:** The parameters of the ABC algorithm, including colony size, maximum cycle number, and control parameters, were tuned through preliminary experiments to ensure optimal performance.

**Replications:** Each experiment was repeated multiple times to account for variability and ensure the results were statistically significant. Processor for generating the solutions is a 64-bit operating system, x64-based processor, 12th Gen Intel(R) Core(TM) i5-12500, 3.00 GHz, running at 16 GB ram.

**BA and ABC Implementation:** The BA was implemented in Python to generate initial sequences for the ABC algorithm. Then the ABC algorithm was implemented using a standard framework, incorporating the BA-generated sequences as the initial solution.

**Performance Evaluation:** The makespan for each solution generated by BA-ABC was calculated.

Then the makespan and solution generation time obtained from BA initialization was compared to the findings from other optimization algorithms, such as GA and SA.

**DATA ANALYSIS AND RESULTS**

The experimental results were analysed to assess the impact of BA initialization on the performance of the ABC algorithm. Key findings included: **Improved Makespan:** BA initialization consistently led to low makespans and similar to other solution, especially for larger problem instances. **Comparison with Other Algorithms:** ABC with BA initialization performed competitively with standard BA solution, but did not out-perform other optimization algorithms, however still demonstrating its effectiveness in solving FSP.

**Table 1.** Comparison results for 10 Jobs 3.

JOB	[0,1,2, 3, 4, 5, 6, 7, 8, 9]				
METHOD	BA-ABC	BA	ABC	SA	GA
processing_times	[[3, 5, 2], [2, 4, 3], [1, 2, 1], [1, 3, 5], [2, 4, 6], [3, 6, 9], [1,4, 8], [3, 5, 7], [8, 3, 6], [7, 2, 5]]				
initial_temperature				100	
Colony size	300		300		300
cooling_rate				0.01	
max_iterations	1000		1000	1000	1000
Crossover rate					0.8
Mutation rate					0.05
Best sequence	[3 6 4 7 5 2 9 8 1 0]	[3 7 6 2 5 9 4 0 1 8]	[3 2 4 8 7 1 5 9 0 6]	[3 4 5 9 1 2 6 0 7 8]	[3 6 9 8 4 2 5 0 7 1]
Best makespan	56	56	56	56	56
Elapsed time	(84.293005943 29834 seconds) 0.21981739997 86377 seconds	23.696243524 55139 seconds	46.1828067302 70386 seconds	0.056275367736 816406 seconds	17.4965031147 00317 seconds

Referring to Table 1, Table 2 dan Table 3, BA-ABC clearly generate the best solution similar with other algorithm. While the sequences are different, it's essential to note that they all resulted in the same best makespan. The experiment shows that standard BA has various opportunities for improvement not only on makespan but also on the solution generation time.

However, this experiment did not identify any variation on makespan obtained between all the approaches with the same iteration cycle as the iteration set is sufficient to generate an optimum solution. Each method produced the same makespan of **56**. This indicates that, at least for this instance, all algorithms found a solution that optimized the makespan effectively. While achieving the same makespan is a positive outcome, it may also suggest that the problem instance allows for several equally optimal solutions. It might be interesting to explore other instances or metrics to evaluate differences more thoroughly.

The Best Sequence outputs show the diversity of solutions generated by different algorithms, indicating the effectiveness of each in exploring the solution space. The fact that all algorithms achieved the same best makespan suggests that this particular FSP instance may not have extreme complexities, allowing various methods to converge to the same optimal solution.

**Table 2.** Comparison results for 30 Jobs 3 machines.

JOB	[0, 1, 2, 3, 4, 5, 6, 7, 8, 9, 10, 11, 12, 13, 14, 15, 16, 17, 18, 19, 20, 21, 22, 23, 24, 25, 26, 27, 28, 29, 30, 31, 32, 33, 34, 35, 36, 37, 38, 39, 40, 41, 42, 43, 44, 45, 46, 47, 48, 49]				
METHOD	BA-ABC	BA	ABC	SA	GA
processing_times	[[3, 5, 2], [2, 4, 3], [1, 2, 1], [1, 3, 5], [2, 4, 6], [3, 6, 9], [1,4, 8], [3, 5, 7], [8, 3, 6], [7, 2, 5], [3, 5, 2], [2, 4, 3], [1, 2, 1], [1, 3, 5], [2, 4, 6], [3, 6, 9], [1,4, 8], [3, 5, 7], [8, 3, 6], [7, 2, 5], [3, 5, 2], [2, 4, 3], [1, 2, 1], [1, 3, 5], [2, 4, 6], [3, 6, 9], [1,4, 8], [3, 5, 7], [8, 3, 6], [7, 2, 5]]				
initial_temperature				100	
Colony size	300			100 x3	300
cooling_rate				0.01	
max_iterations	1000			1000	1000
Crossover rate					0.8
Mutation rate					0.05
Best sequence	[13 6 26 27 2 11 7 0 1 3 5 23 28 16 19 25 18 12 22 17 8 15 20 4 29 24 21 10 9 14]	[13 23 4 15 28 10 29 3 22 14 7 27 25 5 26 16 2 11 20 6 24 1 17 21 18 19 8 9 0 12]	[23 6 12 3 15 0 19 8 9 14 28 13 22 29 5 17 2 25 18 27 10 1 11 24 7 26 20 21 16 4]	[3 23 5 7 29 28 2 10 8 18 26 16 12 9 19 14 25 4 11 24 6 27 21 15 0 13 20 1 22 17]	[13 6 14 16 15 11 9 28 1 26 24 2 23 21 10 0 8 27 22 17 7 29 20 19 5 4 25 12 18 3]
Best makespan	160	160	160	160	160
Elapsed time	(151.339281320 5719 second) 0.306554317474 36523 seconds	52.0414168834 6863 seconds	207.588387012 4817 seconds	0.52634334564 20898 seconds	63.9205994606 0181 seconds

In terms of efficiency and speed, BA-ABC took significantly longer compared to the standalone algorithms. This could be attributed to the added complexity of hybridizing BA and ABC, which requires more computations. BA is notably fast, indicating that it may not be heavily resource-intensive. ABC, while faster than BA-ABC, still takes more time than BA. This highlights that BA-ABC may need optimization to reduce computation time without compromising solution quality.

Colony Size and Parameters for BA-ABC is set at 300, which is consistent with the other algorithms. This consistency helps ensure a fair comparison. Where as all algorithms were allowed a maximum of 1000 iterations. This uniformity allows for an equal playing field in terms of convergence potential.

**Table 3.** Comparison results for 50 Jobs 3 machines.

JOB	[0, 1, 2, 3, 4, 5, 6, 7, 8, 9, 10, 11, 12, 13, 14, 15, 16, 17, 18, 19, 20, 21, 22, 23, 24, 25, 26, 27, 28, 29, 30, 31, 32, 33, 34, 35, 36, 37, 38, 39, 40, 41, 42, 43, 44, 45, 46, 47, 48, 49]				
METHOD	BA-ABC	BA	ABC	SA	GA
processing times	[[3, 5, 2], [2, 4, 3], [1, 2, 1], [1, 3, 5], [2, 4, 6], [3, 6, 9], [1,4, 8], [3, 5, 7], [8, 3, 6], [7, 2, 5], [3, 5, 2], [2, 4, 3], [1, 2, 1], [1, 3, 5], [2, 4, 6], [3, 6, 9], [1,4, 8], [3, 5, 7], [8, 3, 6], [7, 2, 5], [3, 5, 2], [2, 4, 3], [1, 2, 1], [1, 3, 5], [2, 4, 6], [3, 6, 9], [1,4, 8], [3, 5, 7], [8, 3, 6], [7, 2, 5], [3, 5, 2], [2, 4, 3], [1, 2, 1], [1, 3, 5], [2, 4, 6], [3, 6, 9], [1,4, 8], [3, 5, 7], [8, 3, 6], [7, 2, 5], [3, 5, 2], [2, 4, 3], [1, 2, 1], [1, 3, 5], [2, 4, 6], [3, 6, 9], [1,4, 8], [3, 5, 7], [8, 3, 6], [7, 2, 5]]				
initial temperature				100	
Colony size	300			300	300
cooling rate				0.01	
max iterations	1000			1000	1000
Crossover rate					0.8
Mutation rate					0.05
Best sequence	[43 34 15 20 46 13 38 10 28 44 3 40 11 32 17 22 30 35 21 6 14 45 37 24 25 33 31 2 19 16 39 49 47 23 8 36 1 26 42 7 9 48 4 12 41 27 5 18 0 29]	[ 3 46 2 17 36 8 48 5 44 6 15 24 22 42 7 47 20 4 40 26 16 33 41 39 28 31 18 49 38 10 34 1 21 13 43 35 12 30 19 45 37 29 0 27 32 25 14 9 23 11]	[33 46 39 20 11 14 21 12 15 4 2 17 42 27 8 7 29 43 31 25 37 38 40 23 1 48 45 19 44 47 18 34 24 0 36 49 28 22 6 32 16 10 5 35 26 9 30 3 13 41]	[43 16 27 15 38 37 18 49 44 42 12 40 39 48 6 47 0 4 21 2 5 34 23 29 9 10 17 26 31 41 32 20 25 28 11 36 14 45 8 19 1 46 7 30 35 22 33 24 3 13]	[ 3 46 2 17 36 8 48 5 44 6 15 24 22 42 7 47 20 4 40 26 16 33 41 39 28 31 18 49 38 10 34 1 21 13 43 35 12 30 19 45 37 29 0 27 32 25 14 9 23 11]
Best makespan	264	264	264	264	264
Elapsed time	(210.713581800 46082 seconds) 0.272553443908 6914 seconds	162.912723779 67834 seconds	282.42079257 96509 seconds	1.80301427841 18652 seconds	162.912723779 67834 seconds

Potential Improvements for this experiment include execution time to investigate ways to optimize the BA-ABC hybrid algorithm to reduce execution time, such as refining the interaction between BA and ABC or implementing more efficient parallel processing techniques. To better assess the effectiveness of each method, consider evaluating other performance metrics, such as average makespan over multiple runs, stability (variance in makespan), and computational resource utilization. Testing on a broader range of instances with varying complexities could provide more insights into the strengths and weaknesses of the hybrid approach compared to standalone methods. Last but not least, fine-tuning parameters for both BA and ABC (like colony size, exploration rates, and cooling rates) might enhance performance, especially in the hybrid context.

**CONCLUSION**

This study demonstrated the effectiveness of using BA as an initial solution for the ABC algorithm in solving FSP. The results showed that BA initialization in ABC approach can generate optimum solution with significantly improve in elapse time for processing, especially for larger problem instances.

In conclusion, using BA as an initial solution for ABC can be a useful strategy to improve its performance, especially for problems where finding a good starting point is crucial. However, it’s essential to consider the specific characteristics of the problem and experiment with different approaches to determine the most effective combination.

## Recommendation

Factors Influencing Performance: As ABC incorporated 3 phases to search for best solution, BA could be effectively adapted in any other phases in ABC to improve performances. Therefore, further investigation could be performed to identify such factors to the outcome of the solution.

## REFERENCE

- Akay, B., & Karaboga, D. (2010a). A Modified Artificial Bee Colony Algorithm For Real-parameter Optimization. *Information Sciences, Elsevier Inc.*, 1-23.
- Akay, B., & Karaboga, D. (2010b). Artificial bee colony algorithm for large-scale problems. *Journal of Intelligent Manufacturing, Volume 1 / 1990 - Volume 22 / 2011*, 1-14.
- Batubara, S., Sari, D. K., & Wicaksono, D. A. (2020, March). Design of Job scheduling using BAT algorithm to minimize makespan in hybrid flowshop. In *Proceedings of the international conference on industrial engineering and operations management, Dubai, UAE* (pp. 10-12).
- Conway, R. W., Maxwell, W. L., & Miller, L. E. (1967). *Theory of scheduling*. Addison-Wesley
- Han, Y.-Y., Duan, J.-H., & Zhang, M. (2011). Apply The Discrete Artificial Bee Colony Algorithm To The Blocking Flow Shop Problem With Makespan Criterion. *2011 Chinese Control and Decision Conference (CCDC)*, 2131-2135.
- Karaboga, D. (2005). An artificial bee colony (ABC) algorithm for solving optimization problems. *Artificial Intelligence and Computational Intelligence*, 2, 1-7.
- Karaboga, D., & Akay, B. (2009). A Comparative Study of Artificial Bee Colony Algorithm. *Applied Mathematics and Computation* 214, 108-132.
- Karaboga, D., & Basturk, B. (2007a). A powerful and efficient algorithm for numerical function optimization: artificial bee colony (ABC) algorithm. *J Glob Optim* (2007), 39:459–471.
- Legrand, A. (2004). *Introduction to Scheduling Theory*. Retrieved March 20, 2011, from SDSC: <http://www.sdsc.edu/~allans/cs260/lectures/main.pdf>
- Marichelvam, M. K., & Prabaharam, T. (2012). A bat algorithm for realistic hybrid flowshop scheduling problems to minimize makespan and mean flow time. *ICTACT Journal on Soft Computing*, 3(1), 428-433.
- Metaheuristic*. (n.d.). Retrieved March 25, 2011, from The Free Dictionary.: <http://www.thefreedictionary.com/metaheuristic>
- Barou, A. I., Garey, M. R., & Johnson, D. S. (1976). The complexity of the minimum-weight Hamiltonian cycle problem. *Journal of Computer and System Sciences*, 9, 1-9.
- Pansuwan, P., Rukwong, N., & Pongchar, P. (2010). Identifying Optimum Artificial Bee Colony (ABC) Algorithm's Parameters for Scheduling the Manufacture and Assembly of Complex Products. *Second International Conference on Computer and Network Technology*. ICCNT pp.339-343, 2010.
- Saif\_Mohmaad\_Saab, Nidhal\_Kame\_Taha\_El-Omari, & Hussein\_H. Owaied. (2009). *Developing Optimization Algorithm Using Artificial Bee Colony System*. Retrieved March 12, 2011, from UbiCC Journal - Volume 4 Number 5, 2009.: [http://www.ubicc.org/files/pdf/Developing\\_Optimization\\_Algorithms\\_Using\\_Artificial\\_Bee\\_Colony\\_System.doc\\_391.pdf](http://www.ubicc.org/files/pdf/Developing_Optimization_Algorithms_Using_Artificial_Bee_Colony_System.doc_391.pdf)
- Sidek, N. A., Bareduan, S. A., & Nawawi, A. (2023). Development of Guided Artificial Bee Colony (GABC) Heuristic for Permutation Flowshop Scheduling Problem (PFSP). *Journal of Advanced Research in Applied Sciences and Engineering Technology*, 33(3), 393-406.

- Šeda, M. (2007). Mathematical Models of Flow Shop and Job Shop Scheduling Problems. *World Academy of Science, Engineering and Technology 31 2007*.
- Subotic, M. (2011). Artificial Bee Colony Algorithm With Multiple Onlookers for Constrained Optimization Problems. *ECC'11 Proceedings of the 5th European Conference on European Computing Conference* (pp. 251-256). Steven Points, Wisconsin, USA: World Science and Engineering Academy and Society (WSEAS).
- Talbi, E. G. (2011). *Flow Shop Scheduling Problem- Introduction*. Retrieved March 20, 2011, from <http://www.lifl.fr/~talbi/challenge2007/docs/SCHEDULING-GRID-COMPUTING-TESTCASE.pdf>
- Tuba, M., Bacanin, N., & Stanarevic, N. (2011). Guided Artificial Bee Colony Algorithm. *Proceedings of the European Computing Conferences* (pp. 398-403). Paris, France: World Science and Engineering Academy and Society.
- Wang, Z., Liu, S., & Kong, X. (2011). An Improved Artificial Bee Colony Algorithm for Portfolio Optimization. *International Journal of Advancements in Computing Technology(IJACT)*, Volume3, Number10, November 2011, 67-74.
- Yang, X. S., & Amir Hossein Gandomi. (2012). Bat algorithm: a novel approach for global engineering optimization. *Engineering Computations 29(5)*, 464-483.
- Zou, W., Zhu, Y., Chen, H., & Zhang, B. (2011). *Solving Multiobjective Optimization Problems Using Artificial Bee Colony*. Beijing, China: Discrete Dynamics in Nature and Society, Vol. 2011, Hindawi Publishing Corporation.



# МАРКАЗИЙ ОСИЁ МИНТАҚАСИДА ХАВФСИЗЛИК ВА БАРҚАРОРЛИКНИ ТАМИНЛАШДА ЎЗБЕКИСТОННИНГ ТУТГАН ЎРНИ ВА РОЛИ

**Zoxidjon Xayitmatov**

mamajonovazzbek19911508@mail.ru

## **Аннотация**

Мақолада Ўзбекистонда таълимнинг маданий ва замонавий жиҳатлари ва уларнинг бола шахсини шакллантиришга таъсири кўриб чиқилган. Таълим дастурларини яратишда маданий анъаналар ва урф-одатларни ҳисобга олиш муҳимлиги таъкидланиб, бу болаларда ўз мамлакати ва унинг маданияти билан фахрланиш туйғусини шакллантиришга ёрдам беради. Бундан ташқари, болаларни ўрганиш ва ривожлантириш учун янги имкониятларнинг пайдо бўлишига олиб келадиган замонавий технологияларни таълимга жорий этишнинг таъсири кўриб чиқилади. Мақолада, шунингдек, Ўзбекистонда бола шахсини шакллантиришда мактаб ва ўқитувчиларнинг муҳим ўрни алоҳида таъкидланган. Ушбу мамлакатда таълим нафақат билимларни узатиш, балки ҳурмат, бағрикенглик ва меҳнацеварлик каби муҳим фазилатларни тарбиялаш жараёни сифатида ҳам кўриб чиқилади.

**Калит сўзлар:** таълим, бола, таълим тизими, маданий анъаналар, маънавий-ахлоқий тарбия, ўқитувчининг роли, танқидий фикрлаш, хиссий ақл.

## **Кириш**

Замонавий дунё ҳаётнинг барча соҳаларида тез ўзгаришлар билан ажралиб туради, бу болалар учун янги муаммоларни келтириб чиқаради ва уларнинг мослашиш қобилиятини талаб қилади. Таълим бу жараёнда муҳим рол ўйнайди, болаларга динамик ўзгарувчан жамиятда муваффақиятли ҳаёт кечириш учун зарур билим ва кўникмаларни беради. Ушбу мақолада биз Ўзбекистонда болаларнинг мослашувида таълимнинг ролини кўриб чиқамиз, Ўзбекистон таълим тизимининг ижобий томонларини ҳам, унинг муаммоларини ҳам таҳлил қиламиз.

## **Ўзбекистонда таълим тизими**

Таълим боланинг шахсини шакллантиришда асосий рол ўйнайди, унинг ақлий, ахлоқий ва ижтимоий фазилатларини ривожлантиришга ёрдам берадиган асосий восита ҳисобланади. Таълим давлат сиёсатининг устувор йўналишларидан бирига айланган Ўзбекистон шароитида унинг аҳамиятини ортиқча баҳолаб бўлмайди. Мамлакатдаги таълим тизими нафақат билимларни узатиш, балки мустақил фикрлаш ва танқидий таҳлил қилишга қодир баркамол, ҳар томонлама ривожланган шахсни шакллантиришга қаратилган. Муҳим жиҳат шундаки, таълим ўзи амалга оширилаётган жамиятнинг маданий, тарихий ва ижтимоий хусусиятларини ҳисобга олиши керак.

Ўзбекистонда таълим тизими бир неча даражаларни ўз ичига олади: мактабгача, умумий, касб-ҳунар ва олий таълим. Ушбу даражаларнинг ҳар бири тарбия ва таълим жараёнида ўзига хос рол ўйнайди, боланинг кейинги ривожланиши учун мустаҳкам пойдевор яратади. Масалан, мактабгача

таълим ижтимоий ўзаро таъсир учун асос яратади, ҳиссий соҳани ривожлантиради ва мактабда муваффақиятли ўқиш учун зарур бўлган асосий кўникмаларни шакллантиришга ёрдам беради. Шунини таъкидлаш керакки, айнан шу даврда шахснинг фаол шаклланиши содир бўлади, шунинг учун юқори сифатли мактабгача таълим боланинг кейинги ривожланиши учун узоқ муддатли оқибатларга олиб келади [1].

Ўзбекистонда умумий таълим мактаб босқичини қамраб олади ва бошланғич ва ўрта таълимни ўз ичига олади. Умумий таълимнинг асосий вазифаси нафақат ўқув материални ўзлаштириш, балки танқидий фикрлаш, ижодкорлик ва ҳамкорлик кўникмаларини ривожлантиришдир. Сўнги йилларда мамлакатда ўқув дастурлари ва дастурларини модернизация қилиш тенденцияси кузатилмоқда, бу эса замонавий ўқитиш усуллари ва технологияларини ўқув жараёнига интеграция қилиш имконини беради. Бу, ўз навбатида, фанларни чуқурроқ тушунишга ва болаларнинг ўқишга бўлган қизиқишини ривожлантиришга ёрдам беради. Ўзбекистоннинг кўп миллатли жамиятида айниқса муҳим аҳамиятга эга бўлган бағрикенглик, бошқа маданият ва анъаналарга ҳурмат каби кадрятларни таълим жараёнига жорий этиш ҳам муҳим жиҳат ҳисобланади [2].

Ўзбекистонда касб-хунар таълими мамлакат иқтисодиёти учун зарур бўлган малакали мутахассисларни тайёрлашда муҳим ўрин тутди. Бу ёшларга муваффақиятли ишлаш учун зарур билим ва кўникмаларга эга бўлиш имконини беради. Касбий таълим доирасида корхона ва ташкилотлар билан фаол ҳамкорлик амалга оширилмоқда, бу талабаларга нафақат назарий билимларни олиш, балки уни реал шароитларда амалда қўллаш имконини беради. Бу битирувчилар учун қўшимча иш имкониятларини яратади ва уларнинг ижтимоий интеграциясини рағбатлантиради [3].

Ўзбекистонда олий таълим сифатини ошириш ва замонавий меҳнат бозори талабларига жавоб беришга қаратилган ўзгаришлар ҳам амалга оширилмоқда. Мамлакат университетлари халқаро таълим стандартларини фаол жорий этмоқда, бу эса битирувчиларга нафақат миллий, балки халқаро миқёсда ҳам рақобатбардош бўлиш имконини беради. Талабаларнинг танқидий фикрлаш ва ахборотни мустақил таҳлил қилиш кўникмаларини шакллантиришга ёрдам берадиган университетларда илмий-тадқиқот фаолиятини ривожлантириш муҳим жиҳатдир. Бундан ташқари, Ўзбекистонда олий таълим етакчилик кўникмаларини ривожлантиришга ҳисса қўшади, бу эса ёшлар ўртасида фаол фуқаролик позициясини шакллантиришда муҳим аҳамиятга эга.

Бирок, Ўзбекистонда таълим тизимининг ютуқларига қарамай, ҳал қилиниши керак бўлган бир қатор муаммолар мавжуд. Улардан бири, айниқса, чекка ва қишлоқ жойларда сифатли таълим олишнинг нотекислиги. Бу турли ижтимоий қатламлар ва минтақалардаги болалар учун имкониятларнинг номуносиблигини келтириб чиқаради, бу уларнинг келажагига салбий таъсир кўрсатиши мумкин. Ўқитувчиларнинг малакасини ошириш зарурлигини ҳам таъкидлаш жоиз, чунки таълим жараёнида айнан ўқитувчи асосий рол ўйнайди. Ўз ўқувчиларини илҳомлантирадиган ва қўллаб-қувватлайдиган малакали ва ғайратли ўқитувчиларсиз юқори сифатли таълим олиш мумкин эмас.

Таълим орқали бола шахсини шакллантиришнинг муҳим жиҳати ҳам тарбиядир. Ўзбекистонда миллий анъаналар, тарих ва маданиятни ўрганишни ўз ичига олган маънавий-ахлоқий тарбияга катта эътибор қаратилмоқда. Бу болаларга ўз шахсини ва ўз халқига мансублигини англашга ёрдам беради, бу эса барқамол шахсни шакллантиришнинг муҳим омилдир. Бундан ташқари, оқсоқолларни ҳурмат қилиш, яқинларига ғамхўрлик қилиш ва уларнинг хатти-ҳаракатлари учун жавобгарлик руҳида тарбиялаш болалар учун ҳаёт давомида уларга ҳамроҳ бўладиган ахлоқий кўрсатмаларни шакллантиради.

### **Болалар таълимнинг муаммолари ва истиқболлари**

Ўзбекистонда бола шахсини шакллантиришда таълимнинг роли кўплаб жиҳатларни, жумладан, таълим ва тарбия жараёнига таъсир этувчи маданий, ижтимоий ва иқтисодий омилларни қамраб олувчи муҳим мавзу ҳисобланади. Таълим нафақат билимларни узатади, балки шахсни шакллантиради, ижтимоий кўникмаларни ривожлантиради ва боланинг ҳиссий ва ахлоқий ривожланишига ёрдам беради. Анъаналар ва замонавий тенденциялар бир-бири билан чамбарчас боғлиқ бўлган Ўзбекистон шароитида таълимнинг ўрни айниқса муҳим аҳамият касб этади, чунки у ўтмиш ва келажак, маданий мерос ва жамиятнинг замонавий талаблари ўртасидаги боғлиқлик бўлиб хизмат қилади.

Ўзбекистонда сўнги ўн йилликларда бозор иқтисодиётига ўтиш ва жаҳон ҳамжамиятига интеграциялашуви туфайли таълим тизими сезиларли ўзгаришларга учради. Таълим нафақат билим олиш воситаси, балки ижтимоий ҳаракатчанликнинг муҳим омилига айланди, бу айниқса кам таъминланган оилалар фарзандлари учун муҳимдир. Ахборот асосий манбага айланиб бораётган тез ўзгарувчан дунёда таълим алоҳида аҳамиятга эга, чунки у танқидий фикрлаш, таҳлил қилиш ва асосли қарорлар қабул қилиш учун асос яратади. Таъкидлаш жоизки, Ўзбекистонда таълим маданий хусусиятлар ва анъаналарни ҳисобга олишга интилади, бу эса ўрганишга миллий ва халқаро ёндашувларни ўзида мужассам этган ноёб таълим муҳитини яратишга имкон беради [4].

Ўзбекистонда таълим тизими олдида турган асосий муаммолардан бири бу сифатли таълим олиш имкониятларининг тенгсизлигидир. Тошкент каби йирик шаҳарларда юқори малакали ўқитувчилар ва замонавий ўқув материаллари билан таъминланган замонавий мактаблар мавжуд бўлса, қишлоқ жойларда вазият анча ёмонлашиши мумкин. Ушбу тенгсизлик кам таъминланган оилалар фарзандларининг сифатли таълим олиш имкониятлари чекланганлигига олиб келади, бу эса ўз навбатида уларнинг келажакдаги истиқболлари ва ижтимоий мавқеига таъсир қилади. Шундай қилиб, ижтимоий-иқтисодий омиллар болаларнинг таълим имкониятларига бевосита таъсир қилади, бу эса аҳолининг барча қатламлари учун таълим олиш имкониятини яхшилашга қаратилган дастурларни ишлаб чиқиш ва амалга ошириш зарурлигини таъкидлайди [5].

Таълим муҳитини шакллантиришда маданий жиҳатлар ҳам муҳим рол ўйнайди. Маданият чуқур тарихий илдизларга эга бўлган Ўзбекистонда таълим кўпинча анъана ва урф-одатлар билан боғлиқ. Таълим муассасалари нафақат билимларни узатиш, балки маданий меросга ҳурматни шакллантирадиган дастурларни яратиш орқали ушбу жиҳатларни ҳисобга олишлари муҳимдир. Масалан, ўзбек тили ва адабиёти, анъанавий хунармандчилик ва санъатни ўрганиш болаларда ўз мамлақати ва маданияти билан фахрланиш туйғусини ривожлантиришга ёрдам беради. Шу нуқтаи назардан, таълим нафақат билим олиш воситаси, балки фуқаролик ўзига хослигини шакллантириш учун айниқса муҳим бўлган ижтимоий интеграция воситасига айланади [6].

Ўзбекистонда болалар таълимнинг истиқболлари замонавий технологиялар ва ўқитиш усулларини жорий этиш билан ҳам боғлиқ. Сўнги йилларда таълим жараёнига ахборот-коммуникация технологиялари фаол жорий этилмоқда, бу эса болаларнинг таълим олиши ва ривожланиши учун янги уфқларни очмоқда. Интерфаол усуллар, масофавий ўқитиш ва электрон ресурслардан фойдаланиш ўқув жараёнини янада қулай ва қизиқарли қилади. Шунингдек, у замонавий дунёда муваффақиятли мослашиш учун зарур бўлган танқидий фикрлаш, ижодкорлик ва ҳамкорлик қилиш қобилияти каби кўникмаларни ривожлантиришга ёрдам беради.

Бироқ, ижобий ўзгаришлар билан бир қаторда, таълимга янги технологияларни жорий этиш билан боғлиқ муайян муаммолар ҳам мавжуд. Ўқитувчиларни замонавий таълим воситалари билан ишлашга ўргатиш, барча талабалар учун интернет ва рақамли ресурслардан фойдаланишни

таъминлаш, шунингдек, тегишли инфратузилмани яратиш зарурати – буларнинг барчаси катта куч ва сармояларни талаб қилади. Таълим сиёсати нафақат технологияларни жорий этишга, балки улардан ўқув жараёнида самарали фойдаланиш учун қулай шарт-шароитларни яратишга қаратилганлиги муҳимдир.

Яна бир муҳим масала-болаларнинг жамиятга муваффақиятли интеграциялашувига ёрдам берадиган ижтимоий ва ҳиссий кўникмаларни ривожлантириш зарурати. Ижтимоий ўзаро таъсирлар тобора мураккаблашиб бораётган тез ўзгарувчан дунёда таълим муассасалари нафақат академик ютуқларга, балки ҳиссий интеллект, мулоқот қобилиятлари ва ҳамкорликни ривожлантиришга ҳам эътибор беришлари муҳимдир. Ушбу кўникмаларни ривожлантиришга қаратилган дастурлар болаларнинг ўзига бўлган ишончини ва жамоада ишлаш қобилиятини шакллантиришга ёрдам берадиган гуруҳ лойиҳалари, мунозаралар, театрлаштирилган спектакллар ва бошқа фаол таълим шакллари каби турли хил тадбирларни ўз ичига олиши мумкин.

### **Болалар ҳаётида мактаблар ва ўқитувчиларнинг ўрни**

Таълим бола шахсини шакллантиришда асосий рол ўйнайди, нафақат билимларни узатишни, балки жамиятда муваффақиятли ижтимоийлашувни учун зарур бўлган кўникмаларни ривожлантиришни ҳам таъминлайди. Ўзбекистонда, бошқа мамлакатларда бўлгани каби, мактаб ва ўқитувчилар болаларнинг ривожланишига, уларнинг кадриятлари, эътиқодлари ва ижтимоий кўникмаларини шакллантиришга сезиларли таъсир кўрсатмоқда. Ўзбекистонда таълимнинг маданий, тарихий ва иқтисодий жиҳатлари билан боғлиқ ўзига хос хусусиятлари бор, бу эса уни бола шахсини шакллантириш шароитида ўрганишнинг муҳим объектига айлантиради.

Ўзбекистонда таълим тизими қулайлик ва тенглик тамойилларига асосланади, бу эса ҳар бир болага ижтимоий мавқеи, миллати ва яшаш жойидан қатъий назар таълим олиш имконини беради. Бу кўп миллатли жамиятда айниқса муҳим бўлган тенг имкониятларни шакллантириш учун асос яратади. Муҳим жиҳат шундаки, таълим нафақат таълим жараёни билан чекланиб қолмай, балки боланинг шахсини шакллантиришда бир хил даражада муҳим рол ўйнайдиган тарбияни ҳам ўз ичига олади. Мактабда таълим ҳурмат, бағрикенглик, меҳнацеварлик ва масъулият каби фазилатларни ривожлантиришга қаратилган [7].

Ушбу жараёнда ўқитувчилар нафақат билим ташувчиси, балки болаларда ахлоқий ва ахлоқий кадриятларни шакллантирадиган ўқитувчилар сифатида ҳам ҳаракат қилишади. Уларнинг талабалар ҳаётидаги ролини ортиқча баҳолаш қийин: улар болалар учун ҳокимият, намуна ва илҳом манбаи бўлишади. Ўзбекистонда ўқитувчилар кўпинча кўшимча функцияларни ўз зиммаларига оладилар, жумладан, қийин пайтларда болаларга маслаҳат бериш ва қўллаб-қувватлаш. Бу билимларни чуқурроқ ўзлаштиришга ва шахсий фазилатларни шакллантиришга ёрдам берадиган ишонч ва ўзаро тушуниш муҳитини яратади [8].

Мактаб ижтимоий институт сифатида кўплаб функцияларни бажаради, шу жумладан таълим, таълим ва ижтимоий. Бу болалар бир-бири билан мулоқот қилишни, муносабатларни ўрнатишни ва низоларни ҳал қилишни ўрганадиган жойга айланади. Шу нуқтаи назардан, мактаб муҳити нафақат ўрганиш майдони, балки ижтимоийлашув платформаси эканлигини ҳам таъкидлаш муҳимдир. Болалар жамоада ишлашни, бошқаларнинг фикрини ҳурмат қилишни ва хилма-хилликни қабул қилишни ўрганадилар. Ушбу кўникмалар уларнинг шахсий ва профессионал соҳаларида келажакдаги ҳаётлари учун жуда муҳимдир [9].

Ўзбекистонда болалар таълими ва тарбиясида маданий жиҳатлар ҳам муҳим ўрин тутаяди. Анъаналар, урф-одатлар ва миллий кадриятлар ўқув жараёнига кириб, талабаларнинг ўзига хос ўзига хослигини шакллантиради. Ўқув дастурлари кўпинча ўзбек маданияти элементларини ўз

ичига олади, бу нафақат маданий меросни асраб-авайлашга, балки ўз мамлакати билан фахрланишни шакллантиришга ҳам ҳисса қўшади. Бу, ўз навбатида, болаларнинг ўзини ўзи кадрлашига ва атрофдаги дунёга бўлган муносабатига таъсир қилади. Уларнинг маданияти ва тарихини билиш болаларга ўзларини ва жамиятдаги ўрнини яхшироқ тушунишга ёрдам беради, бу уларнинг шахсий ривожланишининг муҳим жиҳати ҳисобланади.

Таълим жараёнининг муҳим элементи мактаб ва оила ўртасидаги ўзаро боғлиқликдир. Ота-оналар таълим жараёнини қўллаб-қувватлашда асосий рол ўйнайди ва уларнинг мактаб ҳаётидаги иштироки болаларнинг ўрганишга бўлган мотивациясини сезиларли даражада ошириши мумкин. Ўзбекистонда анъанавий равишда ота-оналарнинг таълим жараёнига юқори даражада жалб этилиши мавжуд бўлиб, бу таълимга ижобий муносабатни шакллантириш учун қўшимча имкониятлар яратади. Ушбу ўзаро таъсир болаларга таълимнинг аҳамияти ва унинг келажакдаги ролини тушунишга ёрдам беради, бу эса ўрганишга янада жиддий муносабатда бўлишга ёрдам беради.

Бироқ, барча ижобий жиҳатларга қарамай, Ўзбекистонда таълим тизими бир қатор муаммоларга дуч келмоқда. Бу таълим сифатига ҳам, ресурсларнинг мавжудлигига ҳам тегишли. Мамлакатнинг айрим ҳудудларида малакали ўқитувчилар етишмайди, бу эса таълим даражасига салбий таъсир кўрсатиши мумкин. Бундан ташқари, мактабларнинг моддий-техник таъминоти ҳам такомиллаштиришни талаб қилади, бу қулай ва самарали ўқув муҳитини яратишнинг муҳим шартидир. Ушбу муаммолар болаларнинг шахсий ривожланишига таъсир қилиши, уларнинг имкониятларини чеклаши ва ўрганиш мотивациясини камайтириши мумкин.

### **Хулоса**

Ўзбекистонда таълим болаларни замонавий дунёга мослаштиришда муҳим рол ўйнайди. Болаларда ахлоқий қадриятларни шакллантириш, ўз мамлакатининг урф-одатлари ва маданиятига ҳурмат кўрсатишга алоҳида эътибор қаратилмоқда. Шу билан бирга, Ўзбекистондаги таълим тизими болаларнинг имкониятларини чеклаши ва уларнинг ўқишга бўлган мотивациясини камайтириши мумкин бўлган бир қатор муаммоларга дуч келмоқда.

### **Адабиётлар рўйхати**

1. Маттиев И. Б. соғлом авлодни шакллантиришнинг педагогик омили сифатида соғлиқни сақлаш давлат сиёсатининг айрим йўналишлари // фан ва амалиёт Бюллетени. – 2016. – №. 10 (11). 358-363 бетлар.
2. Сидикова Г., Жабборов А. соғлом турмуш тарзи концепциясини шакллантириш тенденциялари / / замонавий фанда академик тадқиқотлар. – 2023. - вол. 2. - йўқ. 23. - 55-66 бетлар.
3. Усмонходжаева А. А. Ўзбекистонда ёшлар спортини ривожлантиришнинг Миллий модели ва ҳозирги босқичда уни тиббий таъминлаш // Спорт тиббиёти: фан ва амалиёт. – 2017. - Вол. 7. - Но. 1. - пп. 97-105.
4. Калдибаева Т. Ж. мактабгача таълимнинг социологик тушунчаси: (Қозоғистон Республикаси материаллари асосида) // докторлик диссертациясининг автореферати. ижтимоий фанлар. – 2000.
5. Крулехт М. В. мактабгача таълимнинг замонавий технологиялари: афзалликлари ва юзага келиши мумкин бўлган хавфлар // замонавий фан ва таълим муаммолари. – 2016. – №. 36 (78). - Пп. 74-80.
6. Мирзахмедов А. М., Ташбаева Г. Ю., Абдухаликова Н. А. ўқитувчининг касбий мақоми муаммолари // Globus. – 2021. – №. 3 (60). 31-36 бетлар.

7. Авлиякулов З. А., Пономарева Л. И. педагогика университети талабаларини рус тилини ўқитишга тайёрлашнинг педагогик шартлари // замонавий педагогик таълим муаммолари. – 2024. - Но. 84-1. - пп. 11-13.
8. Дудко С. А. Россияда мигрант болаларнинг ижтимоий-педагогик интеграцияси муаммоси тўғрисида / / В. Белинский номидаги Известия Пенза Давлат Педагогика университети. – 2012. – №. 28. - Пп. 757-761.
9. Нездемковская Г. В. этнопедагогиканинг келиб чиқиши ва ривожланиши // Томск Давлат университети Бюллетени. - 2009. - Но. 325. - пп. 157-163.

# AŞIL TENDON RÜPTÜRÜ ONARIMI PLANLANAN MYASTENİA GRAVİSLİ HASTADA ANESTEZİ YÖNETİMİ- OLGU SUNUMU

**Kenan Kart**

kenankart@karabuk.edu.tr,

## Özet

Myasthenia Gravis (MG), kronik otoimmün bir hastalıktır. Kasa özgü asetilkolin ve trozin kinazlara karşı oto antikorların üretimi ile karakterizedir. Genellikle dinlenmekle düzelen yorgunluk ve iskelet kası güçsüzlüğü ile prezante olmaktadır. Bu hastaların, anestezi ajanlarına yanıtı ve solunum komplikasyonları öngörülemezdir. Anestezistler için halen yönetimi zorlu olgulardır. Bu olguyu sunmamızın amacı, anestezi için konuyu güncel tutmak ve literatüre katkı sağlamaktır. 70 yaşında bayan hasta (boy: 161 cm, kilo: 73), sağ aşil tendon rüptürü nedeni ile ortopedi kliniği tarafınca operasyonu planlandı. Yaklaşık 3 yıl önce ptozis ve çabuk yorulma şikâyetleri nedeni ile MG tanısı almıştır. Hasta Pridostigmin, Olmesartan ilaçlarını kullanmaktadır. Standart monitörizasyon yanı sıra sıcaklık takibi de yapıldı. Hastaya kombine spinal-epidural anestezi uygulandı. Postoperatif analjezisi epidural kataterden uygulanan lokal anestezi ile sağlandı. Yakın takip amaçlı bir gün yoğun bakım ünitemize transfer edildi. 24 saat sonra serviste takibe alındı. 48. saatte epidural katateri çekildi. Hasta 5. günde taburcu edildi. MG' li hastaların kas gevşetici ajanlara farklı düzeyde yanıtları olduğu bilinmektedir. Bu hastalarda spinal ve epidural anestezi güvenle uygulanmaktadır. Ancak MG' li olguların lokal anesteziye de duyarlı olabileceğini belirten çalışmalar mevcut. Rejyonel anestezi uygulanmış hastalarda da solunum fonksiyonlarının yakın takip edilmesi gerekmektedir. Duyusal blok seviyesi dikkatle takip edilmeli ve sedasyon uygulamaktan kaçınmaya özen gösterilmelidir. MG hastalarında ağrının myastenik krizi hızlandırdığı düşünülmektedir. Bu nedenle postoperatif analjezi planı yapılması zorunludur. Bu hastalar sadece standart monitörizasyon planlanmamalıdır. Özellikle genel anestezi planlanmış ise Train of four (TOF) ile kas kavşağı takibi, sıcaklık takibi de yapılmalıdır. Bu hastalar için ekstübasyon her zaman zor bir durum olmuştur. Bu nedenle mümkün olduğunca rejyonel anestezi tercih edilmektedir. Sonuç olarak, teknolojideki hızlı ilerlemeye rağmen MG olguları anestezistler için halen anestezi yönetimleri zor olmaktadır. Başarılı bir yönetim için preoperatif özenli ve yeterli değerlendirme, uygun anestezi tekniği seçimi ve titiz perioperatif izleme gerektirmektedir.

**Anahtar Kelimeler:** Myasthenia Gravis, anestezi yönetimi, rejyonel anestezi

## Abstract

Myasthenia Gravis (MG) is a chronic autoimmune disease. It is characterized by the production of auto-antibodies against muscle-specific acetylcholine and tyrosine kinases. It usually presents with fatigue and skeletal muscle weakness that improve with rest. The response to anesthetic agents and respiratory complications of these patients are unpredictable. They are still challenging cases for anesthesiologists to manage. The purpose of presenting this case is to keep the subject up-to-date for anesthesiologists and to contribute to the literature. A 70-year-old female patient (height: 161 cm, weight: 73) was scheduled for surgery by the orthopedic clinic due to right Achilles tendon rupture. She was diagnosed with MG approximately 3 years ago due to complaints of ptozis and easy fatigue. The patient uses Pridostigmine and Olmesartan. In addition to standard monitoring, temperature monitoring was also performed. Combined spinal-epidural anesthesia was applied to the patient. Postoperative analgesia was provided with local anesthetics administered

through an epidural catheter. He was transferred to our intensive care unit for one day for close follow-up. He was monitored in the ward 24 hours later. The epidural catheter was removed at the 48th hour. The patient was discharged on the 5th day. It is known that patients with MG respond to muscle relaxants at different levels. Spinal and epidural anesthesia are safely applied to these patients. However, there are studies indicating that patients with MG may also be sensitive to local anesthetics. Respiratory functions should also be closely monitored in patients who have received regional anesthesia. The level of sensory block should be carefully monitored and care should be taken to avoid sedation. It is thought that pain accelerates myasthenic crisis in MG patients. Therefore, a postoperative analgesia plan should be made. These patients should not only be planned for standard monitoring. Especially if general anesthesia is planned, muscle junction monitoring with Train of Four (TOF) and temperature monitoring should also be performed. Extubation has always been a difficult situation for these patients. Therefore, regional anesthesia is preferred whenever possible. In conclusion, despite the rapid advancement in technology, MG cases are still difficult for anesthesiologists to manage. Successful management requires careful and adequate preoperative assessment, selection of appropriate anesthesia technique, and meticulous perioperative monitoring.

**Keywords:** Myasthenia Gravis, anesthesia management, regional anesthesia

## 1. Giriş

Myasthenia Gravis (MG) sinir-kas kavşağının en sık hastalıklarından bir tanesidir. Otoimmün ve kronik bir hastalıktır. Bu hastalığın temelinde asetilkolin reseptörlerine karşı oluşan otoantikörler vardır. Egzersiz ve eforla gelen yorgunluk hissi, en sık oküler kaslar olmak üzere kaslarda güçsüzlük gelişir. En sık olarak ekstra oküler kasların etkilenmesine bağlı pitozis veya diplopi, ekstremitelerde etkilenmesine bağlı yürürken veya hareket halinde çabuk yorulma olabilmektedir. Bulbar kasların etkilenmesi durumunda aspirasyon riski artmaktadır. Bu durum anestezi uzmanları için oldukça önem arz etmektedir. MG hastalarında alevlenmeler olabilmektedir. Alevlenmeler özellikle; efor sarfetmek, enfeksiyon, cerrahi girişim, bazı ilaçlar (aminoglikozidler, kas gevşeticiler, lidokain v.s.) nedeni olabilmektedir. Tedavide antikolinesterazlar, kortikosteroidler, immünsüpre ajanlar kullanılmaktadır. Bu hastalar timektomiden fayda görmemektedirler. Plazmaferez bir diğer tedavi seçeneğidir (Kimura, 2015, p. 1953-58).

Bu hastaların, anestezi ajanlarına yanıtı ve solunum komplikasyonları öngörülemezdir. **Özellikle** uzun etkili nondepolarizan nöromusküler kas gevşeticisi ajanlar ile etkileşim myastenik alevlenme ile sonuçlanabilmektedir (Yamashita ve ark. 2021, p. 142-144). Anestezi uzmanları için halen yönetimi zorlu olgulardır.

Bu olguyu sunmamızın amacı, anestezi uzmanları için konuyu güncel tutmak ve literatüre katkı sağlamaktır.

## 2. Olgu

70 yaşında bayan hasta (boy: 161 cm, kilo: 73), sağ aşil tendon rüptürü nedeni ile ortopedi kliniği tarafınca operasyonu planlandı.

### 2.1. Tıbbi Geçmiş

Bilinen Hipertansiyon hastalığı vardır. Yaklaşık 3 yıl önce pitozis ve çabuk yorulma şikâyetleri nedeni ile dış merkezde MG tanısı almıştır. Hasta mevcut hastalıklarının tedavisi için Pridostigmin, Olmesartan ilaçlarını kullanmaktadır. Ek başka hastalığı yoktur ve cerrahi öyküsü de yoktur.



## 2.2. Preoperatif Bulgular

Hastanın preoperatif Mallampati skoru II ve Amerikan Anestezistler Derneği'nin fiziksel durum sınıflandırması II (ASA II) olarak değerlendirildi. Antihipertansif ilaçlarını düzenli kullanmakta olup tansiyon arteriyel ölçümü normal sınırlarda idi. Tam kan sayımı, rutin biyokimya paneli (serum elektrolit, karaciğer fonksiyon testleri, böbrek fonksiyon değerleri), koagülasyon paneli normal sınırlarda değerlendirildi. EKG de yaygın T negatifliği mevcuttu, kalp hızı dakikada 90 atım idi. PA AC grafisinde aort topuzu belirgin olarak izlenmiştir. Myastenik semptomları kontrol altındaydı. Kardiyoloji, dahiliye ve göğüs hastalıkları ile danışıldı. **Önerileri dikkate alındı.**

## 2.3. Perioperatif Takip ve Bulgular

Hastaya operasyondan 6 saat önce prednizolon yapıldı. Antihipertansif ilacının alınması sağlandı. Preoperatif sedasyon planlanmadı. Anestezi seçimi olarak iğneden iğne geçirme tekniği ile kombine epidural-spinal anestezi seçildi.

Olgumuz operasyon odasına alındıktan sonra standart monitörizasyon olarak; kan basıncı takibi, kalp hızı, periferik saturasyon takibi yapıldı. Ek olarak hastanın vücut sıcaklık takibi yapıldı.

Hasta ameliyat sedyesinde sağ yan tarafına çevrildi. L3-4 lomber vertebra aralığından iğne üzerinden iğne geçirme tekniği ile kombine epidural-spinal anestezi uygulandı. Subaraknoid aralığa 3 ml hiperbarik bupivakain enjekte edildi. Daha sonra epidural kateteri yerleştirildi. Hasta 15 dakika bekletildikten sonra spinal seviyesinin T6 torokal vertebra seviyesine ulaşması sonrası ameliyat masasına pron pozisyonunda alındı ve cerrahi ekibe teslim edildi. **İntraoperatif ek anestezi ajanı yapılmadı.** Operasyon sorunsuz tamamlandı.

## 2.4. Postoperatif Takip

Cerrahi operasyon yaklaşık olarak 150 dk **sürdü.** Operasyon sonrası hasta postoperatif derlenme odasına alındı. Spinal anestezi seviyesi T10 un altına gerilemsi üzerine yakın takip amaçlı yoğun bakım ünitemize alındı. Hastanın analjezi ihtiyacı epidural kateterinden aralıklı izobarik bupivakain ile sağlandı. Olgumuz bir gün yoğun bakım ünitesinde takip edildikten sonra servise transfer edildi. Hastamızın ağrılarının azalması nedeni ile epidural kateteri 48. saatte çekildi. Olgu servis takiplerinde ek problem olmaması üzerine **5. gün** evine taburcu edilmiştir.

## 3. Tartışma ve Sonuç

MG' li hastaların MG olmayan hastalara kıyasla kas gevşetici ajanlara farklı düzeyde yanıtları ve daha duyarlı oldukları bilinmektedir. Postoperatif kas güçsüzlüğüne sebebiyet verebilmektedir. Bu nedenle MG' li hastalar anestezistler için anestezi yönetimi önem teşkil etmektedir. Bu hastalarda kullanılan veya kullanımı planlanan ilaçların etkileri iyi bilinmelidir (Muckler ve ark. 2019, p. 4-15).

MG hastaları için anestezide tipik olan non-depolarizan kas gevşeticilere duyarlılık ve buna bağlı sorunlar problemleridir. Bu hastalarda priming veya defasikülasyon için uygulanan küçük dozlar dahi uygun değildir. Minimal semptomları olan (sadece oküler bulgular) hastalarda da kas gevşeticilere duyarlılık tanımlanmıştır. Özellikle uzun etkili olan non-depolarizan (d-tubokürarin, pipekuranyum, doksakuryum, pankuranyum v.s.) kas gevşeticilerden kaçınılmalıdır. Yakın ve dikkatli nöromüsküler takip ile orta ve kısa etkili kas gevşetici ajanlar kullanılabilir. Takip için tercihen EMG veya mekanomyogram (MMG) ile kullanılmaktadır (abel ve ark. 2002, p. 31-7).

**Çeşitli genel anestezi prosedürleri tanımlanmış olsa da hiçbirinin bir diğerine üstünlüğü ispatlanamamıştır.** Bir anestezi uygulama yöntemi olarak kas gevşetici kullanmadan uygulamadır. **İnhalasyon** anesteziklerden desfluran ve sevofluran sıklıkla kullanılmaktadır. Bu ajanların cerrahi sonrası

hızla elemine olması nedeni ile kullanımı uygun olabilir. Sevofluranın solunum yollarını daha az irrite etmesi nedeni ile kullanımı daha sıktır. Sugammadex ajanının günlük anestezi pratiğine girmesi ile bu hastalarda özellikle rokuronyum kullanımı güvenli olabileceği belirtilmiştir (Li ve ark. 2022, p. 1561-67, Book ve ark. 1996, p. 515-22).

MG hastalarında spinal ve epidural anestezi güvenle uygulanmaktadır. Ancak MG' li olguların lokal anesteziyelere de duyarlı olabileceğini belirten çalışmalar mevcuttur. Bu çalışmalarda duyuşal blok seviyesi T6 olmasına rağmen solunum sıkıntısı olabileceğini göstermişler ve bunun lokal anesteziyelere ile ilgili olabileceğini düşünmüşlerdir (Almeida ve ark. 2010, p. 985-90). Yamashita ve ark. (Yamashita ve ark. 2021, p. 142-44) MG hastalarının lokal anesteziyelere karşı artan duyarlılığı hakkında çok az şey bilinmesine rağmen, bulgularının bu tür hastaları dikkatle izlemenin ve solunum kası disfonksiyonunu önlemek için torasik seviyenin üzerinde duyuşal blok gerçekleştirirken sakinleştirici kullanmamanın önemli olduğunu vurgulamışlardır.

MG hastalarında ağrının myastenik krizi hızlandırdığı düşünülmektedir. Bu nedenle postoperatif analjezi planı yapılması zorunlu olduğunu bildiren çalışmalar mevcuttur. Bu hastalar sadece standart monitörizasyon planlanmamalıdır. Özellikle genel anestezi planlanmış ise Train of four (TOF) ile kas kavşağı takibi, sıcaklık takibi de yapılmalıdır. Bu hastalar için ekstübasyon her zaman zor bir durum olmuştur. Bu nedenle mümkün olduğunca rejyonal anestezi tercih edilmektedir (Koyuncu ve ark. 2015, 58-62, Blichfeldt-Lauridsen ve ark. 2012, p. 17-22).

Sonuç olarak, teknolojideki hızlı ilerlemeye rağmen MG'li olgular anestezişter için halen anestezi yönetimleri zor olmaktadır. Başarılı bir anestezi yönetimi için preoperatif özenli ve yeterli değerlendirme, uygun anestezi tekniğı seçimi ve titiz perioperatif izleme gerektirmektedir.

## KAYNAKÇA

- Abel M, Eisenkraft JB. Anesthetic implications of myasthenia gravis. Mt Sinai J Med. 2002;69:31-7.
- Almeida C, Coutinho E, Moreira D, Santos E, Jose A. Myasthenia gravis and pregnancy: anaesthetic management—a series of cases. Eur J Anaesthesiol. 2010;27:985-90.
- Blichfeldt-Lauridsen L, Hansen BD. Anesthesia and myasthenia gravis. Acta Anaesthesiol Scand. 2012;56:17-22.
- Book WJ, Abel M, Eisenkraft JB. Anesthesia and neuromuscular diseases. Anesthesiology clinics of North America 1996; 14:515-22.
- Kimura M. Recent treatments for severe myasthenia gravis. J Jap Soc Inter Med. 2015; 104:1953-8.
- Koyuncu O, Turhanoglu S, Akkurt Ç, Tuzcu K, Yetim İ, Uğur M. Myasthenia Gravisli Bir Hastada Spinal Anestezi Yaklaşımımız. 2015;4(14):58-62.
- Li Z, Wang M, Zhang C, Wang S, Zhang J, Wang Y, Qiu G, Tian Y, Cai S. Severe complications and management of a patient with myasthenia gravis undergoing anterior cervical spinal surgery: a case report. Annals of Palliative Medicine. 2022;11(4):1561-67
- Muckler VC, O'Brien JM, Matson SE, Rice AN. Perianesthetic Implications and Considerations for Myasthenia Gravis. J Perianesth Nurs. 2019 Feb;34(1):4-15.
- Yamashita A, Takenami T, Kawabata M. et al. Steroid-induced rapid recovery from respiratory dysfunction in a patient with myasthenia gravis after spinal anesthesia. J Anesth 2021; 35:142-144
- Yamashita, A., Takenami, T., Kawabata, M. et al. Steroid-induced rapid recovery from respiratory dysfunction in a patient with myasthenia gravis after spinal anesthesia. J Anesth 2021;35, 142-144.

# GLOBAL GENDER GAP INDEX: EURASIA AND CENTRAL ASIA AND TÜRKİYE

**Selçuk Balı**

selcukbali@selcuk.edu.tr

**Duygu Dünder Öztaşçı**

duygu.dundar@selcuk.edu.tr

## **Abstract**

The inability of genders to access equal rights or situations that prevent women or men from achieving their full potential because of the roles and responsibilities assigned to genders in social, cultural, and legal terms can be described as gender inequality. Gender inequality is a global phenomenon that transcends certain groups, communities or countries and usually manifests itself as negative discrimination against women. For this reason, in 1979, the United Nations (UN) accepted the Convention on the Elimination of All Forms of Discrimination against Women (CEDAW) as one of the fundamental human rights agreements. From this date on, gender inequality and securing women's rights have become increasingly discussed issues at the global level. Thus, efforts to reduce gender inequality have increased over time, both globally and on a country-by-country basis. Various gender inequality measurement methods have been developed to follow the extent to which these efforts have been successful. Global Gender Gap Index is one of these measurement methods. The aim of this study is to consider the situation of Eurasia and Central Asia countries, including Türkiye, between 2006-2023, using the Global Gender Gap Index data published by the World Economic Forum since 2006.

**Keywords:** Gender Inequality, Global Gender Gap Index, Eurasia and Central Asia, Türkiye.

## **1. Introduction**

Sex refers to biological differences between men and women, while gender is a concept used to emphasize the social and relational nature of differences between men and women. According to Acker (1992), sex and gender are interdependent but different: gender is social and therefore variable and subject to change, while sex refers to fundamental and unchanging physical differences related to reproduction.

The biological and physiological differences between men and women are real. However, the fact that women and men have different rights and statuses has nothing to do with that. This is caused by gender or gender stereotypes. Gender inequality refers to legal, social, and cultural situations that stereotype social and cultural roles according to gender, as well as unequal access to or enjoyment of rights. These situations that cause gender inequality affect the status of women and men in all areas -public or private sphere, family, or labor market, economic or political life, power, and decision-making processes and gender relationships of social life. In almost all societies, women are disadvantaged compared to men (European Institute for Gender Equality, 2024).

The roles and responsibilities assigned to genders vary according to different cultures, religions, nations, etc. factors. Therefore, gender-based inequalities are a global phenomenon that transcends societies and small groups. The increasing awareness that gender-based inequality prevents both sexes, especially women, from achieving their full potential also has raised discussions on this issue. Thus, studies have been conducted to measure gender-based inequality at national, regional, and global levels. Some of these are the Gender Inequality Index and Gender Development Index published by the United Nations Development Program as components of the Human Development Report, the OECD's Gender, Institutions and Development (GID) database, the World Bank's Gender Statistics database, and the Global Gender Gap Index (GGGI) published by The World Economic Forum, which we used in this study. The GGGI seems to be an ideal tool for following the gender inequality status of countries and for making comparisons between countries. Because the index is independent of the development levels of countries and considers outputs rather than input benchmark such as laws etc.

## **2. What is The Global Gender Gap Index (GGGI)?**

The GGGI, first published by The World Economic Forum in 2006, is an index developed to measure the status of gender inequality and track its development. The index consists of four main components: economic participation, educational attainment, health and survival, and political empowerment. The level of progress towards gender equality (the parity score) for each indicator is calculated as the ratio of the value of each indicator for women to the value for men. Like each indicator, the index takes a value between 0 and 1, with 0 representing inequality and 1 representing equality (World Economic Forum, 2006).

The index has three main features (World Economic Forum, 2006). First, it focuses on gender differences in access to resources and opportunities, not on actual levels of resources and opportunities available, to make the index independent of the level of development. Second, it focuses on outcome variables rather than input measures for countries, to illustrate: for example, the index includes a variable comparing the gap between men and women in high-skilled jobs such as legislators, senior officials, and managers (an outcome variable), but does not include data on the length of maternity leave (a policy variable). Third, it ranks countries according to their proximity to gender equality rather than women's empowerment, focusing on whether the gap between women and men on selected variables is decreasing. The index approaches equality the closer women's results are to men's, but it also treats equally those cases where women have advantages over men.

## **3. Global Trend of The GGGI**

According to the data of 146 countries included in the 2023 edition of The Global Gender Gap Report (GGGR), the global gender gap score is 68.4%. When the fixed sample data of 145 countries included in both the 2022 and 2023 reports are considered, the change in the gender gap compared to the previous year was 0.3 percentage points. This progress is due to significant improvements in educational attainment and more modest improvements in health and survival (World Economic Forum, 2023).

The figure 3.1 shows the path followed by the Global Gender Gap Index and its subindexes from 2006 to 2023. To better assess the development of the indexes, we consider the fixed sample data consisting of 102 countries included in each report in the 2006-2023 in Figure-3.1 (World Economic Forum, 2023). Accordingly, the gender gap has decreased by 4.1 percentage points since 2006. This means an annual decrease of 0.24 percentage points, and if progress in gender equality continues at this rate, it is predicted that the gender gap could disappear after 131 years.

**Figure-3.1:** Progress Over Time of The GGI and Subindexes

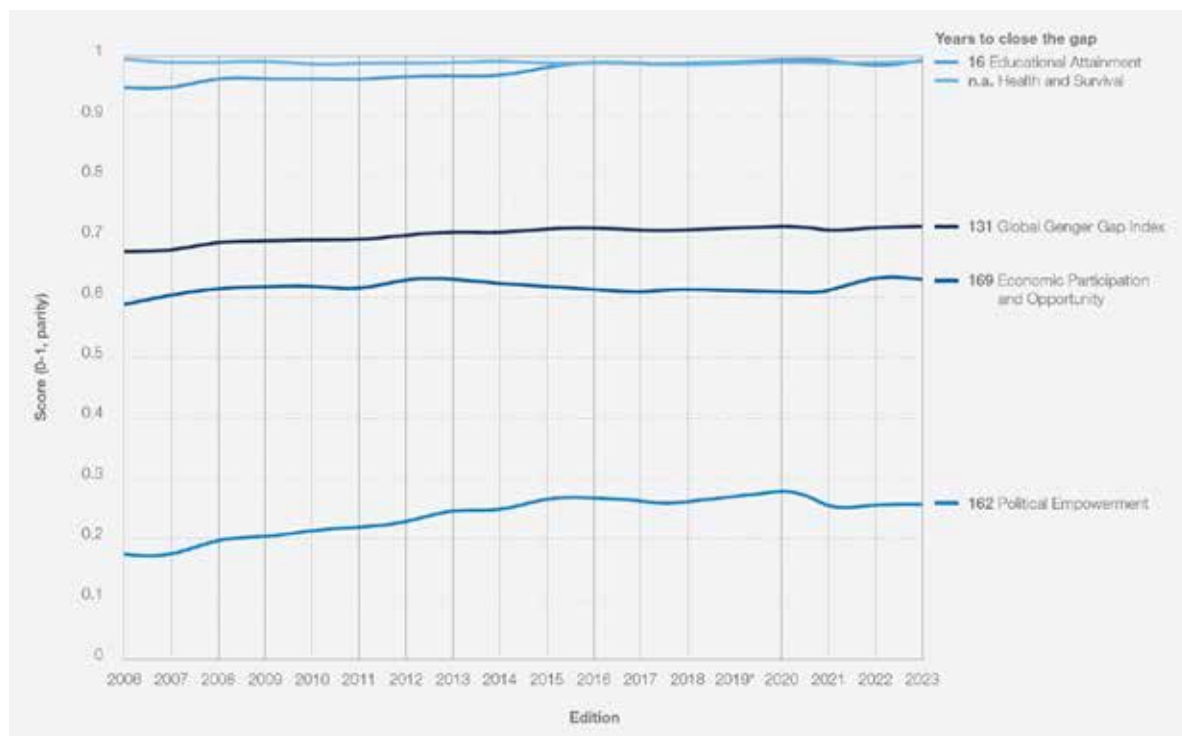

**Source:** World Economic Forum, The Global Gender Gap Report, 2023. \*: The Global Gender Gap Report 2020 was published in December 2019, but there is no report published for 2019.

Figure-3.1 also shows the course of the sub-components of the Global Gender Gap Index, namely economic participation, educational attainment, health and survival, and political empowerment indexes, between 2006-2023. Although the educational attainment and health and survival subindexes are quite close to full gender equality; it is -although it has decreased relatively over time- possible say that the difference between the genders is quite significant in terms of economic participation and especially political empowerment. Considering the fixed sample data consisting of 102 countries included in each report in the 2006-2023 (World Economic Forum, 2023):

- *The economic participation and opportunity* subindex was the only index that declined compared to 2022, falling by 0.2 points to 59.8% for 2023. However, when the general course of the index is examined, there has been a 4.1-point improvement from 2006 to 2023. If the progress continues at the same rate, it is predicted that the gender gap will close in 169 years.

- *The educational attainment* subindex is the index with the highest gender equality score, with a 0.8-point increase compared to the previous year, at 96.1% in 2023. Although there has been a slowdown or decline over time, the general trend has been upward, and at the current rate of progress, it is estimated that the gender gap will close in 16 years.

- *The health and survival* subindex also reached 95.9% in 2023, with an increase of 0.2% points compared to the previous year, but there has been a decrease of 0.3% points since 2006.

- *The political empowerment* subindex is the lowest among the subindexes, at 22.5%. On the other hand, it is the index with the highest absolute increase among the subindexes, with an increase of 8.2 points from 2006 to 2023. In addition, at the same rate of progress, it is predicted that the gender gap will close in 162 years.

We provide a simple summary of the fixed sample data of 102 countries that we have considered so far in Table 3.1.

**Table-3.1:** Development of Global Gender Gap Index and Subindexes

Index	2003 Value	Change from 2006 to 2023	Years to Close the Gap
Global Gender Gap Index	% 68.6	4.1 (+)	131
Economic Participation and Opportunity	% 59.8	4.1 (+)	169
Educational attainment	% 96.1	4.4 (+)	16
Health and survival	% 95.9	0.3 (-)	n.a.
Political empowerment	% 22.5	8.2 (+)	162

**Source:** Data from The World Economic Forum Global Gender Gap Report (2023) has been summarized by us. (n.a.: non-applicable).

Although there is no full gender equality in the GGGR (2023), it is seen that the gender gap has been closed by more than 80% in the top 5 countries - Iceland, Norway, Finland, New Zealand, Sweden- with the highest gender equality scores. Iceland is in first place in 2023, as it has been for the last 14 years, with a score of 91.2%, and is also the only country with a score above 90%. Figure-3.2 shows the individual scores of countries according to the GGGI and subindexes. The population-weighted average Gender Gap Index score for the 146 countries included in the 2023 report is 68.4%, with more than two-thirds of countries scoring above this average. Afghanistan is at the bottom of the global distribution with a score of 40.5%, followed by Chad with a score of 57.0%.

The countries with relatively small gaps between women and men in the economic participation and opportunity subindex or with scores of 80% and above are Liberia (89.5%), Jamaica (89.4%), Moldova (86.3%), Lao PDR (85.1%), Belarus (81.9%), Burundi (81%) and Norway (80%). The countries with the largest gender gap in the economic participation and opportunity subindex are Algeria (31.7%), Iran (34.4%), Pakistan (36.2%) and India (36.7%). The report states that one of the important sources of gender inequality in the economic participation and opportunity subindex is the underrepresentation of women in the labor market. In addition, total earned income and wages for similar jobs also affect the gender gap. Senior, managerial, and legislative roles are areas where gender gaps are more pronounced across countries. The second subindex where the gender gap is closest to closing is educational attainment. The number of countries with parity in educational attainment increased from 21 in 2022 to 25 in 2023, with the vast majority of 146 countries closing at least 95% of the gender gap in education. Afghanistan again performs worst in this subindex with 48.2%. While full parity scores are more common in primary school enrollment, inequalities between countries become more pronounced when it comes to secondary and higher education.

The subindex closest to full gender equality at the global level is health and survival, with a score of 96%. It is also the index with the most clustered score, with almost all countries performing above 90%. Only in terms of gender equality at birth, Viet Nam, China, and Azerbaijan have scores below 90%.

**Figure-3.2:** Scores of The GGI and Subindexes, 2023.

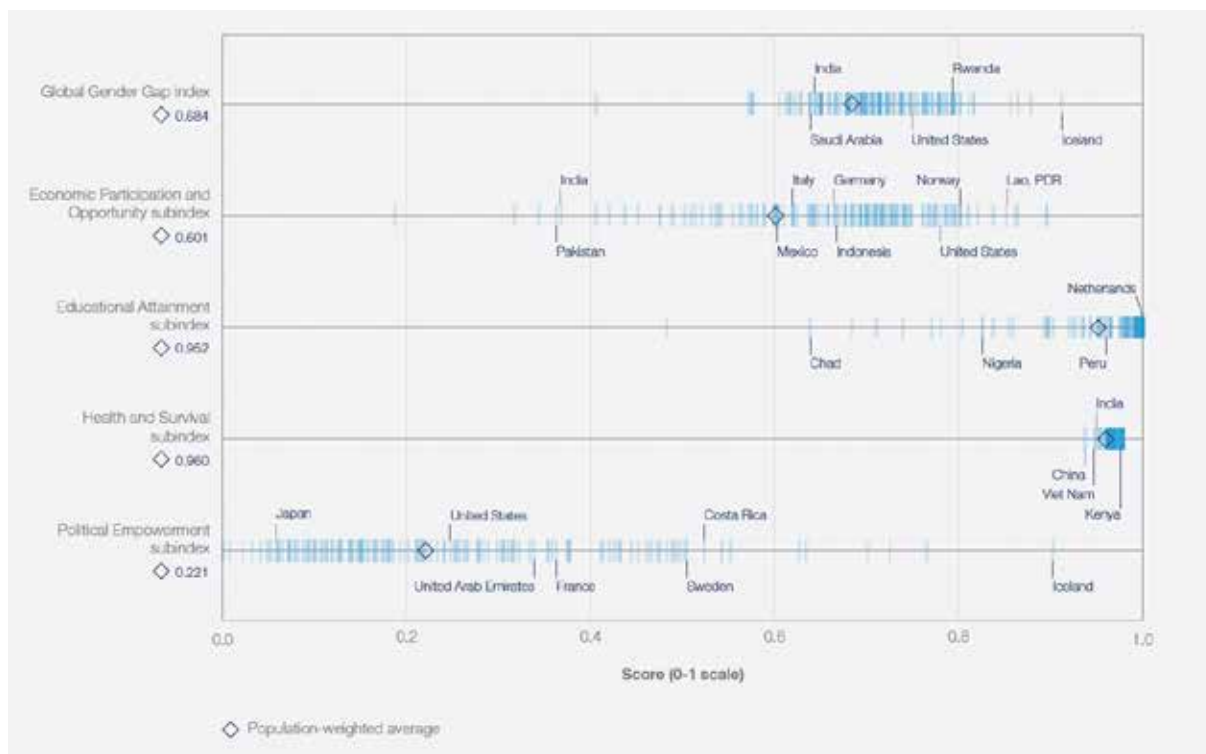

**Source:** World Economic Forum, The Global Gender Gap Report, 2023.

The subindex with the highest overall gender gap and the most pronounced gap between countries is political empowerment. Overall, only 22.2% of the gender gap has been closed. Iceland, with a score of 90.1% and 69 points above the global average, is the country closest to gender equality in this subindex, followed by Norway with a score of 76.5%. With these two countries, only 10 countries in total achieve gender equality above 50%. These are: New Zealand (72.5%), Finland (70%), Germany (63.4%), Nicaragua (62.6%), Bangladesh (55.2%), Mozambique (54.2%), Rwanda (54.1%), Costa Rica (52.4%), Sweden (51.2%) and Chile (50.2%). The countries with the highest gender inequality in the political empowerment subindex are Myanmar (4.7%), Nigeria (4.1%), Iran (3.1%), Lebanon (2.1%), Vanuatu (0.6%) and Afghanistan (0%).

#### 4. The GGGI Regional Course

The GGGI classifies countries into 8 regions<sup>1</sup>. Both the general gender gap index and the scores of the subindexes are calculated for each region. Figure-4.1 shows the percentage of the gender gap that the regions have closed by 2023, both according to the general and subindexes. According to the population-weighted averages of 146 countries, Europe was the region that closed the gender gap the most in 2023 with a score of 76.3%. The regions that follow Europe and their scores are as follows: North America (75%), Latin America and Caribbean (74.3%), Eurasia and Central Asia (69%), East Asia and the Pacific (68.8%), Sub-Saharan Africa (68.2%), Southern Asia (63.4%) and Middle East and North Africa (62.6%).

<sup>1</sup>If you are interested in where countries fall in the regional classification, see Appendix-A of The World Economic Forum Global Gender Gap Report 2023.

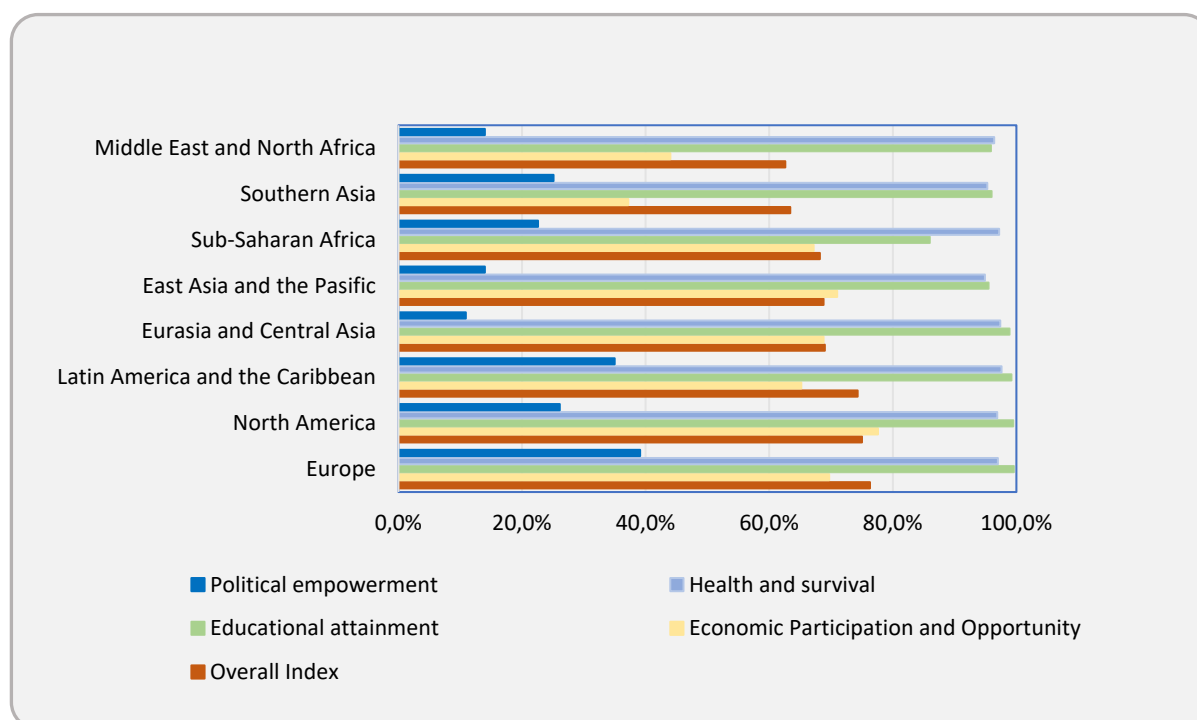
**Figure-4.1:** Regional Performance in Overall and Subindexes, 2023.

**Source:** Created by us using data from The World Economic Forum Global Gender Gap Report (2023).

All regions have achieved significantly higher gender equality in the education attainment and health and survival subindexes compared to the other subindexes. The highest educational attainment score (99.6%) is in Europe, while the lowest score (86%) is in Sub-Saharan Africa. The highest performance in the health and survival subindex is in Latin America and the Caribbean (97.6%), and the lowest in East Asia and the Pacific (94.9%). In all regions except Middle East and North Africa and Southern Asia, the economic participation and opportunity index is close to the overall index. The region with the best performance in the economic participation and opportunity subindex is North America (77.6%) and the lowest is Southern Asia (37.2%). In all regions, political empowerment is at the lowest levels compared to all other subindexes, and inter-regional inequalities are more pronounced. In this subindex, Europe (39.1%) has the highest score, while Eurasia and Central Asia (10.9%) has the lowest score.

To gain more insight into the regional course of gender equality, it may be useful to look at longer time series. Figure 4.2 shows regional gender gap trends for a fixed sample of 102 countries 2006-2023. Latin America and the Caribbean was the region that showed the most improvement, with an increase of 8.4% since 2006. The scores of the regions according to their performance are as follows: Europe 6.1%, Sub-Saharan Africa 5.2%, North America 4.5%, Middle East and North Africa 4.2%, South Asia 4.1%, Eurasia and Central Asia 3.2%, East Asia, and the Pacific 2.8%.



**Figure-4.2:** The Course of Regional Gender Gaps Over Time, 2006-2023.

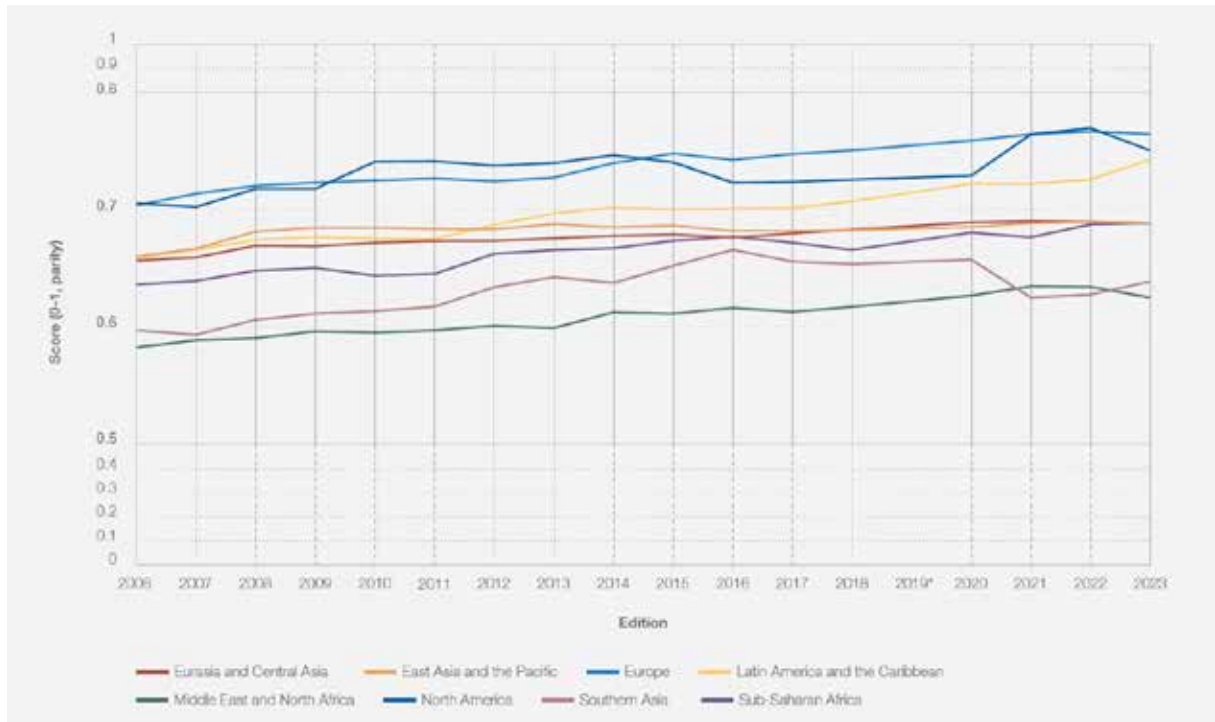

Source: World Economic Forum, The Global Gender Gap Report, 2023.

### 5. The Gender Gap Index for Türkiye and Türkiye’s Situation in Eurasia and Central Asia

In the regional classification of the World Economic Forum’s global gender gap report, Türkiye is in the Eurasia and Central Asia region. Other countries in this region are Armenia, Azerbaijan, Belarus, Georgia, Kazakhstan, Kyrgyz Republic, Moldova, Republic of Tajikistan, and Ukraine. In this section, we want to examine the gender gap situation in Türkiye and compare it with other countries in the Eurasia and Central Asia region.

According to the 2023 Global Gender Gap Index scores, Eurasia and Central Asia ranks fourth. According to fixed sample data, it has improved by 3.2% since 2006, but it has the same score between 2020-2023. It is estimated that it will take 167 years for the region to achieve gender equality if it progresses at the same rate.

Table-5.1 shows the overall gender gap index scores of the countries in the Eurasia and Central Asia region, their regional and global rankings according to these scores, as well as their scores and rankings in subindexes, according to the data of 146 countries included in the 2023 report. Moldova has the highest gender equality in the region with a score of 78.8%, while Türkiye ranks last with a score of 63.8%. The difference in scores between these two countries with the highest and lowest gender equality is 15%, and Türkiye is one of the three countries with less than 70% gender equality.

**Table-5.1:** The GGGI rankings by region: Eurasia and Central Asia, 2023.

Country	Rank		Overall Score	Subindexes							
	Regional	Global		EPO*		EA**		HS***		PE****	
				Rank	Score	Rank	Score	Rank	Score	Rank	Score
Moldova, Republic of	1	19	0.788	3	0.863	53	0.996	40	0.977	44	0.314
Belarus	2	41	0.752	7	0.819	75	0.991	1	0.980	69	0.217
Armenia	3	61	0.721	52	0.716	35	0.999	139	0.955	71	0.215
Kazakhstan	4	62	0.721	28	0.765	27	1.000	47	0.975	100	0.146
Ukraine	5	66	0.714	55	0.714	56	0.996	45	0.976	87	0.172
Georgia	6	76	0.708	68	0.697	28	1.000	56	0.974	91	0.163
Kyrgyz Republic	7	84	0.700	71	0.694	29	1.000	1	0.980	107	0.128
Azerbaijan	8	97	0.692	27	0.766	54	0.996	146	0.936	134	0.071
Republic of Tajikistan	9	111	0.672	105	0.618	121	0.942	70	0.970	93	0.156
Türkiye	10	129	0.638	133	0.500	99	0.980	100	0.966	118	0.106

**Source:** Created by us with data from The Global Gender Gap Report (2023). **EPO\***: Economic Participation and Opportunity, **EA\*\***: Educational Attainment, **HS\*\*\***: Health and Survival, **PE\*\*\*\***: Political Empowerment.

The performances of the countries in the region in the subindexes are as follows (Table-5.1):

- In the economic participation and opportunity subindex, only Moldova and Belarus are in the top 10 in the global rankings, and both countries provide over 80% gender equality in terms of economic participation and opportunities. Türkiye is the worst performing country in the region, providing only 50% gender equality in terms of economic participation and opportunities. Even Republic of Tajikistan, which performed worse than Türkiye in terms of economic participation and opportunities, achieved 11.8% higher gender equality.

- In the educational attainment subindex, all countries in the region have achieved gender parity above 90%. While Kazakhstan, Georgia and Kyrgyz Republic have achieved full gender parity in educational attainment, the two countries furthest from full equality in the region are Republic of Tajikistan (94.2%) and Türkiye (98%).

- In the health and survival subindex, all countries in the region have achieved gender equality above 90%. Belarus and Kyrgyz Republic are ranked first globally with a score of 98%, while Türkiye is ranked 100<sup>th</sup> with a score of 96.6%, Armenia is ranked 139<sup>th</sup> with a score of 95.5%, and Azerbaijan is ranked 146<sup>th</sup> with a score of 93.6% that at the end of the list.

- The political empowerment subindex is, both on a global scale and regionally, the subindex where all countries are the farthest from full equality and that worst performer. Moldova is the only country in the region that has achieved more than 30% gender equality in the field of political empowerment, and it ranks 44<sup>th</sup> globally. The countries that are ranked 100 and above in the ranking of 146 countries are: Kazakhstan with a score of 14.6% is 100<sup>th</sup>, Kyrgyz Republic with a score of 12.8% is 107<sup>th</sup>, Türkiye with a score of 10.6% is 118<sup>th</sup>, and Azerbaijan with a score of 7.1% is 134<sup>th</sup>.

A better way to track the progress of countries in the region in reducing gender inequality is to use a long-term dataset. Figure 5.1 shows the overall global gender gap index score trend of countries in the Eur-

asia and Central Asia region between 2006 and 2023. The three countries in the region that have made the most progress in reducing the gender gap from 2006 to 2023 are with rates of 7%, 5%, and 5% respectively Moldova, Armenia, and Türkiye.

However, although the regional average is around 69%, Türkiye has never reached the 65% level before. Türkiye, which scored 64% for three consecutive years between 2020 and 2022, seems to have regressed to 63% in 2023. Between 2006 and 2023, the region's average score is 69%, and the countries' average scores are, respectively: Belarus 74%, Moldova 73%, Kazakhstan 71%, Ukraine 70%, Georgia 69%, Kyrgyz Republic 69%, Azerbaijan 68%, Armenia 67%, Republic of Tajikistan 66%, and Türkiye 61%.

**Figure-5.1:** The course of the GGI in Eurasia and Central Asia, 2006-2023.

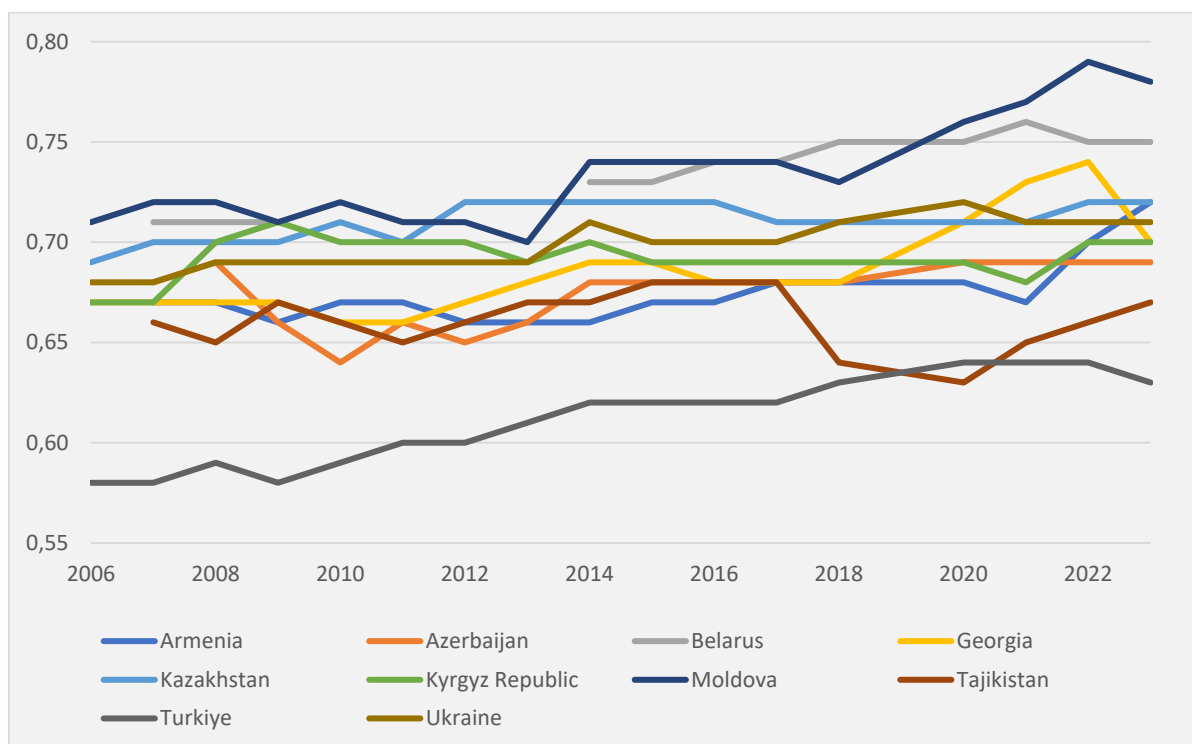

**Source:** The World Bank, 2023. <https://prosperitydata360.worldbank.org/en/indicator/WEF+GGR+INDEX> (Accessed: 20.05.2023).

Figure 5.2 shows the course of each subindex of the global gender gap index in Eurasia and Central Asia. The two subindexes with the lowest gender gap are educational attainment and health and survival. We can say that the gender gap in the educational attainment subindex is almost closing. However, the gap between the countries in the region in terms of educational attainment is also high from 2006 to 2016. While Republic of Tajikistan (87%) and Türkiye (88%) achieved a gender equality well below the regional average in 2006, Türkiye and Republic of Tajikistan achieved a 10% and 7% progress in educational attainment in seventeen years and seem to have managed to approach the regional average. However, it is still below the regional average of 98% throughout the period and these are the only two countries that had a value below 99% in 2023. Ukraine and Armenia are the two countries where the gender gap has worsened by 1% compared to the previous year.

The second subindex with the lowest gender gap in the region is health and survival, with the regional average being 97% over the period. The gap between countries in the region is smaller than in educational attainment and shows a similar trend over the period. The two countries that progressed from 2006 to 2023

in the health and survival subindex are Georgia (5%) and Armenia (3%). Kazakhstan, Moldova, Republic of Tajikistan, Türkiye and Ukraine achieve 1% less gender equality in health and survival compared to 2006.

**Figure-5.2:** The course of Subindexes of Global Gender Gap in Eurasia and Central Asia, 2006-2023.

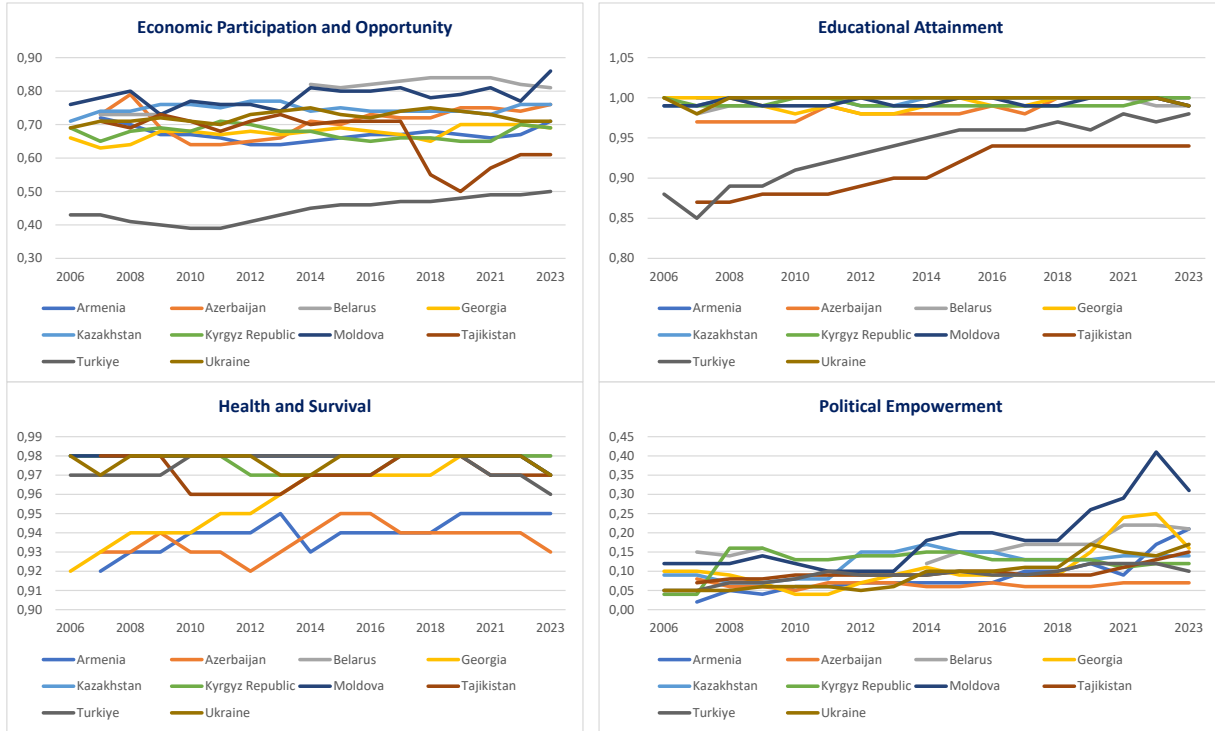

Source: The World Bank, 2023. <https://prosperitydata360.worldbank.org/en/indicator/WEF+GGR+INDEX> (Accessed: 20.05.2023)

**Source:** The World Bank, 2023. <https://prosperitydata360.worldbank.org/en/indicator/WEF+GGR+INDEX> (Accessed: 20.05.2023)

In Azerbaijan, Belarus, and Kyrgyz Republic, although there were ups and downs over the period, their gender equality scores 2006 -2023 are the same. The two countries that performed below the regional average (97%) over the period are Armenia (94%) and Azerbaijan (94%). Türkiye is among the countries that are above the regional average with an average gender equality score of 98% over the period.

When we look at the regional course of the gender gap in the field of economic participation and opportunity, it is striking that Türkiye is the only country that is farthest from the average (69%) throughout the period.

Republic of Tajikistan also moved away from the period average rapidly in 2017 and showed some improvement from 2021. However, there is a 10% decrease from 2007 to 2023. Nevertheless, it has a higher gender equality score than Türkiye, which showed a 7% improvement from 2006 to 2023, with the 2023 scores of both countries being: Republic of Tajikistan 61% and Türkiye 50%. The countries that were most successful in reducing the gender gap in economic participation and opportunity between 2006 and 2023 were Moldova 10%, Belarus 8%, Türkiye 7%, and Kazakhstan 5%. Despite a 7% progress, Türkiye is still the country with the least gender equality in economic participation and opportunity in the region.

The political empowerment subindex is the index where the gender gap is the largest, but the gap between countries is relatively small. As is the case globally (Figure 3.1), also in the region the subindex with the highest gender gap is political empowerment index. In fact, according to 2023 data, Eurasia and Central Asia have the worst political empowerment index scores (10.9%) among the regions (Figure 4.1). The two countries that have been most successful in reducing the gender gap in political empowerment in

the region, Armenia (from 2% in 2007 to 21% in 2023) and Moldova (from 12% in 2006 to 31% in 2023), have improved by 19%. In fact, all countries except Azerbaijan, which has decreased by 1% compared to 2006, seem to have made some progress. Ukraine has improved by 12%, Kyrgyz Republic and Republic of Tajikistan by 8%, Belarus and Georgia by 6%, and Kazakhstan and Türkiye by 5%.

## 6. Conclusion

The GGGI increased by 0.3 points compared to the previous year and reached 68.4 points in 2023. This indicates that the gap between the genders has closed by 68.4%. The source of the improvement in the last year is the significant improvements in the field of educational attainment and, although more modest, in health and survival. From 2006, the year the index was calculated, to 2023, there was a 4.1-point progress in reducing the gap between the genders globally. This corresponds to an annual improvement of 0.24 points and, if the improvement continues at this rate, it means that the gap between the genders could disappear after 131 years. When it comes to the sub-components of the index, although the educational attainment and health and survival subindexes are quite close to full gender equality; it is possible to say that the gap between the genders is quite noticeable - although it has relatively decreased over time - in terms of economic participation and especially political empowerment.

The GGGR also calculates GGGI for different regions and countries. The 2023 report includes 8 different regions and 146 countries. Europe was the region that closed the gender gap the most in 2023 with a score of 76.3%, followed by the following regions: North America (75%), Latin America and Caribbean (74.3%), Eurasia and Central Asia (69%), East Asia and the Pacific (68.8%), Sub-Saharan Africa (68.2%), Southern Asia (63.4%) and Middle East and North Africa (62.6%). In the regional classification, there is a difference of more than 13% between North America, which seems to be the most successful in achieving gender equality, and the Middle East and North Africa, which seems to be the least successful. Thus, it is striking that the gap between the regions is quite high. All regions seem to have achieved high gender equality in the education attainment and health and survival subindexes with a significant difference compared to the other subindexes. However, compared to all other subindexes, the political empowerment subindex has the lowest gender equality across all regions, and inter-regional inequalities appear more pronounced.

Türkiye, on the other hand, seems to have fallen behind both regionally and globally in terms of achieving gender equality. Türkiye's GGGI score in 2023 is 63.8% and 3.6 points below the overall GGGI. It also ranks 129<sup>th</sup> out of 146 countries included in the 2023 report and last in the Eurasia and Central Asia region, which includes 10 countries. The economic participation and opportunity are the subindex in which Türkiye performs the worst, where Türkiye's global ranking in this subindex is 133. Türkiye's second worst subindex in terms of achieving gender equality is political empowerment and ranks 118<sup>th</sup>. As on a global scale, Türkiye has achieved the highest gender equality in the educational attainment and health and survival subindexes. However, considering that it ranks 99<sup>th</sup> in the educational attainment subindex and 100<sup>th</sup> in the health and survival subindex on a global scale, it can be said that it is among the countries that need to make more efforts to reduce the gap between genders.

According to the regional classification in the World Economic Forum's global gender gap report, Türkiye is in the Eurasia and Central Asia region. Other countries in this region are Armenia, Azerbaijan, Belarus, Georgia, Kazakhstan, Kyrgyz Republic, Moldova, Republic of Tajikistan and Ukraine. As can be seen in the global gender gap index values (Figure-5.1), Türkiye is the country with the highest gender gap in the Eurasia and Central Asia region. The country with the lowest gender gap in the region is Moldova with a score of 78.8%. The difference in scores between these two countries with the highest and lowest gender gap is 15%, and Türkiye is one of the three countries where gender equality is less than 70%. On the other hand, Türkiye is one of the three countries that has made the most progress with a 5% improvement in the GGGI value from 2006 to 2023. However, despite the significant progress, Türkiye needs to make more

efforts to catch up with the regional average.

As is the case on a global scale, the two subindexes with the highest gender equality also in the Eurasia and Central Asia region are educational attainment and health and survival. While all countries in the region achieve over 90% gender equality in both subindexes; in the educational attainment subindex, the two countries farthest from full equality in the region are Republic of Tajikistan (94.2%) and Türkiye (98%); in the health and survival subindex, Türkiye ranks 100<sup>th</sup> globally with a score of 96.6%, Armenia ranks 139<sup>th</sup> with a score of 95.5%, and Azerbaijan ranks 146<sup>th</sup>, or last, with a score of 93.6%. In the economic participation and opportunity subindex, only Moldova and Belarus are in the top 10 globally, and both countries achieve over 80% gender equality in terms of economic participation and opportunities. Türkiye, on the other hand, is the worst performing country in the region by achieving only 50% gender equality in the field of economic participation and opportunities. The political empowerment subindex is the subindex where all countries are furthest from full equality and exhibit the worst performance at the regional level, as is the case on a global scale. Moldova is the only country in the region that has achieved over 30% gender equality in the field of political empowerment and is ranked 44<sup>th</sup> globally.

On a global scale, gender equality of over 68% has been achieved, but there still seems to be a long way to go in the subindexes of political empowerment (22.5%) and economic participation and opportunity (59.5%). The region with the highest gender gap in the subindex of political empowerment on a global scale is Eurasia and Central Asia. We can say that efforts to increase gender equality in these two subindexes are necessary both globally and, in the Eurasia and Central Asia region. At the same time, it is possible to say that global efforts to reduce the gaps between countries and regions in gender equality in all subindexes are also necessary.

## References

- Acker, Joan (1992). From Sex Roles to Gendered Institutions. *Contemporary Sociology*, 21(5), 565–569. <https://doi.org/10.2307/2075528>
- EuropeanInstitutefor Gender Equality, 2024. EIGE-Glossary,[https://eige.europa.eu/publications-resources/thesaurus/terms/1329?language\\_content\\_entity=en](https://eige.europa.eu/publications-resources/thesaurus/terms/1329?language_content_entity=en)Accessed:16.04.2024
- World Economic Forum, 2006. The Global Gender Gap Report.<https://www.weforum.org/publications/global-gender-gap-report-2006/>Accessed: 06.04.2024
- World Economic Forum, 2023. The Global Gender Gap Report. <https://www.weforum.org/publications/global-gender-gap-report-2023/>Accessed: 06.04.2024
- World Bank, 2023. <https://prosperitydata360.worldbank.org/en/indicator/WEF+GGR+INDEX>Accessed: 20.05.2023

# АҲМАД ЗАКИЙ ВАЛИДИЙНИНГ ҚЎҚОН (ФАРҒОНА) САФАРИ

**Ismoiljon Ikromov**  
**ikromov6691@gmail.com**

**Аннотация:** Ушбу мақолада Аҳмад Закий Валидийнинг 1913-1914 йиллар Фарғона водийсига амалга оширилган илмий саёҳатининг натижалари тадқиқ қилинади.

**Калит сўзлари:** қўлёзма, илмий саёҳат, мадраса, кутубхона, Қўқон, ҳисобот, девон.

## **Поезда Ахмада Заки Валиди в Коканд**

### **Аннотация:**

В статье рассматриваются результаты научной поездки Ахмада Заки Валиди в Ферганскую долину в 1913-1914 гг., в частности, в город Коканд.

**Ключевые слова:** рукопись, научная поездка, медресе, библиотека, Коканд, отчет, диван.

## **Ahmad Zaki Validi's trip to Kokand (Fergana)**

Ikromov I.I.

### **Annotation:**

The article discusses the results of Ahmad Zaki Validi's scientific trip to the Fergana Valley in 1913-1914, in particular, to the city of Kokand.

**Keywords:** manuscript, scientific trip, madrasah, library, Kokand, report, diwan.

Туркистон ўлкасининг XIX аср иккинчи ярми – XX аср бошлари тарихи, маданий ҳаётини ўрганишда Россия империяси илмий-академик доиралари томонидан ўрганилиши, илмий экспедициялари муҳим ўрин эгаллайди. Туркистон ўлкасини ҳар томонлама ўрганишга қаратилган бу илмий экспедициялар орасида Шарқнинг буюк қомусий олими Аҳмад Закий Валидий (1890-1970) нинг 1913-1914 йиллар амалга оширган биринчи илмий сафари бизга жуда қимматли маълумотлар тақдим қилади.

1913 йил кузидан 1914 йил баҳоригача давом этган Закий Валидийнинг биринчи илмий сафари Тошкент, Фарғона водийсида бўлди. Валидийнинг таъкидлашича, унинг бу илмий сафарига машҳур турколог, Қозон университети профессори Николай Катанов томонидан қўллаб-қувватланиб, катта ташаббус билдирган [Валидий, 2014. Б. 110]. Бошқа илмий экспедицияларга юклатилган вазифалар қатори Закий Валидийга ҳам собиқ Қўқон хонлиги ҳудудлари ҳисобланмиш Тошкент ва Фарғона водийсида нодир қўлёзма асарларни аниқлаш, уларни университет ёки Императорлик кутубхонаси ҳисобига харид қилиш вазифалари қўйилган эди.

Закий Валидий дастлаб Тошкентда бўлиб, Шайх Хованди Тохур ижодига оид шу кунгача номаълум бўлган муфассал маноқиб аниқлайди [Валидий, 2014. Б. 110]. Кейинги манзил хонлик похташти, бой маданий-маърифий меросга эга Қўқон шаҳри бўлади. Олим ўзининг Туркистон сафари тўғрисида Императорлик рус археология жамиятига қилган ҳисоботида водийнинг Қўқон, Андижон, Наманган, Марғилон шаҳарларидаги кутубхоналарда кўрган қўлёзма асарлари ҳақида батафсил маълумот беради. Хусусан, Қўқон шаҳрида дастлаб Юнусжон хожи Дадамухаммад ўғли (Дадамухамедов) нинг шахсий кутубхонасида бўлиб, илмий ҳисоботида ўзи танишган қўлёмалардан 23 таси ҳақида маълумот беради [Валидов, 1915. Б. 306]. Ушбу асарлар орасида Зайниддин Восифийнинг «Бадоеъ ул-вақоеъ», Мирзо Санг Муҳаммад Бадахшийнинг «Тарихи Бадахшон», Мирзо Олимнинг «Ансоб ус-салотин», Мулла Али Қори Қундузийнинг «Таворихи Манзума», Муҳаммад Ҳакимхоннинг «Мунтахаб ут-таворих»ининг автограф қўлёмаси, Алишер Навоийнинг икки: «Мажолис ун-нафоис» ва «Хамсат ул-матҳаййирин» қўлёмалари, Муҳаммад Алихон даврида кўчирилган Навоий девони қўқонлик шоир Ишқли халифанинг «Девони Гулдаста»си, булоқбошилиқ (*ҳозирги Андижон вилоятидаги туман – И.И.*) шоир Садоийнинг «Куллиёти Садои»си алоҳида диққатга сазовор.

Юнусжон хожидан сўнг Қўқонда Ёқубхожи Яхёхон ўғли (Яхёхонов) хонадонидан танишган асарларидан 3 та қўлёзма, Исахон тўрадан 2 та, Абдусаломбой Муҳаммаджонов кутубхонасидан ҳам 3 та қўлёмани ўз ҳисоботида келтиради [Валидов, 1915. Б. 306]. Улар орасида «Рашаҳоти айн ал-ҳаёт» қўлёмаси диққатини тортиб, у ҳақида бирмунча батафсилроқ изоҳ қолдиради.

Аҳмад Закий Валидий Фарғона водийсига сафарида давомида танишган қўлёмалари ҳақида Императорлик рус археология жамиятига ҳисобот тақдим қилиш билан бирга Қозон шаҳридаги “Умид” матбаасида 1914 йил «Лутфий ҳам онинг девони», 1915 йил «Худоёрхоннинг сўнгги кунлари» номли рисола чоп эттиради. Ушбу рисолалар, шубҳасиз олимнинг Туркистон бўйлаб қилган биринчи илмий сафарида тўплаган маълумотлари асосида бўлиб, 1915 йилги илмий ҳисоботида келтирилмаган айрим қайдларни учратиш мумкин.

Жумладан, Қўқонда Юнусжонхожи кутубхонасида танишган Лутфий девони ҳақида қуйидагича маълумот беради: “Лутфийнинг ҳаётини тааллуқ этган баъзи моддаларни олди онинг ашъорин қарагон ўрунда ҳам кўрармиз. Лутфийнинг «Зафарнома» таржимаси, Навоийнинг «Мажолис ун-нафоис»да айтганидан ук кўриндики, баъзиға кўчирилмай қолгон, эҳтимол шундан ёқолуб кетгондир. Аммо девонининг эса бу кун нусхалари бор. Ўтган йил Хўқандда Юнусжон хожи Дадамухаммад ўғли кутубхонасинда Лутфийнинг девонин кўргач бу ҳақда Самойлович жанобларина хат била хабар айтдим, ул нўябрда ёзгон мактубинда “Лутфийнинг девони Бритонский музеида-да бор бўлғой”, деб ёзди. Охирдан тафтиш этгач кўринди – Лутфийнинг девони Бритонский музехонада тугал (эмас), балки Гирмониёда Гота шаҳриндаги кутубхонада бўлғони маълум бўлди. Гота нусхаси нечик тамоми тугалми эканлиги ҳақида хабаримиз йўқ” [Валидий, 1914. Б. 12].

“Худоёрхоннинг сўнгги кунлари” рисоласи илмий сафари давомида кўрган тарихий асарлари, халқ хотирасида қолган эсдаликлар асосида ёзилган бўлиб, унда асосан Худоёрхоннинг тахтдан четлашишидан то вафотига қадар бўлган воқеалар баён қилинади. Рисола оммавий услубда ёзилган, айрим ўринларида илмий-тарихий таҳрир талаб ўринлари ҳам мавжуд [Валидий, 1915. Б. 12].

Закий Валидий Қўқондан ташқари Андижонда қози Отабек, Ўшда Қудратулла Тоирбоев, Наманганда Исҳоқхонтўра Ибрат ва Юсуфхонтўра, Марғилонда Иброҳимхўжа Муҳаммадхўжа ўғли хонадонидан бўлиб, уларнинг қўлёмаларга бой кутубхонаси билан танишади ва керакли маълумотлар йиғади. Айниқса, Марғилонда XVIII асрга тегишли кўплаб вақф ва бошқа тарихий ҳужжатлар билан танишиб, бу ҳақда Туркистон археология ҳаваскорлари тўрагагининг 1914-1915 йилги тўпламларида чоп қилган ҳисоботлари катта манбалар ҳақида сўзлайди [Валидов, 1916. Б. 68].



Хулоса қилиб айтганда, Қўқон шаҳри, ва умуман, Фарғона водийсининг чоризм давридаги маданий-маърифий, диний ҳаёти, хонлик давридан қолган бой қўлёзма ва бошқа мерослар тақдирини ўрганишда Россия марказидан юборилган илмий экспедициялар, жумладан буюк қомусий олим Аҳмад Закий Валидийнинг илмий-публицистик нашрлари алоҳида аҳамиятга эга.

### Фойдаланилган адабиётлар

1. Аҳмад Закий Валидий. Лутфий ҳам онинг девони. Қозонда «Умид» матбааси. 1914., 43 б.
2. Аҳмад Закий Валидий. Худоёрхоннинг сўнги кунлари. Казан - Типо-литография «Умид». 1915. 30 б.
3. Аҳмад Закий Валидий Тўғон. Хотиралар: Туркистонда мустақиллик ва озодлик учун курашлар тарихи / А.З.Валидий Тўғон. Таржимон, илмий таҳрир муаллифи ва нашрга тайёрловчи М.Абдурахмонов. Масъул муҳаррир Ҳ.Зиёев. – Т.: 2014. – 612 б.
4. Валидов А.З. Некоторые данные по истории Ферганы XVIII столетия // Протоколы заседаний и сообщения членов Туркестанского кружка любителей археологии. Год XX (11 декабря 1914 г. – 11 декабря 1915 г.). Вып.2. Ташкент, 1916. 68-87 стр.
5. Валидов А.З. Восточная рукописи в Ферганской области / ЗВОИРАО. Том XXII. Петроград – 1915. 303-320 стр.

Муаллиф хақида маълумот					
Ўзбекча		Русский		English	
<b>Исми-шари -фи</b>	Икромов Исмоилжон Иброхимжон ўғли	<b>Имя и отечест- во</b>	Икромов Исмоилжон Иброхимжон оглы	<b>Full name</b>	Ikromov Ismoiljon Ibrokhimjon ogly
<b>Илмий даража ва унвон</b>	йўқ	<b>Ученая степень и звание</b>	нет	<b>Academic degree and title</b>	no
<b>Иш жойи ва лавози -ми</b>	Андижон давлат университетининг Педагогика институти илмий тадқиқотчиси	<b>Место работы и долж- ность</b>	Научный сотрудник Педагогического института Андижанского государственного университета	<b>Place of work and position</b>	Researcher of the Pedagogical Institute of Andijan State University
<b>Телефон</b>	+998905266691	<b>Телефон</b>	+998905266691	<b>Tele- phone</b>	+998905266691
<b>Мақола шўбаси</b>	3		3		3

# MUSLIM BROTHERHOOD IRAQ STRUCTURE

## *MÜSLÜMAN KARDEŞLER(İHVAN) IRAK YAPILANMASI*

**Murat Cihangir**

muratscihangir@gmail.com

**Süleyman Yıldırım**

suleymanyildirim@gmail.com

### **Abstract**

The Muslim Brotherhood (Ihvan-i Muslimin) was founded in Egypt in 1928 by Hasan al-Banna. This structure aimed to make Islam the center of social and political life. Al-Banna aimed to revitalize the policies of Islam in social, economic and political fields. The founding process of the Muslim Brotherhood is associated with social and political unrest in the Middle East, especially under the influence of Western colonialism. In this context, Iraq, which has a central location in the Middle East, is a region influenced by many intellectual and political movements developing in the Islamic world. In this region, the ideas of the Muslim Brotherhood Movement (Ikhwan) have left deep traces on Islamic movements in the region since the 1940s. This movement, which emerged as a part of the Islamic awakening, took root as a socio-political and religious structure and played a major role in shaping the Islamic movements in Iraq. Shaping the history of contemporary Islamic movements in Iraq under the influence of the Muslim Brotherhood is of critical importance in understanding the socio-political structure of the region. The Brotherhood thought, which has spread to the region since the 1940s, has become a political force, especially with the establishment of the Yekgirtu Party in the 1990s. This movement, which stayed away from armed struggle and adopted reform and education methods, followed a different path from other Islamic and leftist groups in Iraq, and this line paved the way for the movement to find a wide base. Today, Yekgirtu continues to exist as one of the most important political parties in Iraq. As a party nourished by the Yekgirtu Muslim Brotherhood school but shaped according to local conditions, it continues its existence as an anti-violent and peaceful political structure that defends the rights of the people of the region. Shaped by both Islamic values and national identity, Yekgirtu followed a policy of balance in Iraq and played an important role as a force that prevented the development of radical elements in the region.

**Keywords:** Muslim Brotherhood, Ikhwan, Iraqi Islamic Party, Yekgirtu

### **Özet**

Müslüman Kardeşler (İhvan-ı Müslimin), 1928 yılında Mısır'da Hasan el-Benna tarafından kurulmuştur. Bu yapı, İslam'ı toplumsal ve siyasal yaşam merkezi haline getirmeyi hedeflemiştir. El-Benna, İslam'ın sosyal, ekonomik ve politik alanlardaki politikalarını yeniden canlandırmayı amaçlamıştır. Müslüman Kardeşler'in kuruluş süreci, özellikle Batı sömürgeciliğinin etkisinin altında Ortadoğu'da sosyal ve politik huzursuzluklarla ilişkilidir. Bu bağlamda Ortadoğu'da merkezi bir konuma sahip olan Irak, İslam dünyasında gelişen birçok fikri ve siyasi akımdan etkilenmiş bir bölgedir. Bu bölge 1940'lı yıllardan itibaren Müslüman

Kardeşler Hareketi'nin (İhvan) fikirleri, bölgede İslami hareketler üzerinde derin izler bırakmıştır. İslami uyanışın bir parçası olarak ortaya çıkan bu hareket, özellikle sosyo-politik ve dini bir yapılanma olarak kök salmış ve Irak'taki İslami hareketlerin şekillenmesinde büyük rol oynamıştır. Irak'taki çağdaş İslami hareketlerin tarihini Müslüman Kardeşler'in etkisiyle şekillendirmek, bölgenin sosyo-politik yapısını anlamak açısından kritik bir önem taşımaktadır. 1940'lı yıllardan itibaren bölgeye yayılan İhvan düşüncesi, özellikle 1990'lı yıllarda . Yekgirtû Partisi'nin kurulması ile siyasi bir güç haline gelmiştir. Silahlı mücadeleden uzak durarak, ıslah ve eğitim yöntemlerini benimseyen bu hareket, Irak'taki diğer İslami ve sol gruplardan farklı bir yol izlemiş ve bu çizgi, hareketin geniş bir taban bulmasına zemin hazırlamıştır. Günümüzde de Yekgirtu, Irak'taki en önemli siyasi partilerden biri olarak varlığını sürdürmektedir. Yekgirtu İhvan-ı Müsliminin ekolünden beslenen ancak yerel koşullara göre şekillenmiş bir parti olarak, bölge halkının haklarını savunan, şiddet karşıtı ve barışçıl bir siyasi yapı olarak varlığını sürdürmektedir. Hem İslami değerler hem de ulusal kimliği ile şekillenen . Yekgirtû, Irak'ta denge politikası izlemiş ve bölgedeki radikal unsurların gelişimini engelleyen bir güç olarak önemli bir rol üstlenmiştir.

**Anahtar Kelimeler:** Müslüman Kardeşler, İhvan, Irak İslam Partisi, . Yekgirtû

## GİRİŞ

Müslüman Kardeşler, 1928 yılında Mısır'da Hasan el-Benna tarafından kurulan bir İslami hareket ve siyasi yapılanmadır. Başlangıçta sosyal, eğitim ve hayır işlerine odaklanmışken zamanla siyasi bir güç haline gelmiştir. Müslüman Kardeşler, İslam'ı sosyal ve politik hayatta rehber olarak görür ve genellikle İslami düşünceler doğrultusunda faaliyet göstermiştir. Tarih boyunca birçok ülkede etkili olmuş ve farklı rejimlerle çatışmalar yaşamıştır. Hakkında farklı görüşler ve eleştiriler bulunmaktadır; bazıları onu terörist bir örgüt olarak değerlendirirken, diğerleri sosyal adalet ve reform arayışında önemli bir hareket olarak görmektedir. Irak Müslüman Kardeşler Hareketi, Orta Doğu'da Siyasal İslam'ın bir güç olarak ortaya çıkışında önemli bir etkiye sahip olan, köklü bir harekettir. 1928 yılında Mısır'da Hasan el-Benna tarafından kurulan Müslüman Kardeşler'in etkisi, kısa sürede Irak'a ve diğer Arap ülkelerine de yayılmıştır. Irak Müslüman Kardeşler Hareketi, Irak'ın dini, siyasi ve sosyal yapısında kendine özgü bir yer edinmiş ve zaman içinde Irak merkez yapılanması Irak İslam Partisi (İİP) ve Irak Kürt Bölgesel Yönetiminde (IKBY) . Yekgirtû gibi önemli siyasi aktörlerin doğuşuna zemin hazırlamıştır.

Irak'ta Müslüman Kardeşler, başlangıçta dini eğitim, sosyal hizmetler ve ahlaki değerlerin yaygınlaştırılması amacıyla faaliyet göstermiştir. Ancak, 20. yüzyılın ortalarından itibaren, siyasi alanda da varlık göstermeye başlamış; bu da Irak'ın farklı dini ve etnik grupları arasında belirgin bir etki yaratmıştır. Irak Müslüman Kardeşler Hareketi, hem Irak toplumunun dini değerlerine bağlı kalmış hem de sosyal adalet, eğitim ve ekonomik reformlar gibi modern meselelerde çözüm önerileri geliştirmiştir. Irak Müslüman Kardeşler Hareketi'nin tarihi, Irak'ın siyasi tarihinde dönüm noktalarını temsil eden olaylarla şekillenmiştir. Bu süreçte, hareket bazen baskılarla karşılaşmış, bazen de siyasi uzlaşımın bir parçası olmuştur. Irak Müslüman Kardeşler Hareketi'nin Irak İslam Partisi ve Yekgirtû partisinin kurulmasına katkı sağlaması, hareketin Irak toplumundaki derin etkisinin ve siyasi sahada kazandığı gücün bir göstergesidir. Günümüzde de Irak'taki İslamcı politikaların temellerinden biri olarak görülen bu hareket, Irak toplumunun dini ve sosyal yapısını anlamak açısından önemlidir.

Bu çalışmanın yönteminde, konuyla doğrudan ya da dolaylı yollardan ilgili literatürün taranması ile doküman incelemesi yapılmış; araştırılan konuyla ilgili görsel kayıtları izlenip değerlendirilmiştir. Bununla

beraber yapılan çalışmanın temellendirilmesi için kavram ve terimler yorumlanarak çalışma desteklenmiştir. Sonuç olarak literatür taramasında konu ile ilgili kaynakların oldukça kısıtlı olduğu saptanmıştır. Bu bağlamda çalışmanın literatüre katkı sağlaması da hedeflenmiştir.

### 1. İHVAN IRAK MERKEZ YAPILANMASI

Irak'taki çağdaş İslami hareketlerin tarihi 1940'ın sonuna kadar uzanmaktadır. Bu tarih aynı zamanda İslam dünyasındaki Müslüman milletleri tek çatı altında toplayan Hilafetin yıkılışına ve bu yıkılış sonrası dönemde ortaya çıkan boşluğu doldurmak üzere harekete geçen İslami oluşumların ve fikir akımlarının tarihine denk gelmektedir. Halifelüğün lağvedilmesinden sonra başta Ortadoğu olmak üzere bazı Afrika ve Asya ülkelerinde oluşan mevcut boşluğu doldurmak üzere çeşitli İslami hareket veya fikir akımları ortaya çıkmıştır. Bunlar arasında günümüze ciddi bir direnç ve halk tabanı ile ulaşmayı başaran sistemli, toplumu ciddi bir anlamda organize etme ve yönlendirme kabiliyetine sahip olan Müslüman Kardeşler Hareketidir. Yeni bir İslami hareket vizyonu ile çalışmalarını Mısır'dan başlatan Müslüman Kardeşler kısa sürede Ortadoğu, Afrika hatta Avrupa ülkelerinde sistematik bir kurumsal düzen oluşturdu. 1940'lı yıllardaki bu kurumsallaşma çabaları Irak'ta da başlamıştır.

Irak'taki faaliyetlerine 1940'larda başlayan Müslüman Kardeşler hareketi, ülkede İslami metodu yaymak ve Müslümanların siyasi temsilini güçlendirmek amacıyla sahneye çıktı. Muhammed Mahmud es-Savvaf Irak İhvan hareketi kurucusu olup Ezher Üniversitesi'nde aldığı eğitimle İslami düşünceleri benimsemiş bir isim olarak öne çıkmıştır. Onun gibi eğitilmiş liderler, Müslüman Kardeşler'in Irak kolunun temellerini atarak ülkede İhvan düşüncesinin yayılmasına öncülük etti.

Irak İslam Partisi, 1960 yılında Müslüman Kardeşler hareketinin Irak kolu olarak kurulmuştur. Ancak kısa süre sonra, 1963'te Baas Partisi'nin güç kazanması ve İslamcı hareketlere yönelik baskıları nedeniyle yasaklanmıştır. Bu yasaklar, partinin lider kadrosunun sürgüne gitmesine ve yeraltı faaliyetlerine devam etmesine neden oldu. 2003 yılında Amerika Birleşik Devletleri'nin Irak'ı işgaliyle birlikte Saddam Hüseyin rejimi sona erdi ve ülkede yeni bir siyasi yapı kurulmuştur. Bu süreçte, İİP, Irak'taki en etkili Sünni partilerden biri olarak tekrar siyasi arenada yer aldı ve Saddam sonrası geçici yönetimde önemli roller üstlenmiştir (Turan, 2016, s. 55-78).

Irak İslam Partisi, İslami bir ideolojiye sahip olup Müslüman Kardeşler hareketinin fikirlerini benimsemektedir. İdeolojik olarak İslam hukuku ve ahlakına dayalı bir yönetim modelini savunmuştur. Bunun yanı sıra, İİP demokratik bir süreç içinde İslami değerleri yaymayı amaçlamaktadır. Parti, ülkedeki Sünni Arap nüfusun haklarını koruma misyonu taşısa da, Irak'ın bütünlüğünü de desteklemektedir. İİP'nin ideolojik çizgisi, partiyi Irak'taki diğer dini ve etnik gruplarla iş birliği yapmaya teşvik etmiştir. Bu bağlamda, İİP, yalnızca dini temellere dayanan bir söylem yerine, aynı zamanda sosyal adaleti, eğitim reformlarını ve insan haklarını savunan bir siyaset izlemektedir (Esen, 2019, s. 95). Irak İslam Partisi, 2003 sonrası Irak'ta kurulan yeni hükümet sisteminde, özellikle Sünni toplumu temsil eden en önemli siyasi aktörlerden biri haline gelmiştir. Partinin bu dönemdeki hedefi, Irak'ın Sünni toplumunun yeni hükümet yapısı içindeki haklarını güvence altına almaktır. İİP, Anayasa hazırlık sürecine ve seçim süreçlerine aktif olarak katılarak Irak'ın gelecekteki siyasi yapısında söz sahibi olmaya çalışmıştır (Akyol, 2014, s. 78). Ancak, Sünni Arap toplumunun bir kısmı İİP'yi ABD ile iş birliği yapmakla suçlamış ve partiyi eleştirmiştir. Bu durum, partiye olan desteğin bir süre azalmasına yol açmıştır. Yine de İİP, Irak'ın siyasi sahnesinde önemli bir güç olmaya devam etmektedir ve zaman zaman diğer Sünni gruplarla birlikte hareket ederek toplumsal birliği sağlama çabası göstermektedir. Günümüzde, İİP, Irak siyasetinde hala aktif bir şekilde rol almaktadır. Özellikle, ülkenin istikrarını tehdit eden mezhepsel çatışmalara karşı uzlaşmacı bir yaklaşım benimsemekte ve Sünni nüfusun haklarını savunmaya devam etmektedir. Parti, güncel siyasi olaylara yönelik olarak daha ılımlı bir duruş sergileyerek, demokratik süreçlere katılma ve ulusal birliği destekleme konularında politikalar geliştirmiştir. Parti ayrıca, Irak'taki terör örgütlerine karşı mücadelede Irak hükümeti ile iş birliği yaparak

ülkedeki güvenliğin sağlanmasına katkıda bulunmaktadır. Bu, İİP'nin geçmişten günümüze uzanan ideolojik çizgisinde köklü bir değişim olduğunu göstermektedir.

Irak İslam Partisi, Irak siyasetinde önemli bir yere sahip olan ve ülkedeki Sünni Müslümanları temsil eden bir siyasi partidir. Müslüman Kardeşler hareketine dayanan ideolojik yapısı, partiyi İslami değerlere dayalı bir siyaset izlemeye yöneltmiş; ancak Irak'ın bütünlüğünü ve demokratik değerleri de savunmayı sürdürmüştür. Günümüzde ise İİP, mezhepsel çatışmaların önlenmesi, uzlaşma sağlanması ve Sünni haklarının korunması gibi konularda önemli bir rol oynamaktadır.

## 2. İHVAN İRAK KÜRT BÖLGESEL YÖNETİMİ YAPILANMASI

Müslüman Kardeşler Irak Kürt Bölgesel yönetiminde 1940'lı yıllarda başlamışlardır. Bu bölgedeki İslami hareketlerde önemli bir konuma sahip olan Şeyh Osman b. Abdulaziz, 1945'lerde Müslüman Kardeşler'in fikirlerinden etkilenmiş; ailesi ve öğrencileriyle birlikte hareketi desteklemiştir. Şeyh Osman Bölgede Müslüman Kardeşler hareketinin başlatıcısı olarak kabul edilir. Daha sonra Müslüman Kardeşler hareketi siyasi bir yapıya kavuşunca hareketten ayrılmıştır. Şeyh Osman'ın Müslüman Kardeşler hareketinden ayrılmasının en önemli nedeni, Müslüman Kardeşler düşüncesindeki silah ve şiddet kullanmama ilkesine aykırı davranması ve silahları araç olarak kullanmakta bir sakınca görmemesiydi (Kurşunlu, 2022, s. 305-307). Fiili mücadele konusundaki görüş ayrılığından dolayı bu cemaatten ayrılarak İslami Hareket'i oluşturmuş. Bununla birlikte yine hareketin manevi bir lideri olarak kendisine saygı gösteriliyor ve önem veriliyor. Ancak Şeyh Osman İhvan düşüncesini Mısır İhvanı ile fikrinsel birlik içerisinde olmasına rağmen kurumsal düzeyde bir bağlantıları oluşmamıştır.

Müslüman Kardeşler düşüncesi İKBY'deki şehirlere farklı zamanlarda ve şekillerde ulaşmıştır. Bu anlamda 1990'lı yıllara kadar her şehir ve bölgedeki çalışmalar kendi şartlarına göre izlenen değişik metot ve yöntemlerle gerçekleştirilmiştir. Fakat Müslüman Kardeşler düşüncesinin en erken geldiği ve teşkilatlanmanın en erken yapıldığı şehir Erbil'dir. Düşünce Erbil'e 1944 yılında ulaşmıştır. İki sene gibi kısa bir zaman dilimi içerisinde bu düşünce taban bularak 1946 yılında teşkilatlanmasını gerçekleştirmiştir. Değişik Ortadoğu ülkelerinde Kürt öğrencilerin eğitim almaya gelen Mısırlı Müslüman Kardeşler üyeleri ve İhvanı üyeleri ile etkileşime geçmesi sonucu Kürt öğrenciler üzerinde ilk tesirler görülmeye başlanmıştır. Bu etkileşim sonucu ilk temelleri Erbil'de atılan bu İslami Hareketin çalışması üniversite eğitimi için diğer ülkelere giden Kürt öğrencilerin getirdikleri Hasan el Benna, Seyyid Kutup ve Fethi Yeken gibi Müslüman Kardeşler liderleri ve ideologlarının kitaplarıyla halk arasında yayılma fırsatı bulmuştur. Müslüman Kardeşler düşüncesi 1952-1953 yılları arasında ise hareketin taşıyıcılarından olan Muhammed Mahmud es-Savvaf aracılığıyla Duhok'a giriş yapmıştır. Kendisi de bir âlim olan es-Savvaf Mısır'dan döndükten sonra Müslüman Kardeşlerin lideri Hasan el Benna'nın yöntemlerini taklit ederek İKBY'nin bütün şehirlerini ve köylerini gezmiş, camilerde, tarlalarda, evlerde Müslüman Kardeşler düşüncesini anlatmaya başlamıştır. Es-Savvaf 1953 yılında Duhok şehri ve Bamerne gibi bazı köylerde eğitim kampları açarak terbiye ve ıslah eğitimleri vermiştir. Müslüman Kardeşler fikrinin teşkilatlanması 1956 yılında bazı kişiler tarafından Duhok'ta yapıldıysa da güçlü olamamıştır. Asıl teşkilatlanma 1960 ve 70 yılları arasında yapılmıştır (Karadağ, 2017, s.36). Muhammed Mahmud es-Savvaf İKBY de ilk kurumsal çalışmayı Mısır İhvanını örnek alarak yapmıştır.

İKBY'de modern İslami hareket ve partilerin tarihi de bu anlamda İKBY'ye ulaşan Müslüman Kardeşler düşüncesi tarihiyle eş değerdir. Bu hareket düşünce ve çizgi olarak başta Müslüman Kardeşler cemaati olmak üzere mutedil çizgideki değişik İslami akımlardan etkilenmiş bir siyasi akımdır. Daha önce çalışmaları davet ve eğitim üzerinde yoğunlaşmış ama son yıllarda Irak Kürdistanı'na ağırlık veren siyasi faaliyetlerden sanat ve spor faaliyetlerine kadar her alanı içine alan oldukça kapsamlı faaliyetler başlatılmış ve yürütmeye devam etmektedirler. 1968'de Baas rejimi Irak'ta bir darbe düzenleyip kısa sürede tüm askeri ve resmi kurumları ele geçirdiğinde büyük bir baskı dönemi başlamıştır. Daha önce Irak İslam Partisi ile ortak çalışmalar yürüten Şeyh Osman baskıların artması ile birlikte Baas Rejimine karşı silahlı

mücadele etme kararı almıştır. Baas Rejimi baskıları sadece Müslüman Kardeşler'e yönelik değildi fakat baskılardan en büyük payı Müslüman Kardeşler almıştır. Bunun sebebi Müslüman Kardeşler 'in ileride güçlü bir muhalefet olma ihtimaliydi. Baas Rejimi 1971–1972 de siyaset alanındaki muhalefet boşluğunun Müslüman Kardeşler tarafından doldurulmaya başlandığını fark etmiştir. Diğer sol, laik vs. bütün parti ve örgütlere de baskılar yapılmıştır. Müslüman Kardeşler'e yapılan baskı ve yıldırma dayanılmazacak aşamaya geldiği gibi, Saddam, eğer Müslüman Kardeşler çalışmalarını durdurmazsa işkence ve tecavüzleri daha da arttırmakla tehdit etmiştir. Bunun üzerine 1973 yılında hareket lideri Abdülkerim Zeydan tarafından örgüt çalışmalarını fesh ettiğini ilan etmiştir (Musenna Emin, 2013).

Başlangıç tarihinden itibaren ciddi faaliyetler içerisinde olan ve halk arasında kayda değer bir taban elde eden hareket, Müslüman Kardeşler düşüncesinin bir etkisi olarak, çalışmalarını günümüze kadar silahlı mücadeleye yöneltmemiştir. Çalışmalarını tamamen ıslah, terbiye, vaaz, irşat ve eğitim metotlarıyla halk arasında yaymaya çalışmıştır. Çalışmayı yaymak için Seyyid Kutub, Hasan El Benna, Abdulkadir Udeh ve Ahmet Deat'ın kitapları ve dini bilgileri anlatan diğer küçük risaleler eğitim araçları olmuştur. Mısır Müslüman Kardeşler 'inde olduğu gibi, silahlı yöntemler kullanacaklarına inananlar veya İslami çalışmaların silahlı yöntemlerle kısa sürede gelişeceğine inananlar hareketten çekilmiş, kendi silahlı faaliyetlerini başlatmış veya mevcut silahlı hareketlere katılmıştır. Kürdistan İslam Birliği Partisinin temellerini atacak olan Müslüman Kardeşler düşüncesine dayalı bu hareketin silahlı yöntem karşıtı politikaları hem gizlilik döneminde hem de siyasi bir parti olarak çalışmalarını devam ettireceği 1994 sonrası dönemde IKBY'deki diğer İslami ve Sol hareketler arasından sıyrılarak büyük bir taban elde etmesini sağlamıştır (Karadağ, 2017, s. 39). Kürdistan İslam Birliği Partisi'nin, şiddet yerine eğitim ve sosyal reform odaklı stratejisi, bölgedeki diğer hareketlerden ayrılarak geniş bir halk desteği kazanmasına ve siyasi sahnede kalıcı bir yer edinmesine önemli ölçüde katkı sağlamıştır.

İhvan Hareketi, Baas Rejiminin Kürt gruplarına ve diğer bütün İslami gruplar üzerindeki şiddetli baskılarına rağmen, bu dönemde bazı İslami grupların aksine hiçbir zaman silahlı mücadeleye yönelmemiştir. Müslüman Kardeşler düşüncesinin tesirleri altında çalışmalarına aralıksız devam eden İslami hareket Baas Rejimine yönelik bazı önemli yaptırımlara gitmiştir. Hareket bu süreçte aldığı bir karar ile özellikle Irak-İran Savaşı sırasında Baas Rejimi bünyesinde askerlik yapmanın ve savaşta öldürülmenin haram olduğu fetvasını vermişlerdir. Hareketin çıkardığı bu fetva üzerine Baas Rejimi saflarında askerlik yapmayı kabul etmeyenler ve Baas Partisinin aktivitelerine katılmayı reddeden üyeler o dönemde Bağdat Üniversitesindeki fakültelerden atılmıştır. Üniversitelerden atılan veya askerliğe gitmeyi reddedenlerin de artık Baas rejimi tarafından hayati güvenlikleri tehdit altında olduğundan dolayı kimileri saklanmış, kimileri de Peşmergelere katılmıştır. Peşmergelere katılan Müslüman Kardeşler çizgisindeki hareketin üyeleri cemaatin silahlı mücadele karşıtı net tavrından dolayı hareketin emriyle değil şahsi kanaatleri olarak katılmıştır (Karadağ, 2017, s. 40).

Irak Müslüman Kardeşler Hareketi 1970'li yıllarda genel anlamda Baas Rejiminin baskıları altında erirken IKBY'de Müslüman Kardeşler çizgisinde çalışmalarını sürdüren hareket büyük aksaklıklar yaşamamıştır. 1973'te çalışmalarına son verdiğini ifade eden hareket 1980'lerden sonra tekrar faaliyetlerine başlamıştır. İhvan Hareketinin bu Duraklama devresinden sonra IKBY'de 1980'lere doğru Müslüman Kardeşler tekrar gelişmeye ve büyümeye başlamıştır. Soran lehçesindeki adıyla Yekgirtûy İslâmî Kurd, Arapça adıyla al-İttihâd ul-İslâmî al-Kurdîstânî IKBY'de Müslüman Kardeşler düşüncesi üzerine 1940'lı yılların sonlarından günümüze kadar çalışmalarını sürdüren İslami perspektife sahip siyasal bir partidir. Siyasi bir parti olarak günümüzde çalışmalarını sürdüren hareket için genel anlamda Yekgirtûy ismi kullanılmaktadır. IKBY'de İslami hareketlerin tarihi hakkında Yekgirtûy Partisi lideri Selahaddin Muhammed Bahaeddin şu açıklamayı yapıyor: "Irak'taki çağdaş İslami hareketin yani İslami uyanış hareketinin veya İslami akımın da tarihi hayli eskidir. Bu akım 1940'lardan itibaren faaliyetlerini başlatmıştır. Örneğin bu şehirde (Erbil'de) 1946 veya 1947'de Müslüman Kardeşler cemaatinin faaliyetleri başlamıştı (Varol, 2024).

IKBY'nin Ekim 1991 defacto olarak özerkliğe kavuşması ve yine bu sene içerisinde Behdinan ve Soran bölgesi Müslüman Kardeşler Hareketi'nin protokol ile Selahaddin Muhammed Bahaddin'e katılması, hareketin tam anlamıyla kurumsallaşmaya doğru gittiği yıllardır. Selahaddin Muhammed Bahaddin 1994 yılında siyasi bir parti olarak ilan edilmesine kadar hareketin liderliğini üstlenmiştir. Hareket bu yıllarda Selahaddin Muhammed'in güçlü liderliği ile bir yükselme dönemine girmiştir. İhvan Hareketi 6 Şubat 1994 yılında Selahaddin Muhammed Bahaddin başkanlığında YEKGURTU partisini kurmuştur. Hareket öncelikle Müslüman Kardeşler çizgisinde olduğundan dolayı İslami düşünce sisteminin toplum arasında yerleştirilmesi ve benimsenmesi konusunda diğer radikal İslami grupların aksine darbe, inkılap ve silahlı mücadele yöntemine zıt bir anlayışa sahiptir. Hareket İslam'ı toplum arasında hâkim kılmaya veya topluma benimsetmeye çalışırken silahlı mücadele, darbe ve inkılap gibi yollarla tepeden inme bir şekilde değil, toplumu içinde bulunduğu kötü durumlardan arındırarak ıslah ve eğitim metotlarıyla dikey bir derinleşme ve yatay bir yayılma metodunu benimsemiştir (Karadağ, 2017, s. 47). IKBY'nin 1991'de özerkliğe kavuşması, bölgedeki Müslüman Kardeşler Hareketi için bir dönüm noktası olmuş ve hareketin kurumsallaşma sürecini hızlandırmıştır. Selahaddin Muhammed Bahaddin'in liderliğinde, hareket, radikal ve şiddet odaklı yaklaşımlardan uzak durarak, eğitim ve toplumsal ıslah yöntemleriyle İslami değerleri yayma stratejisini benimsedi. Bu dönemde, hareketin ideolojik çizgisi, darbe ve silahlı mücadele yerine, halkın gönlünü kazanarak İslam'ı toplumun temellerine yerleştirme hedefi etrafında şekillendi. Bu yaklaşım, hareketin toplumsal desteğini artırmış ve bölgedeki diğer gruplardan farklılaşarak geniş bir taban oluşturmaya olanak tanımıştır. Selahaddin Muhammed Bahaddin'in liderliği altında, İhvan Hareketi, 1994 yılında YEKGURT'un kurulmasıyla birlikte siyasi bir kimlik kazanarak, bölgenin siyasi arenasında kalıcı ve etkili bir güç haline gelmiştir. Hareketin bu dönemdeki stratejisi, uzun vadeli bir toplumsal değişim projesi olarak, barışçıl yollarla toplumun İslami değerler etrafında yeniden inşa edilmesini hedeflemiştir.

Hareket'in partileşme süreci öncesinde yaptığı çalışmalar arasında belki de en etkili bölgede yaptığı insani yardımlardır. IKBY'nin her türlü hizmet ve imkânlardan yoksun olduğu dönemlerde ve Baas Rejimi saldırıları sonrası bütün köylerin harabe olduğu zamanlarda Hareket yaptığı insani yardım çalışmaları ile halkın teveccühüne mazhar olmuştur. Irak'ın Kuzeyinin(36. Paralel) uçuşa yasak bölge ilan edilmesi ve Baas Rejiminin bölge üzerindeki kontrolünü kaybetmesi ile filli bir özerkliği elde edilince daha önce Türkiye ve İran'a sığınan mülteci Kürtler IKBY'ye geri dönmeye başlamışlardır. Bu dönüşten sonra Müslüman Kardeşler hareketi, savaşın ardından çaresiz kalan insanlara yönelik insani yardım faaliyetleri aracılığıyla toplum üzerinde büyük bir etki yarattı. Dışarıdan toplanan yardımlara ek olarak, hareket zamanla kendi insani yardım örgütlerini kurdu ve ayrıca uluslararası alanda faaliyet gösteren büyük Müslüman yardım örgütlerinin IKBY'de şubelerini açmışlardır.

Siyasi sahaya giriş ve parti ilanı öncesi dönemde Müslüman Kardeşler Hareketi çalışmalarının büyük çoğunluğunu Rabıtu'l İslamiyye'l Kurdiyye yardım kuruluşu çatısı altında gerçekleştirmiştir. Hareket, Rabıta Yardım Kuruluşu aracılığıyla özellikle Halepçe ve Enfal soykırımları sonrası kimsesiz kalan yüzlerce yetimin bakım ve ihtiyaçlarını üstlenmiştir. Birçok köy ve kasaba bölgesinde cami, medrese, su kuyusu inşa etmek ve gelir kaynağı olmayan köylerin koyun satın alarak geçimini sağlamalarına yardımcı olmak gibi insani yardım faaliyetlerinde bulundu. Hareket faaliyet alanlarını genişleterek hastaneler, okullar, sağlık merkezleri ve poliklinikler açtı. Bu insani yardım çabaları sayesinde, Baas rejiminden sonra harabeye dönen IKBY'de kasabalardan en ücra köylere kadar birçok yer yeniden inşa edilirken, aynı zamanda halkın sağlık, eğitim, finans ve din alanlarında birçok fırsata erişebilmesi sağlandı. Müslüman dünyasındaki saygın ve yetkili akademik figür olan İhvan önde gelenlerinden Ali Karadağı sayesinde, bu zor zamanlarda İslami yardım kuruluşlarının ve zengin Müslümanların desteği bölgeye aktı. Bu insani yardım çabaları yanında İhvan toplumun hem milli hem de dini açıdan bilinçlendirmeyi hedefliyordu (Karadağ, 2017, s. 50).

İhvan İleri gelenlerinden Selahaddin Muhammed Bahaeddin tarafından 6 Şubat 1994 tarihinde IKBY'de Yekgirtûy İslâmî Kurdistan (KİB) ıslah ve reform sloganıyla siyasi, İslami, etnik ve silahsız bir parti olarak

resmen ilan edilmiştir. Parti tüzüğünde siyasi, medeni, ıslah metodunu benimsemiş, halkına İslami perspektifle yaklaşan adalet ve İslami temelde ilgilenmek üzere kurulduğu ifade edilmiştir. IKBY’de siyaset sahasına ilk kez adım atan KİB yeni baştan kurulmuş bir parti değil 50 yıllık alt yapısı olan İslami bir hareketin siyasi bir parti olarak kendini resmen ilan etmesidir. Parti IKBY’deki Müslüman Kardeşler Hareketi’nin bir yüzü olarak görülmüştür fakat partinin çalışmaları IKBY’ye yöneliktir ve etniktir. Parti bütün siyasi dinamiklerini bölgenin şartlarına göre konumlandırmakta ve politikalarını bu yönde geliştirmektedir. Partileşme öncesi süreçte Müslüman Kardeşler Hareketi çizgisinde çalışmalar yapmışsa da diğer ülkelerde bulunan Müslüman Kardeşler hareketlerinden siyasi ve cemaatsel anlamda farklı metot ve yöntemlere sahiptir. Hareketten partileşme sürecine geçerken hareketin İslami çalışmalar, terbiye, ıslah, eğitim ve insani yardım gibi faaliyetleri durdurulmamış aksine Hareket ve Siyasetin yekpare olduğu bir siyasi yapı ortaya çıkmıştır. Teşkilatlanma açısından da Parti ve Hareketin farklı büro ve merkezleri yoktur parti ve harekete ait mekânlar aynıdır. Cemaatten siyasete geçerken Hareketin İslami düşüncesi ve siyasi düşüncesi ayrışmadığı gibi binaları ve merkezlerinde de herhangi bir ayrışma meydana gelmemiştir. Bu anlamda Ortadoğu ülkelerinde Müslüman Kardeşler düşünce çizgisinde çalışmalarını sürdüren İslami ve siyasi hareketlerden farklıdır. Birçok ülkede hatta Irak’ta Müslüman Kardeşler Hareketi’inde cemaat ve siyasi parti birbirinden ayrı çalışırken KİB’de Hareket ve Parti tam aksine birlikte çalışmaktadır (Karadağ, 2017, s. 55). İhvan diğer ülkelerdeki gelişmesine benzer bir şekilde öncelikle insanlara sosyal hayatta, kültürde, fikirde, edebiyatta nüfuz etmeye başlayarak kök saldı. Kürdistan’daki İslami Hareketin gelişim tarihi genel İhvan’ın gelişim tarihidir. İhvan 1980’lere kadar sadece insan yetiştirmeye odaklanmıştır.

KİB diğer ülkelerdeki İhvan Hareketlerinden farklı olarak kuruluşundan itibaren siyasi bir parti olarak ortaya çıkmışsa da toplumsal alana yönelik faaliyetlerine taban kazanmak ve benimsediği toplumsal dönüşümü sağlamak için yüz çevirmemiştir (Kurşunlu, 2022, s. 306). KİB kendisini İhvan ekolünün ve fikrinin Kuzey Irak’taki temsilcisi saymakla beraber yaşadıkları bölgenin de özel şartlarına uygun refleksler geliştirmiştir. KİB’in ilanı ile birlikte IKBY’de siyasi anlamda aynı zamanda yeni bir siyasi dönemin başlangıcı da olmuştur. Öncelikle IKBY’deki bütün partiler ve en köklü iki parti olan IKDP ve IKYB silahlı kanatları olan partilerdir. Şeyh Osman önderliğinde kurulan Bzotnava İslami silahlı mücadelesi olan bir partidir. KİB bu açıdan IKBY’deki Kürt siyaseti tarihinde bir ilk olarak savaşın etkilerinin olduğu ve iç çatışmaların devam ettiği bir dönemde silahsız bir parti olarak kendini ilan etmiştir.

YEGGURTU’nun (Kürdistan İslam Birliği-KİB) tüzüğündeki Kürt vurgusu, diğer ülkelerdeki İhvan hareketlerinden farklı bir yaklaşımı yansıtmaktadır. YEGGURTU, Kürtlerin özel durumlarına dikkat çekerek, Kürtlerin bağımsızlık arzusunu ve haklarını İslami çerçevede ele almaktadır. Bu yaklaşım, Kürtlerin hem etnik kimliklerini hem de Müslüman kimliklerini vurgulayan bir duruş sergilemektedir. YEGGURTU’nun tüzüğünde, Kürtlerin haklarını savunurken, silahlı mücadeleye başvurmadan, halkı rahatsız etmeyecek, aşırılıklardan uzak bir yöntem benimsendiği belirtilmektedir. Bu, İhvan’ın genel stratejisiyle uyumlu bir şekilde barışçıl ve siyasi bir mücadeleyi tercih eden bir yaklaşımdır. YEGGURTU, Kürtlerin haklarını savunurken, İslami değerlere sadık kalmayı ve bu çerçevede bir çözüm arayışını sürdürmeyi hedeflemektedir. YEGGURTU’nun tüzüğündeki Kürt vurgusu, Kürtlerin etnik kimliklerini İslami kimlikleriyle uyumlu bir şekilde savunmayı amaçlayan bir hareketin ifadesidir. Bu, Kürtlerin hem etnik hem de dini kimliklerini koruyarak haklarını savunmalarını ve bağımsızlık arayışlarını İslami değerler çerçevesinde gerçekleştirmelerini sağlayan bir yaklaşımdır.

KİB, IKBY’de denge politikası izlemektedir. Kürt siyasetinin iki köklü partisi KDP ve IKYB kendi egemenlik alanlarında tabana sahipken KİB her iki gücün egemenlik alanlarında da taban elde etmeyi başarmıştır. Bölge fiili bir bölünmüşlük içerisindedir. Erbil ve Behdinan bölgesi Mesud Barzani’nin partisi olan KDP’nin denetimindedir. Bu bölge KDP Peşmergeleri, asayiş güçleri ve istihbaratı tarafından yönetilmektedir. Parti aynı zamanda bu bölgedeki ekonomik, siyasi ve üniversite gibi kurumları denetimi altında tutmaktadır. Bu kurumların yönetici ve memurlarının büyük oranda KDP üyelerinden oluşmaktadır.



Süleymaniye ve Soran bölgesinde de aynı durum mevcuttur. Burada bölge Bafel Talabani liderliğindeki IKYB'nin denetimi altındadır. Yine Süleymaniye bölgesi de IKYB'nin Peşmergeleri, polis gücü ve istihbarat birimlerinin denetimindedir. Bütün resmi kurum ve kuruluşlardaki yönetici ve memurların büyük çoğunluğu IKYB üyeleridir. Fakat IKDP'nin güçlü oy tabanına sahip olduğu Behdinan ve Erbil civarında IKYB çalışmaları zayıftır. Aynı şekilde Süleymaniye bölgesinde IKDP'nin tabanı benzer sebeplerden dolayı zayıf bir durumdadır. Simgesel olarak büroları vardır ve zamanla bu bürolarında da azaltmalara gitmektedir. Bu durumun temel nedeni IKDP ve IKYB arasında başlayan Brakuji kanlı iç çatışmalardır. Baas Rejiminin IKBY'ye uyguladığı baskılar sonucu IKBY dış ülkeler ile bağlantılarını sadece Türkiye sınırındaki Halil İbrahim sınır kapısı ile sağlıyordu. İki partinin sınırda toplanan gümrük vergilerinin paylaşımı konusunda anlaşamaması, çatışmanın başlıca nedenlerinden biri olarak kabul ediliyor. Ayrıca, her iki tarafın da bölge üzerinde egemenlik kurmak istemesi, bu çatışmanın daha da ciddileşmesinin nedenlerinden biri olarak kabul ediliyor. KİB çatışmalar döneminde çatışmanın tarafı olmamasına rağmen büyük baskılar görmüştür. Fakat KİB, çoğu kez büro ve ofisleri ateşe verilmesine, üyeleri öldürülmesine rağmen kendisine yönelik baskılara karşı direnç göstererek silaha başvurmadan varlığını koruyabilmiştir. KİB'in diğer bütün partilerin aksine her iki bölgede de kitlesel bir halk tabanına sahip olmasının bazı nedenleri vardır. Bu nedenlerden bir tanesi Partinin silahsız bir siyaset gütmesidir. KİB bu silahsız politikasıyla bölgede meydana gelen problemlerin siyaset, barış, İslami kurallar ve demokratik yöntemlerle çözülmesini önermektedir. Parti IKBY'de meydana gelen çatışmalarda her zaman arabuluculuk yapmaktadır (Karadağ, 2017, s. 66). IKDP-İKYB ve İKYB-Bzotnava İslami çatışmalarında birçok kez barış aracılığı yaparak taraflardan çatışmaları durdurmalarını istemiştir. Partinin bu arabuluculuk ve barış görüşmeleri siyaseti halk nezdinde olumlu etkiler bırakmıştır.

Bölge 1992'de seçimler yapılmış ve seçimlerinden iki sene sonra 1994 yılında IKDP ve İKYB arasında yaşanan Brakuji çatışmalarının etkisiyle IKBY fiili olarak ikiye bölünmüştür. İki köklü Kürt partisi arasında meydana gelen çatışmaların etkisi 2003 yılına kadar devam etmiştir. Bölgenin iki parti arasında fiilen ikiye bölünmesi nedeniyle IKBY 13 yıl boyunca seçimler yapılamamış ve siyasi bir boşluk ortasında kalarak krizlerle boğuşmak zorunda kalmıştır. 2004'te IKDP ve İKYB kendi aralarında bir anlaşmaya vararak birleşik bir seçim listesi oluşturmuştur. IKDP-İKYB'nin oluşturduğu liste seçimlerde %90 oy alarak hükümetin kilit pozisyonlarını ele geçirmeyi başarmıştır. Blok liste parlamentodaki 111 sandalyeden 104 tanesini almıştır. Bu birleşme sonrasında 2005'te yapılacak seçimlerin hedefi IKBY'deki iki büyük partiyi birleştirmek ve parti yönetimlerine son vermek olmuştur.

2005 Ocak ayında yapılan seçimlerde IKDP ve İKYB'nin dâhil olduğu Kürt partileri "Kürt İttifakı" adı altında seçimlere tek liste olarak girmeye karar vermişlerdir. "Kürt İttifakı" bu seçimlerde Irak Meclis'indeki 275 sandalyeden 75 sandalyeyi kazanmıştır. 2005 Ocak seçimlerinde IKDP ve İKYB ile işbirliği yapan KİB Aralık 2005 seçimlerine bağımsız girmeyi tercih ederek Irak Parlamentosundaki oyların %1,3'unu almıştır (Gunter, 2010, s. 145). 15 Aralık 2005'te yapılan Irak Parlamento seçimlerine diğer Kürt gruplarından bağımsız olarak katılmaya karar vermiştir. KİB'in bu kararı ile IKBY'den Bağdat seçimlerine katılacak liste sayısı KİB Listesi ve diğer Kürt partileri listesi olmak üzere ikiye çıkmıştır. Daha önce IKBY'de IKDP-İKYB egemenliği ile temsil edilen Kürt siyaseti bu dönemden sonra 3. bir rakip parti tarafından da temsil edilmiş duruma gelmiştir. KİB bu dönemde Kürt siyaset sahnesine bağımsız etnik ve İslami bir parti olarak katılmıştır. Fakat KİB'in Bağdat seçimlerine bağımsız bir parti olarak girmesi ve daha önce olduğu gibi IKDP-İKYB egemenliğinden çıkması bu partileri çok rahatsız etmiştir. KİB'in bağımsız olarak seçimlere girmesi aynı zamanda IKDPIKYB açısından 3. bir alternatif siyasi gücün doğuşu ve Bağdat parlamentosunda artık IKBY'nin 3. partisinin sesi çıkacağı anlamına gelmiştir.

KİB'in 2005 seçimlerine bağımsız bir liste olarak katılması sonrasında partiye yapılan eleştiriler ve partiye yönelik saldırılar IKDP ve İKYB'nin IKBY'de 3. Bir siyasi gücün ortaya çıkışını istememesiyle değerlendirilmektedir. Özellikle KDP'nin etkin olduğu Behdinan bölgesinde eni bir siyasi gücün toplumsal

bir tabana ulaşması ve bu toplumsal taban üzerinden siyasi bir güç olarak yükselmesi IKDP için büyük bir rahatsızlık yaratmıştır. KİB'in IKBY'deki diğer bazı İslami grupların aksine Kürt sorunu ve IKBY'nin içerisinde bulunduğu sorunlara duyarsız kalmamıştır. Bağdat ve Kürt Parlamentosunda IKBY ve Kürtlerle ilgili konularda diğer sol, laik ve milliyetçi partilerden daha fazla sahiplenmesi KİB'in halk arasında da yayılmasına hatta diğer parti tabanlarından bu partiye etnik olmanın yanında İslami bir söyleme sahip olması nedeniyle de katılımların olmasına sebep olmuştur.

25 Temmuz 2009'da yapılan IKBY parlamento genel seçimlerinde 2,5 milyon vatandaş oy kullanmak için sandık başına gitti. Seçimlerde sandalyelerin 11'i azınlıklara ayrıldı. Süryaniler için 5, Türkmenler için 5 ve Ermeniler için 1 adet sandalye bulunmaktadır. KİB bu seçimlerde, Komela İslami, Kürt Sosyalist Demokrat Parti ve Gelecek Partisi ile anlaşarak Hizmet ve Reform Listesi adı altında seçimlere katıldı. KİB bu seçimlerde 6 tane koltuk kazanmıştır. 7 Mart 2010 Irak Parlamento seçimlerine katılan KİB %2,27'lik oy oranıyla 230.742 oy alarak Kürt Parlamentosunda 4 koltuk elde etmiştir. 21 Eylül 2013'te yapılan IKBY seçimleri 1992 yılından bu yana IKBY'deki dördüncü yasama seçim olmuştur. Bu seçimlerde KİB %9.49 oy oranıyla 186,741 oy almış ve parlamentoda 10 koltuğa sahip olmuştur. Bu seçimlerde Hükümeti kurmak için ulaşılmaması gereken 56 sandalye sayısına hiçbir parti ulaşmadığından Hükümeti kurmakla görevli IKDP, KİB ve Gorran ile anlaşmıştır. Bu anlaşma ile Elektrik ve Sosyal işler başkanlığı KİB'e verilmiştir (Demircan, Akbaş, 2015, s. 560). 2018 yılında yapılan seçim ile KİB bugünkü IKBY Hükümetinde 5 Bakan, 10 parlamenter ve 2 parlamento üyesine sahiptir. Partinin ayrıca Bağdat Parlamentosunda 1 Bakanı ve 4 Parlamenti vardır. Bağdat Parlamentosundaki parlamenterlerinden 1 tanesi kadındır. IKBY parlamentosunda ise KİB'in parlamenterlerinden 3 tanesi partinin kadın üyelerinden oluşmaktadır. IKBY'de İslami Hareket-İKBY ile İKYB-İKDP arasında çıkan kanlı çatışmalar başta olmak üzere bölgede meydana gelen diğer bütün silahlı çatışmaların hiçbirisinde taraf olmamış, taraflar arasında barışın sağlanması için aracılık rolünü üstlenmiştir (Gazi, 2014, s. 25). KİB 2005'te Irak Parlamento seçimlerine bağımsız olarak gireceğini ilan etmesi üzerine IKDP tarafından Genel Merkezlerinin ateşe verilmesi ve üyelerinin linç edilmesi olaylarında da silahlı mücadele başlatmamış sadece kınama mesajları yayınlamakla yetinmiştir.

2024'te yapılan Irak Kürt Bölgesel Yönetimi (IKBY) seçimlerinde, Kürdistan Demokrat Partisi (KDP) birinci, Kürdistan Yurtseverler Birliği (KYB) ikinci, ve Yeni Nesil Hareketi üçüncü sırada yer aldı. Yaklaşık %72'lik katılım oranıyla gerçekleşen seçimde, 100 sandalyeli meclis dağılımında KDP 39 sandalye, KYB 23 sandalye, Yeni Nesil ise 15 sandalye ve Kürdistan İslami Birlik Partisi (Yekgirtu) yedi milletvekili çıkarılmıştır (<https://www.indyturk.com>). Yekgirtu, 2024 IKBY seçimlerinde yedi sandalye kazanarak meclisteki varlığını korumayı başardı. Yekgirtu, bu seçimde çoğunlukla Süleymaniye, Duhok ve Halepçe bölgelerinden destek aldı. Bu sonuçlar, Yekgirtu'nun Irak Kürt bölgesinde İslami tabanı temsil etme konumunu sürdürdürebildiğini gösteriyor. Yekgirtu'nun önümüzdeki dönemde koalisyon politikaları ve muhalefetteki diğer partilerle iş birliği yapma stratejisi, meclisteki etki gücünü artırmasında kritik bir rol oynayacaktır.

## SONUÇ

Müslüman Kardeşler'in etkileri, ülkelere ve bölgelere göre farklılık göstermekle birlikte, Ortadoğu'daki siyasi dinamiklerin şekillenmesinde önemli bir rol oynamıştır. Müslüman Kardeşler'in etkisi, sadece doğrudan siyasi sonuçlarla sınırlı kalmayıp, aynı zamanda toplumsal dinamikler, sosyal hizmetler ve eğitim alanındaki faaliyetleri ile de kendini göstermiştir. Bu durum, birçok ülkede devlet politikalarının ve toplumsal ilişkilerin yeniden şekillenmesine neden olmuştur. İhvanın 1940'lı yıllardan partiye dönüştüğü 1994 yılına ve KİB'e dönüşmesinden günümüze kadarki süreçte hareketin ıslah ve eğitim metodunu benimsemesi ile her dönemde şiddet ve silahlı mücadeleye karşı durması IKBY'de radikal ve tekdüze anlayışların gelişmesini önlemiştir.

Günümüzde Yekgirtu (KİB) partisinin güçlü olduğu Erbil, Süleymaniye gibi yerlerde olumlu etkisi nedeniyle, gençler arasında radikal ve tekdüze gruplara yönelim neredeyse hiç yoktur. Bu nedenle, DAES gibi

örgütlere katılım sağlayacak bir taban da oluşmamıştır. Ancak, geçmişte silahlı mücadeleyi benimseyen grup ve partilerin etkin olduğu ve KİB'in fazla bir etkisinin olmadığı Halepçe gibi bölgelerde, o dönemdeki radikal ve silahlı güçlerin etkisi günümüze kadar uzanan bir taban oluşturmuştur ve bu tabandan DAEŞ'e katılımlar yaşanmaktadır. Bununla birlikte, genel olarak Irak Kürdistan Bölgesel Yönetimi'nde (IKBY), KİB'in etkili İslami anlayışı sayesinde radikal ve tekdüze fikirler yaygınlaşmamıştır. Bu durum DAEŞ'in IKBY'ye yönelik başlattığı saldırıların başarısız olmasının en temel nedenlerinden sayılmaktadır. DAEŞ'in ilk saldırıları esnasında paniğe kapılan Kürt halkı DAEŞ'in Şengal baskını sırasında Ezidiler'de olduğu gibi bir paniğe kapılmıştı. KİB'in âlimleri, liderleri, vaizleri ve hatipleri ile IKBY'de başlattığı büyük organizasyonlarla halkı cephelere gitmeye ve mücadele etmeye teşvik etmesi savaşın seyri üzerinde büyük bir etki bırakmıştır. DAEŞ saldırıları sırasında halkı göç etmiş ve arkasında hiçbir moral desteği bulamayacak Peşmerge yerine halkın tam anlamıyla arkasında durduğu ve KİB'in dini argümanlarla saldırıya geçen DAEŞ karşısında yine İslami bir hareket olarak destek vermesi savaşın seyri üzerinde çok fazla etkili olmuştur.

1940'lı yıllardan itibaren IKBY'de yardım ve sosyal organizasyonlarla yer edinmeye başlayan İhvan Hareketi Irak Bölgesel Kürt Bölgesi'nde 1994 yılında Yekgirtu adında bir partiye dönüşmüştür. Yekgirtû, Kürdistan Bölgesi'nde İslami değerler ile Kürt ulusal kimliğini harmanlayarak, hem sosyal hem de siyasi alanda güçlü bir varlık göstermeye devam etmektedir. Parti, kuruluşundan bu yana Kürt halkının haklarını savunma ve kültürel değerlerini koruma misyonunu yüklenmiş ve bu süreçte bölgedeki diğer siyasi güçlerle de iş birliği yaparak bir denge unsuru haline gelmiştir. Şiddet içermeyen, ılımlı bir İslami hareket olarak, Kürt toplumunda adalet, eşitlik ve kardeşlik gibi temel prensipleri yaygınlaştırmayı amaçlayan Yekgirtû, bölgedeki etkisini giderek artırmakta ve Kürt halkı için hem dini hem de kültürel bir vizyona sahip bir hareket olarak çalışmalarına devam etmektedir.

## KAYNAKÇA

- Akyol, M. (2014). *Orta Doğu'da İslamcılık ve Müslüman Kardeşler Etkisi*. Ankara: Siyaset Kitabevi.  
chromeextension://efaidnbmnmbpcajpcglefndmkaj/https://www.gençbirikim.net/dergi\_arsivi/genç\_birikim\_168\_sayi\_mayis\_2013.pdf sf. 25
- Demircan A. Akbaş, M. (2015). *Kürtler Tarih, Toplum, Din*, İstanbul: Nida Yayıncılık.
- Esen, H. (2019). "Irak'ta Müslüman Kardeşler Hareketi'nin Siyasi Etkisi ve Toplumsal Rollerini." *Ortadoğu ve İslam Dünyası Çalışmaları Dergisi*, cilt 5, sayı 1, s. 91-105.
- Genç Birikim Dergisi, "Dr. Musenna Emin ile Röportaj, Yegirtu-İ İslam-İ Kürdistan(Kürdistan İslam Birliği) Dış İlişkiler Sorumlusu" 16 Mayıs, 2013, Erişim Tarihi: 04.08.2024
- Gunter, M. (2010). *Historical Dictionary of the Kurds*. Scarecrow Press.  
https://www.indyturk.com/node/747339/d%C3%BCnya/ikby-se%C3%A7imlerinden-kdp-birinci-kyb-ikinci-parti-olarak-%C3%A7%C4%B1kt%C4%B1(Erişim Tarihi: 01.11.2024)
- Irak: Sulaymaniyah Governnorate assessment report, <http://reliefweb.int/report/iraq/iraq-sulaymaniyah-governnorate-assessment-report>, Erişim Tarihi: 16.07.2024
- İdris, G. (2014). "Yegirtû Ezmuneka nûî û Nmûneka Kymvyne" Feraset Zubeyr
- Karadağ, L. (2017). *Kürt Siyasal Hareketinde İslami Bir Aktör Kürdistan İslami Birlik Partisi*, İstanbul: Nida Yayıncılık.

- Mehmet, T. "Irak Müslüman Kardeşler Hareketi ve Siyasal İslam'ın Gelişimi." *Ortadoğu Araştırmaları Dergisi*, cilt 4, sayı 2, 2016, s. 55-78.
- Varol Ahmet, 'Kuzey Irak Gerçeği', <http://www.vahdet.info.tr/isdunya/dosya1/0283>. html Erişim: 09.07.2024
- Yılmaz, G. "Irak Siyasetinde Dini Akımlar: Müslüman Kardeşler'in Yükselişi ve Dönüşümü.» *Uluslararası İlişkiler ve Ortadoğu Çalışmaları Dergisi*, 2018, s. 112-130.

# TA'LIM JARAYONIDA KOMPETENTLIK TUSHUNCHASI VA "VENN" DIAGRAMMASI METODINING MAZMUNAN UZVIYLIGI

**Gulruh Ismoilova**

ismailovaguli525@gmail.com

**Аннотация:** в этой статье представлен обзор эффективных способов передачи элементов компетенции учащимся с помощью инновационных технологий

**Ключевые слова:** компетентность, общий, свойство, диаграмма вены, сравнить, участие, аналитический подход, умные навыки чтения

**Abstract:** this article provides an overview of the effective ways to communicate competency elements to learners through innovative technology

**Key words:** common, proprietary, vein diagram, comparison, affiliation, analytical approach, intelligent reading skills

Ta'lim - tarbiya – ongni, ayni vaqtda ong darajasi va uning rivojini ham belgilaydigan omildir. Binobarin, ta'lim tizimini o'zgartirmasdan turib ongni o'zgartirib bo'lmaydi. Ongni, tafakkurni o'zgartirmasdan turib esa ko'zlagan oliy maqsad – ozod va obod jamiyatni barpo etib bo'lmaydi. Boshlang'ich ta'lim jarayonida kichik yoshdagi o'quvchilarning umumiy va individual xususiyatlari rivojlantiriladi. Demak, bu vazifa darslarni yanada samarali tashkil etishni talab qiladi. Darslarni samaradorligini oshirish bu - ta'lim jarayonida ilgari surilayotgan kompetentlik, kompetensiya tushunchalarini va innovatsion texnologiyalarni o'tilayotgan mavzuning mazmuniga mosligini ta'minlagan holda dars jarayoniga tatbiq etishdir.

Shu o'rinda kompetensiya va kompetentlik tushunchalariga izoh berib o'tamiz;

## **Kompetentlik Tushunchasi**

Kompetentlik — insonning o'z faoliyatini muvaffaqiyatli amalga oshirishga qodir bo'lishini ta'minlovchi kompleks xususiyatdir. Kompetentlik nafaqat ma'lum bir sohada bilimga ega bo'lishni, balki bu bilimni amalda qo'llashni ham o'z ichiga oladi. Kompetentlikni shakllantirishda ko'plab elementlar ishtirok etadi: bilim, ko'nikma, qaror qabul qilish qobiliyati, amaliy tajriba va boshqalar. Kompetentlikni to'liq va samarali baholash uchun uning turli komponentlarini birlashtirish zarur. Kompetentlik — bu insonni o'zining bilim, ko'nikma, malaka va qobiliyatlarini to'g'ri ishlatish orqali o'z vazifalarini samarali bajarish imkoniyatidir. Kompetentlikning asosiy komponentlari sifatida bilim va amaliy ko'nikmalar birlashtiriladi. Venn diagrammasi esa ikki yoki undan ortiq to'plamning kesishishi yoki o'zaro aloqalarini ifodalashda ishlatiladigan diagrammadir. Ushbu maqolada kompetentlik va Venn diagrammasining mazmunan uzviyligi tahlil qilinadi, ya'ni kompetentlikni shakllantirish va baholash jarayonida Venn diagrammasi qanday vosita sifatida ishlatilishi mumkinligi ko'rib chiqiladi.

**Kompetensiyalar** – tashkilot miqyosida qabul qilingan standart xulq-atvor, tashkilot miqyosida qabul qilingan standartlarga muvofiq ish ko'ra olish qobiliyati.

## **Kompetentlik (bilimdonlik)**

1) u yoki bu savolning javobidan habardorlik;

2) ishda kerakli natijalarni qo'lga kiritish yuzasidan zarur qarorlarni qabul qila olish qobiliyati.

Inglizcha “**competence**” tushunchasining lug'aviy ma'nosi aynan “qobiliyat” ma'nosini ifodalasa-da, biroq, mazmunan faoliyatda nazariy bilimlardan samarali foydalana olish, yuqori darajadagi kasbiy malaka, mahorat va iqtidorni namoyon eta olish mazmunini yoritishga xizmat qiladi

Venn Diagrammasi: Tushuncha va Muhimligi

Venn diagrammasi, matematikada, mantiqda va boshqa sohalarda qo'llaniladigan vosita bo'lib, to'plamlarning o'zaro aloqalarini vizual ravishda ifodalash imkonini beradi. Diagrammada odatda doiralar bir-biri bilan kesishgan holda joylashadi. Har bir doira biror to'plamni ifodalaydi va to'plamlarning kesishgan qismlari, ularning o'zaro aloqalarini yoki umumiy xususiyatlarini ko'rsatadi.

Kompetentlik va Venn diagrammasi o'rtasidagi uzviylik shundan iboratki, kompetentlik ko'pincha turli komponentlardan iborat bo'lgan murakkab tizim sifatida qaraladi. Venn diagrammasi yordamida bu komponentlarning bir-biriga bo'lgan bog'liqligini yoki o'zaro aloqalarini aniq ko'rsatish mumkin.

Kompetentlikning Komponentlari va Venn Diagrammasini shakllantirishda uchta asosiy komponent mavjud: bilim, ko'nikmalar va munosabatlar. Venn diagrammasi yordamida bu komponentlarning o'zaro ta'sirini tahlil qilish mumkin.

**1. Bilim (Knowledge):** Bu, ma'lum bir sohadagi nazariy bilimlarni o'z ichiga oladi. Bilim, kompetentlikning asosini tashkil etadi, lekin faqat bilimlarga ega bo'lish hammasi emas, chunki uni amaliyotda qo'llash kerak.

**2. Ko'nikmalar (Skills):** Bilimlarni amalda qo'llashni anglatadi. Ko'nikmalar yordamida inson o'z bilimlarini real vaziyatlarda muvaffaqiyatli ishlatadi.

**3. Munosabatlar (Attitudes):** Bu komponent individning faoliyatga nisbatan his-tuyg'ulari, qarashlari va shaxsiy xususiyatlarini o'z ichiga oladi. Munosabatlar, ko'nikmalarni va bilimlarni samarali ishlatishda muhim rol o'ynaydi.

Venn diagrammasi bu uch komponentning qanday o'zaro bog'langanini ko'rsatadi. Har bir komponentning o'ziga xos xususiyatlari bor, ammo ular bir-birini to'ldiradi. Masalan, faqat bilim yoki faqat ko'nikma insonni to'liq kompetent qila olmaydi, chunki ular o'rtasidagi aloqalar va munosabatlar muhim ahamiyatga ega.

- **Bilim + Ko'nikma:** Bu kombinatsiya insonning tajribasini oshiradi, lekin hali ham muvofiq munosabatlar zarur.

- **Ko'nikma + Munosabatlar:** Inson o'z bilimini samarali qo'llashda yaxshi munosabatlarga ega bo'lishi kerak.

- **Bilim + Munosabatlar:** Inson bilimlarga ega bo'lishi va ular bilan o'zaro aloqada bo'lishi lozim, lekin bu faqat o'zi o'rganishi va amalda qo'llashi uchun yetarli emas.

Kompetentlikni aniqlashda, ayniqsa, turli komponentlarni tahlil qilishda Venn diagrammasi foydali vosita bo'lishi mumkin. Diagramma yordamida, masalan, ta'lim tizimida yoki ish joylarida qanday kompetentlikka ega xodimlar yoki talabalar baholanishi kerakligi aniq ko'rsatilishi mumkin. Kompetentlik o'lchovlari, shu jumladan bilim, ko'nikma va munosabatlar, har bir komponentning qanday ta'sir qilishini ko'rsatadi.

2 - sinfning Ona tili va o'qish savodxonligi kitobidagi mavzularni "Xulosalash", "Bo'lishi mumkin emas", "Klaster", "Ven" strategiyasi texnologiyalaridan unumli foydalanish orqali fanga oid va tayanch kompetensiya elementlarini o'tilayotgan mavzularning mazmuniga mos holda foydalanib boshlang'ich ta'limdagi muammolarning bir qismini bartaraf etishimiz mumkin. Endigina savodi chiqqan kichik yoshdagi o'quvchilarning 40-30% o'tilayotgan matn mazmunini to'laligicha idrok qilib o'qiy olmaydi. O'qituvchilarning o'zi ham bu muammoga yetarlicha e'tibor bermaydi. Ular o'quvchilarning tez va to'g'ri o'qish ko'nikmalarini rivojlantirishga ko'proq e'tiborlarini qaratadilar. Natijada bola matn mazmunini umuman tushunmaydi, o'qigan so'zlarining ma'nosini, mavzuning mazmunini tushunib ulgurmay keyingi mavzuga o'tiladi. Natijada ongli o'qish malakalari shakllanmaydi. Bunday o'quvchilarda keyinchalik qayta hikoya qilish ko'nikmasi rivojlanmaydi. Quyida biz foydalanadigan texnologiya natijasida bu muammolar to'laligicha o'z yechimini topadi.

"Ven" diagrammasi strategiyasi o'quvchilarni mavzuga nisbatan tahliliy yonloshuv, ayrim qismlar negizida mavzularning umumiy mohiyatini o'zlashtirish ko'nikmalarini hosil qilishga yo'naltiradi. 1-sinf O'qish kitobidagi "Buyuk munajjim" va "Shoh va shoir" matnlarini tahlil qilamiz. Dastlab matnlar mazmuni bo'yicha suhbat uyushtiriladi. So'ngra ikkala matn bir-biriga qiyoslanib, taqqoslanadi.

"Buyuk munajjim" matnining hususiy jihatlari:

1. Mirzo Ulug'bek 15 yoshida taxtga o'tirgan;
2. Samarqandda shohlik qilgan;
3. Astronomiya fanining rivojiga buyuk hissa qo'shgan;
4. Rasadxona qurdirgan.

"Shoh va shoir" matnining hususiy jihatlari:

1. Zahiriddin Muhammad Bobur Andijonda tug'ilgan va 11 yoshida taxtga o'tirgan;
2. Hindistonda shohlik qilgan;
3. Musiqa, adabiyot, harbiy sohaga oid kitoblar yozgan;
4. "Boburnoma" asarining muallifi.

Ikkala matn uchun umumiy bo'lgan jihatlar:

1. Ikkala olim ham Temuriylar naslidan bo'lgan;
2. Olim va shoh bo'lganlar;
3. Qisqa umr ko'rganlar;
4. Ikkala shohning o'limida ham farzandlarining ishtiroki mavjud (dalillar o'rtasidagi o'zaro aloqadorlik, sabab, oqibat, maqsad, vositalarni farqlaydilar).

Bu strategiya yordamida o'quvchilar matnlar mazmunini anglaydi, tahlil qiladi,

bir-biriga qiyoslaydi, umumiy va hususiy tamonlarini farqlaydilar. Qiyoslash va

farqlash, taqsimlash, umumlash, mavhumlashtirish, aniqlashtirishga oid

topshiriqlar boshqa matnlarni tahlil qilish mobaynida ham muntazam berib boriladi.

Yuqoridagi metod yordamida o'quvchilarda quyidagi fanga oid va tayanch kompetensiya elementlari shakllantiriladi: badiiy asarni tahlil qilish kompetensiyasi: o'rganilgan asarning nomi, mazmuni va qahramonlarini ajrata oladi; asar mazmuniga doir savol va topshiriqlarga javob bera oladi.

Tayanch kompetensiya elementlari: turli axborot manbalaridan o'ziga kerakli ma'lumotlarni topa oladi.

Demak, "Ven" strategiyasi metodi yordamida 1- sinfdan boshlab oquvchilarga fanga oid va tayanch kompetensiya elementlarini tushuntirib borsada bo'ladi. Ta'limda kompetentlik va kompetensiya, innovatsion texnologiyalar bir-birini to'ldirib, rivojlantirib ta'lim sifatini yanada oshirishga hizmat qiladi. Kompetentlik va Venn diagrammasi o'rtasidagi uzviylik kompetentlikni baholash va o'rgatish jarayonlarida samarali vosita yaratadi. Venn diagrammasi orqali kompetentlikning turli komponentlari o'rtasidagi o'zaro aloqalarni tushunish va o'lchash mumkin. Bu o'zaro ta'sirlar, ta'lim va ishlab chiqarish sohalarida samarali ishlash va rivojlanish uchun zarur bo'lgan bilim va ko'nikmalarni shakllantirishda yordam beradi. Kompetentlikni to'liq tushunish uchun uning barcha jihatlarini birlashtirib ko'rish juda muhimdir.

### **Adabiyotlar**

1. A. Karimov, "Kompetentlik va uning ta'limdagi roli", Ta'lim va rivojlanish, 2021, 45-bet.
2. B. Qodirov, "Venn diagrammasining ta'limda qo'llanilishi", O'qituvchi va metodika, 2019, 88-bet.
3. N. Xudoyberganov, "Kompetentlik nazariyasi: metodologik va amaliy jihatlar", Innovatsion ta'lim, 2020, 134-bet.
4. 2. Kuranov S. D. Ona tili 2-sinf 1-qism darslik. Toshkent: Novda nashriyoti. 2023.
5. 3. Tigay O.E. Tabiiy fanlar 2-sinf 1-qism darslik. Toshkent: Novda nashriyoti. 2024.



# İŞVEREN MARKASI ÇALIŞMALARINI İLE İŞGÖREN PSİKOLOJİK SERMAYESİ ARASINDAKİ İLİŞKİ: AMPİRİK BİR ARAŞTIRMA

## *THE RELATIONSHIP BETWEEN EMPLOYER BRANDING EFFORTS AND EMPLOYEE PSYCHOLOGICAL CAPITAL: AN EMPIRICAL STUDY*

**Fikret Işık**

fikret@alanya.edu.tr

**Fevzi Karacadağ**

fevzkaracadag@gmail.com

### **Özet**

Tüketiciler için ürün ve hizmetlerini farklılaştırmak isteyen işletmeler, işgörenler için de bir işveren olarak farklılaşmak istemektedir. Çalışma yaşamı ile genel yaşamın daha çok entegre olması, işin işgören için, işgörenin işletme için yeniden konumlanması ve aralarındaki ilişkinin yeniden tanımlanmasına yol açmaktadır. İşgöreni tüm boyutlarıyla bir bütün olarak ele alan insan kaynakları (İK) yaklaşımında psikolojik sermaye kavramı önem kazanmaktadır. İşgören psikolojik sermayesi örgütsel ve işgören düzeyinde birçok değişkenle bağlantılıdır. İşgören sermayesine etki eden değişkenlerden biri de işveren markasıdır. İşveren markası kavramı, İK ve pazarlama disiplinlerindeki dönüşümün odağında yer almaktadır. Bu çalışmanın amacı işveren marka algısı ile işgören psikolojik sermayesi arasındaki ilişkiyi İK ve pazarlama disiplinleri perspektifinden incelemektir. Araştırmanın hipotezi işveren markasının işgören psikolojik sermayesini etkilediği yönündedir. Çalışma sonunda elde edilecek bulguların literatüre katkısının yanında işletmelerin pazarlama ve İK yönetimi açısından yararlı olacağı düşünülmektedir. Bu çalışmada nicel araştırma deseni kullanılmıştır. Araştırmada ihtiyaç duyulan birincil veriler Kayseri kent merkezinde yüz yüze uygulanan anketle toplanmıştır. Tesadüfi olarak seçilen 521 kişiyle anket yapılmıştır. Soru formlarında demografik bilgiler dışında İşveren Markası Ölçeği ile Psikolojik Sermaye Ölçeğinden yararlanılmıştır. Araştırma sonunda işveren marka algısının psikolojik sermaye düzeyi üzerinde anlamlı ve pozitif bir etkiye sahip olduğu tespit edilmiştir. Rekabet üstünlüğü elde etmek ve bu üstünlüğü sürdürmek isteyen işletmelere işgören psikolojik sermayesini güçlendirmek amacıyla işveren marka değerini artırmaları önerilmektedir. İşletme yöneticilerine İK ve pazarlama disiplinlerini de kapsayacak şekilde bütüncül bir bakış açısı geliştirmeleri önerilmektedir. Bu çalışmanın en önemli kısıtı sektörler arası farklılıkları incelememiş olmasıdır. Yapay zekâ teknolojileriyle birlikte robotik İK'nın hangi sektörde nasıl bir değişime yol açacağına dönük içgörü çalışmaları yararlı görülmektedir.

**Anahtar Kelimeler:** İşveren Markası, Psikolojik Sermaye, İşgören Psikolojik Sermayesi

### **Abstract**

Businesses that want to differentiate their products and services for consumers also want to differentiate themselves as employers for their employees. The integration of working life and general life leads to the repositioning of work for the employee, the employee for the business and the relationship between them to be redefined. The concept of psychological capital gains importance in the human resources approach

that considers the employee as a whole with all its dimensions. Employee psychological capital is linked to many variables at the organizational and employee level. One of the variables affecting employee psychological capital is employer brand. The concept of employer brand is at the center of the transformation in human resources and marketing disciplines. The purpose of this study is to examine the relationship between employer brand perception and employee psychological capital from the perspective of human resources and marketing disciplines. The hypothesis of the study is that employer branding affects employee psychological capital. It is thought that the findings to be obtained at the end of the study will be useful in terms of marketing and human resources management of enterprises as well as contributing to the literature. Quantitative research design was used in this study. The primary data needed in the study were collected through a face-to-face questionnaire in Kayseri city center. Randomly selected 521 people were surveyed. In addition to demographic information, Employer Brand Scale and Psychological Capital Scale were utilized in the questionnaires. At the end of the research, it was determined that employer brand perception has a significant and positive effect on the level of psychological capital. It is recommended that businesses that want to gain and maintain competitive advantage should increase employer brand value in order to strengthen employee psychological capital. Business managers are recommended to develop a holistic perspective that includes human resources and marketing disciplines. The most important limitation of this study is that it does not examine the differences between sectors. Insight studies on how robotic human resources with artificial intelligence technologies will lead to a change in which sectors are considered useful.

**Keywords:** Employer Branding, Psychological Capital, Employee Psychological Capital

## 1. Giriş

Teknolojideki değişimler ilk olarak kullanılan araç ve gereçlerle kendini göstermektedir. Üretilen/tüketilen ürün ve hizmetlerdeki değişim bir süreç şeklinde diğer ürün ve hizmetleri, üretim ve tüketim biçimlerini, ilişki biçimlerini ve bakış açılarını etkileyerek döngüsünü sürdürmektedir.

Tüketicilerle satış üzerine kurulan kısa süreli ilişki şartların değişimiyle zaman içinde yaşam boyu değer odaklı sürekli bir ilişkiye dönüşmüştür (Yapraklı & Keser, 2008). İşletmenin ürünlerini rakip ürünlerden ayıran marka kavramı da benzer şekilde dönüşerek işletmenin tüketiciye yaşam boyu sağlayacağı değerlerin göstergesi, garantisi, taşıyıcısı ve sembolü durumuna dönüşmüştür (Özkul & Uçak, 2020). Benzer dönüşümler işletme ile işgörenler arasında da yaşanmaktadır. İşgörenin psikososyal özelliklerini yok sayarak onu bir üretim aracına indirgemekle eleştirilen kurucu bakış açısından sonra önemli değişiklikler yaşanmaya devam etmektedir. İşgöreni bir bütün olarak tanımlamaya ve yeteneklerinden yararlanmaya odaklanan İK anlayışının kavramlarından biri de işgören psikolojik sermayesi kavramıdır. İşgören psikolojik sermayesinin öncül ve ardılları, bunlar arasındaki ilişki ve etki biçimleri önemli bir çalışma alanıdır (Baran & Karavelioğlu, 2022; Çetin & Varoğlu, 2015; Demiray & İrge, 2022; Keleş, 2011; Tösten & Özgan, 2014).

Artan rekabet koşullarının da zorunlu kılarak hızlandırdığı bu değişimler kapsamında işletmeler ürün ve hizmetlerden sonra bir işveren olarak kendilerini de markalama ihtiyacı yaşamaktadır. Çünkü işletmeler, işveren markası olarak rakip işverenlerden ayrılmak, işletmeye faydası en yüksek işgörenleri seçmek ve elde tutmak zorunda kalmışlardır (Cansever & Kızıldağ, 2019; Çakmak, 2023; Gürlek vd., 2020). İşveren markası kavramıyla ilgili yetenekli işgörenlerin temin edilmesi, işgörenlerin verimliliğinin artırılması ve en yeteneklilerin elde tutulması gibi İK temelli çalışmaların yanında (Akdemir & Özer, 2019; Gerçek, 2022), işveren markasının tüketici temelli marka değeriyle ilişkisine dönük pazarlama temelli çalışmalar da yapıl-

maktadır (Azizoğlu & Şentürk, 2021; Kahraman & Cedoğlu, 2023; Köse & Çakır, 2021).

İşletme ve marka merkezli bu değişimlerin bir benzeri de işgören tarafında yaşanmaktadır. İş, işletme, işveren, iş arkadaşı gibi kavramların işgören açısından taşıdığı anlam da zaman içerisinde önemli dönüşümler yaşamaktadır. “Çalışma yaşamı ve genel yaşam daha çok entegre olmaktadır. İş, insanlar için kendini geliştirme ve gerçekleştirmekte önemli bir sosyal çevre olarak algılanmaktadır. Sosyal, kültürel ve ekonomik amaçlı tüm kuruluşlarda yönetimin başarısı işletmeyi amaçlara ulaştırma derecesi olarak tanımlanan yönetsel etkinlikle ölçülmektedir” (Mutlu, 2022). “Yönetsel etkinliğin artırılabilmesinin temel koşulu ise, insan gücünü amaçlar doğrultusunda harekete geçirebilme ve ondan iyi bir verim alabilmeyi gerektirmektedir” (Keleş, 2011).

Bu çalışmanın amacı işveren marka algısı ile işgören psikolojik sermayesi arasındaki ilişkiyi ölçmektir. İşveren Marka Algısı ile İşgören Psikolojik Sermayesi arasında anlamlı bir ilişki olup olmadığı ortaya konulacaktır. Çalışma sonunda elde edilen bulguların literatüre katkısının yanında işletmelerin pazarlama ve İK yönetimi açısından yararlı olacağı düşünülmektedir.

## 2. Teorik çerçeve

İşletmeler sürdürülebilir rekabet avantajı elde etme arayışları kapsamında olgu ve süreçleri yeni bakış açılarıyla tasarlamaktadır. İşletmelerin İK olgusunu ve onunla kurdukları ilişkiyi yeni bir bakış açısıyla inşa etme çabalarından biri de işveren markası yaklaşımıdır. İşveren markası yaklaşımı işletme ile işgören arasındaki ilişki biçimini pazarlama disiplindeki marka ile tüketici arasındaki ilişkiye benzer şekilde yeniden inşa etmeye dayanmaktadır. Çünkü ancak bu şekilde entelektüel sermayeden maksimum verimin alınabileceği düşünülmektedir. Araştırmanın bu bölümünde ilgili kavramsal çerçeve ortaya konulacaktır.

### 2.1. İşveren markası

İşveren markası, “rekabetçi bir hale gelen işe alım ortamında mümkün olan en iyi insan kaynağını işe almak ve elde tutmak için” (Temizkan & Yorulmaz, 2020, s. 56; Vardarlier, 2017, s. 634) işletmenin işgücü piyasasında kendisini bir işveren olarak markalama çabalarına dayanmaktadır.

“İlk olarak Ambler ve Barrow (1996, s.18) tarafından kavramsallaştırılan işveren markalaşması işveren şirketle özdeşleştirilen fonksiyonel, ekonomik ve psikolojik faydalar paketi” olarak tanımlanmıştır. Tanım işverenin sağladığı faydaları öne çıkarsa da aslında kavramın ortaya çıkması işgörenin değerinin anlaşılmasına dayanmaktadır. Doğum oranlarının düşmesi, küreselleşme ve hizmet sektörünün büyümesi gibi nedenlerle (Bhattacharya vd., 2008) işgücü piyasasında “yetenek savaşı” olarak da adlandırılan şiddetli bir rekabet (Chambers vd., 1998) ortamının oluşması işgücünün öneminin artmasına ve işletmeleri yeni arayışlara yönlendirmiştir (Rosengren & Bondesson, 2014, s. 254). Kaynak temelli strateji görüşü sürdürülebilir rekabet avantajı sağlayan en önemli kaynağın işletmelerin ayırt edici kültürel özellikleri ve kabiliyetleri olduğunu, diğer kaynakların rakipler tarafından kısa sürede kopyalanabileceğini öne sürmektedir (Machtiger, 2004). Önceleri işletme için maliyet unsuru olarak görülen ve minimize edilmesine odaklanılan (Joo & Mclean, 2006), daha sonra kaynak olduğu kabul edilen çalışanların “tüketici kadar değerli” olduğu anlayışı bu kavramın çıkış noktası olmuştur. Aslında işveren markası araştırması güçlü işveren markalarına sahip işletmelerin daha nitelikli işgörenleri çekebileceğini, işe alma maliyetini azaltabileceğini ve daha düşük maaşlar sunabileceğini öne sürmektedir (Berthon vd., 2005; Collins & Stevens, 2002; Knox & Freeman, 2006; Rosengren & Bondesson, 2014, s. 253; Slaughter vd., 2004). İşveren marka değeri genellikle çalışanları cezbetmek ve en düşük maliyetle elde tutmakla ilişkilendirilmektedir. Son dönem çalışmalar bakış açısını genişletme eğilimindedir. İşveren marka değerinin yüksek olması çalışanları cezbetme ve elde tutmak dışında mevcut çalışanları marka savunucularına dönüştürebilmekte (Kimpakorn & Tocquer, 2010), tüketici temelli marka değerini oluşturmada önemli katkı sağlamaktadır (Anselmsson vd., 2016, s. 1185). Çalışanlara ilişkin yeni keşifler tüm çalışanları aynı şekilde kapsamamaktadır. Pazarlama ve tüketici

temelli yaklaşımlardan ilham almasının doğal sonucu olarak öncelikle tüketiciyle doğrudan temas halindeki ön cephe çalışanları (Foster vd., 2010) ve insan unsurunu pazarlama karmasına dahil eden hizmet sektörü (Ilyas vd., 2018, s. 363) kapsama alanındaydı. Göreceli farklılıkları korunmakla birlikte her geçen gün tüm çalışanların kapsama alanına alınacağı düşünülmektedir (Iglesias & Ind, 2020; Ind vd., 2013). Örneğin işletmenin markası hakkında olumlu ağızdan ağza bilgi yayan çalışanların, marka savunucuları veya marka elçileri olarak (Commander, 2007; Tanwar & Prasad, 2017) görülmesi önemli bir adımdır.

İşveren markası düşüncesinin çıkış noktası işgücü piyasasında artan rekabetten kaynaklanmakla (Chambers vd., 1998) beraber, gelinen noktada işletmenin tüm fonksiyonlarını tüketici yönlü bakış açısıyla entegre etmeye odaklanmaktadır (Mosley, 2007, s. 132). Bu entegrasyon ortak kavramların kullanılmasının yanında pazarlama ve İK yöneticilerinin daha fazla birlikte çalışması gerektiği de öne sürülmektedir (Knox & Freeman, 2006).

İşveren marka değerinin yüksek olması işten ayrılma niyetini azaltmakta, örgütsel performansı ve istikrarı artırmakta (Schweitzer & Lyons, 2008), çalışan bağlılığı ve üretkenliğini artırmakta, çalışanların işten ayrılma niyetlerinin azaltmaktadır (Fulmer vd., 2003), üstün kurumsal performans sağlar (Saini vd., 2022, s. 1213). “İşveren marka algısının yüksek olması çalışanların işletmeye karşı duygusal ve normatif bağlılıklarını anlamlı ve pozitif yönde etkilemektedir” (Nayır & Afacan Fındıklı, 2018). Dolayısıyla “işletmede daha uzun süre çalışılması, ürün kalitesinin ve marka değerinin yükselmesi, markalaşmanın ortaya çıkması gibi faydaları belirtilmiştir” (Dursun & Eriş, 2018). Benzer şekilde işveren marka algısının örgütsel bağlılık üzerinde olumlu etkisi bulunmaktadır (Durmaz vd., 2021; Efe vd., 2020; Saylan & Eroğlu, 2022; Timur & Behram, 2021).

“İşveren markasına yönelik araştırmalar genellikle çalışanların işveren markası faaliyetlerini nasıl algıladıklarını göz ardı ederek örgüt düzeyindeki konulara odaklanan yönetimsel tabanlı bir yaklaşım benimsemişlerdir” (Gürlek vd., 2020, s. 594). Bunlar arasında örgütsel bağlılık (Aksu vd., 2020; Albayrak vd., 2019; Çakmak, 2023; Durmaz vd., 2021), örgütsel performans (Aldousari vd., 2017), örgütsel iklim (Erdoğan & Hatipoğlu, 2021), örgütsel özdeşleşme (Timur & Behram, 2021), örgütsel sessizlik (Öncer & Avcı, 2021) gibi güncel çalışmalar örnek olarak gösterilebilir.

Bununla birlikte işgörenlerin işveren markasına yönelik algılarına odaklanan ve işgören markasının davranışsal değişkenler üzerindeki etkilerini araştıran çalışmalar da bulunmaktadır. Literatürde “işveren markasının duygusal emek ve işe adanma” (Gürlek vd., 2020, s. 594) Kunerth ve Mosley, 2011; Davies ve diğerleri, 2018), çalışan memnuniyeti (Davras, 2019), yetenek yönetimi (Demir & Bayraktar, 2020), çalışan deneyimi (Atsan, 2024) arasındaki ilişkileri inceleyen güncel çalışmalar örnek olarak gösterilebilir.

İşveren marka değerini ölçmek üzere geliştirilmiş çeşitli ölçekler bulunmaktadır. Tanwar ve Prasad (2017) tarafından geliştirilen ölçek “beş boyut (sağlıklı bir çalışma ortamı, eğitim ve gelişim, iş-yaşam dengesi, etik ve kurumsal sosyal sorumluluk, ücret ve yan haklar) ve 23 maddelik bir yapıda ve mevcut çalışanlara uygulanmaktadır”.

EmBran adı verilen ölçek 20 madde ve altı boyutu (iyi İK uygulamaları, iş izlenimi ve çalışma koşulları, maddi tazminat, iş-yaşam dengesi, pasif kültürü ve standart İK politikası) kapsamaktadır: (Shrivastava & Shukla, 2023).

ACEB ölçeği 11 madde ve 3 boyutlu (Uzun Vadeli Oryantasyon, İşveren Markasına Duyulan Heves, İşveren Markasına Duygusal Bağlılık) bir yapıdadır (Fernandez-Lores vd., 2016)

Çalışanların işveren markasını algılama düzeylerini değerlendirmek üzere bu çalışmada tercih edilen “çalışan marka değeri” ölçeği (Ambler & Barrow, 1996; Backhaus & Tikoo, 2004; Knox & Freeman, 2006)’nun çalışmalarından yararlanılarak Türkiye’de ve Türkçe olarak geliştirilmiştir (İçirgen, 2016, s.

52). Bu yönüyle kültürel uygunluğunun yüksek olacağı varsayılarak tercih edilmiştir. Ölçek yorumlanan örgüt kimlik imajı, algılanan işlevsel fayda ve algılanan psikolojik fayda şeklinde 3 boyut ve 23 maddeden oluşmaktadır.

## 2.2. Psikolojik sermaye

Bir olgu ile kurulacak ilişki o olgunun nasıl tanımlandığıyla yakından ilişkilidir. İşletme ve ilgili bilim dalları işletme çalışanlarını belirli bir yapı içerisinde tanımlamışlar ve yapısal şartlardaki değişimlere göre bu tanımlamayı güncellemişlerdir. Değişen yapısal şartlar içerisinde coğrafya, yasalar, teknoloji düzeyi, rekabet ortamı gibi birçok faktör bulunmaktadır. İşgöreni bir makine gibi ele almakla ve onun duygusal yönlerini ihmal etmekle eleştirilen Taylorist bakış açısından sonra her biri daha kapsayıcı ve güncel ihtiyaçlara yanıt veren yaklaşımlar geliştirilmiştir.

Pozitif örgütsel davranış akımına dayanan psikolojik sermaye kavramı “son yıllarda çalışma yaşamında insanın değerini anlamak ve onun gerçek potansiyelini açığa çıkarmak için yeni bir kavramsal çerçeve” sunmaktadır (Oruç, 2018, s. 144). Kısaca “bireyin pozitif psikolojik gelişme hali olarak tanımlanan pozitif psikolojik sermaye öz yeterlilik, iyimserlik, umut ve dayanıklılık nitelikleriyle” açıklanmaktadır (Luthans vd., 2007, s. 4).

Psikolojik sermaye kavramı pozitif psikolojideki özellik temelli yaklaşımlardan ayrılarak durum temelli yaklaşıma dayanmaktadır. Özellik temelli yaklaşım insan özelliklerini daha istikrarlı, sabit ve değiştirilmesi zor kişilik faktörleriyle açıklarken; durum temelli yaklaşıma göre insanı oluşturan yapılar değişime ve gelişime daha açıktır (Luthans vd., 2007, s. 544).

“Psikolojik sermaye kavramı, bileşenlerinin ölçülebilir ve geliştirilebilir olması ile önem taşımaktadır” (Keçeci & Uğur, 2021, s. 2010). “Umut değerli amaçlar belirleme ve bu amaçları elde etmede bireyin zorlukların üstesinden gelebilme inancını arttıran motivasyonel bir durumdur” (Snyder, 2000). Umutlu işgörenden hedeflere ulaşmada karşılaşmış oldukları engelleri alternatif yollarla çözüp daha yüksek performans gösterdikleri görülmüştür (Peterson & Luthans, 2003). İyimserlik bireyin maddi ya da manevi anlamda (Luthans vd., 2008) “şu anda ve gelecekte başarılı olacağına dair olumlu atıf” (Doğan & Aslan, 2018, s. 113) şeklinde tanımlanmaktadır. Öz yeterlilik kavramı, bireyin stresli koşullarda dahi eylemlerini ifa etmede kararlılığı (Özkalp, 2009); “dayanıklılık; kişinin olumsuzluklar karşısında sergilediği kararlılıktır” (Keçeci & Uğur, 2021, s. 2010).

Pozitif psikolojik yapılar arasında olduğu kabul edilen umut, dayanıklılık, iyimserlik ve öz yeterlilik yapıları temel bilimsel kriterlere (teori ve araştırmaya dayanmak, geçerli ölçüm, nispeten alana özgü olmak) ek olarak “durum benzeri (sabit bir özelliğin aksine gelişime ve değişime açık) olma ve işle ilgili bireysel düzeydeki performans ve memnuniyet üzerinde olumlu bir etkiye sahip olma kriterlerine sahiptir” (Luthans vd., 2007). Yani bu dört yapıdan her biri işle ilgili bireysel düzeydeki performans ve memnuniyet üzerinde olumlu bir etkiye sahiptir. Literatürde bu dört yapının her birinin [öz yeterlilik (Bandura, 1997), umut (Snyder, 2000), iyimserlik (Carver & Scheier, 2005; Seligman, 1998), dayanıklılık (Masten & Reed, 2002; Wagnild & Young, 1993)] geliştirilebileceğini gösteren kanıtlar bulunmaktadır.

Bu dört yapı bir araya getirildiklerinde psikolojik sermaye (PsyCap) olarak adlandırılan yeni bir yapıyı temsil etmektedir (Luthans & Youssef, 2004). Özetle ifade etmek gerekirse psikolojik sermaye (PsyCap) dört boyuttan oluşmaktadır ve kendini oluşturan boyutlar gibi işle ilgili bireysel düzeydeki performans ve memnuniyet üzerinde olumlu bir etkiye sahiptir.

PsyCap üst düzey bir yapı olarak kendini oluşturan yapılardan ayırt edici olmanın kavramsal ve ampirik kriterlerini karşıladığı, durum benzeri olarak kabul edilebileceği ve dolayısıyla geliştirilebilir olabileceği ortaya çıkarılmıştır (Luthans vd., 2007, s. 543).

Pozitif psikolojik sermaye fiziksel sağlık, iş doyumunu artırma, tükenmişlik duygusunu azaltma gibi bireysel çıktılarının yanında işletmelere de sürdürülebilir rekabet avantajı sağlamaktadır ( Keçeci & Uğur, 2021, s. 2010).

### 3. Yöntem

Alanya Alaaddin Keykubat Üniversitesi Sosyal ve Beşerî Bilimler Alanı Bilimsel Araştırma Etiği Kurulunun 20.02.2023 tarih ve 2023/09 numaralı kararıyla alınan etik kurul raporu ile saha araştırması yapılmıştır.

#### 3.1. Araştırmanın amacı ve önemi

Bu çalışmanın amacı işveren marka algısı ile işgören psikolojik sermayesi arasındaki ilişkiyi ölçmektir. Çalışma sonunda elde edilecek bulguların literatüre katkısının yanında işletmelerin pazarlama ve İK yönetimi açısından yararlı olacağı düşünülmektedir.

#### 3.2. Araştırmanın modeli

##### Şekil 1. Araştırma modeli

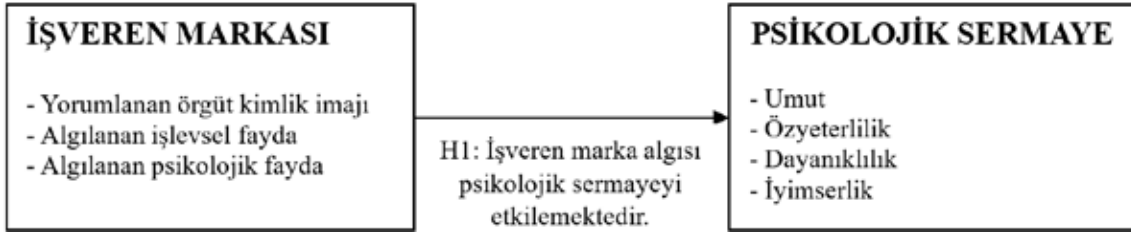

H1: İşveren marka algısı psikolojik sermaye düzeyini pozitif yönde etkilemektedir.

#### 3.3. Örneklem / araştırma grubu

Bu çalışmada işveren marka algısı ile işgören psikolojik sermayesi arasındaki ilişkiyi ölçmek amaçlanmıştır. Çalışma kapsamında ihtiyaç duyulan birincil verileri elde etmek üzere Kayseri kent merkezinde Mart 2023 ila Aralık 2023 arasında olasılıklı örnekleme yöntemiyle ulaşılan 574 kişiyle yüz yüze anket yapılmıştır. Anketlerden 53 tanesi eksik veri nedeniyle iptal edilmiş ve 521 tanesi analizlere alınmıştır.

#### 3.4. Veri toplama araçları

Anket formu demografik bilgiler bölümüne ek olarak iki ölçekten oluşmaktadır. “İşveren Markası Ölçeği üç boyut ve 23 ifadeden, Psikolojik Sermaye Ölçeği dört boyut ve 24 ifadeden” (Çetin & Basım, 2012) oluşmaktadır.

Psikolojik Sermaye Ölçeği (Luthans vd., 2007), “iyimserlik, psikolojik dayanıklılık, umut ve öz yeterlilik alt boyutlarını içermektedir. Toplam 24 maddeden oluşan ölçek 6’lı Likert tipinde hazırlanmıştır” (Çetin & Basım, 2012).

“Ölçekten alınan yüksek puanlar her bir boyuta ilişkin iyimserliğin, psikolojik dayanıklılığın, umudun ve öz yeterliliğin yüksek olduğuna işaret etmektedir” (Çetin & Basım, 2012, s. 128; Luthans vd., 2007).

#### 3.5. Geçerlik ve güvenirlik

“Güvenirlik; bir çalışmada kullanılan veri toplama yöntemlerinin, farklı bir dönemde ve mekânda yapılmış olan benzer bir çalışmada da sonuçların benzerlik göstermesi niteliğini taşımasıdır” (Aziz, 2022, s. 58).

Toplanan verilerin yapısal geçerliliğini test etmek üzere yapılan açıklayıcı faktör analizi sonucunda İşveren Marka Algısı ölçeğini oluşturan ifadelerden im07 ve im12 binişik olduğu için, im20 ve im4 faktör yükü yetersiz olduğu için çıkarılmıştır. Çıkarılan ifadelerden sonra İşveren Marka Algısı ölçeği 3 boyut ve 19 maddeden oluşmaktadır.

Faktör analizi sonucunda Psikolojik Sermaye ölçeğini oluşturan maddelerden ps05 binişik olduğu için, ps13 ve ps12 yetersiz faktör yükü nedeniyle çıkartılmıştır. Çıkarılan ifadelerden sonra Psikolojik sermaye ölçeği 4 boyut ve 21 maddeden oluşmaktadır.

“Cronbach Alpha katsayısının değerlendirilmesi sürecinde kullanılan değer aralığı ve yorumları aşağıdaki gibidir” (Nakip, 2013; Tavşancıl, 2014, s. 29).

**Tablo 1.** Güvenirlilik katsayısı (Cronbach Alfa) yorum aralıkları

Cronbach Alpha Katsayısı Aralığı	Açıklama
$0,00 \leq \alpha < 0,39$	Geliştirilen test/ölçek güvenilir değildir.
$0,40 \leq \alpha < 0,60$	Geliştirilen test/ölçeğin güvenilirliği düşüktür.
$0,60 \leq \alpha < 0,79$	Geliştirilen test/ölçek oldukça güvenilirdir.
$0,80 \leq \alpha < 1,00$	Geliştirilen test/ölçek ileri derecede güvenilirdir.

Kaynak: (Alpar, 2022)

Cronbach Alpha katsayısının değerlendirilmesi sürecinde referans alınacak değerlerin tespit edilmesinden sonra güvenirlilik analizi testi uygulanmıştır.

**Tablo 2.** Psikolojik sermaye ve işveren marka algısı için güvenirlilik analizi değerleri

Boyut/Ölçek	Cronbach Alpha Katsayısı	N	Yorum
Psikolojik Sermaye	,786	21	Oldukça güvenilir.
İşveren Marka Algısı	,804	19	İleri derecede güvenilir.

Araştırmanın anket çalışmasında kullanılan İşveren Marka algısı (İMÇ) ve Psikolojik Sermaye (PS) ölçeklerinin güvenilirliklerini ölçmek amacıyla güvenirlilik testi yapılmıştır. Ölçeklerin güvenilirliklerine Cronbach Alpha ile bakılmış ve Psikolojik Sermaye Ölçeği'nin oldukça güvenli, İşveren Marka Algısı Ölçeği'nin ileri derecede güvenilir olduğu tespit edilmiştir.

## 4. Bulgular

Tablo 3. Demografik bulgular

Değişkenler	Kategoriler	Frekans	Yüzdellik Dilim
Cinsiyet	Erkek	291	55,9
	Kadın	230	44,1
Medeni Durum	Evli	364	69,9
	Bekâr	157	30,1
Eğitim Düzeyi	İlköğretim	12	2,3
	Lise	48	9,2
	MYO/Ön lisans	140	26,9
	Fakülte/Lisans	281	53,9
	YL/ Doktora	40	7,7
Yaş Grubu	18-25 yaş arası	31	6,0
	26-35 yaş arası	247	47,4
	36-45 yaş arası	212	40,7
	46-55 yaş arası	28	5,4
	55 yaş ve üzeri	3	0,6
Kıdem	2 ve altı	54	10,4
	3-5 yıl arası	202	38,8
	6-10 yıl arası	197	37,8
	11-15 yıl arası	63	12,1
	6-20 yıl arası	4	0,8
	21 ve üzeri	1	0,2
Unvan	Yönetici	12	2,3
	Yönetici Yard.	60	11,5
	Amir/Şef	61	11,7
	Memur	229	44
	Çalışan/İşçi	159	30,5
Sektör	İmalat	91	17,5
	Ticaret	78	15
	Hizmet	151	29
	Kamu	201	38,5
Toplam		521	%100

Tablo 3 demografik verilere ilişkin bulguları özetlemektedir. Buna göre araştırma kapsamındaki işgörenlerden yarısından biraz fazlasının erkek, üçte ikisinin evli, üçte birinin ise bekâr oldukları tespit edilmiştir.

Araştırmaya katılan işgörenlerin eğitim durumları incelendiğinde büyük bir kısmının üniversite mezunu (ön lisans: %26,9; lisans: 53,9; lisansüstü: %7,7) olduğu; oldukça az bir kısmının (lise:%2,3; ilköğretim:%9,2) üniversite mezunu olmadığı görülmektedir.

Araştırmaya katılmış olan çalışanlar yaş grupları itibariyle incelendiğinde, işgörenlerin yaklaşık yarısının 26-35; yine yaklaşık yarısının 36-45 yaş aralığında 26-35 yaş: %47,4; 36-45: %40,7) olduğu; çok az bir kısmının ise 18-25 ile 56-55 yaş grubu aralığında olduğu tespit edilmiştir.



Araştırmaya katılmış olan işgörenlerin buldukları örgütte çalışma yılları incelendiğinde tamamına yakınının 3 ila 10 yıl arasında deneyime sahip oldukları, iki yıldan kısa süre çalışanların % 10,4 olduğu, yalnızca birkaç işgörenin 15 yıldan fazla deneyimi olduğu görülmektedir.

Araştırmaya katılmış olanlar unvanlarına göre incelendiğinde %44'ünün memur, %30,5'inin ise işçi olduğu, %11,7'sinin Amir/Şef pozisyonunda olduğu, çok az bir kısmının yönetici veya yönetici yardımcısı pozisyonunda bulunduğu tespit edilmiştir.

Araştırmaya katılmış olanların sektörlere göre dağılımında ise %38,6 ile kamu çalışanları ve %29 ile hizmet sektörü çoğunluğu oluşturmaktadır. İmalat sektörü (%17,5) ile Ticaret sektörü (%15) yakın oranda temsil edilmektedir.

“İşveren marka algısı psikolojik sermaye düzeyini pozitif yönde etkilemektedir” hipotezini test etmek amacıyla regresyon analizi uygulanmıştır. Regresyon analizi herhangi bir değişkenin bir ya da daha fazla sayıda değişkenle olan ilişkisinin sayısal fonksiyonu olarak tanımlanmaktadır (Lorcu, 2015, s. 240). Korelasyon analizi ile değişkenler arasındaki ilişkinin yönünü belirledikten sonra belirlenmiş hipotezleri test etmek için regresyon analizi uygulanmıştır.

**Tablo 4. İşveren markalaşmasının psikolojik sermaye düzeyine etkisine ilişkin regresyon analizi sonuçları**

Değişken	Estimate	Sh	95% Confidence Interval		t	p	Stand. Estimate	95% Confidence Interval	
			Lower	Upper				Lower	Upper
Sabit	1.643	0.1264	1.394	1.891	13.0	<.001			
İşveren Marka Algısı	0.581	0.0314	0.519	0.643	18.5	<.001	0.630	0.564	0.697
R	R <sup>2</sup>	F	p	DW					
0.630	0.398	342,411	<.001	1.48					

Tahmin Değişkeni: İşveren marka algısı

Bağımlı Değişken: Psikolojik sermaye düzeyi

H1 hipotezinin test edilmesi için basit doğrusal regresyon analizinden yararlanılmıştır. Çalışanların işveren marka algısı ile psikolojik sermaye düzeyi arasındaki ilişkiyi tespit etmek için yapılan regresyon analizi, oluşturulan modelin istatistiksel olarak anlamlı olduğunu göstermektedir (F=342,411; p<0,01). İşveren marka algısının psikolojik sermaye düzeyini açıklama değeri 0,398 olarak hesaplanmıştır. İşveren markası algısının psikolojik sermaye düzeyi üzerinde pozitif yönlü ve anlamlı etkisi bulunmaktadır (β=0,581; p=0,000). Yani, Bağımsız değişken olan işveren markası psikolojik sermaye bağımlı değişkeninin % 39,8'ini açıklamaktadır. Bu sonuca göre H1 hipotezi kabul edilmiştir.

## 5. Tartışma

Bu çalışmada işveren marka algısı ile psikolojik sermaye arasındaki ilişki incelenmiştir. Yapılan ampirik çalışma sonucunda işveren markasının işgören psikolojik sermaye düzeyi üzerinde pozitif bir etkiye sahip olduğu tespit edilmiştir. İşveren marka algısı işgören psikolojik sermayesinin yaklaşık % 40'ını açıklamaktadır. Bu çalışmanın bulguları çoğunluğu hizmet sektöründe uygulanan literatürdeki diğer çalışmaların bulgularıyla uyumaktadır (Korkmaz & Çelik, 2021; Müceldili vd., 2021; Saylan & Eroğlu, 2021; Şener vd., 2022; Yorulmaz & Yavan, 2018)yöntemleri, ele alınan değişkenleri ve tezlerde yer alan neden sonuç-

lara ilişkin bilgileri ortaya koymaktır. Bu kapsamda YÖK Ulusal Tez Merkezinde yer alan 123 lisansüstü tez içerik analizi yöntemiyle incelenmiştir. Türkiye’de 34 ilde, 58 üniversitede yüksek lisans ve doktora tezi hazırlanmıştır. En çok Marmara Üniversitesi ve Çanakkale Üniversitesinde bu alanda çalışma yapılmıştır. En çok işletme ve psikoloji konularında çalışmalar yapılmıştır. Çalışmaların en çok öğretmenler (n=10656). Bu çalışmada örneklem işçiden yöneticiye tüm kademelerden oluşmaktadır. Yalnızca beyaz yakalılar üzerinde yapılan bir çalışmada (Müceldili vd., 2021) few studies examine employer branding’s impact on current employee behaviors. In this vein, the purpose of the study is to examine the antecedents and consequences of employer branding. The aforementioned hypotheses were tested via structural equation modeling and data obtained from 289 white-collar employees. Results empirically indicate that: (1 elde edilen bulgularla bu çalışmanın bulguları tutarlılık göstermektedir.

İşveren markası kavramı özünde şimdi ve gelecekteki işgörenlerin algısına dayandığı için kavramın pazarlama ile kesişim kümesi yalnızca kelime benzerliğinden ibaret değildir (Knox & Freeman, 2006). İşgörenleri birer tüketici, işvereni bir marka olarak yeniden konumlandırmaktadır. İşveren, markalaşmak suretiyle işgörenleriyle arasındaki ilişkiyi bir “değer alışverişi/paylaşımı” olarak yeniden tanımlamaktadır (Özgen & Akbayır, 2011). İnsan kaynakları disiplininde işveren markası kavramını ortaya çıkaran anlayış ile pazarlama disiplininde tüketici yönlü bakış ile yaşanan dönüşümün benzer bir yaklaşımın ürünü olduğu düşünülmektedir (Mosley, 2007, s. 132) first originated by Simon Barrow and first researched in partnership with Tim Ambler of the London Business School. In light of the subsequent evolution in employer brand management practice, the aim of this paper is to present a re-appraisal of the concept in terms of its potential contribution to brand-led culture change and customer experience management. The ultimate aim of brand management has always been to deliver a consistent and distinctive customer experience, but this task has been particularly difficult for service brands due to the greater complexity involved in managing service brand experience. Despite the evidence that personal interactions are generally more important in driving customer service satisfaction, there has been a tendency for service companies to focus more of their attention on the functional/operational factors involved in service delivery. Successful service companies stress the role of organisational culture in promoting on-brand customer service behaviours, but the mechanisms for shaping an on-brand culture (such as internal marketing and internal branding. Bu anlayışla yeniden tanımlanan işveren-işgören ilişkisinde değer mübadelesi basitçe iş ve ücret arasında yapılmamaktadır. Örgüt kimlik imajı, işlevsel fayda ve psikolojik faydayı içeren işveren markası ile işgörene sunulan değer önerisi, işgörenin umudu, özyeterliliği, dayanıklılığı ve iyimserliğini kapsayan psikolojik sermaye düzeyini yükseltmektedir.

Makineler geliştikçe işgörenin fiziksel gücü, bilgisayarlar geliştikçe işgörenin zihinsel gücü, üretken yapay zeka geliştikçe de işgörenin hayal gücünü değersizleştiren indirgemeci bakışlar bütünsellikten uzak yaklaşımlardır. İşveren ve işgören arasındaki ilişkiyi bir değer mübadelesi/paylaşımı olarak kabul eden bir anlayışla, işgörenin psikolojik sermayesini yükselterek yaşam boyu değerini artırmak isteyen işletmelerin, işveren marka değerini yükseltmeleri önerilmektedir. Psikolojik sermaye düzeyi yüksek çalışanlar işletmeler ve tüketiciler için değer yaratmaktadır.

## KAYNAKÇA

- Akdemir, B., & Özer, E. K. (2019). İşveren markası algısının etkili liderlik ile ilişkisi ve bir araştırma. *Mehmet Akif Ersoy Üniversitesi Sosyal Bilimler Enstitüsü Dergisi*, 11(30), Article 30. <https://doi.org/10.20875/makuso-bed.649561>
- Aksu, K. K., Kenek, G., & Sökmen, A. (2020). İşveren markasının örgütsel bağlılığa etkisinde iş tatminin aracılık rolü. *İşletme Araştırmaları Dergisi*, 12(4), 4085-4096.
- Albayrak, E., Koç, E., Oğuztürk, S., Kesgin, N., & Derdiyok, N. (2019). Hizmet Sektöründe İşveren Markası Algısı İle Örgütsel Bağlılıkları Arasındaki İlişki. *Ekonomi İşletme ve Maliye Araştırmaları Dergisi*, 1(3), Article 3. <https://dergipark.org.tr/en/pub/ekimad/issue/46700/613241>
- Aldousari, A. A., Robertson, A., Yajid, M. S. A., & Ahmed, Z. U. (2017). Impact of employer branding on organization's performance. *Journal of Transnational Management*, 22(3), 153-170. <https://doi.org/10.1080/15475778.2017.1335125>
- Alpar, R. (2022). *Uygulamalı istatistik ve geçerlik-güvenirlilik* (7. bs). Ankara: Detay Yayıncılık.
- Ambler, T., & Barrow, S. (1996). The employer brand. *Journal of brand management*, 4, 185-206.
- Anselmsson, J., Bondesson, N., & Melin, F. (2016). Customer-based brand equity and human resource management image: Do retail customers really care about HRM and the employer brand? *European Journal of Marketing*, 50(7/8), 1185-1208.
- Atsan, M. (2024). İşveren markası yönetiminin çalışan deneyimi bağlamında değerlendirilmesi: ik yöneticileri üzerine bir araştırma. *Selçuk Üniversitesi Sosyal Bilimler Meslek Yüksekokulu Dergisi*, 27(1), Article 1. <https://doi.org/10.29249/selcuksbmyd.1442352>
- Aziz, A. (2022). *Sosyal bilimlerde araştırma yöntemleri ve teknikleri* (14. bs). Nobel Yayıncılık.
- Azizoğlu, E., & Şentürk, T. (2021). İşveren markalaşması: Pazarlama yöneticileri üzerine nitel bir araştırma. *Selçuk Üniversitesi Sosyal Bilimler Meslek Yüksekokulu Dergisi*, 24(1), Article 1. <https://doi.org/10.29249/selcuksbmyd.897630>
- Backhaus, K., & Tikoo, S. (2004). Conceptualizing and researching employer branding. *Career development international*, 9(5), 501-517.
- Bandura, A. (1997). *Self-self efficacy: The exercise of control*. New York: Freeman.
- Baran, H., & Karavelioğlu, C. (2022). İşyeri nezaketsizliğinin işe adanmaya etkisinde psikolojik sermaye bileşenlerinin rolü. *Alanya Akademik Bakış*, 6(2), Article 2. <https://doi.org/10.29023/alanyaakademik.1030523>
- Berthon, P., Ewing, M., & Hah, L. L. (2005). Captivating company: Dimensions of attractiveness in employer branding. *International journal of advertising*, 24(2), 151-172.
- Bhattacharya, C. B., Sen, S., & Korschun, D. (2008). Using corporate social responsibility to win the war for talent. *MIT Sloan management review*, 49(2).
- Cansever, D., & Kızıldağ, D. (2019). Z kuşağı ne ister? işveren markası perspektifinden üniversite öğrencilerine yönelik bir araştırma. *Sosyal Bilimler Araştırmaları Dergisi*, Query date: 2023-08-27 18:52:56. <https://dergipark.org.tr/en/pub/gopsbad/issue/51300/621487>
- Carver, C. S., & Scheier, M. F. (2005). *Engagement, disengagement, coping, and catastrophe*.
- Chambers, E. G., Foulon, M., Handfield-Jones, H., Hankin, S. M., & Michaels III, E. G. (1998). The war for talent. *The McKinsey Quarterly*, 3, 44.
- Collins, C., & Stevens, C. (2002). The relationship between early recruitment-related activities and the application decisions of new labor-market entrants: A brand equity approach to recruitment. *Journal of Applied Psychology*, 87(6), 1121-1133. [doi.org/10.1037/0021-9010.87.6.1121](https://doi.org/10.1037/0021-9010.87.6.1121)
- Commander, C. (2007). *Transforming employees into brand advocates*. CMO Group.
- Çakmak, F. (2023). İşveren markası algısının örgütsel bağlılık üzerindeki etkisi: Hizmet sektöründe bir araştırma.

- İstanbul Gelişim Üniversitesi Sosyal Bilimler Dergisi*, 10(1), Article 1. <https://doi.org/10.17336/igusbd.902032>
- Çetin, F., & Basım, H. N. (2012). Örgütsel psikolojik sermaye: Bir ölçek uyarlama çalışması. *Amme İdaresi Dergisi*, 45(1), 121-137.
- Çetin, F., & Varoğlu, A. K. (2015). Psikolojik sermaye, performans, ayrılma niyeti ve iş tatmini etkileşimi: Cinsiyetin Düzenleyici Rolü. *İş ve İnsan Dergisi*, 2(2), Article 2. <https://doi.org/10.18394/iid.61996>
- Davras, Ö. (2019). İşveren markasının marka bağlılığı, çalışan memnuniyeti ve örgütsel kariyer yönetimi üzerindeki etkileri: Otel çalışanları üzerinde bir araştırma. *Journal of Tourism and Gastronomy Studies*, 7(4), 3088-3107.
- Demir, K., & Bayraktar, O. (2020). İşveren markası ile yetenek yönetimi ilişkisinin işe adanmışlık üzerine etkisi. *Sosyal, Beşeri ve İdari Bilimler Dergisi*, 3(10), 775-786.
- Demiray, S., & İrge, N. T. (2022). Psikolojik sermaye ve lider üye etkileşiminin iş becerikliliği ve örgütsel sinerjiye etkisi: Kamu hastanesi örneği. *Business & Management Studies: An International Journal*, 10(1), Article 1. <https://doi.org/10.15295/bmij.v10i1.1998>
- Doğan, S., & Aslan, M. (2018). Psikolojik sermaye, içsel motivasyon ve iş tatmini ilişkisi. *Ömer Halisdemir Üniversitesi İktisadi ve İdari Bilimler Fakültesi Dergisi*, 11(3), Article 3. <https://doi.org/10.25287/ohuiibf.423129>
- Durmaz, İ. B. V., Temoçin, N., & Eysel, C. Ş. (2021). İşveren markası algısının örgütsel bağlılık üzerindeki etkisi: Özel bir havayolu şirketinde bir uygulama. *Doğuş Üniversitesi Dergisi*, 22(1), 39-55.
- Dursun, M. T., & Eriş, E. D. (2018). Konaklama işletmelerinde kuşaklar bağlamında işveren marka algısı ile çalışma yaşam kalitesi ilişkisi. *Nevşehir Hacı Bektaş Veli Üniversitesi SBE Dergisi*, 8(1), 160-179. <https://doi.org/10.30783/nevsosbilen.398910>
- Efe, U., Karavelioğlu, C., & Özler, N. D. E. (2020). İşveren markasının örgütsel bağlılık üzerindeki etkisinin belirlenmesine yönelik bir araştırma. *Dumlupınar Üniversitesi Sosyal Bilimler Dergisi*, 64, Article 64. <https://dergipark.org.tr/en/pub/dpusbe/issue/53850/652967>
- Erdoğan, E., & Hatipoğlu, Z. (2021). Çalışanların işveren markası algısının örgütsel inovasyon iklimi ve çalışan performansı üzerine etkisi. *Avrasya Sosyal ve Ekonomi Araştırmaları Dergisi*, 8(2), Article 2. <https://dergipark.org.tr/en/pub/asead/issue/62195/922902>
- Fernandez-Lores, S., Gavilan, D., Avello, M., & Blasco, F. (2016). Affective commitment to the employer brand: Development and validation of a scale. *BRQ Business Research Quarterly*, 19(1), 40-54. <https://doi.org/10.1016/j.brq.2015.06.001>
- Foster, C., Punjaisri, K., & Cheng, R. (2010). Exploring the relationship between corporate, internal and employer branding. *Journal of Product & Brand Management*, 19(6), 401-409.
- Fulmer, I. S., Gerhart, B., & Scott, K. S. (2003). Are the 100 best better? An empirical investigation of the relationship between being a "great place to work" and firm performance. *Personnel psychology*, 56(4), 965-993.
- Gerçek, M. (2022). İşveren markası stratejisi izleyen çokuluslu işletmelerde ücret ve ödüller: Fortune100 örneği. *Adıyaman Üniversitesi Sosyal Bilimler Enstitüsü Dergisi*, 42, Article 42. <https://doi.org/10.14520/adyusbd.992366>
- Gürlek, M., Tuna, A. A., & Yeşiltaş, M. (2020). İşveren markası işe adanmayı nasıl etkiler? Duygusal emeğin aracılık rolü. *Afyon Kocatepe Üniversitesi Sosyal Bilimler Dergisi*, 22(2), Article 2. <https://doi.org/10.32709/akusosbil.648635>
- Iglesias, O., & Ind, N. (2020). Towards a theory of conscientious corporate brand co-creation: The next key challenge in brand management. *Journal of Brand Management*, 27(6), 710-720.
- Ilyas, M. A., Shaari, H., & Alshuaibi, A. S. I. (2018). Transformation of the employees into brand advocates through employer branding. *International Journal of Academic Research in Business and Social Science*, 8(6), 361-370.
- Ind, N., Iglesias, O., & Schultz, M. (2013). Building brands together: Emergence and outcomes of co-creation. *California Management Review*, 55(3), 5-26.
- İçirgen, H. (2016). İşveren markası ve insan kaynakları yönetimi uygulamalarının işten ayrılma niyetine etkileri:

- Turizm sektörü üzerine bir araştırma*. [Yayımlanmamış yüksek lisans tezi]. Başkent Üniversitesi.
- Joo, B.-K., & Mclean, G. N. (2006). Best employer studies: A conceptual model from a literature review and a case study. *Human resource development review*, 5(2), 228-257.
- Kahraman, H., & Cedoğlu, Y. (2023). İçsel Pazarlama Faaliyetlerinin İşveren Markasına Etkisini Belirlemeye Yönelik Bir Araştırma: İstanbul Büyükşehir Belediyesi İETT Örneği. *Karamanoğlu Mehmetbey Üniversitesi Sosyal Ve Ekonomik Araştırmalar Dergisi*, 25(44), 1-20.
- Keçeci, Ş., & Uğur, O. (2021). Psikolojik Sermaye Ölçeği: Geçerlik ve Güvenirlik Çalışması. *Elektronik Sosyal Bilimler Dergisi*, 20(80), 2009-2018. <https://doi.org/10.17755/esosder.869961>
- Keleş, H. N. (2011). Pozitif psikolojik sermaye: Tanımı, bileşenleri ve örgüt yönetimine etkileri. *Organizasyon ve Yönetim Bilimleri Dergisi*, 3(2), 343-350. <https://dergipark.org.tr/en/pub/oybd/issue/16338/171074>
- Kimpakorn, N., & Tocquer, G. (2010). Service brand equity and employee brand commitment. *Journal of Services Marketing*, 24(5), Article 5.
- Knox, S., & Freeman, C. (2006). Measuring and Managing Employer Brand Image in the Service Industry. *Journal of Marketing Management*, 22(7-8), 695-716. <https://doi.org/10.1362/026725706778612103>
- Korkmaz, E. V., & Çelik, A. (2021). Pozitif psikolojik sermaye çalışmaları üzerine bir içerik analizi. *Atatürk Üniversitesi İktisadi ve İdari Bilimler Dergisi*, 35(3), Article 3. <https://doi.org/10.16951/atauniiibd.934028>
- Köse, G., & Çakır, S. Y. (2021). Kurumsal itibarın değerleri: Marka imajı ve işveren markası imajının benzerlikleri ve farklılıkları üzerine bir inceleme. *İstanbul Aydın Üniversitesi Sosyal Bilimler Dergisi*, 13(3), Article 3. <https://dergipark.org.tr/en/pub/iausos/issue/62979/904693>
- Lorcu, F. (2015). *Örneklerle veri analizi SPSS uygulamalı*. Detay Yayıncılık.
- Luthans, F., Avolio, B. J., Avey, J. B., & Norman, S. M. (2007). Positive psychological capital: Measurement and relationship with performance and satisfaction. *Personnel Psychology*, 60(3), 541-572. <https://doi.org/10.1111/j.1744-6570.2007.00083.x>
- Luthans, F. L., Avolio, B. J., & Avey, J. A. (2007). *Psychological capital questionnaire* [Dataset]. <https://doi.org/10.1037/t06483-000>
- Luthans, F., & Youssef, C. M. (2004). Human, social, and now positive psychological capital management: Investing in people for competitive advantage. *Organizational Dynamics*, 33(2), 143-160.
- Luthans, K. W., Lebsack, S. A., & Lebsack, R. R. (2008). Positivity in healthcare: Relation of optimism to performance. *Journal of health organization and management*, 22(2), 178-188.
- Machtiger, B. (2004). Beware pitfalls that kill branding efforts. *Marketing news*, 38(4), 21.
- Masten, A. S., & Reed, M.-G. J. (2002). Resilience in development. *Handbook of positive psychology*, 74, 88.
- Mosley, R. W. (2007). Customer experience, organisational culture and the employer brand. *Journal of Brand Management*, 15(2), 123-134. <https://doi.org/10.1057/palgrave.bm.2550124>
- Mutlu, M. S. (2022). Postmodern yönetim anlayışı ve kurum içi iletişim sivil havacılıkta yer hizmetleri alanında kuşaklar arasında bir araştırma. *FSM Mesleki Bilimler Dergisi*, 1(1), Article 1. <https://dergipark.org.tr/en/pub/fsmbd/issue/72773/1163288>
- Müceldili, B., Tatar, B., & Erdil, O. (2021). Retaining the best talents: The impact of employer branding and psychological capital. *Yaşar Üniversitesi E-Dergisi*, 16(63), Article 63. <https://doi.org/10.19168/jyasar.831993>
- Nakip, M. (2013). *Pazarlama araştırmalarına giriş (SPSS uygulamalı)*. Seçkin Yayıncılık.
- Nayır, B., & Fındıklı, M.M.A., (2018). İşveren marka yönetiminin örgütsel bağlılığa etkisi: İstanbul'da hizmet sektöründe bir araştırma. *Uluslararası İktisadi ve İdari İncelemeler Dergisi*, 1-18. <https://doi.org/10.18092/ulikidince.431536>
- Oruç, E. (2018). Psikolojik sermaye ölçeği kısa formunun Türkçe uyarlaması: Geçerlik ve güvenirlik çalışması. *Electronic Turkish Studies*, 13(14).

- Öncer, A. Z., & Avcı, E. (2021). İşveren markası algısı ile örgütsel sessizlik arasındaki ilişkide örgütsel vatandaşlık davranışının rolü. *Doğuş Üniversitesi Dergisi*, 22(2), Article 2. <https://doi.org/10.31671/doujournal.973006>
- Özgen, E., & Akbayır, Z. (2011). İletişim yaklaşımıyla bir değer önermesi: İşveren markalaması. *Erciyes İletişim Dergisi*, 2(1). <https://dergipark.org.tr/en/pub/erciyesiletisim/issue/5864/77608>
- Özkalp, E. (2009). *Sosyolojiye Giriş*. Anadolu Üniversitesi Yayınları.
- Özkul, M., & Uçak, E. Y. (2020). Tüketim toplumunda meta-marka bağımlılığının görünümleri. *Süleyman Demirel Üniversitesi Vizyoner Dergisi*, 11(27), Article 27. <https://doi.org/10.21076/vizyoner.663860>
- Peterson, S. J., & Luthans, F. (2003). The positive impact and development of hopeful leaders. *Leadership & Organization Development Journal*, 24(1), 26-31.
- Rosengren, S., & Bondesson, N. (2014). Consumer advertising as a signal of employer attractiveness. *International Journal of Advertising*, 33(2), 253-269.
- Saini, G. K., Lievens, F., & Srivastava, M. (2022). Employer and internal branding research: A bibliometric analysis of 25 years. *Journal of Product & Brand Management*, 31(8), 1196-1221.
- Saylan, O., & Eroğlu, U. (2021). Tersane işletmelerinde mevcut ve potansiyel çalışanların işveren marka algısı. *Journal of Management and Economics Research*, 19(1), 219-236. <https://doi.org/10.11611/yead.865362>
- Saylan, O., & Eroğlu, U. (2022). Çalışanların işveren marka algılarının örgütsel bağlılıkları üzerindeki etkisi. *International Journal of Management and Administration*, 6(11), 23-40. <https://doi.org/10.29064/ijma.1016271>
- Schweitzer, L., & Lyons, S. (2008). The market within: A marketing approach to creating and developing high-value employment relationships. *Business Horizons*, 51(6), 555-565.
- Seligman, A. B. (1998). Trust and sociability: On the limits of confidence and role expectations. *American Journal of economics and sociology*, 57(4), 391-404.
- Shifren, K., & Hooker, K. (1995). Stability and change in optimism: A study among spouse caregivers. *Experimental aging research*, 21(1), 59-76.
- Shrivastava, N. K., & Shukla, A. V. (2023). Measuring an employer brand: A study towards valid scale development (as a second-order factor of a structural model). *International Journal of Organizational Analysis*, 31(2), 550-568. [doi/10.1108/IJOA-02-2021-2615](https://doi.org/10.1108/IJOA-02-2021-2615)
- Slaughter, J. E., Zickar, M. J., Highhouse, S., & Mohr, D. C. (2004). Personality trait inferences about organizations: Development of a measure and assessment of construct validity. *Journal of applied psychology*, 89(1), 85.
- Snyder, C. R. (2000). *Handbook of hope: Theory, measures, and applications*. Academic press.
- Şener, M., Yıldırım, C., & Fidan, Y. (2022). Pozitif Psikolojik Sermaye ile Duyusal Zekâ Arasındaki İlişki Üzerine Bir Araştırma. *İşletme Araştırmaları Dergisi*, 14(3), 1711-1729.
- Tanwar, K., & Prasad, A. (2017). Employer brand scale development and validation: A second-order factor approach. *Personnel Review*, 46(2), 389-409. <https://doi.org/10.1108/PR-03-2015-0065>
- Tavşancıl, E. (2014). Tutumların ölçülmesi ve spss ile veri analizi. Nobel Akademik Yayıncılık. 5. Baskı. Ankara.
- Temizkan, Ö. Y., & Yorulmaz, F. (2020). İşveren markası oluşumunu etkileyen sosyo-demografik unsurlar turizm sektörü örneği. *Kocaeli Üniversitesi Sosyal Bilimler Dergisi*, 1(39), Article 39. <https://doi.org/10.35343/kosbed.628506>
- Timur, A., & Behram, N. K. (2021). İşveren markası ve örgütsel bağlılık ilişkisinde örgütsel özdeşleşmenin aracı rolü: Sosyal kimlik kuramı bağlamında bir araştırma. *Finans Ekonomi ve Sosyal Araştırmalar Dergisi*, 6(1), Article 1. <https://doi.org/10.29106/fesa.857470>
- Tösten, R., & Özgan, H. (2014). Pozitif psikolojik sermaye ölçeği: Geçerlik ve güvenirlik çalışması. *EKEV Akademi Dergisi*, 59, Article 59. <https://dergipark.org.tr/en/pub/sosekev/issue/71552/1151446>
- Vardarlier, P. (2017). İşveren markası ve yetenekli çalışan etkileşimi. *İşletme araştırmaları dergisi*, 9(4), 628-648.
- Wagnild, G. M., & Young, H. M. (1993). Development and psychometric. *Journal of nursing measurement*, 1(2),

165-17847.

Yapraklı, T. Ş., & Keser, E. (2008). Müsteri yaşam boyu değerinin analizi: bir saha araştırması. *Atatürk Üniversitesi Sosyal Bilimler Enstitüsü Dergisi*, 12(2), 483-503.

Yorulmaz, F., & Yavan, Ö. (2018). Pozitif psikolojik sermayenin işveren marka oluşumu üzerindeki etkisi: Turizm sektörü örneği. *Atatürk Üniversitesi Sosyal Bilimler Enstitüsü Dergisi*, 22(2), Article 2. <https://dergipark.org.tr/en/pub/ataunisobil/issue/37826/424714>

# O‘ZBEKISTONDA, OLIY TA‘LIM TIZIMIDA DINSHUNOSLIK FANINI O‘QITISHNING NAZARIY-METODOLOGIK MUAMMOLARI VA ULARNI BARTARAF ETISH ZARURIYATI

**Kamaldin Abzalovich Yunusov**

kamoyunus@mail.ru

## **ABSTRACT**

This scientific article was presented to the international scientific and practical conference held on the topic «Cooperation as a basis for modernization and development of society» by the Department of «Theory of Civil Society» of the Faculty of History of Andijan State University named after Zakhiriddin Muhammad Babur together with the organization, «Academic Research Group» of Turkey, which will be held on September 18-20, 2024.

This scientific article pertains to the 11th section of the conference, entitled «Man, Society and Religious Studies» and is devoted to the topic «Theoretical and methodological problems of teaching religious studies in the system of higher education of Uzbekistan and the need to overcome them.»

In the scientific article, an attempt was made to scientifically and methodologically substantiate the theoretical and methodological problems of teaching religious studies in the system of higher education of Uzbekistan and the need to eliminate them. In particular, scientific, theoretical and methodological problems in the process of teaching religious studies to students were identified.

The article carried out a scientific analysis in the process of the modern era of globalization, on the one hand, extremist, terrorist, international crime is manifested under the guise of religion, and on the other hand, some Western political circles are «staunch supporters of democracy» in our country, in order to accelerate the construction of a democratic society. In the context of the implementation of principles that contradict our national and religious values (such as same-sex marriage, celibacy), the role of social and humanitarian sciences is aimed at protecting our national interests, in particular the sciences of religion, their relevance is substantiated, scientific conclusions, proposals and recommendations related to this social problem are given.

**Tayanch so‘zlar:** inson, jamiyat, dinshunoslik, tasavvuf, so‘fiylik, milliy g‘oya, ilohiyot, milliy yuksalish g‘oyasi, komil inson, islom dini, daxriylik, terrorizm, ekstremizm.

**Annotatsiya:** mazkur ilmiy ma‘ruza tezisida O‘zbekistonda, oliy ta‘lim tizimida dinshunoslik fanini o‘qitishning nazariy-metodologik muammolari va ularni bartaraf etish zaruriyati ilmiy-metodik jihatdan asoslab berishga harakat qilindi. Xususan, dinshunoslik fanini talabalarga o‘qitish jarayonidagi ilmiy-nazariy va uslubiy jihatdan mavjud bo‘lgan muammolar ochib berildi.



## 1.KIRISH

Yangi ming yillikda jahon maydonlarini mafkuraviy bo‘lib olishga urinishlar avj olmoqda. Bunday urinishlardan ko‘zlangan asosiy maqsad, muayyan siyosiy kuchlar, markazlar va davlatlarning jahon miqyosida o‘z ta‘sir doirasini kengaytirish, o‘zga xalqlarni tobe qilish, ularni bo‘ysundirish va moddiy boyliklarga ega bo‘lishdan iboratdir.

Endilikda ular ochiq harbiy kuch ishlatish usulidan ko‘ra ko‘proq, xalqlarni ma‘naviy – mafkuraviy jihatdan tobe qilishga intilmoqdalar. Bunday usulning o‘ziga xos xususiyatlari shundan iboratki, mablag‘lar sarf qilish orqali, turli nodavlat tashkilotlari, jamg‘armalar va jamiyatlar faoliyati orqali o‘z g‘oyalari ma‘naviy – mafkuraviy yo‘llar bilan o‘zga xalqlar ongiga singdirishga urinmoqdalar va shu yo‘l bilan ularning ustidan o‘z hukmronliklarini o‘rnatmoqchi, o‘zga yurtlarning tabiiy boyliklariga to‘la egalik qilmoqchi bo‘lmoqdalar.

Hozirda, globallashuv sharoitida, yangilanayotgan O‘zbekistonda amalga oshirilayotgan tub islohotlarning zaminida ijtimoiy yo‘naltirilgan bozor iqtisodiyotiga asoslangan huquqiy demokratik davlat va fuqarolik jamiyatining barpo qilish konsepsiyasi mujassamlashgandir.

Bugungi kunda yangilanayotgan O‘zbekistonga qilinayotgan mafkuraviy hurujlar “demokratiya, erkinlik va farovonlikni ilgari surish” niqobi ostida turli geosiyosiy manfaatlarni ham o‘zida mujassamlashtirgan.

Ushbu ilmiy maqolada O‘zbekiston Respublikasi oliy ta‘lim tizimida o‘qitilayotgan ijtimoiy fanlardan biri – dinshunoslik fanining nazariy-metodologik muammolari va ularni bartaraf etish zarurligi tahlil qilindi. Mazkur muammoni ilmiy jihatdan tadqiq etishdan maqsad, zamonaviy, yangilanayotgan O‘zbekiston taraqqiyotining barcha yo‘nalishlarining ildizi va ilmiy izlanishlar mohiyatini ochib berish bilan bog‘liq, o‘ta zaruriy omil – har qanday insonning imon-e‘tiqodi masalasi bilan bog‘liq bo‘lgan jihatdir.

O‘zbekistonda ijtimoiy taraqqiyot - milliy yuksalish g‘oyasiga asoslangan huquqiy demokratik, ijtimoiylashgan davlat va fuqarolik jamiyatini barpo etish sari bormoqda. O‘zbekistonda fuqarolik jamiyatini barpo etar ekanmiz, ajdodlarimiz o‘rgangan milliy-mafkuraviy, diniy-islomiy, eng yaxshi va milliy qadriyatlarni tanlab, hayotimizga tadbiiq etishimiz zarur bo‘ladi.

O‘zbekistonda oliy ta‘lim tizimining barcha yo‘nalishlarida o‘qitilayotgan dinshunoslik fanining nazariy-metodologik muammolari va ularni bartaraf etish zarurligi – jamiyatimizning buguni va ertasi, millat taqdiri uchun ahamiyatlidir.

Eski arava konstruksiyasi bilan zamonaviy raketa qurib bo‘lmaganidek, eskicha qarash va yondashuvlar bilan ham yangi hayotni qurib bo‘lmaydi. Talabalarga, yangilanayotgan O‘zbekistonda jamiyat hayotini yangilash, ya‘ni ijtimoiy yo‘naltirilgan bozor iqtisodiyotiga asoslangan huquqiy demokratik, ijtimoiylashgan davlat, fuqarolik jamiyatining amal qilish tamoyillarini tushuntirishda ijtimoiy fanlar, xususan, dinshunoslikning ahamiyati beqiyosdir.

Ayniqsa, hozirda, globallashuv davrida bir tomonda din niqobi ostidagi ekstremistik, terroristik, xalqaro jinoyatchilikning jirkanch basharasi o‘zini namoyon qilayotgan bo‘lsa, boshqa tomondan esa ayrim g‘arb siyosiy doiralari - “demokratiya korchalonlari”ning bizda, demokratik jamiyat qurishni tezlashtirish maqsadida demokratik tamoyillarning milliy va diniy qadriyatlarimizga zid bo‘lgan ko‘rinishlari (bir jinsli nikoh, besoqolbozlik kabi)ni amalga oshirishni ko‘zlayotganlari sharoitida, milliy manfaatlarimizni himoya qilishga qaratilgan ijtimoiy-gumanitar fanlar, xususan, dinshunoslik fanining roli, ularning dolzarbligi ortmoqda.

Dunyo ijtimoiy-mafkuraviy maydonidagi kurash shunchalar darajada murakkablashib bormokdaki uning asl ma‘no-mazmuni va mohiyatini har qaysi talaba ham chuqur anglay olmaydi. Buning oqibatida

esa bazi yoshlar, milliy manfaatlarimizga zid keluvchi, yuzaki ko‘rinishda beozor, ammo o‘ta xavfli yot mafkuralarga berilib qolayotganliklari ayanchlidir.

Talaba yoshlarga mamlakatimizda hukm surayotgan tinchlik, barqarorlik, bunyodkorlikka asoslangan jarayon mohiyatini, mazmunini anglatish, his qildirishda ijtimoiy fanlar, ayniqsa falsafa –ning roli beqiyosdir.

O‘zbekiston Respublikasi Prezidentining 2023 yil 11 sentyabrda qabul qilingan “O‘zbekiston - 2030” Strategiyasi to‘g‘risida”gi PF158-sonli Farmonining “Ma’naviy taraqqiyotni ta’minlash va madaniyat sohasini yangi bosqichga olib chiqish bo‘yicha islohotlar bo‘limining “Jamiyatda ijtimoiy-ma’naviy muhit barqarorligini ta’minlash” nomlangan 38 nchi bandida “O‘zbek xalqining milliy qadriyatlari va ma’naviy merosini asrab-avaylash, keng ommalashtirish hamda rivojlantirish bo‘yicha yangi yondashuvlarni joriy qilish, ilmiy va sotsiologik tadqiqotlar bilan jamiyatda ijtimoiy-ma’naviy muhit barqarorligini ta’minlashning barcha asosiy masalalarini qamrab olishga erishish” vazifasi belgilab berildi [PF158] .

“Oliy ta’lim tizimida bilim olayotgan talabalar faqatgina kasbiy kompetensiyalarga ega bo‘lib qolmasdan keng dunyoqarashga, yuqori intellektual saviyaga, tizimli va mantiqiy tafakkurga ega bo‘lishlari talab etiladi. Bularning bariga asosan falsafani va mutaxassislik fanlarning falsafa bilan aloqador qismlarini, ya’ni ixtisoslik fanlari metodologiyasini o‘rganish jarayonida erishiladi”[ PF158,4-5] .

Oliy o‘quv yurtlarida ijtimoiy fanlarni o‘qitishda qator muammolar borki, ularni ijobiy hal qilmasdan, bu fanlarning samaradorlik darajasini oshirib bo‘lmaydi. Bizningcha, bu muammolar quyidagilardan iborat:

1. Mamlakatimizda amalga oshirilayotgan ijtimoiy-iqtisodiy islohotlar natijasida, hayotimizga bozor munosabatlari tobora chuqurroq kirib bormoqda. Ularning o‘ta mas’uliyatli va mashaqqatli mehnatini qadrlash, ma’naviy-ma’rifiy, ijtimoiy, ma’naviy-mafkuraviy mavzularda targ‘ibot ishlarini olib borishda, bo‘zor munosabatlari talablaridan kelib chiqqan holda, joylarda - davlat va xususiy tashkilotlarda ijtimoiy fan o‘qituvchilari tomonidan o‘tkazilayotgan ma’ruza, amaliy uchrashuvlar uchun rag‘batlantirish, boshqacha qilib aytganda, shartnoma asosida moddiy jihatdan haq to‘lashni joriy etish maqsadga muvofiq.

2. Ijtimoiy va ma’naviy-ma’rifiy ishlar respublikamizda keng ko‘lamda amalga oshirilmoqda. Ammo bularning barchasi eskicha, ma’muriy- buyruqbozlik asosida olib borilmoqda. Jamiyatimizda huquqiy-demokratik tamoyillarning kengroq amal qilib borishi uchun, ma’rifatparvarlik ishlarini eng zamonaviy usul va vositalarni ishga solish orqali amalga oshirib bormoq maqsadga muvofiqdir.

3. Respublika miqyosida ijtimoiy-iqtisodiy muammolarga bag‘ishlab o‘tkazilayotgan ilmiy-amaliy seminarlarni tashkiliy jihatdan yanada takomillashtirmoq zarur.

4. Respublikamiz viloyatlaridagi oliy o‘quv yurtlari olimlari tomonidan mamlakatimizning hozirgi davr ijtimoiy-iqtisodiy hayoti bilan bog‘liq bo‘lgan ilmiy ishlar natijalari - monografiyalar, o‘quv qo‘llanmalar va boshqa adabiyotlar chop qilinayotir. Ammo ularning aksariyati (juda kam nusxada chop qilinayotganligi uchun) faqat bir viloyat miqyosidagina yoki ayrim oliygohdagina tarqalib, respublika miqyosida, boshqa viloyatlarga tarqalmayapti. Vaholanki, ularning ichida respublika ahamiyatiga molik asarlar oz emas.

## **2. TADQIQOT METODOLOGIYASI**

Mavzu bilan bog‘liq bo‘lgan tadqiqot metodologiyasi, asosan ilmiy, dialektik, tizimli hamda anilitik tahlil va tarixiylik yondashuv asosida olib borildi.

Odatda metodologiya - jamiyat hayoti to‘g‘risidagi ilmiy nazariyalarga asoslangan holda tuzilib, ularning keyingi rivojlanishi, istiqboli uchun xizmat qiladi. Metodologiya o‘z mazmun-mohiyatiga ko‘ra qanday tuzilgan bo‘lsa, uning kelgusidagi rivojlanishi – jamiyat hayotining ijtimoiy talablariga qanday

javob bera olishiga ham bog'liq bo'ladi. Uning asosiy tamoyillari ilmiy gipotezalarning qanday tuzilishi va ularning empirik tasdig'i qanday yuz berishiga uzviy bog'liqdir. Metodologik xarakterdagi konsepsiyalar va ularning asosiy tamoyillari –ijtimoiy munosabatlarni o'rganishda, ularni ilmiy jihatdan tadqiq etishda o'zining muhim jihatlari namoyon qiladi. Masalan, hozirda, yangilanayotgan O'zbekistonda barpo etilayotgan huquqiy demokratik, ijtimoiy davlat, fuqarolik jamiyati – barcha ijtimoiy-gumanitar fanlar uchun nazariy-metodologik ahamiyat kasb etmoqda. O'z navbatida, huquqiy demokratik, ijtimoiy davlat, fuqarolik jamiyati konsepsiyasi – jamiyatimiz hayotida o'zining muhim tamoyillari bilan hozirgi va kelgusidagi hayotimizning mazmun-mohiyatini o'zida ifodalaydi.

Metodologiya – har qanday fan, ilmiy konsepsiya, nazariya, ilmiy tadqiqotlar, tafakkur tarzi va aaliy faoliyat uchun go'yoki yo'lchi yulduz, tungi mayoq, yo'l ko'rsatuvchi "kompas," ijtimoiy andoza vazifasini bajaradi. Yuqorida ko'rsatib o'tilgan ijtimoiy faoliyatlarning mohiyati, ijtimoiy natijasi, xotimasining qanday bo'lishi, eng avvalo, qo'llanilgan metodologiyaning mazmun-mohiyatiga, uning jamiyat hayoti ehtiyojlariga, talabiga qay darajada javob bera olishiga bog'liqdir.

Hozirda, yangilanayotgan O'zbekistonda ijtimoiy fanlar, xususan, falsafa, dinshunoslik fanlari o'zining qanday nazariy-metodologik tamoyillariga, asoslariga ega? Qaysi nazariy metodologiyaga asoslanadi? Chunki mazkur fanlar, jamiyatimizning turli sohalarini o'rganishga, tadqiq qilishga qaratilgan ijtimoiy-gumanitar fanlar yo'nalishlari uchun ham o'zining nazariy-metodologik jihatdan zarur va muhim ahamiyatga ega.

2023 yil 1-maydan kuchga kirgan «O'zbekiston Respublikasi Konstitutsiyasi to'g'risida»gi konstitutsiyaviy qonunga binoan ijtimoiy-siyosiy hayotimizda amal qilayotgan O'zbekiston Respublikasi Konstitutsiyasining «Xalq hokimiyatchiligi» deb nomlangan ikkinchi bobi o'n ikkinchi moddasida: O'zbekiston Respublikasida ijtimoiy hayot siyosiy institutlar, mafkuralar va fikrlarning xilma-xilligi asosida rivojlanadi[PF-67]. Mazkur metodologik tamoyil, mavzu bo'yicha ilgari surilayotgan konsepsiyamizga ham bevosita dahldordir.

Mavzuga oid tadqiqot metodologiyasini asoslashda, hozirgi zamon, globallashuv shartida O'zbekistonga ko'rsatilayotgan mafkuraviy, xususan, diniy ekstremistik mohiyatga ega bo'lgan hurujlarni ko'rsatib o'tish lozim.[ K.A.Yunusov,1994,106.] Chunki ularning jamiyatga, ayniqsa shaxs, yoshlar, oila, tashkilot, mahallaga ta'siri dastlab unchalik ko'zga tashlanmasligi mumkin. Chunki ijobiy va salbiy mazmundagi axborotlarni hamma ham tezda fahmlab olavermaydi. Salbiy mazmundagi yot g'oyalarni o'zida mujassamlashtirgan buzg'unchilikka asoslangan mafkuralarni o'zida mujassamlashtirgan axborotlar muayyan kishilar ongiga singib qolgandan so'ng, ularni bartaraf etish oson kechmaydi. Shuning uchun, har qanday mafkuraviy hurujga qarshi kurashda mavjud imkoniyatlarning barchasidan unumli foydalanmoq zarur. shuni ham ta'kidlash zarurki, hozirda diniy. Xususan, islom diniy mutaassiblikka, ekstremizm mohiyatiga ega bo'lgan internet ijtimoiy tarmoqlar soni 500 dan ortiq. Yoshlarning ularga berilishi, o'z-o'zidan, mamlakatda diniy ekstremistik kayfiyatni oshiradi.

Hech qaysi mafkura davlat mafkurasi sifatida o'rnatilishi mumkin emas" – degan tamoyil qayd qilingan. Ana shu tamoyilga asoslangan holda ta'kidlash muhimki, O'zbekistonda avvalda, Sho'ro tuzumida amal qilganidek, jamiyat ijtimoiy-siyosiy hayotida biron bir mafkuraga asoslangan ta'limot, yoki ta'limotga asoslangan mafkura yagona hukmronligiga yo'l qo'yilmaydi. Shu tamoyildan kelib chiqib aytilish mumkinki, bizningcha, hozirda O'zbekistonda o'qitilayotgan falsafa, xususan, dinshunoslik fanlari ham yagona nazariy-metodologik tamoyilga bo'ysundirilmasligi lozim. Hozirda, O'zbekistonda oliy ta'lim muassasalarida o'qitilayotgan falsafa va dinshunoslik fanlari ham, yuqorida ko'rsatib o'tilgan tamoyilga asoslangan holda o'qitilishi yo'lga qo'yilmog'i lozim.

Hozirda, yangilanayotgan O'zbekistonda mazkur muammo bo'yicha olib borilayotgan ilmiy tadqiqot

ishlarida hamda fanni o'qitishda qaysi nazariy-metodologiyaga asoslangan ta'limotlarni, g'oyalarni talabalar e'tiboriga havola qilish maqsadga muvofiq. Muammoning muhimligi shundan iboratki, mazkur masala, nafaqat dinshunoslik fanining kelgusidagi istiqboli, balki boshqa ijtimoiy-gumanitar fanlarning istiqboldagi "taqdiri" uchun ham muhimdir. Yuqorida ko'rsatib o'tilgan, asosiy qomusimizning 12-moddasida belgilangan tamoyil - hozirda, yangilanayotgan O'zbekistonda falsafa, dinshunoslik fanlari, xususan ijtimoiy-siyosiy gumanitar fanlarni o'qitishda, olib boriladigan ilmiy tadqiqotlarda nazariy-metodologik asos bo'lib xizmat qiladi. O'zbekistonda falsafa fanini, xususan dinshunoslik va boshqa ijtimoiy-siyosiy gumanitar fanlarda olib boriladigan ilmiy tadqiqotlar ana shu tamoyildan kelib chiqqan holda shakllanmog'i lozim.

O'zbekistonda dinshunoslik va aholining diniy e'tiqodiga taalluqli bo'lgan tadqiqotlar uchun demokratik tamoyillar - metodologik tamoyil bo'ladi. Mazkur muammo uchun keyingi muhim metodologik asos - demokratik tamoyillarga asoslangan fuqarolik jamiyati konsepsiyasidir. Mazkur konsepsiya ham O'zbekiston Respublikasi ijtimoiy-iqtisodiy hayotida va dinshunoslik fani, aholining diniy e'tiqodiga taalluqli bo'lgan tadqiqotlar olib borishda nazariy-metodologik asos bo'lib xizmat qiladi. Chunki mamlakatimiz ijtimoiy-iqtisodiy hayotining barcha sohalarida amalga oshirilayotgan tub islohotlarning mazmun-mohiyati fuqarolik jamiyati konsepsiyasi tamoyillariga o'zaro muvofiq bo'lishi talab etiladi.

Dinshunoslik fani va mana shu fan sohasida olib borilayotgan ilmiy tadqiqot ishlari o'zlarining ijtimoiy-milliy samarasiga, qay darajada foydaliligiga, millat va jamiyat ravnaqiga, xalqimiz farovonligiga qay darajada nafakeltira olishi kabi jihatlarga ega bo'lishi lozim. Shundagina bunday tadqiqot ishi o'zining ijtimoiy qimmatiga ega bo'ladi. Buning uchun esa, milliy g'oyaning nazariy-metodologik jihatlarini puxta bilish, tadqiqot ishlarida ularga asoslanmoq lozim bo'ladi. Milliy g'oya - hozirgi davrda, mamlakatimiz hayotida amal qilayotgan barcha ijtimoiy-iqtisodiy, siyosiy, huquqiy munosabatlar, mafkuraviy qarashlar uchun muhim va belgilovchi asosdir. Milliy g'oya - hozirda, jamiyatimiz hayotida amal qilayotgan, ijtimoiy yo'naltirilgan bozor iqtisodiyotiga asoslangan huquqiy demokratik davlat va fuqarolik jamiyatini barpo etishdan iborat nazariy-metodologik konsepsiyasining ma'naviy negizini tashkil etadi. Milliy g'oya - nafaqat nazariy-metodologik asos, balki dinshunoslik fanining amaliy samaradorligi, ijtimoiy jihatdan, ya'ni shaxs, millat, jamiyat va davlat ravnaqi uchun qay darajada foydaliligini belgilovchi mezon bo'la oladi [K. Yunusov. 2009, 92-96].

"O'zbekistonda fuqarolik jamiyati qurishning nazariy va uslubiy asoslarini va uchinchi uyg'onish davrini aniqlash muhim ahamiyatga ega. Biz O'zbekistonda milliy taraqqiyot g'oyasiga asoslangan huquqiy demokratik davlat va fuqarolik jamiyati barpo etar ekanmiz, ajdodlarimiz tomonidan qabul qilingan milliy-mafkuraviy, islomiy-diniy, eng yaxshi va ommabop g'oyalarni tanlab, hayotimizga tadbiq etishimiz zarur bo'ladi."

Dialektika falsafa va boshqa barcha fanlar, jumladan, dinshunoslik fanining asosiy metodologiyasi sifatida amal qiladi. Dialektika-qadimgi yunon tilida bahslashish, suhbatlashish, haqiqatga erishish va uni tushuntirish san'ati, degan ma'noni anglatadi. Hozirgi davrga kelib dialektika nafaqat fikrlash, tafakkur qilish balki olamdagi narsa va hodisalarni doimo o'zgarishda, o'zaro aloqadorlikda, taraqqiyotda, degan ta'limot sifatida va ularni tushuntirish nazariyasi, metodologiyasi, yangi bilimlarga erishish usuli sifatida amal qiladi. Demak dinshunoslik fanida dialektika metodologiya sifatida amal qiladi. Bir so'z bilan aytganda, dialektika – umumiy aloqadorlik va taraqqiyot to'g'risidagi ta'limot ham metodologiyadir.

dinshunoslik fani oliy ta'lim muasasalarida o'qitilayotgandan beri ijtimoiy voqelikni qanday tushunish kerakligi haqida juda ko'p g'oyalar ilgari surilgan. Ana shu g'oyalar va nazariy ishlanmalar asosida ilmiy doiralari ichida ma'lum bir konsensus shakllanib, olimlar faoliyatini qonuniylashtirdi. Bunday konsensus, umuman olganda, kuzatilishi mumkin bo'lgan ijtimoiy-ma'naviy hodisalarni qanday tushunish kerakligi haqidagi tasavvurlardan iborat bo'ldi.

O'zbekistonda ijtimoiy taraqqiyot - milliy yuksalish g'oyasiga asoslangan huquqiy demokratik, ijtimoiylashgan davlat va fuqarolik jamiyatini barpo etish sari bormoqda. O'zbekistonda fuqarolik jamiyatini barpo etar ekanmiz, ajdodlarimiz o'rgangan milliy-mafkuraviy, diniy-islomiy, eng yaxshi va milliy qadriyatlarni tanlab, hayotimizga tadbiiq etishimiz zarur bo'ladi.

O'zbekistonda oliy ta'lim tizimining barcha yo'nalishlarida o'qitilayotgan dinshunoslik fanining nazariy-metodologik muammolari va ularni bartaraf etish zarurligi – jamiyatimizning buguni va ertasi, millat taqdiri uchun ahamiyatlidir.

Sharqda, xususan, O'zbekistonda milliy g'oya bilan qorishgan va ko'plab ziyolilar amal qilgan ilohiy, ma'naviy qadriyat mavjud bo'lib, uni tasavvuf – so'fiylik deb atashadi. Bu ta'limot o'tmish tariximizda komil inson tarbiyasida asosiy mezon bo'lgan. Dinshunoslik fanini o'qitishda asosiy o'rin egallagan "Islom dini" mavzusini o'qitishda tasavvuf ta'limoti asosiy o'rin egallaydi.

Tasavvuf ta'limoti tarafdorlari xalq orasida so'fiylar deb atalgan. Ular bu yerda qadim zamonlardan beri mavjud bo'lgan diniy islom va milliy g'oyalarning asosiy tamoyillarini sabr bilan aniqlab, ular asosida o'zlarining falsafiy va islomiy g'oyalarini targ'ib qilganlar. Tasavvuf ta'limotini islom shariati talablari bilan bog'liq holda tushuntirdilar.

Mazkur nazariy-metodologik ta'limotning muhim g'oyasi - komil insonni tarbiyalashdan iboratdir. Har qanday jamiyatda, mamlakatimizda ijtimoiy fanlarni, ayniqsa, falsafa, dinshunoslik fanlarini o'qitishda komil inson tarbiyasi markaziy o'rin tutadi. Bu tarbiya jarayonida hozirgi davrda mavjud bo'lgan milliy yuksalish g'oyasi nafaqat nazariy tushuncha, balki uslubiy tamoyil, amalda esa bu ishni amalga oshirishda asosiy ta'limot bo'lib xizmat qiladi.

O'zbekiston Respublikasi oliy ta'lim tizimida o'qitilayotgan ijtimoiy fanlardan biri - dinshunoslik fani bo'lib, undagi asosiy tamoyillar va mavzular – boshqa barcha fanlar, xususan, ijtimoiy-gumanitar fanlar uchun ham nazariy-metodologik ahamiyat kasb etadi. Bizningcha, dinshunoslik fanini o'qitishda, qadimgi va hozirgi zamon diniy maktablari, xususan, islom diniy ta'limotlarini o'rganish bilan bir qatorda, Vatanimizdan yetishib chiqqan buyuk mutafakkir, din ulamolarining merosini ham talaba yoshlar ongiga singdirib borish zarurdir.

### **3. MAVZUGA OID ADABIYOTLAR TAHLILI**

O'zbekiston Respublikasi Prezidentining 2018 yil 16 aprelda qabul qilingan PF-5416-sonli "Diniy-ma'rifiy soha faoliyatini tubdan takomillashtirish chora-tadbirlari to'g'risida"gi farmonida "Ko'p asrlik milliy va diniy qadriyatlarimizni asrab-avaylash, dunyo ilm-fani va madaniyati rivojiga ulkan hissa qo'shgan ajdodlarimizning bebaho merosini o'rganish, uning asosida yoshlarni komil inson etib tarbiyalash jamiyatda barqaror ijtimoiy-ma'naviy muhitni ta'minlashning muhim shartlaridan biri hisoblanadi" – deb ko'rsatilgan [PF-5416].

Farmonda: mamlakatimizda, "ko'p asrlik milliy va diniy qadriyatlarimizni asrab-avaylash, dunyo ilm-fani va madaniyati rivojiga ulkan hissa qo'shgan ajdodlarimizning bebaho merosini o'rganish, uning asosida yoshlarni komil inson etib tarbiyalash jamiyatda barqaror ijtimoiy-ma'naviy muhitni ta'minlashning muhim shartlaridan biri" – deb ko'rsatib o'tilgan.

So'nggi yillarda mamlakatimizda tashkil etilgan Islom sivilizatsiyasi markazi, Islom akademiyasi, Mir Arab oliy madrasasi, Imom Buxoriy va Imom Termiziy xalqaro ilmiy-tadqiqot markazlari boy ilmiy-tarixiy merosimizni o'rganish va targ'ib qilishga xizmat qilmoqda.

Shu bilan birga, dunyoda ro'y berayotgan voqea-hodisalar va ijtimoiy-siyosiy vaziyatning tahlili diniy-ma'rifiy sohadagi faoliyat samaradorligini oshirishni taqozo etmoqda.

Xalqimizga azal-azaldan xos bo'lgan ma'rifatparvarlik, bag'rikenglik, mehr-muruvvat, bunyodkorlik kabi ezgu fazilatlar va qadriyatlarimizni keng targ'ib qilish, jamiyatda ijtimoiy-ma'naviy muhit barqarorligini ta'minlashda diniy-ma'rifiy soha vakillarining o'rni va ishtirokini oshirish lozimligini ko'rsatmoqda.

Yuqorida ko'rsatib o'tilgan "Diniy-ma'rifiy soha faoliyatini tubdan takomillashtirish chora-tadbirlari to'g'risida"gi prezident farmonida Quyidagilar diniy-ma'rifiy soha faoliyatini tubdan takomillashtirishning ustuvor yo'nalishlari etib belgilangan:

«jaholatga qarshi ma'rifat» ulug'vor g'oya asosida dinning asl insonparvarlik mohiyatini, ezgulik, tinchlik va insoniylik kabi fazilatlar azaliy qadriyatlarimiz ifodasi ekanligini keng yoritish va bu sohadagi ilmiy-ma'rifiy faoliyatni jadal tashkil etish;

islom va jahon sivilizatsiyasiga bebaho hissa qo'shgan ajdodlarimizning boy madaniy merosini chuqur o'rganish asosida yoshlarning ongu tafakkurini shakllantirish;

dinni zo'ravonlik va qon to'kish bilan bir qatorga qo'yadigan buzg'unchi yot g'oyalarning asl mohiyati va maqsadlari haqida aholining, ayniqsa, yoshlarning xabardorlik darajasini oshirish;

jamiyatda milliy va diniy qadriyatlarimizga yot bo'lgan g'oyalarga nisbatan toqatsizlik muhitini shakllantirish;

jamiyatda bag'rikenglik, o'zaro hurmat, mehr-oqibat, tinchlik va totuvlikni, ijtimoiy-ma'naviy muhit barqarorligini ta'minlashda diniy-ma'rifiy soha vakillarining daxldorlik hissi va ishtirokini yanada oshirish;

diniy-ma'rifiy tashkilotlarning moddiy-texnika ta'minotini mustahkamlash, soha vakillari mehnatini munosib rag'batlantirish va ijtimoiy himoyasini kuchaytirish;

globallashtirish sharoitida jamiyatimizdagi ijtimoiy-ma'naviy muhit barqarorligi va e'tiqod erkinligiga tahdid tug'dirishi mumkin bo'lgan omillarni barvaqt aniqlash va oldini olishga qaratilgan axborot-tahliliy faoliyatni kuchaytirish;

diniy va dunyoviy bilimlar uyg'unligini rivojlantirish asosida ta'lim sifatini oshirish, diniy-ma'rifiy sohada malakali kadrlarni tayyorlash, qayta tayyorlash va malakasini oshirishning yaxlit tizimini yaratish.

1. O'zbekiston Respublikasi oliy ta'lim, fan va innovatsiyalar vazirligining 2023 yil 9 iyundagi 259 buyrug'iga binoan 2023-2024 o'quv yilidan boshlab O'zbekistonda faoliyat ko'rsatayotgan oliy ta'lim muassalarining barcha yo'nalishlarida dinshunoslik fani majburiy fan sifatida o'qitilishi joriy qilindi [O'R, 259-buyrug'i. <https://lex.uz/docs/6461609>].

Mazkur o'quv fani jami 120 soatdan iborat bo'lib, uning 30 soati ma'ruza, 30 soati seminar, 60 soati mustaqil ta'limdan iborat. Hozirda mazkur o'quv fanini o'qitishda muayyan nazariy-metodologik muammolar mavjuddir.

Birinchidan, dinshunoslik fanidan tayyorlangan o'quv dasturida eskicha yondashuvlar saqlanib qolgan. Din, diniy dunyoqarash, insonning diniy e'tiqodi, insonning vujudga kelishi kabi masalalar faqatgina bir tomonlama, kishilik jamiyatining ijtimoiy madaniy hodisasi sifatidagina olib qaralgan.

Ikkinchidan, islom diniy e'tiqodi bilan bog'liq ko'plab tamoyillar bilan ilmiy dunyoqarash o'rtasidagi qarama-qarshilik saqlanmoqda. Ularni hal etish esa, ko'p jihatdan mazkur o'quv kursidan dars berayotgan professor-o'qituvchilarning dunyoqarashiga, diniy e'tiqodiga, egallab turgan dunyoviy va ilohiyot pozitsiyasiga ko'p jihatdan bog'liqdir.

Uchinchidan, sovet davrining 73 yillik tarixi davomida O'zbekistonda dahriylik ustuvor ahamiyatga ega bo'lib, mazkur davrda yetishib chiqqan ilm-fan fidoyilari, olimlar, oddiy odamlar ongiga dahriylik

g'oyalari singdirib kelindi. Buning oqibatida ilm-ma'rifat bilan din, xususan, islom dini o'rtasida cho'z qazildi. Din – hurofot sifatida qaraldi. Dinning jamiyat hayotidagi roli qoralandi.

Tasavvuf ta'limotini o'rgangan zamondoshimiz, atoqli olim va ustoz professor Najmiddin Komilov bu ta'limotdagi komil inson g'oyasini quyidagicha izohlaydi: “Davlat peshvolari asarlarini o'qish, bu hayotbaxsh ta'limot, so'fiylik ruhining she'ri va dostoni zulmga qarshi nurning, yomonlikka ezgulik, nomukammallikka, jaholatga qarshi ma'rifat va kamolotning shafqatsiz janglari guvohiga aylanamiz [N.Komilov,1996,144].

#### 4. TAHLIL VA NATIJALAR

Yangilanayotgan O'zbekistonda amalga oshirilayotgan ijtimoiy-iqtisodiy islohotlar natijasida, hayotimizga bozor munosabatlari tobora chuqurroq kirib bormoqda. Ularning o'ta mas'uliyatli va mashaqqatli mehnatini qadrlash, ma'naviy-ma'rifiy, ijtimoiy, ma'naviy-mafkuraviy mavzularda targ'ibot ishlarini olib borishda, bozor munosabatlari talablaridan kelib chiqqan holda, joylarda - davlat va xususiy tashkilotlarda ijtimoiy fan o'qituvchilari tomonidan o'tkazilayotgan ma'ruza, amaliy uchrashuvlar uchun rag'batlantirish, boshqacha qilib aytganda, shartnoma asosida moddiy jihatdan haq to'lashni joriy etish maqsadga muvofiq.

Globalashuv sharoitida, yangilanayotgan O'zbekistonda ijtimoiy va ma'naviy-ma'rifiy ishlar respublikamizda keng ko'lamda amalga oshirilmoqda. Ammo bularning barchasi eskicha, ma'muriy-buyruqbozlik asosida olib borilmoqda. Jamiyatimizda huquqiy-demokratik tamoyillarning kengroq amal qilib borishi uchun, ma'rifatparvarlik ishlarini eng zamonaviy usul va vositalarni ishga solish orqali amalga oshirib bormoq maqsadga muvofiqdir.

Respublika miqyosida ijtimoiy-iqtisodiy muammolarga bag'ishlab o'tkazilayotgan ilmiy-amaliy seminarlarni tashkiliy jihatdan yanada takomillashtirmoq zarur.

Respublikamiz viloyatlaridagi oliy o'quv yurtlari olimlari tomonidan mamlakatimizning hozirgi davr ijtimoiy-iqtisodiy hayoti bilan bog'liq bo'lgan ilmiy ishlar natijalari - monografiyalar, o'quv qo'llanmalar va boshqa adabiyotlar chop qilinayotir. Ammo ularning aksariyati (juda kam nusxada chop qilinayotganligi uchun) faqat bir viloyat miqyosidagina yoki ayrim oliygohdagina tarqalib, respublika miqyosida, boshqa viloyatlarga tarqalmayapti. Vaholanki, ularning ichida respublika ahamiyatiga molik asarlar oz emas.

Hozirda dinning jamiyat hayotidagi roli o'zgardi. O'zbekistonda aholining ko'pchiligi islom diniga e'tiqod qiladi.

Dinshunoslik fani doirasida islomiy shariatning asosiy yo'li shariatning amaliy qismi bo'lgan ta'limotlarga amal qilish, eng avvalo, fiqh ilmida shariat, ma'rifat va haqiqat darajalaridan o'tish zarur ekanligi tushuntirilishi lozim.

Dinshunoslik fanini o'qitilishining mohiyati yomon axloqlardan saqlanish va go'zal axloqqa erishish uchun katta qat'iyat bilan kurashish bo'lmog'i lozim. Bu tamoyil hozirgi o'zbek ijtimoiy fanlar, xususan, dinshunoslik fanining mazmun-mohiyati bo'lishi bilan birga uning o'zagi ham bo'lishi kerak.

Dinshunoslik fanida o'qitiladigan so'fiylik ta'limoti milliy g'oya tamoyillarini o'zida mujassam etgan holda bu g'oyani mustahkamlashga xizmat qiladi. Tasavvuf – nafs zavqidan voz kechish va nafs nafslarini yengish, ya'ni nafsning buyuk belgisi “men”ni yengish, nafs nafslarini nazorat qilishdir. Ammo bu ishni hamma ham bajara olmaydi. Chunki inson uchun nafsini yengish nihoyatda qiyin va qiyin.

So'fiylik – buzg'unchi amaldorlar, yolg'onchilar, taqlidchilar, poraxo'rlar, ta'magir fitnachilar, hasadgo'ylar, milliy g'oya rivojiga to'sqinlik qilayotgan tamagir amaldorlarga qarshi ayovsiz kurash olib

borishda ma'naviy omil bo'lib xizmat qiladi.

O'zbekistonda oliy ta'lim tizimida o'qitilayotgan ijtimoiy fanlar, xususan, dinshunoslik fanidagi mavjud nazariy-metodologik muammolarni bartaraf etish jarayonida milliy taraqqiyot g'oyasi, teologik ta'limotlardan foydalanish foydalidir. So'fiylik teologik ta'limoti insonni ilohiy fazilatlar nurida tarbiyalaydi, yomon axloqdan saqlaydi.

Tasavvuf ta'limotini o'rgangan zamondoshimiz, atoqli olim va ustoz professor Najmiddin Komilov bu ta'limotdagi komil inson g'oyasini quyidagicha izohlaydi: "Davlat peshvolari asarlarini o'qish, bu hayotbaxsh ta'limot, so'fiylik ruhining she'ri va dostoni zulmga qarshi nurning, yomonlikka ezgulik, nomukammallikka, jaholatga qarshi ma'rifat va kamolotning shafqatsiz janglari guvohiga aylanamiz [N.Komilov,1996,144].

## 5. XULOSA VA TAKLIFLAR

Yuqoridagi fikr va mulohazalardan quyidagi xulosalar chiqarish mumkin.

1. Respublika miqyosida ijtimoiy-gumanitar fanlar bo'yicha o'tkaziladigan ilmiy-amaliy seminarlar, ilmiy ishlar (ilmiy maqola, monografiya, o'quv qo'llanmalar)ga sarf qilinayotgan moliyaviy mablag'larni jiddiy ravishda oshirmoq joiz. Toki, bunday tadbirlarda ijtimoiy fan o'qituvchisi o'z shaxsiy mablag'i hisobidagina bajarmasin.

2. Respublika Ma'naviyat va ma'rifat markazi va uning viloyat, shahar hamda tumanlardagi bo'limlarining moddiy-moliyaviy imkoniyatini keskin oshirish zarur, Har qanday ma'naviy-ma'rifiy tadbirlar moliyaviy jihatdan yaxshi ta'minlanmog'i joiz.

3. Ayrim ijtimoiy fanlar, masalan, falsafa, dinshunoslik kabi fanlar bo'yicha yaratilayotgan ilmiy, o'quv-uslubiy adabiyotlarni joylarda, viloyatlarda chop etishga to'sqinlik qilish ya'ni ularni markazlashtirish - quyida, demokratik tamoyillarni bo'g'ish bilan barobardir. Bu sohada markazlashtirish - ma'muriy-buyruqbozlik qobig'iga o'rash, korrupsiyaga keng yo'l ochib berish demakdir. Bunga aslo yo'l qo'yib bo'lmaydi.

4. Oliy va o'rta maxsus ta'lim o'quv yurtlarida ijtimoiy fanlarni o'qitishda talabalar faolligini oshirishga qaratilgan interfaol usullarga to'la o'tmoq zarur. Unda jamiyatimiz hayotidagi mavjud muammolar tanqidiy tafakkur yuritish orqali tahlil qilinmog'i va bu muammolarni bartaraf etish yo'llarini aniqlash asosiy o'rin egallamog'i lozim.

5. Joylarda, oliy ta'limi muassasalarlarida ijtimoiy mavzular bo'yicha o'qitiladigan maxsus kurslarni o'qitishda kampaniyabozlikka yo'l qo'ymay, ularning izchil o'qitilishini ta'minlamoq, ya'ni o'quv yili davomida olib borilmog'i maqsadga muvofiq.

6. Yurtimizdagi oliy ta'lim tizimining barcha mutaxassisliklarida o'qitilayotgan dinshunoslik fanining asosiy tamoyillari – dunyoviylik bilan diniy-ilohiy tamoyillarining o'zaro uyg'unligi asosida o'qitilmog'i lozim.

7. Dinshunoslik fanini o'qitishda dunyo dinlarining kelib chiqishi va jamiyat hayotida uning amal qilishi to'g'risidagi g'oyalar, qarashlar bir tomonlama tushuntirilishiga yo'l qo'yilmasligi kerak.

8. Din niqobi, xususan, islom dini niqobi ostida faoliyat ko'rsatayotgan xalqaro terroristik, ekstremistik va fundamentalistik oqimlarni din, xususan, islom dini ta'limoti bilan tushuntirilmasligi lozim.

9. O'tmishda o'tgan mutafakkirlarimiz, ulamolar tomonidan yaratilgan, sobiq sovet tuzumi davrida chop qilingan ilmiy, ijtimoiy-gumanitar fanlarga oid asarlar noyob ilmiy merosimiz namunalari, asarlarning



mazmun-mohiyati, o'sha davrda hukmronlik qilgan, dialektik va tarixiy materializm konsepsiyasiga asoslangan marksizm-leninizm mafkurasiga moslab, asl mohiyati, mazmuni buzib nashr qilingan. Shuni e'tiborga olgan holda, ularning asl nusxasidan qayta nashr qilish ham o'ta muhim va dolzarb ahamiyat kasb etadi.

Mazkur ilmiy ma'ruza tezisida bayon qilingan fikr, mulohazalar va xulosalarga asoslangan holda quyidagi takliflarni ilgari surdi.

1. Yurtimizdagi oliy ta'lim tizimining barcha mutaxassisliklarida o'qitilayotgan dinshunoslik fanining o'qitilishida eskicha materialistik, markscha yondashuvlardan voz kechish, yangicha yondashuvlar asosida tashkil etish lozim.

2. O'tmishda o'tgan mutafakkirlarimiz, ulamolar tomonidan yaratilgan, sobiq sovet tuzumi davrida chop qilingan ilmiy, ijtimoiy-gumanitar fanlarga oid asarlar, noyob ilmiy asarlarning asl nusxalarini qayta nashr qilish darkor.

3. Hozirda, oliy ta'lim tizimida o'qitilayotgan dinshunoslik fanidan ilmiy va o'quv adabiyotlarini qaytadan tahlil qilish maqsadga muvofiq.

#### **FOYDALANILGAN ADABIYOTLAR RO'YXATI**

1. O'zbekiston Respublikasi Konstitutsiyasi. <https://lex.uz/docs/6445145>. PF-67-son
2. O'zbekiston Respublikasi Prezidentining 2023 yil 11 sentyabrda qabul qilingan "O'zbekiston - 2030" Strategiyasi to'g'risida"gi PF158-sonli Farmoni. <https://lex.uz/docs/6600413>
3. "Diniy-ma'rifiy soha faoliyatini tubdan takomillashtirish chora-tadbirlari to'g'risida"gi O'zbekiston Respublikasi Prezidentining farmoni. <https://lex.uz/docs/3686277>.
4. O'zbekiston Respublikasi oliy ta'lim, fan va innovatsiyalar vazirligining 2023 yil, 9 iyun 259-buyrug'i. <https://lex.uz/docs/6461609>
5. Komilov Najmiddin. Tasavvuf. Birinchi kitob. Toshkent. Nashriyot: "Yozuvchi", 1996 yil.
6. Kamaldin Yunusov. Tasavvuf ta'limotida komil inson tarbiyasi. //Milliy g'oya – ilmiy tadqiqotlarning nazariy-metodologik asosi. Ilmiy to'plam. Ikkinchi kitob. Andijon DU. 2009 yil. 92-96 betlar.
7. K.A.Yunusov. Xalqaro terrorizm – insoniyatga suiqasd. Monografiya. Andijon. "Hayot" nashriyoti. 2004 y. 106 bet.

# SOG'LOM MA'NAVİYATNI TA'MINLOVCHI IJTIMOIIY-PEDAGOGIK TIZIM

**Kambarova Dilfuza Solijonovna**

[kambarovadilfuza7@gmail.com](mailto:kambarovadilfuza7@gmail.com)

## ANNOTATSIYA

Maqolada ta'lim-tarbiyani rivojlantirish, sog'lom ma'naviyatni qaror toptirish, ilm-fan va innovatsiyalarni taraqqiy ettirish haqida ma'lumotlar berilgan. Yoshlar qalbi va ongiga jamiyatdagi insoniy fazilatlarini, mehroqibat, or-nomus kabi qadriyatlarni singdirish katta ahamiyat kasb etishi va bu borada islom falsafasining buyuk insonparvarlik mohiyatidan foydalanish kerakligi bayon etilgan. Ijtimoiy pedagogik omil sifatida hadislar barkamol avlodni shakllantirishga samarali ta'sir ko'rsatuvchi vosita bo'lib, uning sog'lom e'tiqodni tarbiyalashdagi ahamiyati beqiyosligi amaliy jihatdan tahlil qilingan. Qadriyatlarni yangicha tafakkur asosida idrok etish va chuqur mushohada etish kerakligi tushuntirilgan. Zero, komil inson g'oyasi milliy, umumbashariy mohiyatga ega bo'lgan tushunchadir.

**Tayanch so'z va tushunchalar:** sog'lom e'tiqod, ma'naviy meros, islom falsafasi, renessans, hadis, axloq, shaxs barkamolligi, ommaviy madaniyat, qadriyatlar

## ABSTRACT

The article provides information about the development of education, the establishment of a healthy spirituality, and the advancement of science and innovation. It is stated that it is important to instill in the hearts and minds of young people the human qualities of society, values such as kindness and honor, and in this regard it is necessary to use the great humanitarian essence of Islamic philosophy. As a socio-pedagogical factor, hadiths are a means of effective influence on the formation of a perfect generation, and its incomparable importance in raising a healthy faith has been analyzed in a practical way. It is explained that values should be perceived based on a new way of thinking and deeply observed. After all, the idea of a perfect person is a concept that has a national, universal essence.

**Key words and concepts:** healthy faith, spiritual heritage, Islamic philosophy, renaissance, hadith, morality, personality integrity, public culture, values

**Keywords and concepts:** healthy faith, spiritual heritage, Islamic philosophy, renaissance, hadith, morals, personality integrity, public culture, values

## 1. KIRISH

Bugungi kunda davlatimizning bosh maqsadlaridan biri yosh avlodni ma'naviy yetuk, bilimli, mustaqil fikrlovchi insonlar qilib voyaga yetkazishdir. Bunday ezgu maqsad ustoz va murabbiylar zimmasiga g'oyat mas'uliyatli vazifalarni yuklaydi. Shuning uchun ham bugungi zamonaviy ta'limga o'ziga xos, yangicha yondashuv talab qilinmoqda.

Ta'lim sifatini oshirish- Yangi O'zbekiston taraqqiyotining yagona to'g'ri yo'lidir. Shu bois eng katta investitsiya bo'lgan ta'limni qo'llab-quvvatlash davlat siyosati darajasiga ko'tarildi. Mutafakkir Yusuf Xos Xojib aytganidek: "Zakovat bor joyda ulug'lik bo'lur, bilim bor joyda buyuklik bo'lur". Biz o'z oldimizga mamlakatimizda Uchinchi Renessans poydevorini barpo etishdek ulug' maqsadni qo'ygan ekanmiz, buning uchun avvalo ta'lim-tarbiyani rivojlantirish, sog'lom ma'naviyatni qaror toptirish, ilmfan va innovatsiyalarni taraqqiy ettirish lozim.

Ma'lumki, darsliklar, o'quv-uslubiy qo'llanmalar nashr ettirish, axborot texnologiyalarini ta'limga keng joriy etish, yoshlarga ta'lim-tarbiya berish sohasidagi innovatsion yondashuvlar ta'lim-tarbiya samaradorligini oshirishning muhim omilidir. Ta'lim-tarbiyaning uzviy bog'liqligi, bu jarayonlarning har tomonlama kamol topgan insonni shakllantirishga yo'nalganligi yangi ijtimoiy qadriyatlarni shakllanishiga ham kuchli turtki bo'lmoqda. Bu borada Islom falsafasining insonni ma'rifat va kamolotga yetaklash yo'lidagi buyuk insonparvarlik mohiyatini tushuntirish, yoshlar qalbi va ongiga jamiyatdagi insoniy fazilatlarni, mehr-oqibat, or-nomus kabi qadriyatlarni singdirish katta ahamiyat kasb etadi. Ta'lim islohatining muhim talablaridan biri ham yoshlarni ma'naviy-axloqiy jihatdan yetuk insonlar qilib tarbiyalashdir. Yosh avlodni xalqimiz yaratgan qadriyatlardan, ma'naviy meros durdonalaridan bahramand etish ularni ma'naviy yetuk shaxs sifatida tarbiyalashga asos bo'ladi.

## 2. Metodologiya

Bugungi kunda mamlakatimizda 130 dan ortiq millat va elat vakillari tinch-totuv hayot kechirmoqda. Diniy bag'rikenglik tufayli turli diniy tashkilotlar faoliyat yuritmoqda. Islom sivilizatsiya markazi, Imom Buxoriy va Imom Termiziy nomlaridagi xalqaro ilmiy-tadqiqot markazlari, Islom akademiyasi kabi ilmiy muassasalar faoliyati yo'lga qo'yildi. Hadisshunoslik, islom huquqshunosligi, tasavvuf, kalom va aqida ilmi kabi diniy-ma'rifiy yo'nalishlarni o'rganish bo'yicha maxsus maktablar tashkil etildi. Biz ajdodlarimizning donishmandlik an'analariga amal qilgan holda, qat'iy islohatlarni amalga oshirmoqdamiz va mamlakatimizning yangi qiyofasini shakllantirmoqdamiz. "Markaziy Osiyo hududi Sharq Renessansining yirik markazlaridan biri sifatida butun dunyoga ma'lum va mashxur bo'lgan",- deydi Prezidentimiz Sh. Mirziyoev o'z ma'ruzalarida. [1.208]

Yosh avlod tarbiyasi har bir millat, har bir xalq mutafakkirlari, yo'lboshchilarini o'ylantiradigan abadiy muammoga aylangan. Ijtimoiy hayot tajribalaridan ma'lumki, agar inson o'z shaxsiy manfaatini ko'zlab o'qisa, o'rgansa, o'z ustida tinmay shug'ullansa u oliy ma'lumot olishi, hatto olimlikka da'vogarlik qilishi mumkin. Lekin, haqiqiy kamolot egasi bo'lishi uchun u ta'lim va ma'lumotdan tashqari yuksak insoniy fazilatlar asosida tarbiyalangan bo'lmog'i lozim.

Hozirda dinga va dindorlarga munosabat ham yangicha mazmun kasb etmoqda. Dinga eskilik sarqiti emas, balki insonni barkamollikka, ezgulikka da'vat etuvchi g'oyat kuchli mafkuraviy qurol, ilmiy va ko'p qirrali madaniy merosimizning bir qismi sifatida qaralmoqda. Biror bir mutafakkir olim yo'qki, tarbiyaga be'etibor qaragan bo'lsa. O'tmish mutafakkirlarining ilm-ma'rifat, ta'lim-tarbiya sohasidagi fikrlari, axloqiy qarashlari bugungi taraqqiyot uchun ham, yosh avlod kamoloti uchun ham ahamiyati beqiyosdir.

Musulmon Sharqi axloqiy tarbiyasida inson hayoti uchun dasturilamal qo'llanma vazifasini o'tagan pandnomalar, chunonchi, Kaykavusning «Qobusnoma», Yusuf Xos Hojibning «Qutadg'u bilig», Abdulla

Avloniyning «Turkiy Guliston yohud axloq», Abu Nasr Farobiyning «Fozil odamlar shahri» kabi asarlar shular jumlasidandir. Ushbu asarlar xalqning dunyoqarashini, ongini shakllantirgan, ommani axloqiy jihatdan tarbiyalashda ulkan maktab vazifasini o'tagan.

Biz betakror tarixga ega bo'lgan, dunyoni hayratga solgan ulug' mutafakkirlarning vorislarimiz. Tariximizni eslasak, bizning millatimiz tabiatida oliyjanoblilik, mehr-oqibat, bag'rikenglik xususiyatlari ustun bo'lib kelgan. Endilikda qadriyatlarni yangicha tafakkur asosida idrok etish va chuqur mushohada etish talab qilinmoqda. Tariximiz oydinlashgani sayin, ota-bobolarimiz yaratgan ma'naviy meros sarchashmalari yanada mukammallik kasb etmoqda. O'tmishda ota-bobolarimiz farzand o'stirar ekanlar, ularning xulq-atvoriga katta e'tibor berganlar.

O'zbek xalqining paydo bo'lish tarixi qanchalik uzoqqa borib taqalsa, uning milliy an'analari, urf-odatlar, marosimlari ham shunchalik teran tarixiy ildizga ega. O'tmish inson uchun tarix mulkiga aylangan davrlardangina iborat emas, balki ahamiyatini hech qachon yo'qotmaydigan tag zamin, o'q ildizimizdir. O'tmishini sevgan, u bilan faxrlanadigan, uni ko'z qorachig'iday asrab-avaylaydigan, undan doimo saboq, o'git olib turadigan xalq va millatni tarix ulug'laydi.

Qur'oni Karimda «Odam bolasini hamma narsada mukarram etdim» deyiladi. Bu buyuk insoniy sharafning qadriga yetmoq kerak. O'zbek xalqida ham avlodlar tarbiyasiga ta'sir etuvchi, insonlarni ezgulikka chorlovchi «Xalq dorilfununlari» bo'lganligini e'tirof etmoq kerak. Ayniqsa ota-bobolarimiz uchun Qur'oni karim va Muhammad alayhissalom hadislar tarbiyaning ishonchli manbai bo'lib xizmat qilgan va qilmoqda. Ma'lumki, hadis ilmida vatandoshimiz Imom Buxoriy alohida nufuzga ega zot. Buyuk bobokalonimizning to'plagan hadislar Qur'oni Karimdan keyingi ikkinchi manba ekanligi va biz buyuk allomaning nabiralari ekanligimizdan haqli ravishda faxrlanmog'imiz kerak.

Endilikda ushbu qadriyatlarni har tomonlama o'rganish, uni ta'lim-tarbiya tizimiga tadbiiq etish maqsadga muvofiq. Darhaqiqat, hozirgi kunda jahon madaniyati bilan maorifining ilg'or g'oyalaridan oqilona foydalanish bilan birga, bir necha asrlilik tarixga ega bo'lgan qadriyatlardan foydalanish, dunyoviy tarbiya bilan diniy tarbiyaning ma'lum jihatlarni uyg'unlashtirish orqali iymonli, e'tiqodli, pirovardida komil insonlarni tarbiyalash mumkin. Komil inson g'oyasi milliy, umumbashariy mohiyatga ega bo'lgan, odamzotga xos eng yuksak ma'naviy va jismoniy barkamollikni mujassam etgan, uni hamisha ezgulikka undagan oliyjanob g'oyadir. Bu g'oya nafaqat alohida shaxslarni, balki butun-butun xalqlarni yuksak taraqqiyot sari yetaklagan.

### 3. NATIJALAR.

Diniy ekstremizm, terrorizm, giyohvandlik, «ommaviy madaniyat» kabi tahdidlar og'ir kulfatlar olib kelmoqda. G'arazli maqsadini amalga oshirmoqchi bo'lgan kimsalar hali ongu tafakkuri to'la shakllanib ulgurmagan yoshlarni o'z ota-onasi, vataniga qarshi qo'yib qo'ymoqda. Ular avloddan-avlodga o'tib boradigan ibratli an'analardan yiroq, nosog'lom oilalarda o'sgan, omadi yurishmagan, jamiyat e'tiboridan chetda qolgan yoshlardir.

Inson jinoyatchi yoki tarbiyasiz bo'lib tug'ilmaydi. Zero, barcha ezgulik deb atalmish hislarning mitti urug'lari bola qalbiga oilada, oila muhitida tashlanadi. Agar oilada, maktabda tarbiyaga mustahkam poydevor qo'yilgan bo'lsa, turli salbiy ta'sirlarga berilish xollari kamayishi tabiiy. Shuning uchun ota-onalar, ustoz-murabbiylar bu masalada hushyorlik va ogohlikni yanada oshirib, buyuk ma'rifatparvar bobomiz Abdurauf Fitrat aytganidek, bu dunyo haqiqatdan kurash maydoniga, sog'lom tan, o'tkir aql va yaxshi axloq esa bu kurashning quroliga aylanib borayotganini chuqur anglab, jaholatga qarshi ma'rifat asosida ish olib borishimiz zarur. Bugungi kunda tarbiya bu-innovatsiya, yangicha ong, yangicha tafakkur va amaliy harakat demakdir.

Agar biz ta'lim-tarbiya jarayonida qadriyatlardan foydalana bilsak, hech mubolag'asiz aytish mumkinki, bu sohada muvoffaqiyatga erishish mumkin. Jamiyat taraqqiyoti uchun aholi soni emas, balki uning sifati muhimdir. Sifatning bosh mezonu bu– ma'naviyatdir. Bugungi kunda ma'naviy-ma'rifiy ishlarni yuksak darajaga ko'tarish orqali barkamol avlodni voyaga yetkazish masalalariga alohida e'tibor berilmoqda. O'zbekistonda mustaqillik yillarida ma'naviy-ma'rifiy ishlarni amalga oshirish davlat siyosatining ustuvor yo'nalishiga aylandi. Yosh avlod tarbiyasini to'g'ri yo'lga qo'yish jamiyat kelajagini ta'minlaydi. Shunday ekan, kelajak avlodni ruhan va qalban poklanishga da'vat etuvchi, buyuk maqsadlar sari safarbar etuvchi – ma'naviyatni yuksaltirish darkor. Ma'naviy-ma'rifiy ishlarda kerakli bo'g'in va nuqtani topib, uni jonlantirish kerak.

O'quvchilarda hayotga nisbatan to'g'ri munosabatni tarbiyalash, hayotiy mazmunni topishda ko'maklashish, ezgu maqsad sari intilishni tarbiyalash juda muhim. Bu esa ularni behuda adashishdan asraydi hamda ularning ma'naviy yuksalishlariga yordam beradi.

Dunyoda insondan ulug' xilqat yo'q. Shuning uchun inson go'zal xislatlar, yaxshi fazilatlar, pokiza umidlar bilan komillikka intilib yashashi kerak. Komillikni orzu qilmagan, barkamol avlodlarni voyaga yetkazish haqida qayg'urmagan xalqning, millatning kelajagi yo'q. Bu borada Islom falsafasining insonni ma'rifat va kamolotga yetaklash yo'lidagi buyuk insonparvarlik mohiyatini tushuntirish, yoshlar qalbi va ongiga jamiyatdagi insoniy fazilatlarini, mehr-oqibat, or-nomus kabi qadriyatlarni singdirish katta ahamiyat kasb etadi.

Hozirgi kunda yoshlarning qalbi va ongi, sog'lom tafakkuri uchun kurash borasida ko'plab ishlarni amalga oshirishni davrimizning o'zi taqozo qilmoqda. Axloq qoidalari, sharq xalqlarining pand-nasihatlari, hadislar chuqurroq o'rganib hayotga tatbiq etish hozirgi davr ijtimoiy hayotimizda katta ahamiyatga ega. Hadislar barkamol avlodni shakllantirishga samarali ta'sir ko'rsatuvchi eng xalqchil ijtimoiy pedagogik omillardan biri bo'lib, u jamiyatimiz va yoshlar hayotini yo'lga qo'yishda, sog'lom e'tiqodni tarbiyalashda ahamiyati beqiyosdir. Hadislarda dunyoviy, diniy masalalarni hal qilishga asqotadigan muhim fikrlar, yo'l-yo'riqlar bor. Hamma gap ularni to'g'ri tushunish, to'g'ri targ'ib qilish va qo'llay bilishdadir. Demak, hadislar diniy manbagina emas, u hozirgi kunda umuminsoniy qadriyatga aylangan yuksak axloqiy fazilatlar majmuasi hamdir. Hadis ilmi shaxsni har qanday vaziyatlardan oqilona chiqishiga, o'z maqsadlarini hayot mazmuniga moslashtira olishiga, tevarak-atrof muhit bilan muomala qilishga, o'z hayotini mustahkam qura olishga, har bir qadami uchun javob bera olishga undaydi.

O'quvchi qalbining tub-tubiga kira olish, uning ichki dunyosini o'rganish, qiyin vaziyatlarda qo'llab-quvvatlash, ularni ruhan-ma'nan yuksaltirish, qiyinchiliklarda sabr-toqatli bo'lishga o'rgatish, hayotda to'g'ri yo'l topa olish va qaror chiqara olishi, o'ziga ishonishi kabi sifatlarni tarbiyalashi lozim.

“Kishi badanida bir parcha go'sht bor, agar u tuzalsa, a'zolarning barchasi tuzalg'aydir, agar u buzulsa, a'zolarning barchasi buzulg'aydir. U qalbdir”- deyiladi hadis ilmida. [3.26] Jamiyat hayotidagi ma'naviy bo'shliq ma'naviy inqirozga nisbatan ham xatarliroqdir. Bir ma'naviy e'tiqodga ishonchini yo'qotgan kishilar, yangi ma'naviyat va mafkura qalbida tomir otmaganligi sababli soxta, yuzaki, chuqur asoslanmagan g'oyalar ta'siriga tushib qolishi ham mumkin.

Hadislar ma'naviy taskin, ruhiy madad, qiyinchiliklarni yengishda saboq vazifasini o'taydi. Hadislar insonda e'tiqod va iroda kabi xislatlarning shakllanishiga kuchli tarbiyaviy zamin hozirlaydi. “O'lloh taolo qaysi bandasiga savob ato etmoqni ixtiyor qilsa, uni din borasida faqih (dinni teran tushunguvchi, din bilimdoni) qilur”,- deyiladi hadisda. [4.330]

#### 4. MUNOZARA

Ha, inson mohiyati juda murakkab. Inson shaxsining kamoloti uchun axloqiy barkamollik o'zak vazifasini o'tashi lozim. G'ayriodatiy xatti-harakatlar yuzaga kelmasligi uchun axloq ijtimoiy tarbiyaning negizi bo'lib qolishi shart. Chunki, axloq bo'lmasa inson ijtimoiy shaxs sifatida shakllanmaydi. Faqat yetuk axloq kishilarda hayotning mazmuni va maqsadi to'g'risida haq tushunchalarni hosil qiladi. Axloq insonning o'z-o'zini idora qilish meyorlarni, muomala madaniyatini, halol ishlab to'g'ri turmush kechirish mezonlarini belgilab beradi. Ajdodlarimiz qoldirgan madaniy merosda barcha davrlar uchun kerak bo'lgan ilg'or fikrlar borki, bular bugungi taraqqiyot uchun ham o'z ahamiyatini yo'qotgani yo'q. "Darhaqiqat, sizlarning yaxshingiz- xulqi yaxshingizdir"- deyiladi hadisda. [4.474] Yana bir hadisi muborakda shunday deyiladi: "Qo'li bilan va tili bilan o'zgalarga ozor bermagan kishi musulmondur". [3.14]

Hadis ilmi ijtimoiy ma'naviy-axloqiy manba sifatida inson kamolotiga xizmat qilishi kerak. Shunday ekan,

- ma'naviy merosimizning asosi bo'lgan hadis ilmi o'ziga xos ijtimoiy-pedagogik tizimga ega bo'lib, sog'lom e'tiqodni tarbiyalashga asos bo'ladi;
- hadis ilmining asl mohiyatini to'g'ri tushunish va talqin qilish yoshlarning turli diniy ekstremistik ta'sirlardan himoya qilish va mafkuraviy immunitet yaratish yo'llaridan biridir;
- milliy-ma'naviy ongni shakllantirishda o'tmish ajdodlar tajribasi, xalqning boy tarixi va madaniyatini o'rganish maqsadga muvofiq;

#### Foydalangan adabiyotlar:

1. Sh.M.Mirziyoev. Niyati ulug' xalqning ishi ham ulug', hayoti yorug' va kelajagi farovon bo'ladi. 3-jild. –T.: "O'zbekiston", 2019 yil
2. Imom al- Buxoriy. Hadis. 1-jild. –T.: "Qomuslar bosh tahririyati", 1991 yil
3. Imom al- Buxoriy. Hadis. 2-jild. –T.: "Qomuslar bosh tahririyati", 1996 yil
4. Abdulla Avloniy. Turkiy Guliston yoxud axloq. –T.: "O'qituvchi", 1992 yil
5. E. Yusupov. Inson kamolotining ma'naviy asoslari. T.: «Universitet», 1998 yil
6. K.Hashimov, S. Nishonova. Pedagogika tarixi. –T.: "Alisher Navoiy nomidagi O'zbekiston milliy kutubxonasi nashriyoti", 2005 yil
7. B.X.Xodjaev. Umumiy pedagogika nazariyasi va amaliyoti. –T.: «Sano-standart» nashriyoti, 2017 yil
8. Zamonaviy ta'lim. Ilmiy-amaliy ommabop jurnal. №6 (91) 2020 yil
9. D.S.Kambarova. Axloqiy o'zlikni anglash-sog'lom ruhiyat asosi. –T.: "Muharrir nashriyoti", 2018 yil
10. J. Fozilov, R. Sultonov, H.Saidov O'quvchi ma'naviyatini shakllantirish. –T.: «Sharq» nashriyot –matbaa konserni bosh tahririyati, 2000 yil

# TA'LIM TIZIMIDA MILLIY TARBIYANI AMALGA OSHIRISH IMKONIYATLARI

## *ARMING FUTURE TEACHERS WITH THE PEDAGOGICAL AND PSYCHOLOGICAL FUNDAMENTALS OF NATIONAL EDUCATION*

**Abdullayeva Arofatxon Abduvaxobovna**

Andijon davlat pedagogika instituti dotsenti v.b,  
pedagogika fanlari bo'yicha falsafa doktori (PhD)

**Annotatsiya:** Mazkur maqolada milliy tarbiyaning ijtimoiy psixologik qonuniyatlari, ota onalarning tarbiya metodlarini bilish va uni qo'llashi, ota-onalarning farzand tarbiyasiga bo'lgan munosabati, yoshlarda milliy tarbiya mezonlari va fazilatlarini shakllantirishda psixologik omillar kabi masalalar bo'yicha olib borilgan tadqiqotlar bilan tanishishi mumkin.

**Kalit so'zlar::** milliy tarbiya, fazilat, xususiyat, pedagogik qonuniyat.

ВООРУЖЕНИЕ БУДУЩИХ УЧИТЕЛЕЙ ПЕДАГОГИЧЕСКИМ И ПСИХОЛОГИЧЕСКИМ ОСНОВАМИ НАЦИОНАЛЬНОГО ОБРАЗОВАНИЯ

**Аннотация:** В данной статье вы можете ознакомиться с исследованиями социально-психологических закономерностей национального воспитания, знания и применения методов воспитания, отношения родителей к воспитанию детей, психологических факторов формирования национальных критериев воспитания и качеств у молодежи.

**Ключевые слова:** национальное воспитание, характер, характер, педагогические законы, мораль, пороки, угрозы, духовность, просвещение.

**Annotatsiya:** In this article you can get acquainted with the research on the social psychological laws of national education, knowledge and application of parenting methods, parental attitudes to child rearing, pedagogical factors in the formation of national upbringing criteria and qualities in youth.

**Key words:** national upbringing, character, character, psychological laws, morals, vices, threats, spirituality, enlightenment.

### KIRISH

Bugungi kunda millatimiz "Milliy tiklanishdan – milliy yuksalish sari" g'oya asosida taraqqiyotning yangi bosqichiga qadam qo'ydi. Mazkur g'oya ta'lim-tarbiya tizimiga ham o'zining aniq, qat'iy talablarini qo'ymoqda. Ushbu talablar doirasida davlatimizda ta'lim sohasida pedagoglarning moddiy-ma'naviy sharoiti tubdan yaxshilanib, ta'lim sifatini oshirishning zamonaviy texnologiyalari joriy qilinmoqda.

Tarbiya va ta'limni bir-biridan alohida ajratib bo'lmaydi, bu ikki jarayon o'zaro uyg'un, uzluksiz asosda tashkil etilgandagina odobli, axloqiy fazilatlariga ega, yuksak ma'naviyatli, shu bilan birga bilimdon, zukko, ruhan va jismonan sog'lom, keng dunyoqarash va tafakkurga ega, zamonaviy kasb-hunar

egasi bo'lgan vatanparvar yoshlarni yetishtirib beradi.

Bugungi kunda O'zbekistonda yoshlar tarbiyasini milliy va zamonaviy asosda ilmiy-texnologik isloh qilish borasida olib borilayotgan ishlar uni bugungi kun ehtiyojlaridan kelib chiqqan holda ilmiy asoslangan tayanch kompetensiyalar, fazilatlar va asosli psixologik qonuniyatlar asosida shakllantirishni talab etmoqda.

Milliy tarbiyaga yangicha, tizimli yondashuv, bolada tayanch fazilatlarini kafolatli shakllantirishda uning psixologik qonuniyatlarini o'rganish, mazkur masalada oila, maktabgacha ta'lim, umumiy o'rta, o'rta maxsus kasb-hunar, oliy ta'lim muassasalari, mahallalarning ijtimoiy-pedagogik imkoniyatlarini to'liq yuzaga chiqarishni va ular orasida ilmiy-metodik hamkorlik va uzviylikni yangi darajaga ko'tarishni taqozo etadi.

### **MUHOKAMA VA NATIJALAR**

Kuzatishlarimiz shuni ko'rsatmoqdaki, Vatanga sadoqat, burch va mas'uliyat, tashabbuskorlik va boshqa fazilatlar yoshlar ongida nazariy tushunchalar sifatida qolib ketgani holda uning xarakterida, psixologik qonuniyat sifatida namoyon bo'lmayapti, mazkur fazilatlarga nisbatan amaliy odatlar sifatida shakllanmayapti.

Buning oqibatida ularning ushbu fazilatlar haqidagi so'zlari bilan amallari orasida tafovut namoyon bo'lmoqda, bu esa har yili mustaqil hayotga kirib kelayotgan yigit qizlarning hayotda o'z o'rinlarini topishlarida bir qator muammolarni yuzaga keltirmoqda.

Ayrim o'quvchi-yoshlarda yuksak maqsadlarning shakllanmaganligi, o'zini o'zi o'qishga safarbar qilish, iroda, matonat, tirishqoqlik, harakat fazilatlarini yetarli rivojlanmaganligi ta'lim sifatiga ham salbiy ta'sir ko'rsatmoqda.

Masala yuzasidan adabiyotlar tahlili milliy va ma'naviy tarbiya sohasida o'qituvchilarning faoliyatini metodik ta'minlovchi o'quv materiallari, shu jumladan, milliy va ma'naviy tarbiya sohasiga oid metodik qo'llanmalar, o'quvchilar uchun zarur darsliklar yetarli emasligi ko'rsatmoqda. Shu munosabat bilan bugungi globalashuvning shiddatli va axboriy sharoitida milliy tarbiyaning ijtimoiy-psixologik qonuniyatlarini tadqiq qilish orqali oiladada farzand tarbiyasi uchun tayanch fazilatlarini shakllantirish, mazkur fazilatlarga ularni odatlantirish, tarbiyada tushuntirish/ko'rsatish/o'rgatish/namuna bo'lish kabi ta'sirchan pedagogik-psixologik usullarni isloh qilish va shu orqali milliy, ma'naviy tarbiya tizimini yanada rivojlantirish alohida ahamiyat kasb etadi.

Milliy tarbiya haqida gap ketganda beixtiyor taniqli ma'rifatparvar Abdulla Avloniyning "Tarbiya biz uchun yo hayot - yo mamot, yo najot - yo halokat, yo saodat - yo falokat masalasidir" [1] degan chuqur ma'noli so'zlari inson e'tiborini tortadi. Ko'plab olimlar o'z tadqiqotlarida ma'naviy tanazzulning asosiy omillari bo'yicha qator izlanishlar olib borishdi, har xil qiziqarli tahliliy ma'lumotlar ilmiy asoslandi, lekin bularning ichida odamni tashvishga soladigan bir qaraganda e'tiborsizdek tuyuladigan, lekin oqibati tanazzulga, johillikka olib boradigan bir omil, ya'ni oilada farzand tarbiyasiga e'tiborsizlik, uning pedagogik qonuniyatlarini bilmaslik illati millatning ma'naviy tannazulining asosi desak hecham mubolag'a bo'lmaydi.

Xo'sh nega bugun ota-onalar farzand tarbiyasiga e'tiborsiz? Farzand tarbiyasi bilan shug'ullanishiga qanday omillar to'sqinlik qilyapti? Ota-onalar farzand tarbiyalash metodlarini biladimi? Ota-onalar farzand tarbiyasida qanday pedagogik qonuniyatlardan foydalanayapti? Mazkur savollar bizni masala yuzasidan hamma uchun bir tildagi optimal javoblar topishdek mas'uliyatli vazifani qo'yimoqda. Bugun butun dunyoda inson kapitali uchun kurash, eng katta sarmoya farzandni yaxshi bilimli bo'lishiga, tarbiyasiga tikilayotgan bir vaqtda bizda farzand tarbiyasiga e'tiborsizlik, uning pedagogik va psixologik qonuniyatlari bilan hisoblashmaslik kabi illat va tahdidlar ko'proq ko'zga tashlanib bormoqda.



Oilada farzand tarbiyasiga e'tiborsizlik illati bir qator qarorlarda jumladan, O'zbekiston Respublikasi Prezidentining 2017 yil 28 iyuldagi PQ-3160-sonli [2], 2019 yil 3-maydagi PQ- 4307-sonli [3], 2021 yil 26 martdagi PQ- 5040-sonli Qarorlari [4] va O'zbekiston Respublikasi Vazirlar Mahkamasining 2019 yil 31-dekabrda 1059-sonli [5] qarorida ichki tahdid sifatida qayd qilinib, mazkur tahdidlarni yuzaga keltiruvchi pedagogik, psixologik omillar bo'yicha tadqiqotlar olib borish, mazkur tahdidlarga nisbatan psixologik-g'oyaviy kurash olib borish vazifasi qo'yildi.

Yuqoridagi masalani nechog'lik xavotirli va dolzarbligi to'g'risidagi mulohazalarni asoslashda biz tomonimizdan bugungi murakkab mafkuraviy jarayonlarni ilmiy-amaliy jihatdan atroflicha tahlil qilish, baholash, ustuvor yo'nalishlarni aniqlab, ularning aholi turli qatlamlariga ta'sirini o'rganish va zarur maqsadli va manzilli psixologik tavsiyalar ishlab chiqishga qaratilgan milliy tarbiyaning ijtimoiy-pedagogik qonuniyatlari mavzusi bo'yicha joylarda tekshiriluvchilar bilan suhbat, ekspert-intervyu, so'rovlar (ijtimoiy-psixologik), kuzatish, kontent tahlil, modellashtirish, matematik statistika (spss dasturi), gipotetik-deduksiya, vizualizatsiya, longityud monitoring va ma'naviy marketing kabi metodlar orqali o'rganishlar olib borildi.

O'rganishlarda ma'lum bo'ldiki, tekshiriluvchilarning aksariyati barcha tahdidlardan yetarlicha ogoh va xabardor emas. Tahdidlarni tanimaslik, uning oqibatlaridan ogoh emaslik unga chalinishni tezlashtiradi. Bu kabi holatlar esa muayyan tarbiyaviy bo'shliqni paydo qilmoqda. Demak milliy tarbiyamizda o'ziga xos ma'naviy qusurlar namayon bo'lmoqda, ya'ni aholimizda kerakli tayanch ma'naviy fazilatlar shakllanmagan.

Oilaviy qadriyatlar va yoshlar tarbiyasiga e'tiborsizlik tahdidi aholi orasida boshqa tahdidlarga nisbatan xabardorligi pastligi bo'yicha 55% ya'ni salbiy ko'rsatkichga ega. Bu aholining oilada yoshlar tarbiyasi, milliy tarbiya bilan bog'liq ishlarda sustkashliklar ko'p ekanligini, yoki tarbiya masalasiga past munosabatda ekanligini ko'rsatadi. Bu illatning salbiy oqibatlaridan ko'pchilik behabar. Milliy tarbiyaning shakllanishida milliy qadriyatlarining o'rni ham alohida o'ziga xos asosli pedagogik omillardan biri hisoblanadi.

Biz oilada farzand tarbiyasiga e'tiborsizlik ichki tahdidini mazmun mohiyati, uning inson, xalq, millat uchun ayancli oqibatlari to'g'risida aholi orasida keng ko'lamdagi maqsadli va manzilli profilaktika tadbirlarni olib borishimiz maqsadga muvofiq. Zero, buyuk vatandoshimiz Imom G'azzoliy aytganidek "Bolalar ota-onalariga berilgan bir omonatdir. Bolaning qalbi har qanday naqshu tasvirdan xoli bir qimmatbaho gavhardir. U qanday naqsh solinsa, qabul qiladi, qayoqqa bukilsa, egiladi.

Agar yaxshilikka o'rgatilsa, shu bilan o'sadi va dunyo oxirida saodatga erishadi. Uning savobiga ota-onasi ham, har bir muallimu ustozlari ham sherik bo'ladilar. Agar yomonlikka odatlantirilsa, hayvonlardek o'z holiga tashlab qo'yilsa, oxir-oqibat halok bo'ladi. Gunohi esa uning tarbiyasi uchun javobgar bo'lganlarning gardaniga tushadi".

Tarbiya masalalariga e'tiborsiz qaralgan vaziyatda yuzaga keladigan ko'ngilsizliklar ham, u keltirib chiqaradigan zararli oqibatlar ham barchamizni ogohlikka da'vat qilmog'i lozim.

Ammo bugun qaysidir davrada shu haqda fikr bildirilsa aksariyat ota-onalarda masalaga daxldorlik bilan emas, aksincha o'z loqaydliklarini xastpo'shlash uchun sizga: "Hozir zamon juda qiyin bo'lyapti, tirikchilik uchun yugurmasang bo'lmasa!", "Nima qilay bolalarim yeyman, ichaman deydi, kiyim kechagini aytmaysizmi, bizga oson emas...", "Ha endi o'zi omon bo'lsa, tarbiyasi bir gap bo'lar..." deb javob berishadi.

***"Ha endi o'zi omon bo'lsa, tarbiyasi bir gap bo'lar..." aynan mana shunday beparvolik, e'tiborsizlikning ortida butun bir millatning ma'naviy tanazzuli naqd.*** Shunday ekan bugun mazkur masalani har bir ota-ona bu borada olib borayotgan ishlariga bir nazar tashlab ko'rishlari lozim. Zero, bugun ilmfan va ta'lim izchil rivojlanib borayotgan bir davrda hech shakl-shubhasiz tarbiya ta'limning asosida

turishi shartdir. Shunday ekan, ilm-fan ta'lim-tarbiya asosida olib borilishi maqsadga muvofiqdir.

Demak bugungi kunda ota-onalar ko'proq tarbiyalashning psixologik qonuniyatlari, pedagogik talablari, mezonlari va metodlari haqida ko'proq o'ylashlari lozim. XXI asrda barkamol farzand tarbiyasining negizi sifatida oila (ota-ona), maktab (pedagog), mahalla (qo'ni-qo'shni, nuroniylar, mahala faollari), ijtimoiy muhit (tengqurlari, atrofidagi insonlar) o'z mavqeini saqlab qolaveradi.

Barkamol kelajak bunyondkorlarini tarbiyalashda quyidagi psixologik va pedagogik jihatlarga alohida ahamiyat berish juda muhim hisoblanadi:

- ❖ tarbiyaning milliy fazilatlariga nisbatan yoshlarimizni odatlantish bo'yicha zamonaviy mashqlar ishlab chiqish;
- ❖ tarbiyaning psixologik qonuniyatlari bo'yicha metodik qo'llanmalar yaratish va mazkur sohada faoliyat ko'rsatayotgan pedagoglar va ota-onalarga yetkazish;
- ❖ milliy tarbiyaning tayanch kompetensiyalarini yoshlarimizda shakllantirishning pedagogik talbalarini ishlab chiqish;
- ❖ Uzluksiz ma'naviy tarbiya konsepsiyada ko'rsatilgan vazifalar bo'yicha barcha davlat va no-davlat tashkilotlari orasidagi amaliy hamkorlikni yo'lga qo'yish;
- ❖ Ota-onalarga farzand tarbiyasi bo'yicha zamonaviy metodlar bo'yicha xaqchil sodda tildagi darsliklar va qo'llanmalarni tayyorlab berish.

Bugun har bir ota-ona pedagog bo'lishi lozim tarbiya metodlarini puxta o'zlashtirmoq'i lozim, chunki farzand ta'lim-tarbiyasiga tikilgan sarmoya eng yaxshiva eng kafolatli sarmoyadir.

Pedagogika fanlari doktori, professor M.Quronov [6] o'zining "Bugungi har birotana pedagog bo'lishi kerak" deb nomlangan maqolasida bugungi ota-onalarning farzand tarbiyalashdagi ta'sirchan metodlar to'g'risida quyidagi qarashlarini ilgari suradi. Jumladan olimni ta'kidlashicha farzand tarbiyasidagi eng ta'sirchan metod bu o'rgatish metodi. Chunki uning ichida tushuntirish ham bor, suhbat ham bor, ko'rsatish ham bor, aytish ham bor, namuna ham bor.

Shuni unutmasligimiz kerakki, yurt kelajagi, vatanimiz taraqqiyoti va xalqimizning ertangi kuni qanday bo'lishi farzandlarimiz va yoshlarimizning bugun qanday ta'lim va tarbiya olishiga bog'liqdir. Shu sababli mazkur masaladagi asosiy pedagogik talablardan biri [7], har qaysi ota-ona, ustoz va murabbiy har bir bola timsolida avvalo shaxsni ko'rishi zarur. Ana shu oddiy talabdan kelib chiqqan holda, unib o'sib kelayotgan yoshlarni mustaqil va keng fikrlash qobiliyatiga ega bo'lgan, ongli yashaydigan komil insonlar etib voyaga yetkazish – ta'lim-tarbiya sohasining asosiy maqsadi va vazifasi bo'lishi lozim, deb qabul qilishimiz kerak.

## XULOSA

Xulosa o'rnida shuni aytish mumkinki, oilada farzand tarbiyasi - oila baxti, farzandlarning tarbiyasi yetuk inson bo'lib yetishidagi ota-onaning sa'yi-harakati hisoblanadi. Oiladagi farzand tarbiyasi uning kelajakda kim bo'lib yetishishida muhim o'rin tutadi. Demak, bola oilada jamiyatning qiyofasini ko'radi, bo'lajak fuqaroning tabiati, dunyoqarashi va axloqiy qiyofasi oilada shakllanadi hamda shunga ko'ra kamol topib boradi.

Farzandlarimizni ilm-fan va ta'lim-tarbiya asosida voyaga yetkazish maqsadga muvofiq ekan, o'z o'rnida tarbiya esa milliy fazilatlariga yo'g'rilgan milliy tarbiyabilan chambarchas bog'liqdir. Zero, yoshlar kelajak egalari hisoblanadi. Yoshlarimiz ta'lim-tarbiyasida esa milliy tarbiya katta ahamiyatga ega. Eng muhimi, farzandlarimiz tarbiyasiga etiborli bo'laylik, aynan shu mezon bolalarimizni ma'nadan, ruxan sog'lom, o'z ota-bobolariga, tariximizga, Vatanimizga, ona tilimizga, o'z milliy qadriyatlarimizga hurmat bilan qaraydigan barkamol bo'lib o'sib unishining asosidir.

**ADABIYOTLAR:**

1. Shavkat Mirziyoyev raisligida 2019 yil 23 avgust kuni xalq ta'limitizimini rivojlantirish, pedagoglarning malakasi va jamiyatdagi nufuzini oshirishga bag'ishlangan videoselektor yig'ilishi <https://www.xabar.uz/talim/shavkat-mirziyoyev-maktablarda-qanday>
2. O'zbekiston Respublikasi Prezidentining 2017 yil 28 iyuldagi "Ma'naviy-ma'rifiy ishlar samaradorligini oshirish va sohani yangi bosqichga ko'tarish to'g'risida"gi PQ-3160-sonli <https://lex.uz/docs/3360950>.
3. O'zbekiston Respublikasi Prezidentining 2019 yil 3 maydagi "Ma'naviy-ma'rifiy ishlar samaradorligini oshirish bo'yicha qo'shimcha chora-tadbirlar to'g'risida"gi PQ-4307-son Qarori <https://lex.uz/docs/4320700>.
4. O'zbekiston Respublikasi Prezidentining 2021 yil 26 martdagi "Ma'naviy-ma'rifiy ishlar tizimini tubdan takomilashtirish chora-tadbirlari to'g'risida"gi PQ-5040 qarori. <https://lex.uz/docs/5344692>
5. O'zbekiston Respublikasi Vazirlar Mahkamasining 2019 yil 31 dekabrda "Uzluksiz ma'naviy tarbiya konsepsiyasini tasdiqlash va uni amalga oshirish chora-tadbirlar to'g'risida"gi 1059-sonli qarori
6. Quronov M. "Har bir ota-ona pedagog bo'lish kerak" maqola. <http://www.adolatnashr.uz/uploads/17.Oila.2016.pdf>.
7. Jabborov X. "Milliy tarbiyaning ijtimoiy-psixologik omillari". Psixologiya ilmiy jurnali, 2021 yil 3-son. B.110-118.
8. Ziyayev A.N. Umumiy pedagogika (tarbiya nazariyasi). Toshkent. O'zbekiston. 2020 b5

# GEOMETRIK MAZMUNDAGI MASALALARNI KICHIK YOSHIDAGI MAKTAB O‘QUVCHILARINING ABSTRAKT FIKRLASHILARINI RIVOJLANTIRISHDAGI O‘RNI

*РОЛЬ ГЕОМЕТРИЧЕСКИХ ЗАДАЧ В РАЗВИТИИ АБСТРАКТНОГО  
МЫШЛЕНИЯ МЛАДШИХ ШКОЛЬНИКОВ*

**THE ROLE OF GEOMETRICAL TASKS IN THE DEVELOPMENT OF ABSTRACT  
THINKING OF JUNIOR SCHOOLCHILDREN**

**Abdullayeva Nafisaxon Anvarovna,**

*ADPI, o‘qituvchi*

## **Annotatsiya**

Ushbu maqolada boshlang‘ich matematika kursida beriladigan geometrik mazmundagi masalalar kichik yoshidagi maktab o‘quvchilarining abstrakt hamda fazoviy tasavvurlarini shakllanritishdagi o‘rni muhimligi ham nazariy ham amaliy yoritilgan. Geometrik mazmundagi masalalarni o‘rganishning asosiy maqsadi geometrik figuralar haqida ularning elementlari haqida, figuralar va ularning elementdari orasidagi munosabatlari haqida, ularning ba’zi xossalari haqidagi abstrakt tasavvurlarning to‘la tizimini tarkib toptirishdan iborat ekanligi haqidagi fikrlar bildirilgan.

**Kalit so‘zlar:** abstrakt fikrlash, abstract tasavvur, geometrik figura, modil, tekis figura, figuralar xossalari, mustaqil ish, fazoviy tasavvur, munosabat, geometrik atamalar, simmetrik figura, simmetriya o‘qi, figuraning yuzi.

## **Аннотации**

В данной статье как теоретически, так и практически объясняется значение роли геометрических задач, изучаемых в основном курсе математики, в формировании абстрактно-пространственных представлений младших школьников. Высказывались мнения, что основная цель изучения геометрических вопросов — создание целостной системы абстрактных представлений о геометрических фигурах, их элементах, отношениях между фигурами и их элементами, некоторых их свойствах.

**Ключевые слова:** абстрактное мышление, абстрактное воображение, геометрическая фигура, модель, плоская фигура, свойства фигур, самостоятельная работа, пространственное воображение, отношение, геометрические члены, симметричная фигура, ось симметрии, грань фигуры.

## **Annotations**

In this article, the importance of the role of geometrical problems given in the primary mathematics course in the formation of abstract and spatial ideas of young schoolchildren is explained both theoretically and practically. Opinions were expressed that the main goal of studying geometric issues is to create a

complete system of abstract ideas about geometric figures, their elements, relations between figures and their elements, and some of their properties.

**Key words:** abstract thinking, abstract imagination, geometric figure, model, flat figure, properties of figures, independent work, spatial imagination, relation, geometric terms, symmetric figure, axis of symmetry, face of the figure.

**Kirish.** Boshlang'ich sinflarda o'rganiladigan geometrik material umumiy o'rta maktab matematika kursining tarkibiy qismi hisoblanadi. Shuning uchun bu sinflarda geometrik materialning mazmunini aniqlashda o'quvchilarda faqat abstrakt tasavvurlar zahirasini hosil qilish, ular tomonidan abstrakt fikrlashlarini hamda geometrik terminlarni o'zlashtirishgagina emas, balki abstrakt - mantiqiy fikrlash qobiliyatlarini tarkib toptirishga ham katta e'tibor beriladi. Demak, boshlang'ich matematika kursida o'rganiladigan geometrik material tekis figuralarni o'rganish, ularning elementlarini ajratish va tahlil etish, ular asosida figuralar xossalarini o'rganish sifatida tavsiflanishi mumkin.

Maktablarda olib borilgan kuzatishlar natijasi boshlang'ich sinflarda geometrik materialni o'rganishda ko'p hollarda hikoya qilib berish va suhbat metodlaridan foydalanilib, o'quvchilarning mustaqil ishlarini tashkil etishga yetarli e'tibor bermasligi natijasida ularning geometrik figuralar va uning elementlari haqidagi abstrakt tasavvurlari mustahkam emasligini ko'rsatmoqda.

**Mavzuga oid adabiyotlarning tahlili.** Boshlang'ich sinflar o'qituvchisi tomonidan doimiy va tizimli ravishda olib boriladigan o'quv ishlari o'quvchilarni modellar bilan ishlashga o'rgatish, geometrik figuralarni qirqish, qirqilgan bo'laklardan yangi figuralar yasash kabi amaliy ishlar ularning bu figuralar xossalarini ongli o'rganishi uchun asos bo'ladi. Shuni aytish lozimki, boshlang'ich sinflarda geometrik materialni o'rganishda o'quvchilarning mustaqil ishlarini tashkil etish ularning geometrik materialni ongli va mustahkam o'rganishi uchun asos yaratadi va buning natijasida ta'lim jarayonida sezilarli ijobiy natijalarga olib keladi. Bu jarayonda mustaqil ishlarni shunday tashkil etish lozimki, natijada o'quvchilar o'rganilayotgan obyektlarga aktiv ta'sir o'tkazib, mustaqil holda o'rganilayotgan figuralar xossalarini keltirib chiqishlari uchun asos yaratish kerak bo'ladi.

Umumiy o'rta maktabda matematikadan o'tkaziladigan mustaqil ishlarning aksariyati o'quvchilarga ilgari ma'lum qilingan bilimlarni mashq qildirish yoki kuzatish uchun mo'ljallangandir. Bu esa boshlang'ich sinf matematika kursida berilgan geometriya elementlariga e'tibor bilan qarash kerakligini ko'rsatadi.

Lekin boshlang'ich sinflar matematika kursida geometriya elementlari bo'yicha yangi materialni o'rganishda mustaqil ishlarni tashkil etish o'quvchilarning individual xususiyatlarini hisobga olgan holda tabaqalashtirilgan ta'limni amalga oshirish uchun sharoit yaratadi. Buning natijada har bir o'quvchi mukammal abstrakt tasavvurga ega bo'lishi bilan bir qatorda, ularning abstrakt - mantiqiy qobiliyatlarini o'stirishga erishiladi.

Tizimli ravishda masalalar yechib borish, nazariyani ongli va puxta o'zlashtirishga yordam beradi, uning amaliy qiymatini ko'rsatadi, shu bilan birga geometrik masala yechish o'quvchilarning abstrakt - mantiqiy tafakkurlarini, ijodiy tashabbusini, fahm-farosatlarini tarbiyalaydi va ularga qancha zarur amaliy malaka va ko'nikma beradi.[9,41]

Shu o'rinda o'quvchining mustaqil ishlari ham juda muhin hisoblanadi. Uyga beriladigan har bir misol va masala o'qituvchi tomonidan tanlab olingan hamda yaxshi o'rganilgan bo'lishi kerak. Masala va misol tanlashda o'rta darajadagi o'quvchilarni nazarda tutish, juda oson ham juda ham qiyin masalalarni olmay, ko'pchilik uchun o'rtacha qiyinlikdagi masalalarni tanlash zarur. Agar barcha o'quvchilar uchun murakkab bo'lgan geometrik masalalar berilsa o'quvchilar ishlay olmaydi, bu bilan ularning masala yechishga bo'lgan qiziqishlari so'nib boradi, uy ishlarini bajarishga xohish va motivatsiya yo'qoladi.

**Tadqiqot metodologiyasi.** Geometrik masalalarni yechishga kirishish- bu kichik yoshdagi o'quvchilarni

abstrakt tasavvurlarini rivojlantirish, ba'zi bir geometrik figuralar xossalari bilan tanishtirish, amaliy uquvlarni shakllantirish, figuralarni yasash bilan bog'lash va geometrik kattaliklarni o'lchashdir. Kichik yoshdagi maktab o'quvchilarni abstrakt tafakkurlarini rivojlantirish aqliy amallarni shakllantirish geometrik materialni o'rganish muhim masalasidir. Boshlang'ich matematika kursidagi geometrik figuralar haqida abstrakt hamda fazoviy tasavvurlar, geometrik figuralarni chizmachilik va o'lchash asboblari yordamida va bu asboblarning yordamisiz o'lchash va yasashlarning, ya'ni ko'zda chamalash, qo'lda chizish kabi amaliy mashqlar orqali malakalari tarkib toptiriladi, o'quvchilarning nutq va fikrlashlari shu asosda rivojlantiriladi. Ma'lumki, boshlang'ich sinflarda geometrik tushunchalarning ta'riflarini kiritish haqida so'z ham bo'lishi kerak emas. Lekin kichik maktab yoshidagi o'quvchilarning abstrakt tasavvurlari zahirasi qancha boy bo'lsa, ular tomonidan abstrakt fikrlashlarini rivojlantirish, keyingi sinflarda ular abstrakt tasavvurlarini rivojlantirish shuncha sifatli bo'ladi. Murakkabroq tekis shakllardan geometrik figuralarni ajratib olish uncha qiyinchilik tug'dirmaydi, ammo fazoviy jismlardan tekis shakllarni ajratish o'quvchilarga qiyinlik qiladi. Biroq bunday mashqlarni kiritish qabul qilishning differentsiallash effektivligini oshiradi.

Boshlang'ich sinf o'qituvchi tomonidan modellar bilan ishlash, o'lchash, chizish, kesma va geometrik figuralarni hosil qilishdan tizimli foydalanish geometrik materialni o'rganishda, o'quvchilarning abstrakt tasavvurlarini shakllantirishda, ularni narsalarning geometrik shakllari bilan tanishtirishda muhim ahamiyat kasb etadi. [8,36]

Boshlang'ich matematika kursida beriladigan masaladagi geometrik shakllarni yasash o'quvchilarning geometrik figuralar haqidagi bilimlarini chuqurlashtiradi va kengaytiradi. Geometriyaning amaliy masalalarini yechishda geometrik bilimlarni tadbiiq qilish, ya'ni shakllarni tasvirlash, to'g'ri chiziqlar, tekislikdagi joylashuvlar va o'lchashlarni amalga oshira olishlari kerak bo'ladi. Geometrik yasashga doir masalalarning rivojlantiruvchi funksiyalari o'quvchilarning fazoviy va abstrakt - mantiqiy tafakkurlarini rivojlanishiga, loyihalashtirish malakalarining oshishiga sabab bo'ladi. [9,44] Geometrik yasashlar kichik sinflarda geometriyani o'rganishda muhim ahamiyat kasb etadi. Geometrik yasashlar hozirgi davrda geometrik tushunchalarni shakllantirish va o'quvchilarning abstrakt tasavvurlarini shakllantirish vositasi bo'lib xizmat qiladi. O'quvchilarda abstrakt tasavvurlari tarkib toptirish va rivojlantirish ko'p jihatdan ular tomonidan bajariladigan amaliy mashqlar tizimiga bog'liqdir.

Xususan, buni shunday tushintirish mumkinki, ob'ektning tekislikdagi va fazodagi joylashuvi bir-biriga nisbatan juda qiyinroq aniqlanadi. Biroq bunday mashqlar ahamiyati katta, chunki ular birinchi matematik tafakkur elementlarini oladilar.

Keyingi bosqichlarda topshiriqlar o'lchov munosabatlarini ajratishga yo'naltirilgan bo'lib, bunda "shunday", "bir xil", "turli", "katta", "eng qisqa" va hokazo terminlardan foydalanildi. Shuni ham aytish kerakki, bu turdagi topshiriqlarni bajarishda barcha yoshdagi o'quvchilar qiyinchilikka uchrashdi. Nuqtadan to'g'ri chiziqqacha va ikki nuqta orasidagi eng qisqa masofani topish bo'yicha topshiriqlar nisbatan oson bajarildi. Chunki o'quvchilar o'rganish jarayonida faqat kesmalarni o'lchashda ularni taqqoslaydilar. Shuning uchun ham ularga quyidagi topshiriq berildi. "Nuqtadan uychaga uchta yo'l bor. Ularni taqqoslang. Agar tenglari bo'lsa, ularning ustidan qizil qalam yurgazib chiqing". Buni faqat bir necha o'quvchilar to'g'ri yecha olishdi. Javob taxminan quyidagicha: agar bu (zinapoyali qism) yo'lni shunday to'g'rilansaki (shtrixlangan), u holda bu yo'llar teng bo'ladi.

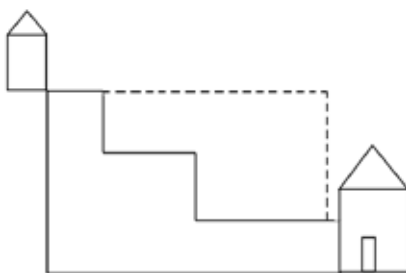

O'quvchilarda kesmalar o'lchamini ko'zda chamalab aniqlash va figuralar elementlarini abstrakt tasavvurda (fikran) ko'chirish kam rivojlangan. Bu esa ma'lum darajada ularni chizish va taqqoslash asosan chizg'ich yordamida va katakli qog'ozda bajarilishidandir. Endi simmetrik figuralarini bilishga qaratilgan topshiriqlarga to'xtalib o'tamiz. Tabiiyki, "Simmetrik figura", "Simmetriya o'qi" terminlari ishlatilmaydi. Mashqlar koordinatalar to'g'ri tushirilgan qog'ozda bajarildi. [9,42]

Boshlang'ich sinf o'quvchilarini geometriya elementlari bilan tanishtirishdan kuzatilgan asosiy maqsadlardan biri ularning fazoviy va geometrik figuralar haqidagi abstrakt tasavvurlarini tarkib toptirish va rivojlantirishdan iboratdir. [1,96]

**Tahlil va natijalar.** O'quvchilarda abstrakt tasavvurlari tarkib toptirish va rivojlantirish ko'p jihatdan ular tomonidan bajariladigan amaliy mashqlar tizimiga bog'liqdir. Geometrik mazmundagi mashqlarni bajarishda faqat ko'z bilan ko'rish va eshitishgina yetarli bo'lmaydi, balki ko'p hollarda va, ayniqsa, dastlabki bosqichda o'quvchilar o'rganilayotgan geometrik figuralarni qo'llari bilan ushlab ko'rishi, sezishi, chizishi, yasashi kerak bo'ladi. Lekin, geometrik materiallarni o'rganishda faqat suhbat yoki xikoya qilib berish metodlaridan foydalanish, mustaqil ishlarni bajarishga yetarli e'tibor bermaslik natijasida o'quvchilar materialni sust qabul qiladilar va ularning geometrik figuralar haqidagi abstrakt tasavvurlari mustahkam bo'lmaydi. Shuning uchun ham o'qituvchi boshlang'ich sinflarda geometriya elementlarini o'rganishning samarali usullaridan biri bo'lgan amaliy-laboratoriya ishlaridan foydalanishi va o'quvchilardan geometrik figuralar modellarini qog'ozdan, simdan, cho'plardan mustaqil yasash ko'nikma malakalarini tarkib toptirishga e'tiborni kuchaytirishi kerak bo'ladi. [9,42]

Kichik yoshdagi maktab o'quvchilari tomonidan doimo va tizimli ravishda modellarni mustaqil yasash, chizish, o'lchash, geometrik figuralarni qismlarga bo'lish va qismlardan boshqa yangi figuralarni yasash kabi mashqlarni bajarilishi ular tomonidan geometrik materialni o'zlashtirilishi uchun asos bo'ladi.

Figuralarni qismlarga ajratish va qismlarni birlashtirish orqali yangi figuralarni hosil qilish kabi ko'nikma va malakalarni o'quvchilarning fazoviy va abstrakt tasavvurlarini rivojlantirish bilan bir qatorda, to'g'ri to'rtburchakning yuzi mavzusini o'rganish uchun zamin yaratadi. [5,326]

Bu tirdagi mashqlar uning tarkibidagi tayanch so'zlarga asosan quyidagi guruhlariga bo'linadi.

1. Chiz, qirqib ol;
2. Chiz, qirqib ol, qismlarga bo'l;
3. Chiz, qirqib ol, qismlarga bo'l, bo'laklardan yasa.

Va bularni bajarish o'quvchilarga qiyinchilik tug'dirmaydi. [9,42]

Boshlang'ich sinf dasturida bolalarda abstrakt tasavvurlarni rivojlantirish uchun geometrik materiallarning nazariyasi hamda amaliyotiga keraklicha e'tibor qaratilgan. Geometrik shakllarni yasash, ularni oldin katakli, so'ngra oq qog'ozga chizish, modellashtirish, chizmalardan va atrof-borliqdan ma'lum geometrik shakllarni tanish, xususan, bu shakl boshqa bir murakkab shaklning biror bir elementi bo'lgan holda ham, kabi ishlarni muntazam olib borish maqsadga muvofiqdir.

Boshlang'ich sinflar matematika kursining dasturiga asosan kesmalarning uzunliklarini o'lchash va taqqoslashga katta e'tibor beriladi. Agar dastlab kesmalarning uzunliklari kataklar bo'yicha va masshtabli chizg'ich yordamida amalga oshirilsa, keyinchalik kesma uzunligini sirkul va masshtabli chizg'ich yordamida o'lchash amalga oshiriladi. [7,162]

Boshlang'ich sinf o'quvchilarida kesmalar uzunliklarini o'lchash va taqqoslash ko'nikmalari tarkib toptirilgach, berilgan uzunlikdagi kesmalar yasash, to'g'ri to'rtburchak yasashga doir masalalarni yechish yo'li bilan ularning bilim ko'nikma va malakalari mustahkamlanadi. Kesma to'g'risida abstrakt tasavvurlarni mustahkamlash uchun o'quvchilarni ularni o'rab turgan muhitdan to'g'ri chiziq kesmasini ko'rsatishga doir mashqlar bilan tanishtirish ham muhim ahamiyat kasb etadi.

Boshlang'ich sinf o'quvchilari o'zlari qog'ozdan, plastilindan va cho'plardan foydalanib, ko'pburchak modellarini yasashi, daftarlarida ko'pburchaklar chizishi va ularni bo'yashi, boshqa geometrik figuralar ichida ko'pburchaklarni ajratishga doir mashqlarni bajarishlari muhim ahamiyat kasb etadi. [6,111]

**Xulosa va takliflar.** Geometrik mazmundagi masalalarni bajarish natijasida o'quvchilar ko'pburchaklar elementlarini to'g'ri ko'rsatishi, ya'ni ko'pburchakning uchi (nuqtalarni ko'rsatishi), ko'pburchakning tomoni (kesmalarni ko'rsatishi), ko'pburchakning burchaklarini anglab yetadilar.

Geometrik mazmundagi masalalar esa, o'quvchilar tomonidan "ixtiyoriy to'g'ri to'rtburchak-to'rtburchakdir, ixtiyoriy kvadrat- to'g'ri to'rtburchakdir" ekanligini anglashiga xizmat qiladi. [5,326]

Ko'pburchaklar modellaridan foydalanib, figuralarni qismlarga ajratish va bu qismlardan yangi figuralar tuzishga doir masalalarni yechish mumkin. Shuni ta'kidlash lozimki, figuralarni qismlarga ajratish bilan o'quvchilar birinchi marta kesmani bo'lish misolida tanishadilar. Ular, masalan, kesmada biror nuqta belgilangan bo'lsa, bu nuqta berilgan kesmani ikkita kesmaga ajratishini bilishadi. Shuning uchun ham ko'pburchaklarni qismlarga ajratish o'quvchilar uchun qiyinlik tug'dirmaydi. Figuralarni qismlarga bo'lish va hosil qilingan qismlarda yangi figura yasashga doir mashqlar o'quvchilarda, bir tomondan, birlikning ulushi tushunchasini kiritishga yordam bersa, ikkinchi tomondan, "figuraning yuzi" tushunchasini kiritishda muhim o'rin tutadi.

#### Foydalanilgan adabiyotlar ro'yxati:

1. Мирзиёев Ш.М. Миллий тараққиёт йўлимизни қатъият билан давом эттириб, янги босқичга кўтарамиз – Т.: "Ўзбекистон". 2017. 592 б.
2. Пишкало А. М. I-IV синфларда ГЕОМЕТРИЯ "Ўқитувчи" нашриёти Тошкент -1990
3. Ahmedov M., Abdurahmonova N., Jumaev M.E. Birinchi sinf matematika darsligi (Metodik qo'llanma.)— T.: «Arnoprint» 2006-yil., 140 bet
4. Bikbayeva N.U., Yangibayeva E., Matematika 3-sinfi uchun darslik Toshkent "O'qituvchi" 2018
5. Bikbayeva N.U, Sidelnikova R.I., Adambekova G.A. Boshlang'ich sinflarda matematika o'qitish metodikasi. (O'rta maktab boshlang'ich sinf o'qituvchilari uchun metodik qo'llanma.) — T.: «O'qituvchi» 1996-yil.
6. Абдуллаева А.Н. Основы развития продуктивного мышления учащихся. Образование через всю жизнь: непрерывное образование в интересах устойчивого. «Ленинградский государственный университет имени АС Пушкина» Том-12 № 1, 2014, 326-327
7. Abdullayeva N. Boshlang'ich matematika o'qitish metodikasi predmeti va maqsadi academic research in educational sciences volume 2 | issue 9| 2021. 111-b.



8. Нафиса А.А. Методические основы развития творческой познавательной активности учащихся начальных классов Актуальные проблемы гуманитарных и ..., 2014 162-бет.
9. Abdullayeva N.A. Modern teaching methods in mathematics. Pindus Journal of Culture, Literature, and ELT 9,34-41
10. Abdullayeva N.A. Boshlang'ich matematika kursida beriladigan geometrik masalalarning o'rni SCIENCE AND INNOVATION international scientific journal volume 1 issue 7 uif-2022: 8.2 | issn: 2181-3337 40-48-b.

# PSIXOLOGIK QOVUSHUV- PSIXOLOGIK KATEGORIYA SIFATIDA

## ПСИХОЛОГИЧЕСКОЕ ВОССОЕДИНЕНИЕ--КАК ПСИХОЛОГИЧЕСКАЯ КАТЕГОРИЯ

### *PSYCHOLOGICAL ATTACHMENT - AS A PSYCHOLOGICAL CATEGORY*

**Komilova Zulfiyaxon**

komilovazulfiya73@gmail.com

**Annotatsiya.** Jamiyatdagi ota-ona va bola, er va xotin, qaynona-kelin, qaynuka-qaynisingil, ovsinlar kabi oila a'zolarining o'zaro munosabatlari bilan bog'liq bo'lgan muammolar aynan oila negizida yuzaga keladi. Oila-jamiyatning asosiy poydevori, zamini hisoblanadi. Oilalarning barqarorligi nafaqat jamiyatning ma'naviy muhitiga, balki iqtisodiy jihatidan rivojlanishiga ham o'z ta'sirini o'tkazmay qo'ymaydi. Shu jihatdan oilalarning barqarorligini saqlab qolish, uni yanada mustahkamlash masalasi doimo dolzarb masala hisoblanib kelingan. Ushbu maqolada oila, oilaviy munosabatlar, hamda oilaga o'zaro qovushuv jarayoni, uning ahamiyati, oilani mustahkamlash borasidagi olimlarning qarashlari haqida so'z borgan.

**Kalit so'zlar:** nikoh, oila, er-xotin, ijtimoiy qovushuv, psixologik qovushuv, biologik qovushuv

**Аннотация.** Проблемы, связанные с взаимодействием членов семьи в обществе, такие как родитель и ребенок, муж и жена, свекровь, свекровь, овцы, возникают именно на семейной основе. Семья-это основа, основа общества. Стабильность семей не перестает влиять не только на духовную среду общества, но и на его экономическое развитие. В этом отношении вопрос сохранения стабильности семьи, ее дальнейшего укрепления всегда считался актуальным. В данной статье рассматриваются взгляды ученых на семью, семейные отношения, а также на процесс взаимопревращения в семье, его значение, укрепление семьи.

**Ключевые слова:** брак, семья, пара, социальная интеграция, психологическая интеграция, биологическая интеграция

**Annotation.** It is on the basis of the family that problems in society arise with the interaction of family members, such as parents and children, husband and wife, mother-in-law-bride, mother-in-law-in-law, ovsins. The family is the main foundation, the ground of the community. The stability of families does not affect not only the spiritual environment of society, but also its development in economic terms. In this respect, the issue of maintaining the stability of families, its further strengthening, has always been considered an urgent issue. This article discussed the family, family relationships, and the process of mutual attachment to the family, its importance, the views of scientists on strengthening the family.

**Keywords:** Marriage, Family, couple, social attachment, psychological attachment, biological attachment

**Kirish.** Jamiyatdagi ota-ona va bola, er va xotin, qaynona-kelin kabi oila a'zolarining o'zaro munosabatlari bilan bog'liq bo'lgan muammolar aynan oila negizida yuzaga keladi. Oilalarning mustahkamligi jamiyatning iqtisodiy, ijtimoiy, siyosiy, ma'naviy-axloqiy rivojini, milliy xavfsizligini, davlat taraqqiyotini belgilovchi muhim omil hisoblanadi. Shu ma'noda, jamiyatda mustahkam, barqaror va faravon oila barpo etish masalasi har kungidada dolzarbdir. Ayniqsa, bugungi kunda dunyoning eng ilg'or, iqtisodiy jihatdan rivojlangan davlatlarda ham oilaviy inqirozlar, ajralishlar sonining ortib borayotgan bir davrda mamlakatimizda milliy qadriyatlar va an'analar maskani bo'lmish oilalarni mustahkamlash masalasiga alohida e'tibor berilmoqda. Zero, oila-jamiyatning asosiy poydevori, zamini hisoblanadi. Oilalarning barqarorligi nafaqat jamiyatning ma'naviy muhitiga, balki iqtisodiy jihatidan rivojlanishiga ham o'z ta'sirini o'tkazmay qo'ymaydi.

**Adabiyotlar tahlili.** G'.B.Shoumarov, Ye.A.Morshinina, E.G'oziyev, V.M.Karimova, M.G.Davletshin, N.A.Sog'inov, S.A.Oxunjonova, A.Shojalilov, T.M.Adizova, E.Usmonov, X. Karimov, SH.SH.Jo'raeva, R.S.Samarov, O.Shamiyeva, N.Salayeva, F.R.Ro'ziqulov, M. Fayziyeva kabi psixolog olimlar tomonidan oilaviy hayot psixologiyasi, oila-nikoh munosabatlari, oiladagi o'zaro munosabatlar, undagi ziddiyatlar, ajralishlar va uning oqibatlarini, nikohga tayyorgarlik kabi masalalar o'rganilgan. Olimlar oilaviy hayotning barqarorligini ta'minlovchi omil sifatida er-xotinning o'zaro munosabatlari hamda ular o'rtasidagi qovushuvlarning o'rnini haqida ta'kidlaganlar.

**Tahlil va natijalar.** Oilaning mustahkamligi, er-xotinning baxtiyorligi, tinch-totuv hayot kechirishlarida ularning qovushuvi muhimdir. Er-xotinning o'zaro qovushishlarini shartli ravishda uch qismga bo'lish mumkin.

1. Biologik qovushuv.
2. Psixologik qovushuv.
3. Sotsial (ijtimoiy) qovushuv.

Dastlab qovushuv so'zining lug'aviy ma'nosiga e'tibor qaratamiz. Qovushmoq- juftlashmoq, qo'shilmov, bir-biriga mos tushmoq, uyg'unlashmoq, biror bir doirada o'zini erkin xis qilmoq kabi ma'nolarni anglatadi.[1]

Psixologik qovushuv bevosita psixologik moslashuv orqali amalga oshadi. Psixologik moslashuv xulq-atvor strategiyalari, ularning kengayishi va sifatining o'zgarishida namoyon bo'ladigan muhim o'rin almashinishidan iborat; individ faoliyatining ustun bo'lgan konteksti yoki atrof-muhit bilan o'zaro ta'sir qilishdan qisman yoki to'liq voz kechishda namoyon bo'ladigan xulq-atvor strategiyalarining torayishi doirasida namoyon bo'ladi. Moslashuvning psixologik tomoni jamiyatdagi normalar va qadriyatlarni o'zlashtirish yo'li bilan amalga oshiriladi. Ularga asosan o'zaro ta'sir, shuningdek, insonning atrofidagi shaxslararo munosabatlari va faol faoliyati kiritiladi.

Psixologik qovushuv – turmush o'rtog'ining ichki "men"ini, uning odatlari, xarakter xususiyatlarini bilish bilan bog'liq bo'ladi. Biologik qovushuv - nikohdan qoniqqanlikni yuzaga keltiradi, hamda seksual jihatdan moslikka asoslanadi. Kundalik hayotda ko'rishimiz mumkinki, bu qovushuv turi erkaklar uchun juda muhim hisoblanadi. Ayollarda esa boshqacha manzara kasb etadi, seksual jihatdan qoniqishni hech qachon his qilmagan ayollarning ko'pchiligi o'zlarini baxtiyor ekanliklarini, oilaviy hayotdan qoniqqanliklarini, umuman olganda mamnun ekanliklarini e'tirof etadilar.

Ba'zi hollarda mijoz turi jihatidan kelin-kuyovlar o'zaro muvofiq kelmaydilar. Ammo ular orasidagi hissiyot kuchi, tarbiyalanganlik darajasi, saviyasi, nokohni saqlab qolishga intilish, o'zaro muloqot va munosabatlardagi samimiylilik qovushuv jarayonini ta'minlaydi hamda oilaning mustahkamlanishiga asos bo'ladi.

Nikohga psixologik moslashuv davri haqida to'xtalar ekanmiz, turmush qurgandan keyingi dastlabki bir-ikki yil muomalaning o'ziga xos jihatlari shakllanishi, qadriyatlarining moslashuvi amalga oshadi hamda umumiy xulq-atvor ishlab chiqilish davri ekanligini ko'rishimiz mumkin.

Oilaga psixologik moslashuv muloqot va faoliyatni o'z ichiga olgan holda oilaviy hayot bilan tanishuv, asta-sekin unga kirish jarayoni sifatida boshlanadi. Bu davr nihoyatda qiyin kechadi, shunki u nafaqat muomala va faoliyatning qayta qurilishini, balki yosh er-xotinlar shaxsining o'zgarishini, ulardagi ehtiyoj motivatsion sohaning qayta qurilishini, o'zini o'zi anglashning yangi darajasini shakllantirishni, ijtimoiy muhit bilan yangi aloqalar o'rnatishni taqozo etadi, deb ta'kidlaydi L.B.Shneyder. Uning fikricha, turmush qurgan yoshlarda oilaviy hayotni ideallashtirish tendentsiyasi kuzatiladi. Ular oilaviy hayotdan birinchi bo'lib ma'naviy o'sish va o'zini o'zi takomillashtirishga bo'lgan o'z ehtiyojlarini qondirishni kutadilar [2].

Oilada o'zaro moslashuvning psixologik mohiyati zahirida er-xotinlarni o'zaro fikrlar, his-tuyg'ular va xatti-harakatlarning o'zaro kelishuvi, hamjihatligi yotadi.

Psixologik moslashuv oilaviy hayotning barcha sohalarida amalga oshiriladi:

1. Moddiy-maishiy moslashuv er-xotinning uy ishlarini bajarishdagi huquqlari va majburiyatlarini muvofiqlashtirish va ikkalasini ham qondiradigan oilaviy byudjetni rejalashtirish va taqsimlash modelini shakllantirishdan iborat.

2. Axloqiy va psixologik moslashuv dunyoqarash, ideallar, qiziqishlar, qadriyat yo'nalishlari, munosabat, shuningdek er va xotinning shaxsiy va xarakterli xususiyatlarini birlashtirishga asoslangan.

3. Intim-shaxsiy moslashuv er-xotinlarning jinsiy muvofiqlikka erishishidan iborat bo'lib, bu ularning nafaqat jismoniy, balki yaqin munosabatlardan ma'naviy va funksional qoniqishini ham anglatadi.

Nikohning dastlabki davri oilaviy moslashuv va integratsiya bilan tavsiflanadi. I. V. Grebennikovning ta'rifi ko'ra, moslashish — bu turmush o'rtog'larning bir-biriga va oila yashaydigan muhitga moslashishi [3].

E.G.Eydemiller, I.V.Dobryakov, I.M.Nikolskaya [4] fikricha, turmush qurgandan so'ng yoshlar ikki murakkab va kengaytirilgan ota-onalar tizimiga qo'shiladilar. Mazkur bosqichda er-xotinlar nafaqat bir-birlariga moslashishlari, balki yangi qarindoshlar bilan munosabatlarni shakllantirishlari, ota-ona oilalaridagi qanday an'analarni saqlab qolishlarini tushunishlari kerak bo'ladi.

Shunday qilib turmush o'rtog'ining oilasi bilan aloqalarni yo'lga qo'yish — o'zaro moslashishning eng murakkab jabhalaridan biridir. Aniqki, oilaviy hayot siklining mazkur bosqichi vazifalari xilma-xil bo'lib, yoshlarning real imkoniyatlaridan chetga chiqishi ham mumkin.

Yangi turmush qurgan er-xotinlar duch keladigan kundalik hayot qiyinchiliklari bir qator omillar bilan taqozo qilinadi:

1. Oila hayot siklining boshlang'ich bosqichi rivojlanish vazifalari bilan;

2. Oilada er-xotinlarning o'zaro munosabatlari va muomalasidagi o'ziga xosliklar bilan. Muomaladagi qiyinchiliklar turmush o'rtog'iga ishonmaslik, uning vafodorligiga ikkilanish, bo'sh vaqtni birga o'tkazishdan qoniqmaslik, er-xotin munosabatlari otaonalarning aralashuvi va hokazolardan kelib chiqadi;

3. Er-xotinlarning oilaviy ittifoq haqidagi axloqiy va hayotiy qadriyatlari hamda tasavvurlarining mos kelmasligi bilan;

4. Oila hayot faoliyatining tuzilmaviy-rolli jabhasi, birinchi navbatda, nikohdagi sheriklarning rolli xulq-atvor va rolli kutilmalari haqidagi tasavvurlarning mos kelmasligi bilan. Rollarni bajarishdagi qiyinchiliklar bir-biriga qo'yiladigan talablar qarama-qarshi bo'lganida, shuningdek, bir odam bajarayotgan turli rollarning qarama-qarshiligida yuzaga keladi. Er-xotinlarning kundalik qiyinchiliklarni yengish malakasi ularning oila-nikoh moslashuvi samaradorligi, umuman olganda nikohning muhimligi omili sifatida qaraladi.

A.Kronik fikricha, boshqa odam qanchalik ahamiyatli bo'lsa, unga bo'lgan munosabat shuncha uzoq davom etadi, ya'ni yaxshi oilaning eng kuchli va sodiq asosi – er-xotinlarning ma'naviy birligi, ularning bir-biriga bo'lgan e'tibori va qalbidagi iliqlikdir[5]. Er-xotin o'rtasidagi o'zaro hurmat-ehtimom, mehmuhabat, ishonch va sadoqat, izzat-ikrom, hamfikrlilik va munosabatlarning samimiyligi oila mustahkamligini ta'minlashning eng muhim asoslari bo'lib xizmat qiladi. Har bir millatning tarixan shakllangan oilaviy hayoti, turmush tarzi bor. Oilaviy turmushda er bilan xotinning vazifasi va burchlariga oid qadriyatlar mavjud. Er yoki xotinning mazkur qadriyatlarni yetarli darajada o'zlashtirishi ular orasidagi o'zaro hurmat, sadoqat va ishonchning mustahkam bo'lishini ta'minlaydi. Oilaviy hayotning dastlabki bir-ikki yillarida muomalaning individual stereotiplari shakllanadi, qadriyatlar tizimi moslashtiriladi, umumiy xulq-atvor yo'nalishlari ishlab chiqiladi. Aynan shu davrda er-xotinlarning o'zaro moslashuvi, ularning har ikkalalarini ham qoniqtiradigan o'zaro munosabatlar tipini izlash yuz beradi. Yangi kelin-kuyovlar bir-birlaridan ko'p narsa kutadilar. Ko'pgina juftliklar oiladagi erkak va ayol o'rtasidagi rollar taqsimoti haqida aniq tasavvurga ega.

Moslik bir-birining shaxsiyati va xulq-atvor xususiyatlariga chidamliligining yuqori darajasi, bag'rikenglik, er (yoki xotini)ni qanday bo'lsa, shundayligicha qabul qilishga tayyorgarlikni bildiradi. Er-xotinning bir-biriga mosligi er-xotin moslashuvi va o'zaro ko'nikishi darajasi bilan izohlanadi Er-xotin mosligi darajasining ko'rsatkichlari quyidagilar bo'lishi mumkin:

- 1) oilaviy qadriyatlarning uyg'unligi;
- 2) er-xotinning maqsadli munosabatlarida rolli umidlari va xulq-atvorining rolli modellari uyg'unligi;
- 3) er-xotinlarning ulardan har birining o'z oilaviy rolini bajarishida o'zaro baholashlarining muvofiqligi;
- 4) turmush o'rtoqning shaxsiy va xulq-atvor xususiyatlarini qabul qilish hamda ularni hamkorlikda hisobga olishga tayyorgarlik.

H.Uzaqov, E.G'oziyev, A.Tojiyev kelinning yangi oilaga moslashuvi xususida quyidagi fikrlarni ilgari suradilar: "Nikohga tayyorgarlik ko'rishning muhim jihatlardan biri kuyov-qayliqning o'zaro, qaynota, qaynona, qarindosh-urug'lar, xonadonning yaqin kishilari oldidagi burchlarini anglashidir. Mustahkam va barqaror oila qurishning asosiy xususiyatlaridan biri – kelinning o'zga shartsharoitlarga ko'nikishi, o'zgacha turmush tarziga moslashuvidir. Uning hali batamom sinalmagan his-tuyg'ularga duch kelishi, iqtisodiy-moliyaviy tartibdagi tafovut, o'zga xonadondagi notanish qadriyatlarga ko'nikish, oilaviy an'analar, marosimlar, rasmlar moslashishi yengil ko'chmaydi, albatta. Bularning hammasi yosh kelinning jismoniy, axloqiy, ma'naviy, ruhiy jihatdan tayyorgarligini sinash vazifasini o'taydi. Bu sohada unga kuyov, qaynota va qaynona yordam berishlari kerak. Hayotning doshqozonida pishgan, sinalgan yosh oilagina barqaror xususiyat kasb etishi mumkin. Aksincha holatlarda esa ajralish kuchayaveradi" [5].

Psixologik qovushuvning amalga oshishida nikohning dastlabki kunlarida o'zbek oilalarida asosan kelinlarda mas'uliyat yuklanadi va qiyinchiliklarga ko'proq duch keladi. Chunki etnopsixologik xususiyatlarimiz, qadriyat va an'anaimiz ko'p hollarda shuni taqozo etadi.

Professor G'.B.Shoumarov bu xususida: "Ko'proq xolerik mijozga mansub bo'lganlar yangi xonadonga tez moslashadilar. Biroq yengilroq, tezroq va andishasiz kelinlarni yangi oilaga moslashishi qiyinroq kechadi. Yangi sharoitga oson moslashadigan hamda uni osongina o'zlashtirishga tayyor bo'lganlar sangvinik mijozidir [6]. Flegmatik mijoz esa vazmin, og'ir karvon bo'lgani uchun yangi oila sharoitiga sekinlik bilan moslashadi. Bir moslashib olganidan keyin esa uni o'zgartirishni sira-sira istamaydi, unchamuncha gapso'zga parvo qilmaydi. Melanxolik mijozlar ham shunga yaqin. Ammo sal narsadan ularning ruhi tushib ketadi, bo'lar-bo'lmasga xafa bo'laveradi. Ruhij jihatdan nihoyatda sezgir bo'lishadi. Mijoz turining o'ziga xos xususiyatlarini bilib olgan qaynona-kelinlarning til topib ketishlari oson ko'chadi" deb ta'kidlaydi[6].

Shu o'rinda aytish mumkinki, psixologik qovushuvda kelin va kuyovning tamperamenti, fe'l-atvori va xarakteri asosiy o'rinni egallaydi.

V.M.Karimova ham bu haqida kelinchakning yangi oila muhitiga moslashishi ayrimlarda juda oson va tez kechsa, ayrimlari yillar mobaynida ham ko'nikib keta olmaydilar. Bu uning ruhiyatidagi muvozanatlanganlikning sifatiga bog'liq bo'ladi deb aytgan [7].

**Xulosa.** Demak, psixologik qovushuvda yangi muhitga ko'nikish, moslashish jarayoni bevosita muhim ahamiyatga egadir. Psixologik qovushuv masalasini talqin etar ekanmiz, asosiy e'tiborni kelinlarning yangi oilaga va sharoitga moslashuvdagi psixologik holatlariga, hamda kuyovlaning bu jarayonga mas'uliyat bilan yondoshishlariga alohida e'tiborni qaratamiz. Shuni ta'kidlash joizki, oilada er va xotin o'rasidagi psixologik qovushuv jarayoni murakkab jarayon hisoblanib, u hamma oilada yuqoridagi sabablardan kelib chiqqan holda turli vaqt oralig'ida amalga oshadi. Albatta, o'zaro qovushuvlarning amalga oshishida qaynota-qaynona, qaynuka-qaynsingil va ovsinlarning yosh kelin-kuyovlarni qo'llab quvvatlashlariga ham bog'liq. Agar o'zaro munosabatlarda nomutanosiblik bo'lsa, bunda ijtimoiy-psixologik qovushuv jarayoni murakkab va uzoq muddatli bo'lishi mumkin.

Shuning uchun, oila farovon bo'lishi uchun, bu g'oyalar birgalikda bo'lishi yoki shunday bo'lishi kerakki, bir turmush o'rtog'ining oilaviy rolidagi xatti-harakati boshqa turmush o'rtog'ining g'oyalari zid kelmaydi va aksincha.

### Foydalanilgan adabiyotlar ro'yxati

1. O'zbek tilining izohli lug'ati. www. Ziyouz.com kutubxonasi
2. Шнейдер Л.Б. Основы семейной психологии. – М.: Изд-во Моск. психол.-соц. ин-та, 2003. –С. 341.
3. Adaptatsiya v brake. Otnosheya do i posle braka. nportal.ru
4. Эйдемиллер Э.Г., Юстицкис В.В. Психология и психотерапия семьи. – СПб.: Изд-во «ПИТЕР», Серия «Мастера психологии», 1999. –С. 656.
5. Uzaqov H., G'oziyev E.G', A.Tojiyev A. "Oila etikasi va psixologiyasi" qo'llanma. – Toshkent: "O'qituvchi", 1992.
6. Шоумаров F.Б. Оила психологияси. (Академик лицей ва касб-хунар коллежлари ўқувчилари учун ўқув кўлланма.) – Т.: «Шарк», 2008.
7. Karimova V.M. Oila psixologiyasi. – Т.: "Fan va texnologiya", 2008.
8. Fayziyeva M.X. Oila barqarorligiga shaxslararo munosabatlar ta'sirining ijtimoiy-psixologik xususiyatlari (er-

- xotin misolida). Psixologiya fanlari nomzodi ilmiy darajasini olish uchun yozilgan dissertatsiya. – Toshkent: 2005.
9. Arapbayeva Damegul Kurbanovna, Norkulova Nargiza Tashpulatovna. Oilaviy munosabatlar psixologiyasining nazariy va amaliy masalalari. // Metodik qo‘llanma // – T.: “GOLD-PRINT NASHR”nashriyoti 2019. –
  10. Karimova V.M. Yoshlarda o‘zbek oilasi to‘g‘risidagi ijtimoiy tasavvurlar. Psixologiya fanlari doktorligi ilmiy darajasini olish uchun yozilgan dissertatsiya. – Farg‘ona. 1994.
  11. Karimova V.M. Salomatlik psixologiyasi. – Toshkent: ”Yangi asr avlodi”, 2005.
  12. Karimova V., Akramova F., Xonqulova N. Mustahkam oila – mahalla tayanchi – T.: “A.Navoiy nomidagi O‘zbekiston Milliy kutubxonasi nashriyoti”, 2009.

# KRİZ YÖNETİMİNDE STRATEJİK İŞBİRLİĞİ VE YÖNEYLEM ARAŞTIRMASI: DAYANIKLILIK VE ADAPTASYON

*STRATEGIC COLLABORATION AND OPERATIONS RESEARCH IN CRISIS  
MANAGEMENT: RESILIENCE AND ADAPTATION*

**Sinem Sönmez**

sesonmez16@gmail.com

## Özet

Kriz dönemlerinde işletmelerin karşılaştığı belirsizlikler ve sınırlı kaynaklar, stratejik işbirliklerinin önemini artırmaktadır. Bu çalışma, kriz yönetiminde stratejik işbirliklerinin etkinliğini artırmak amacıyla yöneylem araştırması yöntemlerinin nasıl kullanılabileceğini incelemektedir. Senaryo analizi, kaynak optimizasyonu ve simülasyon modelleri gibi yöneylem araştırması teknikleri, işletmelerin kriz dönemlerinde dayanıklılığını ve adaptasyon yeteneğini artırmak için stratejik işbirliklerini nasıl yönlendirebileceğine dair bir çerçeve sunmaktadır. Bu amaçla çalışma, kriz yönetimi süreçlerinde stratejik işbirliklerinin optimize edilmesi ve bu sayede sürdürülebilir rekabet avantajı elde edilmesi üzerine odaklanmaktadır.

**Anahtar Kelimeler:** Kriz Yönetimi, Stratejik İşbirliği, Yöneylem Araştırması, Dayanıklılık, Adaptasyon, Karar Destek Sistemleri

## Abstract

In times of crisis, the uncertainties and limited resources faced by businesses enhance the importance of strategic collaboration. This study examines how operations research methods can be utilized to enhance the effectiveness of strategic collaborations in crisis management. Techniques such as scenario analysis, resource optimization, and simulation models provide a framework for guiding strategic collaborations, thereby increasing organizational resilience and adaptability during crises. The research focuses on optimizing strategic collaborations within crisis management processes, ultimately aiming to achieve sustainable competitive advantage.

**Keywords:** Crisis Management, Strategic Collaboration, Operations Research, Resilience, Adaptation, Decision Support Systems



## 1. Giriş

Hazırlanan bu çalışmanın temel hareket noktası, kriz dönemlerinde yaşanan durumlara farklı perspektiften bakabilmek üzerinedir. Kriz olgusu yaygın olarak, aniden ortaya çıkan bir sorun olmaktan çok potansiyel durumları ya da sorunları gösteren uyarı işaretleri şeklinde görülmektedir. Aynı zamanda öngörülemez durumları ifade eden ve çoğunlukla olumsuz şekilde anılan bir belirsizlik halini ifade etmektedir. Kriz yönetimine gelince, konuya geleneksel olarak yaklaşıldığında bir yangına müdahale edilmesi gibi olay gerçekleştikten sonra atılan adımlar olarak görülmektedir. Sonrasında geliştirilen yaklaşımlarda da geleceğe dönük farklı ihtimal ve senaryoların düşünülerek çeşitli senaryolar aracılığıyla yaşanabilecek gelişmelerin henüz gerçekleşmeden daha öngörülebilir hale getirilmesi olarak düşünülmüştür (Karimi ve Jahanian, 2016; Vasickova, 2020).

Günümüz iş dünyasında faaliyetlerin daha etkin sürdürülebilmesi örgütlerin zaman zaman birlikte hareket etmesini de gerektirmektedir. Bunda en önemli neden dünyadaki gelişmelerin topyekün etkiye neden olmasıdır. Böylece örgütler arasında bilgi, deneyim, teknoloji açısından birtakım paylaşımlara neden olmaktadır. Bu durum literatürde stratejik işbirlikleri ile ifade edilmektedir. Stratejik işbirlikleri günümüzde rekabet avantajı elde edilerek faaliyetlerin daha etkin bir şekilde sürdürülmesinde önemli bir aktör olarak görülmektedir (Johansson ve Pihl, 2023).

Özellikle karmaşık hale gelen dünyada yaşanan çeşitli gelişmelerin olası kriz durumlarına sebep olabileceğinden örgütler açısından stratejik işbirlikleri kurmak önemli görülmektedir. Bu sayede gerçekleşen krizin ve etkilerinin iyileştirilmesi mümkün olabilsin (Boin, 2008).

Literatürde bu iki kavramın kendi bağlamında ele alındığı gözlenmiş ve bu çalışma ile ikisinin birlikte değerlendirilmesi istenmiştir. Böylece kriz yönetiminde örgütlerin yaşanan ya da yaşanması muhtemel durumlara karşı nasıl daha uyumlu (adaptif) ve dayanıklı olacakları sorusuna yanıt aranmaktadır. Literatürde bu şekilde hazırlanan fazla sayıda çalışma bulunmadığından burada bir tartışma şeklinde konu hakkında teorik çerçeveye dayalı bir araştırma sunulmaktadır.

Genel çerçevesi bahsedildiği gibi olan çalışmada konunun daha iyi anlaşılmasında yöneylem araştırmalarından faydalanılmıştır. Böylece örgütsel sorunların çözülmesinde yöneylem araştırma yöntemleri aracılığıyla farklı bakış açısı ve çözüm yollarının geliştirilebileceği düşünülmektedir. Buna göre çalışma önce kavramsal çerçeveden bahsetmekte, ardından yöneylem araştırmalarında kullanılan belli başlı yöntemler aracılığıyla hangi adımların atılabileceği hakkında genel bir izlenim kazandırmaktadır.

### 1. Kavramsal Çerçeve

Örgütsel dayanıklılık ve adaptasyon açısından kriz yönetimi, örgütlerin öngörülemeyen olaylara karşı hızlı ve etkin bir şekilde yanıt verme kabiliyetini ifade etmektedir. Günümüzde örgütler; küreselleşmeden kaynaklanan karmaşık ekonomik ve sosyal yapılar, dijital dönüşüm ve teknolojik gelişmeler ile çevresel belirsizlik gibi faktörlerden ötürü kriz durumlarıyla daha sık karşılaşır olmuştur. Bu durum etkin bir kriz yönetimi zorunluluğuna neden olduğundan, bu durumun üstesinden gelebilmek adına sadece reaktif değil, aynı zamanda proaktif yönetim stratejilerinin de benimsenmesi gerekmektedir. Bu süreçte stratejik işbirliklerinin oluşturulması; krizin etkilerinin hafifletilerek, krizden daha güçlü çıkılmasında önemli rol üstlenmektedir. Bunda stratejik işbirliklerinin örgütler arasında bilgi paylaşımı, yeniliklerin geliştirilmesi ve kaynakların ortak kullanımı hususunda destek sağlaması gibi özellikleri önemli görülmektedir (Bundy vd., 2017). Özellikle paydaşlar arasında gerçekleşen iş birliği, bilgi paylaşımı ve kaynakların etkin bir şekilde kullanımı ile örgütlerin krizlere karşı daha dayanıklı ve oluşan dönüşüme karşı da uyumlu hale gelmesi beklenmektedir.

Stratejik işbirliği, kurumların ortak hedefler doğrultusunda uzun vadeli ve sürdürülebilir bir şekilde ça-

lışmasını içermektedir. Kriz dönemlerinde özellikle tedarik zincirleri, bilgi teknolojileri altyapısı ve iş gücü yönetimi gibi alanlarda işbirliği yapılması, hem kriz sürecinde, hem de kriz sonrasında rekabet avantajına neden olabilmektedir (Cao ve Zhang, 2011). Kriz sırasında geliştirilen stratejik işbirlikleri, krizin çözümüne yönelik yenilikçi ve esnek çözümler üretmeye olanak tanımaktadır. Aynı zamanda kriz sonrası toparlanma sürecinde işbirlikleri, kurumların yeniden yapılanma ve uyum sağlama gibi yeteneklerini artırarak sürdürülebilir büyümeye katkıda bulunabilmektedir.

Buna göre kriz yönetiminde oluşturulabilecek olan stratejik işbirlikleri, modern örgütlerin rekabetçi ve dinamik bir ortamda varlıklarını sürdürebilmeleri için kritik öneme sahip olmaktadır. Ayrıca kriz dönemlerinde güçlü işbirlikleri kurabilen örgütler, yalnızca krizlerin etkisini hafifletmekle kalmayıp, aynı zamanda bu işbirlikleri aracılığıyla kriz sonrası yeni fırsatları görme olanağı da elde edebilmektedir (Hu vd., 2022).

Tüm bunlar kriz yönetiminde stratejik işbirliklerini beraber düşünmeyi sağlarken bunun neden ve/veya sonuçlarının anlaşılabilirliği de gerekmektedir. Burada karmaşık durumların çözümünde mantıklı çözüm alternatifleri geliştirmede kullanılan yöneylem araştırması ve bununla oluşacak karar destek sistemleri akla gelmektedir. Bu iki yapı ve sistem aracılığıyla öngörülemez durumların netlik kazanmasına katkı sunarak örgüt faaliyetlerinin geliştirilmesinde farklı alternatiflerin keşfedilmesine olanak sağlamaktadır.

Yöneylem araştırması (Operations Research, OR), karmaşık karar verme süreçlerinin matematiksel ve analitik yöntemlerle optimize edilmesine odaklanan temel bir disiplin olarak tanımlanmaktadır. Yöneylem araştırması, örgütlerin kaynak yönetimi, üretim planlaması, tedarik zinciri optimizasyonu ve risk yönetimi gibi alanlarda karşılaştıkları problemleri çözmek için geliştirilmiş teknikleri içermektedir. Karar destek sistemleri (Decision Support Systems, KDS) ise, veri, modeller ve kullanıcı arayüzü entegrasyonu aracılığıyla yöneticilere stratejik ve operasyonel kararlar almalarında yardımcı olan bilgisayar tabanlı bilgi sistemlerini ifade etmektedir (Turban vd., 2011). Bu iki alan, örgütlerin karmaşık ve belirsiz ortamlarda daha etkili kararlar almasını sağlamak amacıyla birbirini tamamlayıcı niteliktedir.

Yöneylem araştırması, KDS'in temel analitik bileşenlerinden birini oluşturmaktadır. Karar destek sistemleri, yöneylem araştırması modellerini kullanarak, simülasyon, optimizasyon ve tahminleme gibi yöntemlerle alternatif karar senaryolarını test ederek, karar vericilere en iyi çözüm yollarının sunulmasında yer alır. Örnek vermek gerekirse; bir tedarik zinciri yönetiminde envanter seviyelerini optimize etmek için yöneylem araştırması teknikleri kullanıldığında varsayılırsa, bu çözümler KDS aracılığıyla yöneticilere sunulabilir ve çeşitli senaryoların sonuçları analiz edilebilir (Power, 2002). Bu sayede, örgütler hem kısa vadeli, hem de uzun vadeli stratejik kararlarını veri odaklı bir yaklaşımla destekleme olanağı elde etmektedir.

Özetlemek gerekirse; yöneylem araştırması ve karar destek sistemleri, karar verme süreçlerinde birbirini tamamlayan güçlü araçları ifade etmektedir. Burada yöneylem araştırması, matematiksel modellerin geliştirilmesine ve optimizasyon çözümlerinin sunulmasına odaklanırken, KDS de bu çözümleri kullanıcıya erişilebilir hale getirerek karar verme süreçlerini hızlandırmaktadır. İkisinin bir arada kullanıldığı varsayıldığında da örgütlerin daha verimli, esnek ve rekabetçi bir şekilde hareket etmelerine olanak tanınmaktadır. Bu da örgütün verimlilik hedeflerine ulaşmasında önemli bir aktörü işaret etmektedir.

## 2. Metodoloji

Çalışmanın kavramsal temelleri gözetildiğinde kriz yönetiminde stratejik işbirlikleri oluşturulmasının yöneylem araştırması ve karar destek sistemleri aracılığıyla ele alınmış olması, birbirini tamamlayan önemli olguları ifade etmektedir. Bu nedenle çalışmanın, sonraki çalışmalarda kullanılmak üzere değerlendirildiğinde ve çalışma modeli oluşturulduğunda bu bağlamda değerlendirilmesi öngörülmektedir. Bu amaçla ileride yapılacak çalışmalar açısından kullanılabilir temel araştırma soruları şu şekildedir;

- Kriz yönetiminde etkinliğin sağlanmasında stratejik işbirliklerinin rolü nedir,

- Kriz yönetiminin deęişen koşullara uyum ve dayanıklılıęında stratejik işbirlikleri nasıl etkili olmaktadır?

Belirtilen temel araştırma soruları sonraki çalışmalar için bir öneri nitelięi taşımaktadır. Bu sayede belirlenecek örneklem üzerinden özellikle vaka analizleri aracılıęıyla kavramların araştırılabileceęi öngörülmüştür.

Çalışmada buraya kadar anlatılanlar derleme yönteminden faydalanılarak hazırlanmış ve bir bildiri olarak sunulmuştur. Daha sonraki çalışmalarda kavramların farklı açılardan genişletilerek incelenmesi öngörülmektedir.

### 3. Sonuç

Kriz yönetiminde stratejik işbirlikleri, kuruluşların kriz sırasında kaynaklarını daha verimli kullanmalarını, riskleri paylaşmalarını ve karşılıklı fayda sağlayacak çözümler geliştirmelerini mümkün kılmaktadır. Yöneylem araştırması ve karar destek sistemleri bu işbirliklerinin etkinliğini artırmak için kritik rol oynamaktadır. Yöneylem araştırması, karmaşık kriz senaryolarında kaynakların en iyi nasıl tahsis edileceğini optimize ederken, karar destek sistemleri de bu optimizasyon süreçlerini yöneticilerin erişimine sunarak stratejik işbirliklerinin daha hızlı ve bilinçli bir şekilde kurulmasına olanak tanımaktadır (Altay ve Green, 2006). Kriz anlarında doğru kararların hızla alınması gerektięinden, yöneylem araştırmasıyla geliştirilen matematiksel modeller, kriz yönetimi için çok sayıda çözüm seçeneęi sunabilir, KDS ise bu çözümleri analiz ederek karar vericilere önerilerde bulunmaktadır.

Özellikle kriz zamanlarında, işbirlięi yapan kuruluşların tedarik zinciri, bilgi akışı ve lojistik süreçlerinde karşılaştıkları belirsizlikleri yönetmek hayati öneme sahiptir. Yöneylem araştırması, bu süreçlerde belirsizlięi minimize etmek için senaryo analizleri ve olasılık modelleri sunarken, KDS bu modellerin çıktılarının karar vericilere anlamlı ve uygulanabilir bilgiler olarak sunulmasına olanak sağlamaktadır (Azadeh vd, 2013). Örneęin, bir kriz sırasında stratejik işbirlięi içinde olan iki firma arasında en uygun kaynak paylaşımını sağlayacak optimizasyon modeli, KDS yardımıyla oluşturulabilir. Bu sayede firmalar arası operasyonel uyum artırılabilir. Bu durum, krizlerin etkilerini hafifletmek ve uzun vadeli dayanıklılıęı artırmak açısından önemli görülmektedir.

Sonuç olarak, yöneylem araştırması ve karar destek sistemleri, kriz yönetiminde stratejik işbirliklerinin geliştirilmesi için gerekli olan analitik ve sistematik bir altyapı sunmaktadır. Bu iki disiplinin entegrasyonu, kriz anında hızlı ve etkili kararlar alınmasını sağlayarak işbirlięi içinde olan kuruluşların krizden en az zararlı çıkmasına yardımcı olarak uzun vadeli sürdürülebilirlięi artırmaktadır.

### Kaynaklar

Altay, N., & Green, W. G. (2006). OR/MS research in disaster operations management. *European Journal of Operational Research*, 175(1), 475-493. <https://doi.org/10.1016/j.ejor.2005.05.016>

Azadeh, A., Ghaderi, S. F., & Izadbakhsh, H. (2013). Integration of operations research and strategic management for improving crisis management. *Journal of Loss Prevention in the Process Industries*, 26(2), 329-338. <https://doi.org/10.1016/j.jlp.2012.11.011>

Boin, A. (Ed.). (2008). *Crisis management* (Vol. 2). SAGE Publications. [https://theism.org/public-library/Boin%20-%20Crisis%20Management%20\(Book\).pdf](https://theism.org/public-library/Boin%20-%20Crisis%20Management%20(Book).pdf)

Bundy, J., Pfarrer, M. D., Short, C. E., & Coombs, W. T. (2017). Crises and Crisis Management: Integration, Interpretation, and Research Development. *Journal of Management*, 43(6), 1661-1692. <https://doi.org/10.1177/0149206316680030>

Cao, M., & Zhang, Q. (2011). Supply chain collaboration: Impact on collaborative advantage and firm performance. *Journal of Operations Management*, 29(3), 163-180. <https://doi.org/10.1016/j.jom.2010.12.008>

Hu, C., Yun, K. H., Su, Z., & Xi, C. (2022). Effective crisis management during adversity: Organizing resilience capabilities of firms and sustainable performance during COVID-19. *Sustainability*, 14(20), 13664. <https://doi.org/10.3390/su142013664>

Johansson, L., & Pihl, L. (2023). *Crisis management in theory and practice* (Master's thesis, Jönköping University). DiVA portal. <https://www.diva-portal.org/smash/get/diva2:1762544/FULLTEXT01.pdf>

Karimi Mehr, M., & Jahanian, R. (2016). Crisis management and its process in organization. *Mediterranean Journal of Social Sciences*, 7(5 S1), 143. <https://doi.org/10.5901/mjss.2016.v7n51p143>

Vasickova, V. (2020). Crisis management process - A literature review and a conceptual integration. *Acta Oeconomica Pragensia*, 27(3-4), 61-77. <https://doi.org/10.18267/j.aop.628>

Diğer Kaynaklar

Çalışmada yapay zekâ kullanılarak içeriklendirme ve düzenleme yapılmıştır.

# TA'LIM ASOSIDA TALABALARNING PEDAGOGIK KOOPERATIV SIFATLARINI RIVOJLANTIRISH

## РАЗВИТИЕ ПЕДАГОГИЧЕСКИХ КООПЕРАТИВНЫХ КАЧЕСТВ СТУДЕНТОВ НА БАЗЕ ОБРАЗОВАНИЯ

### DEVELOPMENT OF PEDAGOGICAL COOPERATIVE QUALITIES OF STUDENTS ON THE BASIS OF EDUCATION

**Ma'muraxon Ro'ziboyeva**

74mamuraxon@gmail.com

**Annotatsiya :** Maqolada kooperativ ta'limni tashkil etishning zarurati va imkoniyatlari yoritib berilgan. Muallif nazariy materiallarni tahlil etish asosida “kooperatsiya”, “kooperativ o'qitish”, “kooperativ ta'lim” tushunchalari mohiyatini ochib bergan. Shuningdek, maqolada kooperativ guruhlarining o'ziga xosliklari, ularni shakllantirish usullari, shartlari hamda kooperativ ta'limning keng qo'llash imkoniyatiga ega metodlarining mohiyati va qo'llash usullari bayon etilgan.

**Kalit so'zlar:** kooperatsiya, hamkorlik, raqobat, kooperativ o'qitish, kooperativ ta'lim, kooperativ guruhlar, metod, faollik, tashabbuskorlik, mustaqillik.

**Аннотация:** В статье освещаются необходимость и возможности организации кооперативного обучения. На основе анализа теоретического материала автором раскрыта сущность понятий «кооперация», «кооперативное обучение», «кооперативное обучение». Широкая сфера кооперативного обучения. Описана суть возможных методов и способов примен

**Ключевые слова:** кооперация, кооперация, конкуренция, кооперативное обучение, кооперативное обучение, кооперативные группы, метод, деятельность, инициатива, самостоятельность.ения.

**Abstract:** The article highlights the necessity and possibilities of organizing cooperative education. Based on the analysis of theoretical materials, the author revealed the essence of the concepts of “cooperation”, “cooperative teaching”, “cooperative education”. Also, the article describes the characteristics of cooperative groups, their formation methods, conditions, and the wide scope of cooperative education. The essence of possible methods and methods of application are described.

**Key words:** cooperation, cooperation, competition, cooperative teaching, cooperative education, cooperative groups, method, activity, initiative, independence.

**Kirish:** Ma'lumki, maktab hayotida o'quvchilar har tomonlama rivojlanib voyaga yetishadi. Ham jis-man, ham ruhan, ham manan. Ularni bilim va tarbiyasi uchun javobgar bo'lgan shaxs o'qituvchilar hisso-blanadi, o'qituvchilar esa ularga o'z farzandlarini tarbiyalagandek, bor bilim va g'ayratlarini namoyon etishadi. Lekin shunday vaziyatlar bo'ladiki o'qituvchi va o'quvchi o'rtasidagi konflikt vaziyatlar sodir bo'ladi. Bu esa o'qituvchidan vaziyatga to'g'ri baho berishni, bu ziddiyatlarni bartaraf etish shakllari, meto-dikasini puxta egallashni talab etadi.

Jamiyat faollik, tashabbuskorlik, mustaqillik kabi shaxsiy fazilatlariga ega odamlarga muhtoj. Ushbu

fazilatlarni darsda mustaqil o'quv faoliyati jarayonida rivojlantirish mumkin, shuning uchun men o'z ishida o'quvchilarni o'qitish va tarbiyalashda hamkorlik qilish, o'quv jarayonida ularning hamkorligini tashkil etish muhim deb bilaman. Men o'z oldimga qo'ygan asosiy vazifalar-bu talabalarning mustaqil bilim olish ko'nikmalarini o'zlashtirish orqali guruh ijodiy faoliyati tajribasini shakllantirish, talabalar o'z bilimlariga ega bo'lgan darslar tizimini yaratishdir.

**Asosiy qism.** Kooperativ ta'lim - bu o'quvchilarning sinfini kichik guruhlariga bo'lish jarayoni bo'lib, ular birgalikda yangi tushunchani kashf qilishlari va bir-birlarini o'rganishlariga yordam berishlari mumkin<sup>1</sup>.

Kooperativ ta'lim-bu umumiy muammoni hal qilish uchun birlashtirilgan kichik guruhlardagi o'quvchilarning o'zaro ta'siri usuli. Kooperatsiya sharoitida faoliyat quyidagilarni ta'minlaydi. O'quv jarayonining samaradorligi va mahsuldorligining yuqori darajasi, materialni tushunish darajasi oshadi, nostandart yechimlar soni ortib boradi, yangi g'oyalar tez-tez ilgari suriladi, muammolarni hal qilishning kutilmagan variantlari taklif etiladi, o'rganishga qiziqishning keskin o'sishi kuzatiladi; o'rganilayotgan materialga ijobiy munosabat shakllanadi; guruhda ishlash aloqa imkoniyatlarini ochadi. Talabalar o'z harakatlarini to'g'ri baholashni o'rganadilar. Guruhda do'stona va do'stona muhit shakllanadi. Guruhda ishlash kognitiv motivatsiyani va qiziqishni oshirish qobiliyatini rag'batlantiradi. Har bir talaba o'ziga xos va har bir sinf dinamikasi har xil bo'lgan gavjum ta'lim olamida bir ta'lim yondashuvi samaradorlik mayoqchasi sifatida ajralib turadi – kooperativ o'rganish. Talabalar birgalikda ishlaydigan, fikr almashadigan va bir-birlariga muvaffaqiyat qozonishga yordam beradigan sinf xonasini tasavvur qiling. Bu shunchaki tush emas; bu sizning sinfini boshqarish o'yiningizni o'zgartira oladigan tasdiqlangan strategiya.

**Adabiyotlar tahlili.** Nazariy asoslash L. S. Vygotskiy shunday deb yozgani bejiz emas: "bolalar bugun faqat birgalikda qila oladigan narsani, ertaga ular o'zlari qila oladilar". Xo'sh, o'quv faoliyatining guruh shakli nima? Sinf bir nechta kichik guruhlariga bo'linadi (3 dan 6 kishigacha)<sup>2</sup>. Har bir guruh o'z vazifasini oladi. Vazifalar barcha guruhlar uchun bir xil yoki farqlanishi mumkin. Har bir guruh ichida uning a'zolari o'rtasida rollar taqsimlanadi. Guruhdagi vazifani bajarish jarayoni fikrlar, xulosalar, baholar almashinuvi asosida amalga oshiriladi. Guruhda ishlab chiqilgan qarorlar butun sinf tomonidan muhokama qilinadi. Men o'quv guruhlarini talabalarning o'quv imkoniyatlarini hisobga olgan holda to'ldiraman, shu bilan birga kuchli, o'rta va zaif talabalar birlashtirilgan heterojen tarkib guruhlari o'zlarini yanada samarali ko'rsatdilar. Kam o'qigan talabalar qo'shimcha tushuntirish olish imkoniyatiga ega. Kuchli o'quvchilarning nazorati tufayli ular kamroq xatolarga yo'l qo'yishadi. Guruh ishi sharoitida o'rtacha talabalar tushunarsiz muammolarni tezda hal qilishadi, muammolarni hal qilishning samarali usullarini o'zlashtiradilar.

**Muhokama.** Kooperativ ta'lim-bu o'quv jarayoni deyarli barcha talabalar bilim jarayonida ishtirok etadigan tarzda davom etadigan kognitiv faoliyatni tashkil etishning maxsus shakli. Jamoatchilik fikri - tarbiyaviy ta'sir ko'rsatishning eng muhim usuli bo'lib, o'quvchilarning ijtimoiy foydali faoliyatini bajarish natijalariga qamrab muntazam rag'batlantirib borishda namoyon bo'ladi<sup>3</sup>. Yetakchi pedagogik g'oya asosiy pedagogik g'oya-bu turli darajadagi rivojlanish, imkoniyatlar va individual xususiyatlar talabalarining ijodiy salohiyatini rivojlantiradi. Guruh ishining tushuntirish va tasviriy usuli. Ushbu usulning ahamiyati shundaki, "o'qituvchi tayyor ma'lumotni turli yo'llar bilan yetkazadi va talabalar ushbu ma'lumotni idrok etadilar, anglaydilar va xotirada saqlaydilar". Guruh ishi sharoitida ma'lumot uzatish funksiyasi o'qituvchidan talaba maslahatchisiga o'tadi. Masalan, ushbu guruh ishi usuli hisoblash muammolarini hal qilishda ishlatilishi mumkin. Jonson muvaffaqiyatli kooperativ ta'limning beshta asosiy

<sup>1</sup>Sharon Miller. *Kooperativ ta'lim va ta'lim nima? maqola*

<sup>2</sup>Вьготский Л.С. Культурно-историческая теория психического развития. – М., 1998.

<sup>3</sup>B.X.Xodjaev "Umumiy pedagogika", "sano-standart" nashriyoti

mezonini aniqladi<sup>1</sup>:

**Tadqiqot natijalari:** Har bir o'quvchining muvaffaqiyati boshqa o'quvchilarning vijdonliligiga bog'liq. Talabalar o'zaro mas'uliyatni va jamoada ishlashni o'rganadilar. ustida ishlashga hissa qo'shadi. Har bir ishtirokchi guruh faoliyati natijasi uchun javobgardir. Har bir ishtirokchi o'zi uchun mumkin bo'lgan ishni bajaradi, masalaning mohiyatini tushunishga va uni boshqa talabalarga tushuntirishga harakat qiladi.

**Xulosa va amaliy takliflar.** Xullas, kompetentlikga asoslangan yondashuvning maqsadi zamonaviy ta'lim nuqtai nazaridan kelib chiqqan holda, mutaxassisning nazariy bilimlari va uni amaliy qo'llash o'rta-sidagi uzilishni yengishga intilishdir. Shuning uchun zamonaviy o'quv "Kompetentsiya", "kompetentlik" va uning turlari to'g'risida ma'lumotlarni o'zlashtirishi, ularning mohiyatini tushunishi va og'zaki bayon eta olishi, kasbiy kompetentsiyalarni

o'zlashtirishga nisbatan shaxsiy ehtiyojni hosil qilish.

Bo'lajak o'qituvchilarda ijtimoiy-madaniy kompetentlikni rivojlantirish shartlari

1. DTS v amalaka talablari bilan tanishtirish;
- 2) Maxsus o'quv moduli dasturi asosida faoliyatni tashkillashtirish;
3. Hamkorlikdagi faoliyat orqali mustaqillikni ta'minlash;
- 4) faoliyatni tashkil etish loyihasi, uning shakl, metod va vositalarini aniqlash; 5) jarayon mohiyatini, asosiy tushunchalarni bilish, fikriy yo'nalganlik;
- 6) amaliy ko'nikma va tajribalarni hosil qilish;
- 7) talabalarning individual-psixologik xususiyatlari va imkoniyatlarini hisobga olish.

Bo'lajak o'qituvchilarda ijtimoiy-madaniy kompetentlikni rivojlantirish bosqichlari Individual, kichik va guruhli mashg'ulotlar, auditoriya va auditoriyadan

tashqari mashg'ulotlar, to'garaklar, mustaqil ish topshiriqlari, turli tadbirlar

Suhbat, kuzatish, tushuntirish, o'z-o'zini tahlil qilish, ishontirish, o'z-o'zini

boshqarish, maslahat, jonli muloqot, pedagogik talab o'quv materiallari, darsliklar, kasbiy kompetentsiyalar bo'yicha kitob va qo'llanmalar, o'qituvchi nutqi, texnik vositalar, muhit va sharoit, hamkorlikdagi faoliyat. Hamkorlikda faoliyat yuritishga tayyor, ijtimoiy-madaniy kompetentlik borasidagi nazariy va amaliy bilimlarni o'zlashtirgan hamda uni o'z faoliyatida aks ettiradigan aqliy va ma'naviy jihatdan rivojlangan bo'lajak o'qituvchi shaxsi.

Boshlang'ich jarayoni amaliyotda qo'llanilishi qiyin bo'lgan bilimlarni talabalarga berishdan iborat emas, aksincha shu bilimlarni dolzarb kasbiy muammolarni hal qilish uchun safarbar etish, shuningdek o'quv jarayonida bu kabi muammolarni talabalarning o'zlari mustaqil ravishda hal qilishlari uchun sharoit yaratishdan iborat bo'lishi kerak.

Bo'lajak boshlang'ich sinf o'qituvchilarida ijtimoiy-madaniy kompetentlikni

rivojlantirishning barcha xususiyatlarini to'liq o'rganish uchun quyidagi qator

---

<sup>1</sup> Johnson, D., Johnson, R. (1999). *Learning together and alone: cooperative, competitive, and individualistic learning*. Boston: Allyn and Bacon. Ijobiy qaramlik.

jihatlariga e'tibor qaratish lozim:

- ta'lim-tarbiya jarayonida milliy, ma'naviy va tarbiyaviy qadriyatlarga
- talabalarda ijtimoiy-madaniy kompetentlikni rivojlantirishning muhim omili sifatida qarash;
- bo'lajak o'qituvchilarda ijtimoiy-madaniy kompetentlikni rivojlantirish uchun

ularda yuqori darajadagi kommunikativ va psixologik to'siqlarni kamaytirishga doir maxsus bilimlar tizimini shakllantirish;

- bo'lajak o'qituvchilarning ijtimoiy-madaniy kompetensiyalarini rivojlantirishning nazariy asoslarini aniqlash masalasini hal qilish;
- ijtimoiy-madaniy kompetentlikni rivojlantirish xususiyatlarini hisobga olgan

holda kasbiy pedagogik ta'lim sharoitida ushbu jarayonning o'ziga xos xususiyatlarini aniqlash maqsadiga muvofiq.

## REFERENCES

- Johnson, D, Johnson, R. (1999). Learning together and alone: cooperative, competitive, and individualistic learning. Boston: Allyn and Bacon.
1. Блонский П.П. Память и мышление. – М., 2003.
  2. Выготский Л.С. Культурно-историческая теория психического развития. – М., 1998.
  3. В.Х.Ходжаев "Umumiy pedagogika", "sano-standart" nashriyoti .Toshkent-2017yil.



# DIN VA DAVLAT BETARAFLIGI

**Abdullayeva Madinaxon Erkinjon qizi**

[madinaxonabdullayeva61@gmail.com](mailto:madinaxonabdullayeva61@gmail.com)

## **Abstract**

Maqolada mavzuga oid ilmiy, ilmiy-ommabop adabiyotlar hamda, manbalar asosida din va davlat munosabatlari (sekulyarizm) to'g'risida to'xtalib o'tilgan. Dunyoviylik, yoki sekulyarizm – bu siyosiy hokimiyat va ma'muriy boshqaruvni tashkil qilishdagi tamoyil bo'lib, uning tarixiy ildizlari tolerantlik-bag'rikenglikka borib taqaladi. Ijtimoiy tinchlikni ta'minlash maqsadida, huquqiy-demokratik davlatlar ikkita asosiy vazifani bir vaqtda ta'minlash mas'uliyatini olishadi: har bir shaxsga vijdon va din erkinligini kafolatlash va ayni paytda, hammaning tengligini ta'minlash yoritilgan. Yangi O'zbekistonda diniy erkinlik masalalari, vijdon erkinligi to'g'risidagi qonunlar o'zgartirilish kiritilganligi yoritib berilgan. Yangi O'zbekistonda eski odatlarga ko'ra uzoq yillik, muddatga ozodlikdan mahrum qilinganlarnin ozodlik masalalari vijdon erknligi masalalarida yoritilgan, Shuningdek, O'zbekiston hamda, Amerika Germaniya kabi mamlakatlardagi sekulyarizm holati haqida yoritib bergan. Shuningdek ko'plab adabiyotlardan foydalangan holda siyosatshunos olimlarning fikrlari o'rganib chiqilgan. Dunyoviy davlat o'z vazifalarini amalga oshirishda, odatda katta qiyinchiliklarga duch keladi, ularning asosiylarini quyidagicha ifodalash mumkin: vazifalar amalga oshirilishi juda dolzarbdir, shunda ularni davlat siyosatida amalga oshirish jarayonida na ateizm, na klerikalizm tomon burilish bo'lmaydi. Haqiqat shundaki, dunyoviy davlatni ateistik davlat sifatida qabul qilish hali ham mavjud. Qandaydir tarzda “dunyoviy” so'zi “dinni rad etish” degan ma'noni anglatmaydi. “Dunyoviy” - bu kengroq tushuncha bo'lib: iymonlilar va iymonsizlarni tushunadigan va har qanday din fuqarolari, shu jumladan ateistik qarashlarga ega bo'lganlar uchun teng darajada qulay sharoit yaratadigan davlat. Dunyoviy davlatlarda davlat va cherkov o'zaro neytral bo'lishi kerak va bu betaraflik ijobiydir. Davlat mafkuraviy jihatdan neytral bo'lib, dinlarning hech birini davlat darajasiga ko'tarmaydi ham, ateistik tashviqot ham olib bormaydi. Shu o'rinda O'zbekiston Respublikasi Konstitutsiyasi Vijdon erkinli va diniy tashkilotlar to'g'risidgi qonun moddalari keltirib o'tildi. Shu qatorda II-bob 4-modda. Vijdon erkinligini ta'minlash. “Vijdon erkinligi — bu fuqarolarning xohlagan dinga e'tiqod qilish yoki hech qaysi dinga e'tiqod qilmaslik bo'yicha kafolatlangan konstitutsiyaviy huquqidir”. Va boshqa qonunchilikdagi din va davlat munosabatlariga to'xtalib o'tilgan.

**Kalit so'zlar:** davlat, din, sekulyarizm, vijdon erkinligi, diniy tashkilot, demokratiya

## **1. Kirish**

Dunyoviylik, yoki sekulyarizm – bu siyosiy hokimiyat va ma'muriy boshqaruvni tashkil qilishdagi tamoyil bo'lib, uning tarixiy ildizlari tolerantlik-bag'rikenglikka borib taqaladi. Ijtimoiy tinchlikni ta'minlash maqsadida, huquqiy-demokratik davlatlar ikkita asosiy vazifani bir vaqtda ta'minlash mas'uliyatini olishadi: har bir shaxsga vijdon va din erkinligini kafolatlash va ayni paytda, hammaning tengligini ta'minlashdir. Bu vazifalarni amalga oshirishda, ikki muhim shart oldinga suriladi. Birinchisi, siyosiy hokimiyatning va boshqaruv ma'muriyatining barcha bo'g'inlarini diniy pozitsiya va diniy institutlarga nisbatan neytralligini va ulardan ajratilganligi hisoblanadi. Dinlardan ajratilganligi deganda, davlat o'zining legitimligini jami-

yatdagi biron bir falsafiy qarash, diniy pozitsiya bilan bog'lamaydi. Ya'ni jamiyatda diniy masalada turfa-hillik bo'lar ekan, davlat na diniy ko'pchilikning va na kamchilikning tarafida bo'ladi, o'zining legitimligini ko'pchilik yoki kamchilik bilan bog'lamaydi, hammaga birdek huquqiy pozitsiyadan turib munosabat-muomala qiladi. Vijdon va din erkinligi – o'zaro muloqot, bahslarni inkor qilmaydi. Chunki dinlar va vijdoniy qarashlar har doim oliy haqiqat borasida bahslashadi. Vijdon va din erkinligi, insonlarning erkin bo'lishini, qonun oldida teng bo'lishini, davlat institutlari va mulozimlarining neytral bo'lishini va odamlarning boshqalar bilan muloqotini madaniyatli – jabr-zulmlarsiz kechishini talab qiladi xolos. (Rabbimov, 2023) Dunyoviy davlat – bu rasmiy davlat dini mavjud bo'lmagan hamda, e'tiqodlarning hech biri majburiy yoki ustun deb tan olinmagan davlatdir deb yoritiladi. Dunyoviy davlat sharoitida din, uning qonunlari va dogmalari, shuningdek diniy birlashmalar davlat tizimiga, shuningdek davlat organlari va ularning mansabdor shaxslari faoliyatiga, davlat tuzilmalari tizimiga va davlat faoliyatining boshqa sohalariga ta'sir ko'rsatishga haqli emas. Shu o'rinda bizni qonunchilikda ham bu ko'rsatmalar kuzatiladi.

## 2. Metodlar

Bu maqolani yozishda quyidagi metodologik yondashuvlar keltirilganligini ko'rish mumkin:

1. Normativ-huquqiy tahlil: Maqolada dunyoviylik tamoyillarini tasvirlashda davlatlarning diniy pozitsiyaga nisbatan neytral munosabati va bu masalaga oid normativ huquqiy bazalar yoritilgan. Xususan, din va davlat aloqalarini tartibga soluvchi konstitutsion qoidalar, xalqaro huquqiy hujjatlar va inson huquqlarini ta'minlashga oid normalar sharhlangan. Inson huquqlari umumjahon deklaratsiyasi va Germaniya konstitutsiyasiga havolalar keltirilishi, maqolaning huquqiy aspektlarga qaratilganligini ko'rsatadi.

2. Qiyosiy tahlil metodi: Din va davlat o'rtasidagi munosabatlarni talqin qilishda turli davlatlar, jumladan, AQSh, Germaniya va Fransiyadagi amaliyotlar taqqoslab ko'rsatilgan. Ushbu yondashuv turli mamlakatlar o'rtasidagi farqlar va umumiyliklarni ochib beradi, shuningdek, dunyoviylikning milliy va xalqaro darajadagi ko'rinishlarini izohlaydi. Shu tarzda taqqoslash orqali dunyoviylikning turli mamlakatlarda qabul qilingan shakllari va davlatlar tomonidan qabul qilinadigan pozitsiyalarning xususiyatlari yoritilgan.

3. Tarixiy kontekstualizatsiya: Dunyoviylik va din erkinligi tamoyillarining kelib chiqish jarayonlarini tahlil qilishda tarixiy kontekst yoritilgan. Bag'rikenglik va dunyoviylikning paydo bo'lishi va rivojlanish jarayoniga oid tarixiy voqealar hamda ularning jamiyatdagi ijtimoiy vazifalar bilan bog'lanishi muhim o'rin egallaydi. Bu yondashuv, o'z navbatida, dunyoviy davlat tushunchasining shakllanishiga ta'sir ko'rsatgan tarixiy omillarni o'rganishga imkon yaratadi.

4. Empirik dalillar tahlili: Maqolada mualliflar turli davlatlarda diniy muassasalar va davlat o'rtasidagi real amaliyotlarga oid misollarni keltirgan. Misol tariqasida AQSh prezidenti qasamyodida Injilga qo'l qo'yish yoki Germaniyada diniy hamjamiyatlar uchun maxsus huquqlar taqdim etilishi keltirilgan. Ushbu yondashuv maqolaning nazariy mazmunini amaliy ko'rinishlar bilan mustahkamlashga xizmat qiladi.

5. Ijtimoiy funksional yondashuv: Bunda diniy jamiyatlarning davlatdagi ijtimoiy vazifalari va ularning fuqarolar o'rtasidagi o'zaro aloqalarni mustahkamlashdagi ahamiyatini tahlil qilingan. Diniy tashkilotlar va davlat o'rtasidagi neytral munosabatlarning jamiyat barqarorligini saqlashdagi ahamiyati haqida fikr bildirish orqali ijtimoiy-funksional yondashuvga murojaat qilingan.

Umuman olganda, ushbu maqolada huquqiy va ijtimoiy metodlar birlashtirilib, dunyoviy davlat va uning jamiyatga ta'sirini ko'rsatish uchun kompleks yondashuv tanlangan. Mazkur metodlar maqolaning ob'ektiv va asoslangan xulosalar chiqarishiga zamin yaratgan.

## 3. Adabiyotlar tahlili

Maqolada bir qancha manbalarga asoslangan holda tayyorlandi. Adabiyotlar tarkibida ilmiy maqola va

kitoblardan qo'llanilgan. Demokratik jamiyatlar tashkil topgandan beri dunyoviylik tushunchasi ishlatilini kelmoqda. O'zbekistonda dunyoviylik tushunchasi haqida Kamoliddin Rabbimov o'zining "Dunyoviylik nima va u O'zbekiston uchun nega muhim?" (Rabbimov, 2023) maqolasida ushbu masalani tahlil qiladi. Dinlardan ajratilganligi deganda, davlat o'zining legitimligini jamiyatdagi biron bir falsafiy qarash, diniy pozitsiya bilan bog'lamaydi. Ya'ni jamiyatda diniy masalada turfahillik bo'lar ekan, davlat na diniy ko'pchilikning va na kamchilikning tarafida bo'ladi, o'zining legitimligini ko'pchilik yoki kamchilik bilan bog'lamaydi, hammaga birdek huquqiy pozitsiyadan turib munosabat-muomala qiladi.

Yana bir manba sifatida "Universitat Internacional de Catalunya" huquq va din bo'yicha professori Montserrat Gas-Aixendri o'z ilmiy maqolasida (Gas-Aixendri, 2017) din va davlat munosabatlariga quyidagicha fikr bildiradi. "Bugungi kunda diniy erkinlik masalasi qo'yilayotgan siyosiy, ijtimoiy va madaniy kontekst sezilarli darajada o'zgardi. G'arbda diniy mansublikning turli shakllari shaxsiy o'ziga xoslik tarkibiga, ijtimoiy aloqalar talqiniga va tizimli dinlararo, madaniyatlararo va millatlararo ijtimoiy kontekstda umumiy manfaatlariga intilishga yangicha ta'sir ko'rsatadi. Xalqaro diniy komissiya "Hamma manfaati uchun diniy erkinlik" hujjatida 1965 yilda Dignitatis Humanae kelishuv deklaratsiyasi e'lon qilinganidan beri diniy erkinlikning yangi muammolarini tahlil qiladi. Ushbu yangi senariyning ikkita asosiy jihati: liberal demokratik davlat va uning diniy betaraflik g'oyasi o'rtasidagi o'zaro munosabatlar; va diniy jamoalarning ijtimoiy roli. An'anaga ko'ra, diniy jamoalarning turli shakllari ijtimoiy jihatdan shaxslar va davlat o'rtasidagi vositachilikning muhim omillari sifatida qabul qilingan. Bugungi kunda diniy jamoalarning ahamiyati davlatning liberal-demokratik modeliga va fuqarolik jamiyatining texno-iqtisodiy yo'nalishiga nisbatan buzilgan. Yana maqolada dunyoviy davlat bo'lgani bilan mamalakatlarda dinning o'rni jamiyatning ma'naviyatini saqlanishi uchun muhim ahamiyat kasb etishi xristianlik dini doirasida ko'rsatib beriladi.

Davlat va din munosabatlari qiyosiy tahlil etgan holda Amsterdam universiteti konstitutsiyaviy huquq kafedrasida dotsenti Aerout J. Nieuwenhuis (Nieuwenhuis, 2012) "Davlat va din, ko'p qirrali munosabatlar: ba'zi qiyosiy huquq mulohazalari" nomli kitobida, "Agar diniy ruhdagi siyosiy harakatlar teokratik siyosiy tizim o'rnatishga intilsa, erkaklar va ayollar o'rtasidagi tenglikni bekor qilishni xohlasa yoki dinsizlarni ikkinchi darajali fuqarolar deb tasniflashni istasa, vaziyat boshqacha bo'lishi mumkin. Qo'shma Shtatlar kabi mamlakatlarda demokratiyaning rasmiy tushunchasi ustunlik qiladi. Siyosiy erkinliklar huquqiy demokratik davlatning boshlang'ich nuqtalariga mutlaqo zid bo'lgan qarashlar va intilishlarni himoya qilish ma'nosida ajralmasdir. Siyosiy fikrlar muqarrar huquqbuzarlikka undash hisoblanmas ekan, ular, masalan, irqchilik yoki diktatura xarakteriga ega bo'lishidan qat'iy nazar, himoya qilinadi. Boshqa mamlakatlarda demokratiyaning mazmunli tushunchasi ustunlik qiladi. Agar konstitutsiya, masalan, Germaniyada bo'lgani kabi, o'zgarmas qoidalarini va asosiy huquqlarni suiiste'mol qilish deb ataladigan qoidani o'z ichiga olgan bo'lsa, bu aniq ko'rinadi, bunda kimdir o'z siyosiy erkinliklaridan foydalanib, liberal demokratik "asosiy tartib" ga hujum qilishini belgilaydi. asosiy siyosiy huquqlarga murojaat qila olmaydi. Natijada, Konstitutsiya maqbul siyosiy fikrni shakllantirish uchun asos yaratadi. Gollandiya Konstitutsiyasi bunday mazmunli asosni aniq belgilamaydi; hech qanday asosiy huquqlarni suiiste'mol qilish qoidalari kiritilmagan. Shunga qaramay, yozilmagan konstitutsiyadan tashqari boshlang'ich nuqtalar hali ham mavjud bo'lishi mumkin."

#### 4. Natijalar va muhokama

Dunyoviy davlat o'z vazifalarini amalga oshirishda, odatda katta qiyinchiliklarga duch keladi, ularning asosiylarini quyidagicha ifodalash mumkin: vazifalar amalga oshirilishi juda dolzarbdir, shunda ularni davlat siyosatida amalga oshirish jarayonida na ateizm, na klerikalizm tomon burilish bo'lmaydi. Haqiqat shundaki, dunyoviy davlatni ateistik davlat sifatida qabul qilish hali ham mavjud. Qandaydir tarzda "dunyoviy" so'zi "dinni rad etish" degan ma'noni anglatmaydi. "Dunyoviy" - bu kengroq tushuncha bo'lib: iymonlilar va iymonsizlarni tushunadigan va har qanday din fuqarolari, shu jumladan ateistik qarashlarga ega bo'lganlar uchun teng darajada qulay sharoit yaratadigan davlat. Dunyoviy davlatlarda davlat va cherkov

o‘zaro neytral bo‘lishi kerak va bu betaraflik ijobiydir. Davlat mafkuraviy jihatdan neytral bo‘lib, dinlarning hech birini davlat darajasiga ko‘tarmaydi ham, ateistik tashviqot ham olib bormaydi. (Djumayev, 2024)

Davlat hokimiyati va mahalliy o‘zini o‘zi boshqarish organlarining faoliyati dunyoviy davlatda ommaviy diniy udumlar va marosimlar bilan birga bo‘lishi mumkin emas, vaholanki istisnolar mavjud bo‘lsa ham. Masalan, Amerika Qo‘shma shtatlarida Prezident lavozimiga kirish oldidan muqaddas kitob bilan qasamyod qilinadi. Bularning barchasi AQSh dunyoviy davlat bo‘lishiga qaramay, Konstitutsiyasida mustahkamlangan. Germaniya konstitutsiyasida din va dunyoqarashga nisbatan neytral munosabat aniq qayd etilgan. Davlat o‘zini hech qanday diniy yoki mafkuraviy pozitsiya bilan tanishtirishga haqli emas. Biroq, “neytral” so‘zi dinlarga nisbatan salbiy yoki befarq munosabatni anglatmaydi. Germaniyadagi siyosiy konsensus dinning ijtimoiy birdamlikni mustahkamlashdagi rolini tan olishdan iborat. Federal Konstitutsiyaviy sud davlatning dinlar va dunyoqarashlarga bo‘lgan munosabatining quyidagi tavsifidan foydalanadi: “qo‘llab-quvvatlagan holda betaraflik”. (deutschland.de, 2023) Germaniya boshqaruv tartibiga ko‘ra Korporativ huquqlarni berishga qo‘yiladigan talablar. Diniy va mafkuraviy jamoalarga ma‘lum sharoitlarda beriladigan maxsus huquqlarga, masalan, a‘zolaridan soliq undirish huquqi kiradi. Ish beruvchi bo‘lish qobiliyati (xodimlaringizning huquqiy maqomini davlat qonunchiligiga muvofiq shakllantirish imkoniyati) qonun chiqarish vakolati (o‘z ichki qonunchiligi uchun, masalan, ichki cherkov tashkiloti va a‘zolik munosabatlari to‘g‘risidagi qoidalar) bag‘ishlanish orqali cherkov jamoat ob‘ektlarini yaratish huquqi shular jumlasidandir. Bundan tashqari, qonun chiqaruvchi bir qator individual imtiyozlarni diniy jamoalar uchun korporativ maqom bilan bog‘ladi (“imtiyozlar to‘plami” deb ataladi). Bularga, masalan, soliq imtiyozlari yoki ijro himoyasini berish kiradi. Bundan farqli o‘laroq, masalan, jamoat va davlat qo‘mitalaridagi vakillik (masalan, radioeshittirish kengashlari) korporativ maqom bilan doimiy ravishda bog‘liq emas. Bu ko‘pincha tegishli diniy jamoani ijtimoiy ahamiyatga ega guruh sifatida nomlash orqali sodir bo‘ladi. Ko‘pgina boshqa huquqlar korporativ maqom bilan bog‘liq emas. Bularga, masalan bolalar bog‘chalari yoki qariyalar uylari kabi ob‘ektlarning ishlashi diniy maqsadlarga xizmat qiladigan binolarni qurish kiradi. Jamoat korporatsiyasining maqomi umuman diniy jamoa sifatida paydo bo‘lishi yoki diniy jamoalarga boshqacha tarzda berilgan huquqlardan foydalanishi uchun zaruriy shart emas: Asosiy qonun diniy birlashmalar erkinligini beradi. Shuning uchun diniy jamoalar o‘z-o‘zidan paydo bo‘ladi va shuning uchun diniy jamoa hisoblanishi va paydo bo‘lishiga ruxsat berilishi uchun davlat tomonidan tan olinishini talab qilmaydi. Davlat buning uchun asos bo‘lgan va zarur talablar bajarilgan taqdirdagina tasodifiy va deklarativ ravishda diniy jamoa ekanligi to‘g‘risida qaror qabul qiladi. Har bir diniy va mafkuraviy jamoa o‘z ishlarini tashkil qiladi va boshqaradi - bu huquq tegishli diniy va mafkuraviy jamiyatning huquqiy shaklidan qat‘iy nazar mavjud. Korporativ maqomga ega bo‘lish: talablar Ommaviy huquq bo‘yicha korporatsiyaning huquqiy shakli Veymar Konstitutsiyasi (WRV) kuchga kirgunga qadar allaqachon tan olingan diniy va mafkuraviy jamoalar (“tug‘ilgan korporatsiyalar”) yoki ariza bilan ushbu maqom berilgan (“korporatsiyalar”). saylangan” korporatsiyalar). Korporativ maqomga ega diniy jamoalar Konstitutsiyadan oldin jamoat huquqi bo‘yicha korporatsiyalar sifatida mavjud bo‘lgan diniy jamoalar, birinchi navbatda: protestant cherkovlari (mintaqaviy cherkovlar, jamoalar, uyushmalar) Rim-katolik cherkovi (eparxiyalar, cherkovlar, uyushmalar, ba‘zan diniy jamoalar) yahudiylarning alohida jamoalari Qadimgi katoliklar va eski lyuteranlar baptistlar mennonitlar Veymar Konstitutsiyasi kuchga kirgandan so‘ng, boshqa diniy va mafkuraviy jamoalar ularning arizasiga ko‘ra korporativ maqomga ega bo‘ldilar. (Germaniya Federal ichki ishlar vazirligi ma‘lumotlari, 2020) Germaniya misolida ko‘radigan bo‘lsak davlat boshqaruvi korporativ uslubda ham davlat dunyoviyligi saqlagan holda, dinlarning erkin faoliyatiga imkon bergan.

Shu o‘rinda Inson huquqlari umumjahon deklaratsiyasi din va davlat o‘rtasidagi munosabatlarga qarshilarini ko‘radigan bo‘lsak, Insoniyat oilasining hamma a‘zolariga xos qadr-qimmat va ularning teng, ajralmas huquqlarini tan olish erkinlik, adolat va yalpi tinchlik asosi ekanligini e‘tiborga olib;

Bosh Assambleya mazkur Inson huquqlari umumjahon deklaratsiyasini barcha xalqlar va barcha dav-

latlar bajarishga intilishi lozim bo'lgan vazifa sifatida e'lon qilar ekan, bundan muddao shuki, har bir inson va jamiyatning har bir tashkiloti doimo ushbu Deklaratsiyani nazarda tutgan holda ma'rifat va ta'lim yo'li bilan bu huquq va erkinliklarning hurmat qilinishiga ko'maklashishi, milliy va xalqaro taraqqiyparvar tadbirlar orqali ham uning bajarilishi ta'minlanishiga, Tashkilotga a'zo bo'lgan davlatlar xalqlari o'rtasida va ushbu davlatlarning yurisdiksiyasidagi hududlarda yashayotgan xalqlar o'rtasida yalpisiga va samarali tan olinishiga intilishlari zarur. (Inson huquqlari umumjahon Deklaratsiyasi, 1948)

Diniy masalalarda davlat betaraf bo'lishi kerak, deb ko'pincha aytiladi, lekin betaraflik muammoli tushuncha bo'lib, bir nechta turli ma'nolarga ega. Shunga qaramay, bu atama «dunyoviy» ga qaraganda kamroq muammoli. Bir nechta mualliflar davlatga nisbatan qo'llanganda «dunyoviy» ning turli xil ma'nolarini payqashdi, uning asl ma'nosidan siyosiy va diniy hokimiyat o'rtasidagi yurisdiksiya bo'linishini bildiruvchi rasmiy befarqlikgacha yoki dinga nisbatan antipatiya. Hatto Fransiya kabi dunyoviylik to'g'risidagi konstitutsiyaviy qoidalarga ega bo'lgan davlatlarda ham uning ma'nosi haqida jiddiy munozaralar bo'lishi mumkin. «Dunyoviy davlat» atamasidan foydalaniladigan munozaralar hozirda terminologik chalkashlikka shunchalik moyil bo'lib, hozirgi maqsadda Inson huquqlari bo'yicha Yevropa sudining (EHM) yurisprudensiyasini muhokama qilishda betaraflikning turli jihatlariga e'tibor qaratish foydaliroqdir. Ulardan eng kam bahslisi, ehtimol, davlat amaldorlarining o'zini xolis tutishi, ya'ni turli dinlarning qadr-qimmati o'rtasida va kamsitishsiz tarzda hukm yuritmaslikdir. Hatto bu ish joyida vijdon masalalari bo'yicha mansabdor shaxslarning diniy e'tiqodlarini tan olish uchun imkoniyat bormi yoki bu davlatning pozitsiyasiga putur yetkazadimi, degan bahs-munozaralarga to'sqinlik qilmaydi. Holbuki, xolislikdan tashqari, kontseptual qarama-qarshiliklar boshlanadi va kamida to'rtta boshqa variantni aniqlash mumkin, bu ham shaxslar, ham diniy tashkilotlar uchun har xil oqibatlariga olib keladi. Bir yo'nalish betaraflikni davlatning barcha dinlardan teng masofa sifatida ta'kidlaydi, shuning uchun ularga teng munosabatda bo'ladi va hech kimga imtiyoz berilmaydi. Bu ko'pincha din va davlatning bo'linishiga olib keladi, garchi qat'iy ravishda buni nazarda tutmasa ham. Ikkinchi yo'nalish davlat tomonidan dinlarga nisbatan qat'iy tenglik ta'minlanishiga qaratilgan. (D'Costa G, Evans M, Modood T, Rivers J, eds, 2013: 34)

Xususan, O'zbekiston Respublikasi Konstitutsiyasining 1-moddasida O'zbekistonning suveren demokratik respublika ekanligi ta'kidlanadi. Bu esa, O'zbekistonning boshqaruv jihatidan respublika shakliga ega ekani, siyosiy jihatdan esa, demokratik davlat ekanini anglatadi (O'zbekiston – suveren demokratik respublika. Davlatning “O'zbekiston Respublikasi” va “O'zbekiston” degan nomlari bir ma'noni anglatadi). Shuningdek, O'zbekiston qonunchiligida dinning davlatdan ajratilgani ta'kidlandi. Bu haqida Konstitutsiyamizning “Vijdon erkinligi va diniy tashkilotlar” to'g'risidagi qonunni 61-moddasida: “Diniy tashkilotlar va birlashmalar davlatdan ajratilgan hamda qonun oldida tengdirlar. Davlat diniy birlashmalarining faoliyatiga aralashmaydi”. Demak, davlat diniy tashkilotlar zimmasiga davlatning biror-bir vazifalarini bajarishni yuklamaydi, ularning qonunchilikka zid bo'lmagan faoliyatiga aralashmaydi. O'z navbatida, diniy tashkilotlar davlat vazifalarini bajarmaydi. Shu bilan birga, diniy tashkilotlar qaysi konfessiyaga ta'alluqliligidan qat'i nazar, bir hil huquqiy maydonda faoliyat olib boradi. Qolaversa, diniy birlashmalar faoliyatini tashkil etish ularning ichki ishi hisoblanadi va davlat nazoratidan holidir. Demak, davlat va din munosabatlari demokratik jamiyatda, avvalo, Konstitutsiya, so'ng esa muayyan qonunlar orqali belgilanadi va tartibga solinadi. O'zbekiston Respublikasi Konstitutsiyasining 18-, 31-, 57-, 61-moddalarida insonlar uchun boshqa huquq va erkinliklar qatorida vijdon erkinligi, dinga e'tiqod qilish yoki qilmaslik erki ham kafolatlandi. Dunyoviy davlat va jamiyat eng avvalo, qonun ustuvorligini taqozo etadi. “Qonun – barcha uchun barobar” degan demokratik tamoyil, shubhasiz, diniy jarayonlarga ham taalluqlidir. Konstitutsiyaning 15-moddasida: “O'zbekiston Respublikasida O'zbekiston Respublikasining Konstitutsiyasi va qonunlarining ustunligi so'zsiz tan olinadi. Davlat, uning organlari, mansabdor shaxslar, jamoat birlashmalari, fuqarolar Konstitutsiya va qonunlarga muvofiq ish ko'radilar”, deya ta'kidlanadi. Bundan tashqari, O'zbekistonda davlat va din munosabatlaridagi yana bir qoida diniy tashkilotlar faoliyatining davlat to-

monidan moliyaviy ta'minlanmasligidir. Bu masala "Vijdon erkinligi va diniy tashkilotlari to'g'risida"gi qonunning 7-moddasida "Davlat diniy tashkilotlarning faoliyatini moliyalashtirmaydi va dinga e'tiqod qiluvchilarning din bilan bog'liq his-tuyg'ularini haqoratlaydigan faoliyatga yo'l qo'ymaydi" degan qoida asosida qonuniylashtirilgan. O'zbekistonda din va diniy tashkilotlar bilan bog'liq munosabatlarni tashkil etishda quyidagi qoidalarni zaruriy prinsip sifatida belgilagan:

- millati, jinsi va fuqaroligidan qat'i nazar barcha uchun vijdon erkinligining kafolatlanishi;
- barchaning diniy e'tiqodidan qat'i nazar qonun oldida tengligi;
- rasmiy hujjatlarda dinga munosabatining aks etmasligi;
- bir din yoki diniy e'tiqodga ustunlik yoki cheklolarning belgilanmasligi;
- diniy tashkilotlar va davlat organlari faoliyati o'zaro bir-biriga aralashmasligi;
- davlat diniy konfessiyalar zimmasiga davlat funksiyalarini yuklamasligi va qonunga zid bo'lmagan faoliyatiga aralashmaydi;
- davlat diniy tashkilotlarni moliyalashtirmasligi;
- diniy ruhdagi siyosiy partiya va jamoat birlashmalarning tuzilishiga yo'l qo'yilmasligi;
- davlat diniy konfessiyalar o'rtasida o'zaro hurmat va hurmat o'rnatishga ko'maklashishi, adovatni oldirishga yo'l qo'ymasligi;
- davlat ta'lim tizimiga diniy fanlarning kiritilmasligi;
- barcha uchun dunyoviy ta'lim olish huquqining ta'minlanishi. (Jo'rayev, 2023)

## 5. Xulosa va takliflar

Xulosa o'rnida aytishimiz mumkinki bugungi davlatlardagi demokratiya yoki dunyoviylik bu dinsizlikni anglatmasligi. Davlatlar dinlardan ayro bo'lgan holda faoliyat yuritishi bu esa, umumbashar teng huquqlilikni ta'minlash uchun ko'zlanilganligini ko'rishimiz mumkin. Ko'p mamlakatlar qonunchiligida davlat qonun va qarorlarni aholisini ko'p sonli e'tiqod qiluvchilarining diniy qarashlarini inobatga olgan holda, qaror chiqarishlari bu ham demokratik faoliyatni ta'minlashga xizmat qilayotganini kuzatishimiz mumkin. Bugungi dunyo miqyosida ahloq masalasi birinchi muammo bo'lib turgan vaziyatda dinlarning inobatga olinishi insoniyatning umumiy ma'naviy holatini saqlab turishga ham xizmat qiladi. Bularga misol tariqasida ayrim dunyoviy mamlakatlarda o'tkazilgan dinsizlikning targ'ib qilinish siyosati natijasida demografik muammolar yuzaga kelganini, yoki oila degan narsa jamiyatlardan chiqib ketayotganini din masalasigina hal qilib berilishini anglashimiz mumkin. Yana shu o'rinda barcha dinlarda umuminsoniy qoidalar, vatanparvarlik tushunchalari, kuchlilar kuchsizlarga yordami kabi g'oyalar ilgari suriladi bu esa dunyoviy davlatlarning huquiy asoslarini yanada ta'minlashga xizmat qilib beradi.

**FOYDALANILGAN ADABIYOTLAR:**

1. Kamoliddin Rabbimov. Dunyoviylik nima va u O'zbekiston uchun nega muhim. <https://m.kun.uz/news/2023/03/03/dunyoviylik-nima-va-u-ozbekiston-uchun-nega-muhim>.
2. International Journal of Constitutional Law, Volume 10, Issue 1, January 2012,
3. Djumaev Rustam. O'zbekiston Respublikasi - dunyoviy davlat. 2024// <http://www.da-uwed.uz/uz/articles/ozbekiston-respublikasi-dunyoviy-davlat>
4. <https://talkabout.iclrs.org/2021/05/27/contemporary-challenges-of-religious-freedom-state-neutrality/>
5. International Journal of Constitutional Law, Volume 10, Issue 1, January 2012, Pages 153–174, <https://doi.org/10.1093/icon/mos001>
6. Пять фактов о государстве и религии // <https://www.deutschland.de/ru/topic/politika/gosudarstvo-i-religiya-v-germanii-pyat-samykh-osnovnykh-faktov>
7. Inson huquqlari umumjahon Deklaratsiyasi//<https://constitution.uz/oz/pages/humanRights>
8. G, Evans M, Modood T, Rivers J, eds. Religion in a Liberal State. Cambridge University Press; 2013. pp. 456.
9. DOI: <https://doi.org/10.1017/CBO9781107323674.003>
10. Jo'rayev Shukrullo. O'zbekistonda davlatning din va diniy tashkilotlar bilan munosabati//<https://iaau.uz/oz/news/2044>
11. Germaniya Federal ichki ishlar vazirligi ma'lumotlari, 2020// [https://www.bmi.bund.de/SiteGlobals/Frontend/Images/logo.svg?\\_\\_blob=normal&v=7](https://www.bmi.bund.de/SiteGlobals/Frontend/Images/logo.svg?__blob=normal&v=7)

# O‘ZBEKISTONDA JAMIYAT BARQARORLIGINI TA’MINLASH: MUAMMO, OMILLAR, YECHIMLAR

**Mo‘minov Maxamatkarim**

muminovmahamatkarim@gmail.com

**Annotatsiya:** Maqolada O‘zbekistonda jamiyat barqarorligini ta’minlashning ijtimoiy-falsafiy muammolari talqin etilgan. Unda mavjud muammolarning ijtimoiy omillari hamda falsafiy yechimlari bayon qilingan. Shuningdek, Yangi O‘zbekistonni barpo etish jarayonlari ijtimoiy-falsafiy jihatdan ko‘rsatib berilgan.

**Kalit so‘zlar:** barqarorlik, yangilanayotgan O‘zbekiston, ijtimoiy barqarorlik, jamiyat barqarorligi, paradigma, “O‘zbekiston - 2030” strategiyasi.

## 1. KIRISH

Qadimgi davrlardan boshlab insonlar jamoasi shakllanishi bilan birga yaxshi yashashdan iborat sa’y harakatlar va ijtimoiy munosabatlar rivojlangan. Umrni tinch va mazmunli o‘tkazish, odamlar o‘rtasidagi o‘zaro aloqadorlik va qadr-qimmat, turli voqealar va o‘zgarishlar kundalik hayotiy mavzuga aylangan. (Nazarov K., 2000. B. 3.)

Tinch, farovon jamiyat barpo etish uchun barqarorlik zarur bo‘ladi. Barqarorlik – narsa va hodisalarga xos muayyanlik, ya’ni o‘zgarimaslik. Shu o‘rinda “Barqarorlik” atamasining doimiylik, stabillik, muvozanat kabi sinonimlaridan ham foydalanish mumkin. Shundan kelib chiqib, jamiyat barqarorligi taraqqiyotning mo‘tadil, tinch yashash doimiy, iqtisodiyot barqaror bo‘lishini ifodalaydi. (Ўзбекистон миллий энциклопедияси., 2000. 1-жилд. Б. 642.)

O‘zbekiston Respublikasining Prezidenti Shavkat Mirziyoyevning “Geosiyosiy qarama-qarshiliklar tufayli savdo, investitsiya va innovatsiya sohalarida erkin almashish yo‘lida yangi to‘siqlar vujudga kelmoqda. Hatto iqlim o‘zgarishlari, ochlik va tengsizlikka qarshi kurash singari butun bashariyat taqdiriga daxldor bo‘lgan masalalarda ham o‘zaro muloqot izdan chiqqani sezilmoqda”, degan fikrlari jamiyat barqarorligining dolzarb muammolaridir. (Mirziyoyev Sh. 2023. 19.09.)

Falsafiy adabiyotlarda “Ijtimoiy barqarorlik” atamasi jamiyatning ijtimoiy, iqtisodiy, ma’naviy taraqqiyotini anglatadi. Shu bilan birga, uning tizim sifatida uzoq, davom etishini ko‘rsatadi. Ya’ni jamiyat hayotida farovonlik va ma’naviyatning uzoq vaqt mavjud va muvozanatda bo‘lishi ijtimoiy barqarorlikni ifodalaydi. Jamiyat barqarorligi kishilarning ongli faoliyati orqali amalga oshirilib, o‘zining ijtimoiy-iqtisodiy omillariga ega bo‘ladi. O‘zbekiston Respublikasining birinchi prezidenti Islom Karimov: “Biz uchun barqarorlik jamiyati – ijtimoiy makon. Bu makonda qonun ustuvor bo‘lib, u insonning o‘z-o‘zini kamol toptirishga monelik qilmaydi, aksincha yordam beradi. Shaxs manfaatlari, uning huquq va erkinliklari to‘liq darajada ro‘yobga chiqishiga ko‘maklashadi. Ayni vaqtda odamlarning huquq va erkinliklari kamsitilishiga yo‘l qo‘yilmaydi”- deb ta’kidlagan edi. (Karimov I.A., 1997. B. 173.)

## 2. JAMIYAT BARQARORLIGINI TA’MINLASH MUAMMOLARI

Yangilanayotgan O‘zbekistonda jamiyat barqarorligini ta’minlashning tamoyillari quyidagilardan iborat:

1. Ozod, obod va farovon yashashdan iborat milliy g‘oyani zamon talabiga mos ravishda takomillashtirib borish.



2. Ijtimoiy soha bo'yicha keng ko'lamli ishlarni, masalan, kuchli ijtimoiy siyosatni amalga oshirish. Mahallaning aholi muammolarini hal etishda birinchi bo'g'in sifatida ishlashini ta'minlash.
3. Mamlakatni ijtimoiy-iqtisodiy rivojlantirish orqali ijtimoiy barqarorlikni mustahkamlab borish.
4. Keng aholi ommasining ijtimoiy faolligini oshirib borish va jamiyat hayotida demokratik tamoyillar amal qilishini ta'minlash.
5. Fuqarolik jamiyati shakllanishi uchun nodavlat tashkilotlari va fuqarolik jamiyati institutlari ko'payishiga imkoniyat yaratish.
6. Zamonaviy ta'lim berish sifatini yaxshilash hamda ta'lim jarayonida milliy tarbiya va qadriyatlarning ustuvorligini oshirib borish.
7. Aholining huquqiy madaniyatini o'stirish orqali jinoyatchilik va qonunbuzarlikning oldini olish. Jamiyat hayotida sodir qilingan har qanday ta'magirlik holatini yurt taraqqiyotining dushmani, jinoyatchilik sifatida qo'llab, korrupsiyaga barham berish.
8. Oilaviy barqarorlikni mustahkamlash. (Mo'minov M. *Dissertatsiya qo'yozmasi*, 2024. B. 23-24.)

Yuqoridagi tamoyillar asosida jamiyat barqarorligini ta'minlash uchun, unga qarshi xavf-xatarlarning oldini olish zarur. Bu masalada ijtimoiy falsafa fani jamiyat taraqqiyotini ta'minlashi va uning mustahkam zaminlarini ilmiy asoslab berishi kerak. Chunki tinchlik, xotirjamlik bo'lmasa, jamiyatda iqtisodiyot, ma'naviyat taraqqiy etmaydi. Turli urushlar, noqonuniy namoyishlar, binolarga shikast yetkazish, ish tashlash kabi salbiy oqibatlar davlat iqtisodiyotiga ma'lum darajada ta'sir ko'rsatadi. Ayniqsa, globallashtirish davrida milliy va davlatlararo nizolar, diniy va mazhablararo tortishuvlar ko'payib borayotganligi jamiyat barqarorligiga tahdid soladi. Bunday tahdidlarning oldini olishning ma'naviy-mafkuraviy asoslari ko'rsatib berilishi lozim.

Tashqi tahdidlar orqali jamiyatda beqarorlik keltirib chiqarish xavfi mavjud. Axborot xavfi, mafkuraviy manipulyatsiya, narkobiznes, xalqaro terrorizm va boshqa tashqi tahdidlarning oldini olish uchun O'zbekiston Respublikasining Konstitutsiyasi va qonunlariga qattiq rioya qilish eng birinchi profilaktik omil hisoblanadi. Shuningdek, fuqarolarning davlat bilan uyg'unligini ta'minlashning huquqiy asoslari bo'lishi zarur.

Fuqarolarimiz tomonidan sodir etilayotgan jinoyatchilik, korrupsiya, davlat iqtisodiyotiga zarar yetkazish, sotqinlik, lesbian, gey, biseksual, transgender, xudbinlik, hiyonat kabi ichki tahdidlarga barham berishda mutasaddi davlat tashkilotlariga aholining yordami zarur bo'ladi. Milliy yuksalish g'oyasining tamoyillariga rioya qilish orqali ichki tahdidlarning oldini olish birlamchi profilaktika sanaladi. Loqaydlikka barham berish, ogohlik va hushyorlikni oshirish zarur. Bu borada mahallalarda, mehnat jamoalarida, aholi yashash joylarida jamoatchilik nazoratini kuchaytirish eng dolzarb vazifadir.

Hozirgi davrda jahon maydonlaridagi jamiyat barqarorligiga qarshi mafkuraviy jarayonlarni chuqur o'rganish va falsafiy tahlil qilish zaruriyati mavjud. Globallashtirish davrida jahon davlatlarining ijtimoiy taraqqiyotida keskin o'zgarishlar sodir bo'ldi. Masalan, jahon sotsializmi tizimining tayanchi hisoblangan sobiq Sovet Ittifoqi parchalandi. G'arbning "demokratlashtirish" siyosati Sharq mamlakatlariga keng tatbiq etildi. Butun dunyoga tahdid solib turgan Amerika Qo'shma Shtatlari kutilmaganda "insoniyat xaloskori"ga aylanib qoldi. Diniy radikalizm bilan terrorizmning o'zaro yaqinlashuvi jahon rivojiga jiddiy to'siq bo'ldi. (Арипов Ш.И. 2008. Б. 4.) Rossiya-Ukraina urushi ko'pgina davlatlarning iqtisodiyotiga salbiy ta'sir ko'rsatib, barqarorlikka putur yetkazdi.

Har qanday davlat jamiyat barqarorligiga, avvalo, tinchlik va osoyishtalik orqali erishadi. Undan keyin iqtisodiy omillar zarur bo'ladi. XX asrning ikkinchi yarmida dunyo miqyosida 300 dan ortiq turli katta-kichik nizoli holatlar ro'y berdi. (Юнусов К.А. 2022. Б. 209.) XXI asrda terrorchilik holatlari oldingidan ham ko'proq kuzatilmoqda. Masalan, 2010-yillarda o'nlab arab davlatlaridagi kaos qon to'kilishiga olib keldi. 2013-2016-yillarda xalifalik davlatini da'vo qilgan ISHID Suriya va Iroqda yuzminglab odamlarning bevaqt o'limiga sabab bo'ldi. 2019-yilda Xitoyning Uxan shahridan butun dunyo bo'ylab tarqalgan virus millionlab fuqarolar boshiga erta o'limni olib keldi.

Hozir O'zbekistonga tahdid solayotgan mafkuraviy tahdidlarning maqsad-muddaosi nimalardan iborat ekanligini aniqlash va maqbul tavsiyalarni xavola qilish ijtimoiy falsafa fanining vazifasidir. Umumiy barqarorlikka nisbatan xavf-xatarlarning oldini olish bilan bog'liq ta'sirchan ilmiy uslub va yechimlarni izlab topishimiz zarur. Ayniqsa, tahdidlarning xavflilik ko'lamini fuqarolarga tushuntirish orqali ularning tinchlik va osoyishtalikka nisbatan daxldorligini oshirish bilan bog'liq ma'naviy-ma'rifiy profilaktik tadbirlarni o'tkazish ko'zlangan maqsadga erishtiradi.

### 3. JAMIYAT BARQARORLIGINI TA'MINLASH OMILLARI

O'zbekistonda milliy g'oyaning yangi konsepsiyasi "Milliy tiklanishdan – milliy yuksalish sari" degan bosh g'oya asosida yaratilib, mafkuraviy faoliyatimizda amalga oshiriladigan vazifalar belgilab berildi. Respublika Ma'naviyat va ma'rifat markaziga "O'zbekiston taraqqiyotining yangi bosqichida milliy g'oyani rivojlantirish konsepsiyasi" va ma'naviy-ma'rifiy ishlar "Yo'l xaritasi"ni takomillashtirish, barcha vazirlik, idora va tashkilotlar rahbarlariga mazkur "Yo'l xaritasi" doirasida ma'naviy-ma'rifiy ishlarni tashkil etish vazifasi yuklatildi.

2021-yil fevraldan boshlab ma'naviy-ma'rifiy, tarbiyaviy ishlarga oid rejalarini Respublika Ma'naviyat va ma'rifat markazi bilan birgalikda ishlab chiqilishi hamda barcha vazirlik, idora va korxonalarda 2021-yil mart oyidan boshlab "Ma'rifat soati"ni o'tkazish yo'lga qo'yildi. (Ўзбекистон Республикаси Президентининг 2019 йил 3 майдаги ПҚ-4307-сонли қарори.)

Mamlakatimizda ma'naviy-ma'rifiy ishlar yaxlit tizimga ega emasligi, yoshlarni ma'naviy xavfsizligimizga bo'lgan tahdidlardan himoya qilish yetarli darajada yo'lga qo'yilmaganligi hamda bu borada davlat va nodavlat tashkilotlarining hamkorligi samarasiz ekanligi qayd etildi. Mavjud muammolarni hal etish uchun: 1) "Milliy tiklanishdan – miliy yuksalish sari" g'oyasini keng targ'ib etish; 2) oila, ta'lim muassasalari va mahallalarda ma'naviy tarbiyaning uzviyligini ta'minlash; 3) soha bo'yicha ilmiy va uslubiy tadqiqotlar samaradorligini oshirish; 4) yoshlar tarbiyasiga mas'uliyatsizlik kabi illatlarga barham berish; 5) g'oyaviy va axborot xurujlariga qarshi mafkuraviy immunitetni kuchaytirish ma'naviy-ma'rifiy ishlar tizimini tubdan takomillashtirishning ustuvor yo'nalishlari etib belgilandi. (**Ўзбекистон Республикаси Президентининг 2021 йил 26 мартдаги ПҚ-5040-сонли қарори.**) Dunyo bo'ylab davom etayotgan hozirgi tahlikali davrda ham yurtimizda tinchlikni saqlash, xalqimizning turmush sharoitini yanada yaxshilash, yoshlarimizni munosib o'rinbosarlar qilib tarbiyalash borasida islohotlar o'tkazilyapti.

Bizning mamlakatimizda insonni qadrlashga katta ahamiyat qaratilgan. Tadbirkorlik imkoniyatlarini ishga solish uchun kreditlar ajratilishi, yoshlarni ish bilan ta'minlash maqsadida ularni "Yoshlar daftari"da ro'xatga olib, manzilli yangi ish joylari barpo etilishi, dehqonchilik qilish uchun yer ajratilishi, boquvchisini yo'qotgan, nogironligi bor oilalar "Temir daftar", "Ayollar daftari"ga olinib, ularga ijtimoiy yordam ko'rsatilishi, hunarmandchilik, dehqonchilik bilan shug'ullanishga subsidiyalar berilishi va imkoniyati cheklangan yoshlarga hamda kam ta'minlangan oila farzandlariga oliy o'quv yurtida o'qish uchun kontrakt pullari davlat tomonidan to'lab berilishi shular jumlasidandir.

Milliy madaniyatning tarbiyaviy vazifasi demokratik jamiyatga xos bo'lgan shaxsni shakllantirish jarayonlari bilan bog'liq. Shuning uchun farzandlarimizning Vatanimiz ravnaqiga munosib ulush

qo‘shishdagi mas‘uliyati va o‘rnini oshirish, turmush sharoitini, ijtimoiy hayotini yaxshilash, sog‘ligini asrash, ma‘naviyatini o‘stirish bo‘yicha barcha ishlar qat‘iyatlik bilan davom ettirilmoqda. (Мирзиёев III.M. 2018. Б. 131-165. ) Masalan, oliy ma‘lumotli mutaxassislarni ko‘paytirish uchun yurtimizda so‘nggi yillarda 50 dan ortiq yangi oliy ta‘lim muassasasi tashkil etildi va ularning soni 200 tadan ortdi. Islohotlar natijasida oliy ta‘lim muassasalari soni 2017-yildagi 77 tadan 2023-yilga kelib 211 taga, shundan xorijiy oliy ta‘lim muassasalari soni 5 tadan 30 taga, oliy ta‘lim muassasalardagi talabalar soni 314,5 ming nafardan 1200,0 ming nafarga, dissertatsiya himoyalari soni 343 tadan 1765 taga yetkazildi. Bu tadbirlar ham ijtimoiy madaniyatli avlodni voyaga yetkazishga xizmat qiladi. Barkamol avlod tarbiyasida hal qiluvchi ahamiyatga ega bo‘lgan maktabgacha ta‘lim va maktablar tizimida ham katta islohotlar amalga oshirilmoqda. Yoshlarning ijtimoiy tafakkurini o‘stirish, iqtidorli bolalarni qo‘llab-quvvatlash va rag‘batlantirish uchun zarur shart-sharoitlarni yaratish, ularning bilimdonlik madaniyatini yuksaltirish maqsad qilib olindi.

O‘quvchilarni kasb-hunarga yo‘naltirish, ularda yetakchilik ko‘nikmalari va notiqlik san‘atini rivojlantirish, tanqidiy fikrlash, axborotni izlash, tahlil qilish va qayta ishlash, olingan bilimlarni amaliyotda qo‘llashning innovatsion usullari yaratildi. Prezident maktabi o‘quvchilarining umumta‘lim fanlari bo‘yicha xalqaro olimpiadalar, tanlovlar va musobaqalarda munosib ishtirok etishlarini ta‘minlamoqda. Ushbu tadbirlar III Uyg‘onish davrining tamal toshini qo‘yishga asos bo‘ladi. ( Ўзбекистон Республикаси Вазирлар Маҳкамасининг 2019 йил 25 июндаги 526-сон қарори.)

Yoshlarning intellektual salohiyatini oshirish barobarida vatanparvarlikni o‘rgatish ijtimoiy madaniyatni shakllantirishning asosiy omillaridan biridir. Mamlakatimizda vatanparvarlikni mustahkam e‘tiqodga aylantirish tarbiyasiga katta e‘tibor qaratiladi. Masalan, 2024-yil davlat dasturining 12-maqsadida yosh avlodni xalqiga, Vatanga sadoqatli qilib tarbiyalashga yo‘naltirilgan Vatanimizning yaqin tarixi, xususan, jadidchilik harakati, Turkiston muxtoriyati haqida ishonchli ma‘lumotlarning yetkazilishini ta‘minlash tadbirlari nazarda tutilgan. 31-maqсадda bayon etilgan davlat organlari rahbarlari va yoshlarning to‘g‘ridan-to‘g‘ri ochiq muloqotini yo‘lga qo‘yish uchun “Rahbar va yosh xodimlar”, “Deputat va yoshlar”, “Tadbirkorlar va yoshlar” uchrashuvlarini tashkil etish joylarda yosh avlodning daxldorlik xususiyatlarini oshiradi. 38-maqсадda hazarda tutilgan yoshlarni harbiy-vatanparvarlik ruhida tarbiyalash ishlarini takomillashtirishga qaratilgan tadbirlarni amalga oshirishda harbiy qismlar bilan ta‘lim muassasalarining hamkorligi eng samarali vositadir. Vatan himoyasida xalok bo‘lganlarning oila a‘zolari, sobiq harbiy xizmatchilar, afg‘on urushi veteranlari, nuroniylar ishtirokida “Uch avlod uchrashuvi” tadbirlarida Vatanga muhabbat va dushmanga nafrat tuyg‘usini oshirishga qaratilgan ma‘naviy-ma‘rifiy tadbirlarni yuqori saviyada o‘tkazish, “Bir nuroniy o‘n yoshga mas‘ul” tamoyili asosida yoshlarni mavjud tahdidlardan himoya qilish ko‘zlangan maqsadga erishtiradi. (O‘zbekiston Respublikasi Prezidentining 2024-yil 21-fevraldagi PF-37-son Farmoni.) Tarbiyaviy ishlarimizda shunga erishish kerakki, yoshlarimiz Najmiddin Kubro va Jaloliddin Manguberdi singari Vatanni yovlardan himoya qilishda o‘limdan ham qo‘rqmaydigan mard, jasur insonlar bo‘lib yetishsin.

Diniy madaniyatlilik – ijtimoiy madaniyatning muhim komponenti. Diniy madaniyatlilik sof diniy e‘tiqod egasidagi go‘zal fazilat bo‘lib, u insonni ikki dunyo saodatiga erishtiradi. Uning aksi esa, diniy e‘tiqodda adashishlikka, aqidaparast radikal guruhlarining ta‘siriga tushib qolishga va uning oqibatida azob chekishga olib keladi. “Agar mahallangizda bola zararli diniy oqimga kirib qolgan bo‘lsa, uni noto‘g‘ri yo‘ldan qaytarishga harakat qiling. Avvalo, ular bilan gaplashib, bu – ota-bobolarning yo‘li emas, bu yo‘ldan qayt, haqiqat mana bu yoqda, tinchlik va ezgulik yo‘lidan borib, hech kim kam bo‘lmagan, deb ularni sog‘lom e‘tiqodga ishontirish kerak. Bilim bilan, aql va ma‘rifat, namunali yoshlar bilan ishontirish kerak. Tarixdan, bugungi hayotimizdan olgan hayotiy, ta‘sirchan misollar bilan inontirish kerak”,- dedi O‘zbekiston Respublikasi Prezidenti Shavkat Mirziyoyev. ( Салимов О. 2019. Б. 127.)

Mazkur fikrlardan xulosa chiqarib, yoshlarga bolalik paytidan boshlab xalqimizning milliy mafkurasini, qonunlarini, Taraqqiyot strategiyasi, “Yangi O‘zbekiston strategiyasi”, “O‘zbekiston - 2030” strategiyasi

kabi direktiv hujjatlarning mazmun-mohiyati singdirib borilsa, davlatning barcha qonunlariga itoat qilishdan iborat o'zining fuqarolik burchini anglaydigan ijtimoiy madaniyatli shaxs shakllanadi.

#### 4. JAMIYAT BARQARORLIGI PARADIGMASINING ILMIIY ASOSLARI

Jamiyat barqarorligini ta'minlashda turli din va millat vakillarining o'zaro munosabatlari yetakchi rol o'ynagan. Bunday muammoning yechimini topish miloddan avvalgi VI-IV asrlardan boshlab faylasuflar tomonidan amalga oshirilgan. Chunki jamiyat, uning strukturasi, hayoti va taraqqiyot qonuniyatlari muammolarini faylasuflar odilona hal qilib bergan. Italiyalik faylasuf Sitseron (miloddan avvalgi 106-43-yillar), yunonistonlik Plutarx (miloddan avvalgi 46-120 (yoki 130)-yillar oralig'i), Aflotun (Platon) (miloddan avvalgi 427-347-yillar), Arastu (Aristotel) (miloddan avvalgi 384-322-yillar)ning fikriy qarashlari falsafa fanining rivojiga ulkan hissa qo'shgan.

Mamlakatimizdagi I va II Uyg'onish davri olimlari ham o'z asarlari bilan jamiyat barqarorligini ta'minlashga hissa qo'shgan. Abdulloh ibn Abdurahmon Dorimiy (798-869-yillar) diniy va dunyoviy fanlar bilimdoni sifatida ijtimoiy mavzularda 9 ta kitob yozgan. Mazkur kitoblar jamiyatda turli guruhlariga bo'linish tufayli sodir bo'ladigan beqarorlikning oldini olishga xizmat qilgan. Imom Abu Iso Muhammad Termiziy (824-894-yillar) ijtimoiy masalalarga bag'ishlangan 400 dan ortiq kitob yozib, ilmiy kashfiyotlari bilan jamiyat taraqqiyotiga munosib hissa qo'shgan. (Мамадалиев С. 2011.) Abu Nasr Forobiy (873-950-yillar) jamiyat taraqqiyotini ijtimoiy uyushishning hosilasi deb tushuntiradi. Odamlar o'zaro tinchlikda yashamoqlari lozim, deydi. (Ал-Форобий Абу Наср, 2016.) Abu Rayhon Beruniy (970-1048-yillar) olijanob insonlar ijtimoiy nochor odamlarga moddiy yordam berishi va uning afzalliklarini ko'rsatib bergan. (Ўтамурадов А. 2018.) Bu fikr ijtimoiy davlatni barpo etish jarayonlarida hozirda ham katta ahamiyat kasb etadi. Abu Ali ibn Sino (980-1037) "Hayy ibn Yakzon" asarini kishilarning did-farosatini o'stirish, "Amaliy hikmat" asarini axloqlilik masalalariga bag'ishlagan. (Исаев Ё. 2011.) Buyuk davlat arbobi va sarkarda Amir Temur (1336-1405-yillar) boshqaruv ishlarini murosayu madora, muruvvat va sabr-toqat bilan yuritish kabi ijtimoiy munosabatlarga rioya qilish xususiyatlarini bayon qilgan. (Боласоғуний А., Кароматов Х. 1991.)

Jahonning yetakchi faylasuf olimlari tomonidan ham jamiyat barqarorligiga oid ijtimoiy-falsafiy konsepsiyalar shakllantirilgan. Fransuz mutafakkiri Ogyust Kont (August Komta) (1798-1857) ijtimoiy taraqqiyot va barqarorlikni metafizik, pozitiv rivojlanish bosqichlari bilan izohlagan. Nemis faylasufi Karl Marks(1818-1883) sinfiy kurash va inqilobiy o'zgarishlar bilan ijtimoiy rivojlanishga erishish g'oyasini yoqlagan. (Назаров К. 2005.) Proletar sotsializm nazariyasining (K.Marks, F.Engels, V.I.Lenin) bu g'oyasi beqarorlik va qon to'kilishiga sabab bo'lganligi tarixdan ma'lum. Jamiyat rivojlanishi sinfiy kurash bilan emas, balki evolyutsion – bosqichma-bosqich amalga oshirilishi umubashariy dalildir. Avstriyalik olim Lyudvig Gumplovich (1838-1909) jamiyat, ijtimoiy guruhlar - asl va oliy voqelik hisoblanib, individning determinatsion xulq-atvorini belgilab berishini tadqiq etgan. (Гумплович Л. 1996.) Amerikalik Albion Smoll (1854-1926) har qanday ijtimoiy hayot "rivojlanish jarayonida qayd qilinuvchi manfaatlarining moslashishi va qondirilishi"dan tashkil topadi, degan edi. (Зборовский Г.Е. 2014.) Nemis faylasufi Ferdinand Tyonnis (1855-1936) ijtimoiy hayotning axloq, xalq usullari va jamoatchilik fikri kabi jamiyat barqarorligining muhim jihatlari e'tibor qaratdi. (Шарипов А. 2024.) Tyonnis huquqni odatlar yoki rasmiy qonunchilik asosida tashkil topadi, deydi. (ФарфиевБ.А., НуруллаеваУ.К. 2009.) Fransuz Emil Dyurkgeym (1858-1917) o'z joniga qasd qilish kabi ijtimoiy hodisaning jamiyat barqarorligiga ta'siri muammosini o'rgandi. (Дюркгейм Э. 1996.)

Globalashuv davrida jamiyat barqarorligi muammosi yanada o'tkirlashdi. Mazkur masalaga bog'liq ravishda Mustaqil Davlatlar Hamdo'stligi mamlakatlarida, masalan, rossiyalik V.Mladenov davlat va konfessiyalar o'rtasidagi munosabatlari, D.Shkarin ijtimoiy subyekt transformatsiyasi, N.Garshin tolerantlik deformatsiyasi, A.Grifanov, S.Sergeyev zamonaviy Rossiyada terrorism, S.Abashin O'rta Osiyo etnografi-

yasi mavzusida ilmiy tadqiqot ishlarini olib borgan. Mo‘minov M. 2024. *Dissertatsiya qo‘lyozmasi*, B. 6.)

## **5. O‘ZBEKISTONDA JAMIYAT BARQARORLIGINI TA‘MINLASHNING IJTIMOY-IQTISODIY ASOSLARI**

Jamiyat barqarorligi paradigmasining ijtimoiy-iqtisodiy omillarini O‘zbekiston Respublikasi Prezidenti Shavkat Mirziyoyevning asarlari, nutq va ma‘ruzalarida bayon qilingan fikr va mulohazalar orqali ko‘rsatib berish maqsadga muvofiq. Jumladan, Prezident Shavkat Mirziyoyevning: “Yangi O‘zbekistonni dunyoning taraqqiy topgan, ijtimoiy-iqtisodiy barqaror o‘sayotgan va inson kapitali yuqori bo‘lgan demokratik davlatlari qatoriga kirishini ta‘minlash - barqaror rivojlanish strategiyamizning mazmun va mohiyatini tashkil etadi”, - degan fikrlari mamlakatimizda barqaror rivojlanishni ta‘minlashga katta e‘tibor berilayotganligini tasdiqlaydi. (Мирзиёев Ш.М. 2021.) 2016-yil 8-sentabrdan prezidentlik vazifasi Shavkat Mirziyoyev zimmasiga yuklatilgandan boshlab, O‘zbekiston Respublikasi Konstitutsiyasi va qonunlar ijrosini hamda mamlakatimiz fuqarolarining huquq va erkinliklarini ta‘minlash davlat siyosati darajasiga ko‘tarildi. O‘zbekiston Respublikasi Konstitutsiyasidagi tegishli moddalar asosida davlat suverenitetini himoya qilish choralari ko‘rildi. (Мирзиёев Ш.М. 2021. Б. 21.)

Xalqaro maydondagi qarama-qarshilik va mojarolar barcha davlatlarning barqarorligiga jiddiy xavf solayotgan tahlikali davrda, yangilanayotgan O‘zbekistonning ijtimoiy-iqtisodiy hayotiga ham turli ichki va tashqi tahdidlar xavf solmoqda. 2022-yil 1-iyulda Nukus shahrida sodir etilgan noxush voqealar jamiyat taraqqiyotiga putur yetkazmoqchi bo‘lgan g‘oyaviy dushmanlar borligini ko‘rsatib qo‘ydi. Mazkur masalada tezlik bilan amalga oshiriladigan chora-tadbirlar qabul qilindi. Mamlakatimiz bo‘ylab ijtimoiy xavfsizlikni ta‘minlash choralari ko‘rildi. Muammolarni hal etish uchun “Avval – inson, keyin – jamiyat va davlat” g‘oyasi ijtimoiy hayotimizga tatbiq etildi. Shuningdek, “Jamiyat – islohotlar tashabbuskori” tamoyili asosida davlat xalqimiz bilan bir tanu-bir jon bo‘lib bahamjihat faoliyat olib borish amaliyoti hayotga tatbiq etildi.

“O‘zbekiston Respublikasi Konstitutsiyasiga o‘zgartish va qo‘shimchalar kiritish to‘g‘risida”gi Konstitutsiyaviy qonun loyihasi muhokamasida ishtirok etgan fuqarolardan 200 000 dan ortiq takliflar kelib tushganligi adekvat ma‘lumot. Oliy Majlis deputatlari jamoatchilik tomonidan yuborilgan takliflarni o‘rganib chiqdi. Takliflar asosida Konstitutsiyamizdagi 128 ta modda 155 taga yetkazildi. (Ўзбекистон Республикаси Конституцияси. 2023.) O‘zbekiston Respublikasida yangi tahrirdagi Konstitutsiyani ovozga qo‘yish uchun 2023-yil 30-aprel kuni referendum muvaffaqiyatli o‘tkazildi.

2023-yilda ta‘lim sifatini oshirish, sog‘liq muassasalarini ko‘paytirish, iqtisodiyotni yanada rivojlantirish, mahallalarda suv, elektr, transport muammolarini hal qilish, bandlikni ta‘minlash, iqtisodiyotga mahalliy va xorijiy xususiy investitsiyalarni ko‘paytirish vazifalari belgilab berildi. (Мирзиёев Ш.М. 2021.21.12.) Mazkur Murojaatnoma inteksiya, ya‘ni qalbimizda o‘ylangan maqsadga olib boradigan niyat sifatida fuqarolar, ziyolilar, jamoat tashkilotlari, nodavlat notijorat tashkilotlari, o‘zini o‘zi boshqarish organlari – butun xalqimiz tomonidan qo‘llab-quvvatlandi.

“O‘zbekiston - 2030” strategiyasi to‘g‘risida”gi Farmonda xalqimizning Yangi O‘zbekistonni barpo etish bo‘yicha orzu-maqсадlarini ro‘yobga chiqarish yuzasidan 5 ta yo‘nalish bo‘yicha yuzta maqsad ifoda etilgan. “Har bir insonga o‘z salohiyatini ro‘yobga chiqarishi uchun munosib sharoitlarni yaratish” deb nomlangan 1-yo‘nalishda jamiyat hayotidagi ta‘lim, tibbiyot, ijtimoiy xizmat ko‘rsatish, bandlikni ta‘minlash, yoshlar siyosati va sport, ma‘naviy taraqqiyot va madaniyat sohasidagi islohotlar o‘rin olgan. “Barqaror iqtisodiy o‘sinh orqali aholi farovonligini ta‘minlash”, “Suv resurslarini tejash va atrof-muhitni muhofaza qilish”, “Qonun ustuvorligini ta‘minlash, xalq xizmatidagi davlat boshqaruvini tashkil etish” yo‘nalishlarida ham mamlakatimizning asosiy rivojlanish yo‘nalishlari belgilab berilgan. Ayniqsa, “Xavfsiz va tinchliksevar davlat” tamoyiliga asoslangan siyosatni izchil davom ettirish” yo‘nalishida ochiq, pragmatik va faol tashqi

siyosat olib borish, mamlakatimiz xavfsizligi va mudofaa salohiyatini kuchaytirish, qonunchilikka rioya etilishini ta'minlash, internetdan foydalanish madaniyatini o'stirish, fuqarolarni zararli ta'sirlardan himoya qilish, radikallashtirishning oldini olish chora-tadbirlari belgilab berilgan. (Ўзбекистон Республикаси Президентининг 2023 йил 11 сентябрдаги ПФ-158-сон [Фармони](#).)

“O‘zbekiston – 2030” strategiyasini “Yoshlar va biznesni qo‘llab-quvvatlash yili”da amalga oshirishga oid davlat dasturi asosida 2024-yil 1-martdan boshlab Mahallalarda yoshlar bilan ishlash masalalarini muvofiqlashtirish bo‘yicha respublika komissiyasi qarori bilan “Yoshlar balansi” asosida vazirlik va idoralar, mahalliy ijro etuvchi hokimiyat organlari, davlat ishtirokidagi korxonalar va tashkilotlar hamda oliy ta’lim tashkilotlari rahbarlariga birlashtirildi. “Besh tashabbus olimpiadasi” doirasida: mahalla, ta’lim muassasalari, korxonalar va tashkilotlar tizimida mukofot jamg‘armasi 600 million so‘m miqdorida tanlovlar, kibersport musobaqalari va “Zakovat” intellektual o‘yinlari tashkil etilmoqda. Ajratilayotgan kreditlarning kamida 40 foizi yoshlar tadbirkorligini rivojlantirishga yo‘naltirilyapti. “Har bir mahalladan ikki nafar dasturchi” dasturi asosida mahallalarda yoshlar yetakchilari tomonidan mahalla faollari ishtirokida axborot texnologiyalari va kompyuter dasturlash sohasiga qiziquvchi yoshlar aniqlanib, ular ingliz va boshqa xorijiy tillarga o‘qitilyapti. “Qizlar akademiyasi” platformasi orqali yosh xotin-qizlar uchun turli tanlov, loyihalar, o‘quv oromgohlari, stajirovkalar tashkil etildi. “Biznesni qo‘llab-quvvatlash dasturi” doirasida 2 million aholi biznesga jalb qilinadi va 5 million aholining bandligini ta'minlash uchun zarur sharoitlar yaratiladi. “Xavfsiz va tinchliksevar davlat” tamoyiliga asoslangan siyosatni izchil davom ettirish yo‘nalishi bo‘yicha Qurolli Kuchlar, sohaga mas’ul boshqa vazirlik va idoralarning kibernetik xavfsizlik hamda epidemiologik barqarorlikni ta'minlash bo‘yicha salohiyati keskin oshiriladi. (Ўзбекистон Республикаси Президентининг 2024 йил 21 fevraldaги ПФ-37-сон [Фармони](#).)

## 6. JAMIYAT BARQARORLIGINI TA'MINLASHNING MILLIY TIZIMI

Hozir dunyo bo‘yicha jiddiy iqtisodiy va moliyaviy inqirozlar, mavjud mafkuraviy qarama-qarshilik jarayonlariga qaramasdan, xalqimiz fidokorona mehnati bilan Vatan taraqqiyoti, yurt obodligi yo‘lida yutuqlarni qo‘lga kiritmoqda. Keyingi yillarda erishilgan yutuqlardan qanoatlanmaslik, balki yangi marralarni egallashimiz kerak. O‘zbekiston Respublikasining Prezidenti Shavkat Mirziyoyev Yangi O‘zbekistonni barpo etish harakatlarimizdan aslo to‘xtab qolmasligimizni ogohlantirdi. (Мирзиёев Ш.М. 2021.)

Jamiyat barqarorligini ta'minlashda fuqarolik jamiyati tamoyillarini rivojlantirib borish zarur bo‘ladi. Fuqarolik jamiyatini rivojlantirishning tashkiliy-huquqiy asoslarini yanada takomillashtirish davr talabi asosida amalga oshirib borilmoqda. Davlat va jamiyat boshqaruvida fuqarolarning faol ishtirok etishlari uchun zarur sharoitlar yaratildi. (Ўзбекистон Республикаси Президентининг 2021 йил 4 мартдаги №ПФ-6181-сонли [Фармони](#).) Idoralar vazifasi takrorlanishiga yo‘l qo‘ymaslik, tashabbuskor va qat’iyatli rahbarlarni tayyorlash, fuqarolik jamiyatini rivojlantirish nazarda tutildi. (Юнусов К.А. 2022. Б. 122.)

Mazkur konsepsiya talablaridan kelib chiqib, zarur ofis anjomlari, mebel, buyumlar, texnika va boshqa vositalar bilan ta'minlangan “Nodavlat notijorat tashkilotlari uylari”dan tekin foydalanish huquqi berildi. Mavjud 156 ta milliy madaniy markazni qo‘llab-quvvatlash uchun 2024-yilda 20 milliard so‘m ajratildi. Shuningdek, 38 ta do‘stlik jamiyati, xorijdagi 98 ta vatandoshlar jamiyati bilan hamkorlik o‘rnatilgan. (<https://aniq.uz/yangiliklar/2023>. Murojaat etilgan sana: 10.03.2024.)

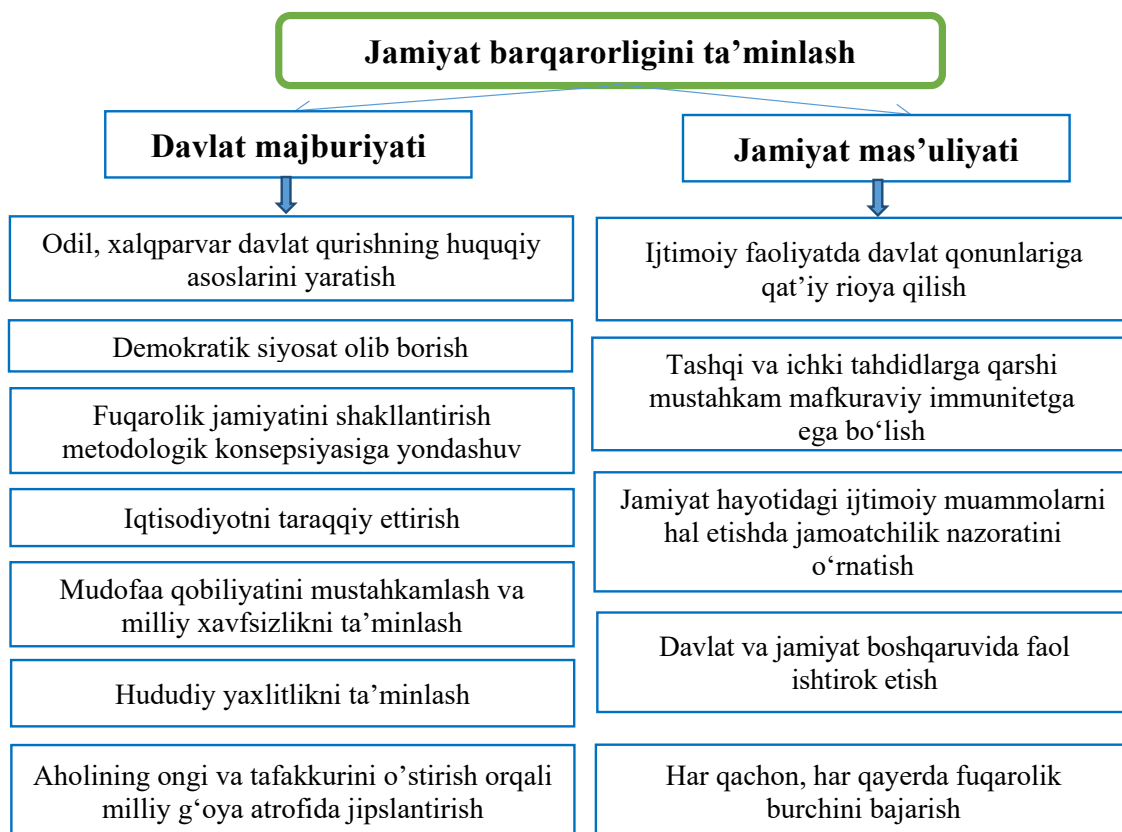

**1-rasm. Jamiyat barqarorligini ta'minlashning milliy tizimi**

Yuqoridagi misollar O'zbekistonda jamiyat faravonligini ta'minlashga keng e'tibor qaratilganligini tasdiqlaydi. Inson omili – munosib hayot kechirishga imkoniyat yaratish ustuvor vazifa qilib belgilangan. Yangilanayotgan O'zbekistonda jamiyat ijtimoiy barqarorligini ta'minlashning nazariy masalalarini o'rganish, tahlil qilish yuzasidan olib borilgan ilmiy tadqiqot natijalari bo'yicha jamiyat ijtimoiy barqarorligini ta'minlashning milliy tizimi tadqiq etildi (1-rasmga qarang).

O'zbekiston Respublikasi AQSH, Rossiya, Fransiya, Germaniya, Xitoy, Janubiy Koreya kabi rivojlangan davlatlar bilan ikkitomonlama diplomatik aloqalarni ko'paytirdi. Rossiya, Xitoy va boshqa davlatlar tajribasi asosida Kambag'allikni qisqartirish va bandlik vazirligi tashkil etilib, aholini tadbirkorlikka jalb qilish, yangi ish o'rinlarini, mehnat yarmarkalarini tashkil etish, bandlikni ta'minlash bo'yicha faoliyat olib borilmoqda. Mahallalarda hokim yordamchilari tadbirkorlik bilan shug'ullanishni xohlovchilarga kreditlar, subsidiyalar, dehqonchilik bilan shug'ullanish uchun yer olib beryapti. Tomorqadan daromad manbai sifatida foydalanish maqsadida issiqxona qurib berish, oilaning moliyaviy imkoniyatlarini yaxshilash uchun tikuv mashinalari, elektropech, kir yuvish mashinalari bepul olib berilmoqda. Xotin-qizlar faollari hunar o'rgatish kurslarida ayollarni o'qitib, ularni kasanachilik, hunarmandchilik bilan shug'ullanishlarini tashkil etmoqda. Jamiyatga yangi an'analarni olib kirish, milliy qadriyatlarni va oilani mustahkamlash ishlari amalga oshirilmoqda. Yoshlar yetakchisi tomonidan mahalladagi yoshlarning ma'naviyatini yuksaltirish, ta'lim olish huquqini himoya qilish, bo'sh vaqtlarini mazmunli tashkil etish, iqtidorli yoshlarning qobiliyatlarini namoyon qilish, uyushmagan yoshlarning bandligini ta'minlash bo'yicha olib borayotgan ishlari ijtimoiy hayotimizda migrantlarning arzon ishchi kuchi sifatida chet mamlakatlarga chiqish holatini kamaytirmoqda.

## 7. ХУЛОСА.

Yangilanayotgan O‘zbekistonda jamiyat barqarorligini ta’minlashning nazariy-konseptual, ijtimoiy-falsafiy omillari yuzasidan quyidagi xulosalarga kelish mumkin: Yangi O‘zbekistonni barpo etish harakati haqiqiy ideokratiya, ya’ni ongli g‘oyalarga asoslangan ijtimoiy jarayondir. Bu – xalqimizning asrlar davomidagi orzu-umidlari hosilasidir. Jamiyat barqarorligini ta’minlash, eng avvalo, uning ijtimoiy-iqtisodiy asoslarini rivojlantirib borishga katta e’tibor berilmoqda. Oilalarning bandlik darajasini yuqori ko‘rsatkichga olib chiqish chora-tadbirlari o‘z navbatida iqtisodiy taraqqiyotni hamda ijtimoiy barqarorlikni ta’minlashga xizmat qiladi.

Masalaga kontraktual, ya’ni jamiyat o‘z farovonligini ta’minlaydigan hukumatni ko‘pchilik bo‘lib qo‘llab-quvvatlashi nuqtai nazaridan yondashib aytish mumkinki, jamiyat barqarorligini ta’minlash davlatimizning ustuvor vazifasi va unda fuqarolarning faol ishtirok etishi haqiqiy demokratik tamoyildir. Jamiyatda “Avval – inson, keyin – jamiyat va davlat”, “Jamiyat – islohotlar tashabbuskori”, davlatning xalqqa xizmat qilishi, odamlarning rozi bo‘lib yashashlari kabi ijtimoiy adolat tamoyillarining amal qilishi jamiyat barqarorligini ta’minlash omillaridir.

O‘zbekiston Respublikasi Prezidenti Shavkat Mirziyoyev tomonidan islohotchi davlat rahbari sifatida aholi muammolari bilan ishlash, ijtimoiy-ma’naviy muhitni sog‘lomlashtirish kabi jamiyat taraqqiyotining nazariy asoslari yaratib berilishi tinchlik, totuvlik va barqarorlikni ta’minlashning eng muhim asoslaridir. Mamlakatimizda jamiyat barqarorligini ta’minlashning milliy tizimi va uning tamoyillari hamda uni amalga oshiruvchi mexanizmlarning faoliyatini zamon talablariga mos ravishda yanada takomillashtirib borish zarur.

O‘zbekiston Respublikasi xalqimizni yorug‘ istiqbolga chorlovchi, yangilanish jarayonlariga kuch bag‘ishlovchi, umumijtimoiy maqsad yo‘lida birlashtiruvchi yaxlit ma’naviy asos hisoblangan Taraqqiyot strategiyasi asosida demokratik davlat qurish va fuqarolik jamiyatini barpo etish yo‘lida qat’iyatlik bilan harakat qilib, 2030-yilga borib rivojlangan 50 ta davlatlar ro‘yxatidan joy oladi.

Demak, O‘zbekiston Respublikasi yuqorida bayon qilingan fikr va mulohazalarda ko‘rsatib o‘tilgan jamiyat barqarorligini ta’minlashning nazariy-falsafiy omillariga ega bo‘lib, bu omillar jamiyat barqarorligi bardavom bo‘lishi uchun xizmat qiladi.

## FOYDALANILGAN ADABIYOTLAR

Ўзбекистон Республикаси Конституцияси. –Тошкент: “Ўзбекистон”, 2023. – 128 б.

“Аҳоли муаммолари билан ишлашда маҳалла институтининг мавқеини тубдан ошириш чора-тадбирлари тўғрисида”ги Ўзбекистон Республикаси Президентининг 2019 йил 2 апрелдаги ПФ-5700-сонли Фармони.

“Жамиятда ижтимоий-маънавий муҳитни соғломлаштириш, маҳалла институтини янада қўллаб-қувватлаш ҳамда оила ва хотин-қизлар билан ишлаш тизимини янги даражага олиб чиқиш чора-тадбирлари тўғрисида”ги Ўзбекистон Республикаси Президентининг 2020 йил 18 февралдаги ПФ-5938-сонли Фармони.

“2021-2025 йилларда фуқаролик жамиятини ривожлантириш концепциясини тасдиқлаш тўғрисида”ги Ўзбекистон Республикаси Президентининг 2021 йил 4 мартдаги №ПФ-6181-сонли Фармони.

“Ўзбекистон - 2030” стратегияси тўғрисида”ги Ўзбекистон Республикаси Президентининг 2023 йил 11 сентябрдаги ПФ-158-сонли Фармони.



- “Ўзбекистон – 2030” стратегиясини “Ёшлар ва бизнесни қўллаб-қувватлаш йили”да амалга оширишга оид давлат дастури тўғрисида” Ўзбекистон Республикаси Президентининг 2024-йил 21-февралдаги ПФ-37-сонли Фармони.*Lex.uz Murojaat etilgan sana: 22.02.2024.*
- “Маънавий-маърифий ишлар самарадорлигини ошириш бўйича қўшимча чора-тадбирлар тўғрисида”ги Ўзбекистон Республикаси Президентининг 2019 йил 3 майдаги ПҚ-4307-сонли қарори.*Lex.uz Murojaat etilgan sana: 22.05.2019.*
- “Маънавий-маърифий ишлар тизимини тубдан такомиллаштириш чора-тадбирлари тўғрисида” **Ўзбекистон Республикаси Президентининг 2021 йил 26 мартдаги ПҚ-5040-сонли қарори.** *Lex.uz. Murojaat etilgan sana: 15.12.2021.*
- “Президент мактаблари тўғрисида низомни тасдиқлаш ҳақида” Ўзбекистон Республикаси Вазирлар Маҳкамасининг 2019 йил 25 июндаги 526-сон қарори. *Lex.uz Murojaat etilgan sana: 25.12.2020.*
- Каримов И.А. (1997) Ўзбекистон XXI аср бўсағасида: хавфсизликка таҳдид, барқарорлик шартлари ва тараққиёт кафолатлари. –Тошкент: Ўзбекистон, – 326.
- Мирзиёев Ш.М. (2018) Миллий тараққиёт йўлимизни қатъият билан давом эттириб, янги босқичга кўтарамиз. –Тошкент: “Ўзбекистон”.
- Мирзиёев Ш.М. (2021) Янги Ўзбекистон стратегияси. –Тошкент: “Ўзбекистон”. – 464 б.
- Ўзбекистон Республикасининг Президенти Шавкат Мирзиёевнинг Олий Мажлис ва Ўзбекистон халқига Мурожаатномаси. “Янги Ўзбекистон” газетаси, 21.12.2021. № 259(781).
- Mustahkam tinchlik va farovonlikka faqat umumiy intilishlar va birgalikdagi harakatlar bilan erishish mumkin. *O'zbekiston Respublikasi Prezidenti Shavkat Mirziyoyevning 2023-yil 19-sentabr kun BMT Bosh Assambleyasining 78-sessiyasidagi nutqi. “Yangi O'zbekiston” gazetasi, № 192 (981), 2023-yil 20-sentabr.*
- Ўзбекистон миллий энциклопедияси. Тошкент: “Ўзбекистон миллий энциклопедияси” Давлат нашриёти, 2000. 1-жилд. – 736 б.
- Ал-Форобий Абу Наср. (2016) Фозил одамлар шаҳри. –Тошкент: “Янги аср авлоди”.
- Арипов Ш.И. “Жамият тараққиётига диний радикализм таҳдидининг замонавий хусусиятлари (мусулмон Шарки мисолида)” мавзусидаги сиёсий фанлар номзоди илмий даражасини олиш учун тақдим этилган диссертация автореферати. Тошкент, 2008.
- Боласоғуний А., Кароматов Ҳ. (1991) Темур тузуклари.–Тошкент: Фафур Гулом номидаги нашриёт-матбаа бирлашмаси, 1991.
- Гумплович Л. Основания социологии // Западно-европейская социология XIX – начала XX веков: Текст. — М., 1996. - С. 30.
- Дюркгейм Э. О разделении общественного труда. Метод социологии. Самоубийство // Западно-европейская социология XIX - начала XX веков: Тексты. - М., 1996.
- Зборовский Г.Е. (2014) История социологии: классический этап: учебник для вузов. 2-е изд. испр. и доп. - Сургут и [др.]: РИО СурГПУ.
- Исаев Й. (2011) Абу Али ибн Сино. – Тошкент: “Tafakkur”нашриёти.
- Мамадалиев С. (2011) Имом Термизий.– Тошкент: “Tafakkur”нашриёти, 2011.
- Мо‘minov M. O‘zbekistonda jamiyat barqarorligini ta‘minlash mexanizmlarining ijtimoiy-falsafiy tahlili// *dissertatsiya qo‘lyozmasi, 2024.*
- Назаров Қ. (2005) (тузувчи ва масъул муҳаррир). Фалсафа асослари. –Тошкент: “Ўзбекистон” нашриёт-матбаа ижодий уйи.
- Назаров Қ. ва бошқалар. (2000) Фалсафа: маъруза матнлари. –Тошкент: ЎАЖБНТ маркази, – 316
- Шарипов А. Статья №1. Общество и общность. Теория Фердинанда Тённиса. <https://concepture.club/post/sociologicheskie-teorii-i-koncepcii/tennis>. Murojaat etilgan sana: 03.02.2024.

Салимов О. ва бошқалар. (2019) Миллий тикланишдан – миллий юксалиш сари. –Тошкент: “Ёшлар нашриёт уйи”.

Ўтамурадов А. (2018) Фуқаролик жамияти ғоялари эволюцияси. –Тошкент: “Адабиёт учқунлари”.

Фарфиев Б.А., НуруллаеваУ.К. (2009) Социология тарихи. Услубий қўлланма. - Тошкент.

Юнусов К.А. (2022) Ўзбекистонда фуқаролик жамиятининг шаклланиши ва ривожланиши. –Тошкент: “Nurafshon business”, – 384 б.

<https://aniq.uz/янгиликлар/2023-йилда-республикадаги-миллий-маданий-марказлар-томонидан-15000-тадан-ортик-тадбир-утказилди> Murojaat etilgan sana: 10.03.2024.

# **BOSHLANG'ICH SINIF O'QITUVCHILARINING O'QUVCHILAR OTA-ONALARI BILAN ISHLASHINING PSIXOLOGIK JIHATLARI**

## **PSYCHOLOGICAL ASPECTS OF PRIMARY SCHOOL TEACHERS' WORK WITH STUDENTS' PARENTS**

**Mamasoliyeva Shirinoy Sirojiddin qizi**

### **Annotatsiya**

Mazkur maqolada boshlang'ich sinf o'qituvchilarining o'quvchilar ota-onalari bilan ishlashining psixologik jihatlari keng tahlil qilinadi. O'qituvchi va ota-onalar o'rtasidagi muloqot, hamkorlikning o'ziga xos tomonlari, psixologik to'siqlar va bu jarayonda yuzaga keluvchi muammolar ko'rib chiqiladi. Shuningdek, o'qituvchilarning ota-onalar bilan konstruktiv muloqotni yo'lga qo'yishi va ijobiy o'zaro aloqalarni mustahkamlashiga yordam beruvchi psixologik yondashuvlar tavsiya etiladi. Tadqiqot boshlang'ich sinfda ta'lim sifatini oshirish, o'quvchi rivojlanishiga samarali ta'sir ko'rsatishda o'qituvchi-ota-ona hamkorligi qanchalik muhim ekanligini ko'rsatishga qaratilgan.

**Kalit so'zlar:** boshlang'ich ta'lim, o'qituvchi va ota-ona hamkorligi, psixologik yondashuv, pedagogik muloqot, ota-onalar bilan ishlash, ta'lim sifati, o'quvchilarning rivojlanishi, muloqot to'siqlari, boshlang'ich sinf o'qituvchisi.

### **Abstract**

In this article, the psychological aspects of primary school teachers' work with students' parents are extensively analyzed. Communication between teachers and parents, specific aspects of cooperation, psychological obstacles and problems arising in this process are considered. Also, psychological approaches that help teachers to establish constructive communication with parents and strengthen positive interactions are recommended. The research is aimed at showing how important teacher-parent cooperation is in improving the quality of education in primary school and effectively influencing student development.

**Key words:** primary education, teacher-parent partnership, psychological approach, pedagogical communication, work with parents, quality of education, student development, communication barriers, primary inner class teacher.

### **1.Kirish:**

Maktab ta'limi boshlang'ich sinflardan boshlanib, bola shaxsining shakllanishida muhim asos bo'lib xizmat qiladi. Bu davrda o'qituvchi va ota-onalar o'rtasidagi aloqaning sifatli va konstruktiv bo'lishi o'quvchining ta'lim jarayonida muvaffaqiyat qozonishi uchun zarur omil hisoblanadi. Maqola boshlang'ich sinf o'qituvchilarining ota-onalar bilan ishlashda duch keladigan asosiy psixologik to'siqlarni, shuningdek, konstruktiv hamkorlik uchun zarur bo'lgan psixologik yondashuvlarni ko'rib chiqishni maqsad qiladi.

Boshlang'ich sinf o'quvchilarining ota-onalari bilan ishlash jarayonida o'qituvchilar turli psixologik omillar bilan to'qnash keladilar. Bularga ota-onalarning ijtimoiy mavqei, psixologik tayyorgarligi, ta'lim tizimiga bo'lgan qarashlari va bolalar tarbiyasidagi ishtiroki kiradi. Shu munosabat bilan, o'qituvchilar ota-onalar bilan ishlash jarayonida pedagogik yondashuv va psixologik ko'nikmalarini shakllantirishlari, shuningdek, muloqotni rivojlantirishga oid usullarni bilishlari lozim.

Boshlang'ich sinf o'qituvchilarining o'quvchilar ota-onalari bilan ishlashda samarali psixologik yondashuvlarni qo'llashi bolalarning ta'lim va tarbiya jarayonini yaxshilashda muhim ahamiyat kasb etadi. Ushbu metodologiya ota-onalar bilan munosabatlarni o'rnatish, muloqotni samarali yo'lga qo'yish va o'quvchilarga qo'llab-quvvatlovchi muhit yaratish uchun psixologik jihatlarni o'rganishga qaratilgan.

## 2. Metodologik asoslar

Ushbu maqolada ta'lim psixologiyasi, rivojlanish psixologiyasi va kommunikatsiya nazariyalariga asoslanadi. Ushbu metodologiya quyidagi yondashuvlarga asoslanadi:

- **Gumanistik yondashuv:** O'qituvchi va ota-onalar o'rtasidagi munosabatlarni insoniy ehtiyojlar, his-tuyg'ular va o'zaro ishonchga asoslangan tarzda shakllantirishga yo'naltirish.
- **Tizimli yondashuv:** O'quvchilar va ota-onalar bilan ishlash jarayonida turli psixologik komponentlarni (motivatsiya, stress, qo'llab-quvvatlash va boshqalar) integratsiyalash va o'zaro bog'lash.
- **Kognitiv yondashuv:** Ota-onalar va o'qituvchilar bilan ishlashda ularning fikrlash jarayonlari, ishonchlari va qarashlariga ta'sir qilish orqali bolalarning o'zlashtirishini oshirish.

## Metodlar

Tadqiqotda ishlatiladigan asosiy usullar:

- **So'rovnoma:** O'qituvchilar va ota-onalarga so'rovnomalar tarqatib, ularning ta'lim jarayonidagi fikr va qarashlarini aniqlash.
- **Intervyu:** Boshlang'ich sinf o'qituvchilari va ota-onalar bilan chuqur suhbat o'tkazib, ularning psixologik yondashuvlari haqida batafsil ma'lumot olish.
- **Kuzatish:** Dars jarayonini kuzatish orqali o'qituvchilar va ota-onalar bilan bolalarning munosabatlari va o'quvchilarning muloqot ko'nikmalarini o'rganish.
- **Psixologik testlar:** O'quvchilarning hissiy holati va motivatsiya darajasini baholash uchun psixologik testlar qo'llash.
- **Tahliliy metodlar:** Olingan ma'lumotlarni tahlil qilish uchun statistik va matematik usullardan foydalanish.

## Tadqiqot bosqichlari

1. **Tayyorlov bosqichi:** Tadqiqot uchun o'qituvchilar va ota-onalardan iborat namunani tanlash va metodlar bo'yicha tayyorgarlik ko'rish.
2. **Ma'lumot to'plash bosqichi:** So'rovnomalar, intervyyular, kuzatishlar va psixologik testlarni o'tkazish orqali ma'lumot yig'ish.
3. **Tahlil bosqichi:** Yig'ilgan ma'lumotlarni statistik va kognitiv tahlil qilish orqali o'qituvchi va ota-onalar o'rtasidagi munosabatlar ta'sirini aniqlash.

4. **Tavsiyalar ishlab chiqish bosqichi:** Tadqiqot natijalariga asoslanib, o'qituvchilarga ota-onalar bilan ishlashning samarali psixologik usullarini ishlab chiqish.

### 3. Kutilayotgan natijalar

- Boshlang'ich sinf o'qituvchilari va ota-onalar o'rtasidagi samarali psixologik yondashuvlar o'quvchilarning ta'lim jarayoniga ijobiy ta'sir ko'rsatishi kutilmoqda.
- Tadqiqot o'qituvchilarga ota-onalar bilan ishlashda psixologik ko'nikmalarni qanday rivojlantirish zarurligini ko'rsatib berishi mumkin.
- Natijalar asosida ota-onalar va o'qituvchilar o'rtasida konstruktiv va qo'llab-quvvatlovchi munosabatlar o'rnatilishi uchun amaliy tavsiyalar ishlab chiqiladi.

### Amaliy ahamiyati

Tadqiqotning natijalari ta'lim sohasidagi amaliyotchi psixologlar, pedagoglar va o'qituvchilar uchun boshlang'ich sinf o'quvchilari ota-onalari bilan ishlashda qo'llanilishi mumkin bo'lgan psixologik yondashuvlarni ishlab chiqish va amaliyotga tatbiq etishda yordam beradi. Shu bilan birga, o'quvchilarning o'zlashtirish darajasini oshirish va o'quv jarayoniga qiziqishini kuchaytirishda muhim qo'llanma bo'lib xizmat qiladi.

Boshlang'ich sinf o'qituvchilari ota-onalar bilan ishlashda samarali natijaga erishish uchun psixologik yondashuvlardan foydalanishlari lozim. Bu yondashuvlar ota-onalarning bolalariga va ta'lim jarayoniga bo'lgan qarashlarini chuqur anglash, samarali muloqotni tashkil etish va birgalikdagi maqsadga erishish uchun muhim hisoblanadi. Asosiy psixologik yondashuvlar quyidagilarni o'z ichiga oladi:

1. **Empatiya va faol tinglash** O'qituvchi ota-onalar bilan muloqotda empatiya (boshqalar his-tuyg'ularini anglash qobiliyati) va faol tinglash texnikalaridan foydalanishi zarur. Bu usullar orqali ota-onalar o'zlarini eshitilgan va tushunilgan his qiladi, bu esa ishonchli va ochiq muloqot muhitini yaratadi. Faol tinglash orqali o'qituvchi ota-onalarning xavotirlarini, bolalari bilan bog'liq masalalardagi ehtiyojlarini yaxshiroq tushuna oladi.

2. **Pozitiv muloqot va qo'llab-quvvatlash** Ota-onalar bilan muloqotda ijobiy tilda gapirish va qo'llab-quvvatlovchi yondashuvdan foydalanish muhimdir. Bu, ota-onalarni bolaning ta'lim jarayonidagi rolini tushunishga undaydi va o'zlarida ishonch uyg'otadi. O'qituvchi ota-onalarga konstruktiv va samarali maslahatlar berish orqali ularning bolani tarbiyalashda faolroq bo'lishiga yordam berishi mumkin.

3. **Individual yondashuv** Har bir oila va bolaning o'ziga xos xususiyatlari bor. Shu sababli, o'qituvchilar har bir ota-ona bilan alohida-alohida yondashishni yo'lga qo'yishi, ularning ijtimoiy, psixologik va iqtisodiy holatini inobatga olishlari kerak. Individual yondashuv orqali o'qituvchi ota-onalarga o'z oilaviy muhitiga mos keladigan maslahatlar va ko'rsatmalar berishi mumkin.

4. **Hamkorlik va tenglik tamoyili** O'qituvchi ota-onalar bilan ishlashda o'zini "yetakchi" sifatida emas, balki "hamkor" sifatida namoyon qilishi lozim. Tenglikka asoslangan muloqot ota-onalarni ta'lim jarayoniga jalb qilish va o'qituvchiga ishonch hosil qilish imkoniyatini beradi. Bu yondashuv bolaga nisbatan birgalikda qarorlar qabul qilishni osonlashtiradi va o'quvchining rivojlanishiga ijobiy ta'sir ko'rsatadi.

5. **Psixologik to'siqlarni engish** Ota-onalar bilan ishlash jarayonida yuzaga keladigan psixologik to'siqlarni engish uchun o'qituvchi konstruktiv muomaladan foydalanishi zarur. Masalan, ota-onalarning o'qituvchiga nisbatan ishonchsizlik yoki ta'lim jarayoniga loqayd qarashi kabi holatlar. Bunday holatlarda o'qituvchi sabr, halollik va ochiq muloqot orqali bu to'siqlarni engishga harakat qilishi lozim.

Mazkur psixologik yondashuvlar boshlang'ich sinf o'qituvchilariga ota-onalar bilan mustahkam va samarali hamkorlikni yo'lga qo'yishga yordam beradi. Bu yondashuvlar o'qituvchi va ota-onalar o'rtasidagi ishonchni oshirishga, bolalarning shaxsiy va o'quviy rivojlanishiga salmoqli hissa qo'shishga imkon yaratadi.

Ta'lim sifati – bu ta'lim jarayonining samaradorligi va natijadorligini baholashda muhim tushuncha bo'lib, o'quvchilar bilim olishida, ko'nikmalarni shakllantirishda va shaxs sifatida rivojlanishda ta'lim muhitining samaradorligini anglatadi. Sifatli ta'lim nafaqat ta'lim oluvchilarning yuqori natijalarga erishishini, balki ularning jamoat hayotida faol ishtirok etishga, tanqidiy fikrlash va muammolarni hal qilish ko'nikmalarini rivojlantirishga xizmat qiladi.

Ta'lim sifatini quyidagi asosiy omillar belgilaydi:

1. **O'quv dasturlari va o'quv rejalarining zamonaviyligi** O'quv dasturlari doimo yangilanib, zamonaviy talablar va mehnat bozori ehtiyojlariga moslashtirilgan bo'lishi lozim. Mazkur dasturlar o'quvchilarda zarur bilim va ko'nikmalarni shakllantirishni ta'minlashi kerak. Shuningdek, dasturlar o'quvchilarning qiziqishlarini hisobga olib, ularning shaxsiy rivojlanishiga ham xizmat qilishi muhim.

2. **O'qituvchilar malakasi va pedagogik yondashuvlari** O'qituvchilarning tajribasi, bilim darajasi va pedagogik ko'nikmalari ta'lim sifatiga katta ta'sir ko'rsatadi. Sifatli ta'lim uchun o'qituvchilarning doimiy ravishda o'z ustida ishlashi, zamonaviy ta'lim metodlarini qo'llashi va o'quvchilarga individual yondashishi zarur.

3. **Ta'lim muhitining qulayligi** Ta'lim sifati uchun o'quv muassasalarining moddiy-texnik bazasi, ya'ni sinfxonalar, laboratoriyalar, sport inshootlari, axborot resurslari va kutubxonalar ham muhim ahamiyatga ega. Quvonchli va xavfsiz o'quv muhiti o'quvchilarning ta'lim olishga bo'lgan motivatsiyasini oshirishda va ular uchun samarali ta'limni tashkil etishda katta rol o'ynaydi.

4. **Baholash tizimining adolatliligi va samaradorligi** O'quvchilarning bilim va ko'nikmalarini baholash tizimi adolatli va o'quvchilarning rivojlanish dinamikasini ko'rsata oladigan bo'lishi kerak. Baholash nafaqat bilimlarni qay darajada o'zlashtirilganini, balki o'quvchining shaxsiy rivojlanishini ham ko'rsatadigan bo'lishi kerak.

5. **O'quvchilarning shaxsiy va ijtimoiy rivojlanishi** Sifatli ta'lim o'quvchilarning shaxsiy fazilatlarini rivojlantiradi, mas'uliyatli, mustaqil, jamiyatda faol ishtirok eta oladigan inson sifatida shakllantiradi. Shu bilan birga, ular jamiyatda o'ziga mos o'rin topa olish ko'nikmalarini ham rivojlantirishi lozim.

6. **Ta'limda inklyuziya va teng imkoniyatlar yaratish** Ta'lim sifati har bir o'quvchining imkoniyatlarini hisobga olishi va ularga teng imkoniyatlar yaratishga intilishi bilan ham belgilanadi. Ijtimoiy-iqtisodiy holatdan qat'i nazar, barcha o'quvchilar sifatli ta'lim olish imkoniyatiga ega bo'lishlari kerak.

7. **Ota-onalar bilan samarali hamkorlik** Ota-onalar bilan o'qituvchilar o'rtasidagi konstruktiv muloqot va hamkorlik o'quvchilarning ta'limga bo'lgan qiziqishlarini oshirishga, ularning rivojlanishida qo'llab-quvvatlash muhitini yaratishga xizmat qiladi. Bu jarayon ham ta'lim sifatini oshirishning muhim omili hisoblanadi.

Ta'lim sifatini oshirish uchun yuqoridagi omillarning har biriga alohida e'tibor qaratish lozim. Sifatli ta'lim natijasida jamiyatda yuqori saviyadagi mutaxassislar, tanqidiy fikrlash qobiliyatiga ega shaxslar shakllanadi, bu esa milliy va xalqaro miqyosda raqobatbardoshlikni ta'minlashga xizmat qiladi.

### 3. Tahlil

Ta'lim sifatini oshirish nafaqat o'quv dasturlari va texnologiyalarni yangilash bilan cheklanmaydi, balki

o'quvchilar, o'qituvchilar va ota-onalarning o'zaro hamkorligi ham bu jarayonda muhim ahamiyatga ega. Bu jihatlar ta'lim jarayonining barcha ishtirokchilariga ta'sir etuvchi ijtimoiy, psixologik va pedagogik omillarni o'z ichiga oladi.

**1. O'qituvchi va ota-ona hamkorligining ta'limdagi roli** O'qituvchi va ota-onalar o'rtasidagi konstruktiv hamkorlik boshlang'ich ta'lim bosqichida ta'lim sifatini sezilarli darajada oshirishga xizmat qiladi. O'qituvchi-ota-ona aloqalari rivojlanmaganda o'quvchilarda motivatsiya, o'qishga qiziqish kamayishi mumkin. Tahlillar ko'rsatadiki, o'qituvchilar ota-onalar bilan samarali hamkorlikni o'rnatganida o'quvchilarning ta'lim jarayoniga qo'shimcha ijobiy ta'sir ko'rsatadi.

**2. Psixologik yondashuv va ta'lim jarayoniga ta'siri** O'quvchilar ota-onalari bilan ishlashda qo'llanilgan psixologik yondashuvlar, masalan, faol tinglash va empatiya orqali muloqotni kuchaytirish, ishonchli aloqa yaratish va birgalikda bolaga qo'llab-quvvatlovchi muhitni ta'minlash mumkin. Empatiya va pozitiv muloqotdan foydalanish orqali o'qituvchi ota-onalarni ta'lim jarayonida yanada faollikka undaydi. Tahlillar shuni ko'rsatadiki, psixologik yondashuvdan samarali foydalangan o'qituvchilar o'quvchilarda stress va noaniqlik holatlarini kamaytiradi va ularning bilim olishda ishtiyoqini oshiradi.

**3. Ta'lim muhitining sifatini oshirishning moddiy va ma'naviy omillari** O'quv muhitining qulayligi va o'quvchilar ehtiyojlarini qondiradigan resurslarga ega bo'lishi ta'lim sifatini oshirishga xizmat qiladi. Tahlillar shuni ko'rsatadiki, yaxshi jihozlangan sinfxonalar, yuqori sifatli darsliklar, elektron resurslar va xavfsiz o'quv muhitining mavjudligi o'quvchilarning motivatsiyasini va bilim olishga qiziqishini oshiradi. Biroq, shuningdek, ijtimoiy-psixologik muhitning ham, ya'ni o'qituvchi va ota-ona qo'llab-quvvatlovi, o'quvchilarda o'ziga ishonchni oshirishi ham muhim.

**4. Baholash tizimining adolatliligi va individual yondashuv zaruriyati** Adolatli va rivojlanish uchun mo'ljallangan baholash tizimi ta'lim jarayonida motivatsiyani oshiruvchi omillardan biri hisoblanadi. Baholash faqatgina natijalarni emas, balki o'quvchining qanchalik o'sganini, qanday bilim va ko'nikmalarni egallaganini ko'rsatishi lozim. Bu esa o'quvchilarni o'zlashtirish darajasiga qarab o'zlashtirish imkoniyatlarini ta'minlashda foydalidir. Shu bois, o'quvchilarni baholashda individual yondashuv qo'llanilsa, ularning imkoniyatlarini yanada to'g'ri baholash va shaxsiy rivojlanishini qo'llab-quvvatlash mumkin.

**5. Zamonaviy ta'lim texnologiyalari va ularning ta'lim sifatiga ta'siri** Zamonaviy texnologiyalar va raqamli ta'lim usullaridan foydalanish ta'lim jarayonini yanada interaktiv va qiziqarli qilishga yordam beradi. Bu esa o'quvchilarning bilim olish jarayoniga bo'lgan qiziqishini oshirishda, ularga individual ta'lim olish imkoniyatini yaratishda samarali hisoblanadi. Masalan, multimedia vositalari yordamida murakkab tushunchalarni o'rgatish osonlashadi va o'quvchilarning bilim darajasi sezilarli darajada oshadi.

**6. Inklyuziv ta'lim va teng imkoniyatlar yaratishning ahamiyati** Sifatli ta'lim o'quvchilarning ijtimoiy holati, qobiliyatlari va ehtiyojlaridan qat'i nazar, ularning ta'lim olishiga teng imkoniyatlar yaratishni talab etadi. Tahlillar ko'rsatadiki, ta'limda inklyuziv yondashuv joriy qilinishi o'quvchilarni jamiyatga tayyorlash, ularni teng huquqli ishtirokchilar sifatida tarbiyalash va ularning ijtimoiy muloqot ko'nikmalarini rivojlantirishda muhim rol o'ynaydi.

#### **4. Muhokama**

Ta'lim sifatini oshirish bugungi kunda har bir ta'lim tizimi oldida turgan dolzarb masalalardan biridir. Bu borada amalga oshirilgan tahlillar shuni ko'rsatadiki, yuqori sifatli ta'lim yaratish uchun ko'plab omillarni hisobga olish zarur, chunki ta'lim jarayoni murakkab, ko'p qirrali va bir-biriga bog'liq ko'plab elementlardan iborat. Muhokama davomida bu omillar haqida chuqurroq to'xtalib o'tish mumkin.

**O'qituvchi va ota-onalar hamkorligining ahamiyati** O'qituvchi va ota-onalar o'rtasidagi aloqaning mustahkam bo'lishi bolalar ta'limi sifatini oshirishda muhim omil bo'lib xizmat qiladi. O'qituvchilar va

ota-onalar o'rtasidagi ochiq muloqot va birgalikdagi hamkorlik o'quvchilarga kuchli qo'llab-quvvatlov muhitini yaratadi, bu esa ularning ta'lim olishga bo'lgan qiziqishini oshiradi. Shu bilan birga, o'qituvchilarning ota-onalar bilan muntazam va konstruktiv muloqot olib borishi ota-onalarning ta'lim jarayoniga bo'lgan mas'uliyatini oshiradi, bu esa bola tarbiyasiga ijobiy ta'sir qiladi.

**Psixologik yondashuv va muloqot samaradorligi** Boshlang'ich ta'limda o'quvchilar hali yosh va o'zlarining his-tuyg'ularini to'liq ifoda eta olmaydilar, bu esa ular bilan ishlashda maxsus yondashuvni talab qiladi. O'qituvchilarning faol tinglash va empatiya kabi psixologik texnikalardan foydalanishi ota-onalar va o'quvchilar bilan o'rtadagi ishonchni mustahkamlaydi. Bunday yondashuv bolalarning shaxsiy va hissiy rivojlanishi uchun mustahkam asos yaratadi va ularni o'quv jarayonida faolroq ishtirok etishga undaydi. Biroq, barcha o'qituvchilarda ham bu ko'nikmalar yaxshi rivojlangan bo'lmasligi mumkin. Shuning uchun o'qituvchilar uchun psixologik trening va kurslar tashkil etilishi ta'lim sifatini oshirishda muhim qadam bo'ladi.

### 5.Xulosa

Sifatli ta'lim yosh avlodning intellektual, shaxsiy va ijtimoiy rivojlanishi uchun mustahkam poydevor hisoblanadi. Ta'lim sifatini oshirish uchun o'quv dasturlarining zamonaviyligi, o'qituvchilarning yuqori malakasi, ta'lim muhiti qulayligi, adolatli baholash tizimi va o'quvchilarni qo'llab-quvvatlaydigan inklyuziv yondashuv kabi omillarni e'tiborga olish zarur. Shuningdek, ota-onalar bilan samarali hamkorlik o'quvchilarning o'qish jarayonida motivatsiyasini oshirishga va ularga qo'shimcha ijtimoiy yordam ko'rsatishga xizmat qiladi.

Ushbu maqolada boshlang'ich ta'lim bosqichida o'qituvchi va ota-onalar o'rtasidagi psixologik jihatlar tahlil qilinib, o'quvchilarning o'zlashtirish darajasiga va rivojlanishiga ta'sir ko'rsatadigan muhim omillar ko'rib chiqildi. Sifatli ta'lim samaradorlikni oshirish bilan bir qatorda o'quvchilarda tanqidiy fikrlash, muammolarni hal qilish qobiliyatini shakllantiradi. Xulosa qilib aytganda, ta'lim sifatini oshirish uchun o'qituvchi, ota-ona va jamiyatning uzviy hamkorligi ta'lim jarayonining samaradorligini oshirishga xizmat qiladi.

### FOYDALANILGAN ADABIYOTLAR

1. Bahromova, N. T. (2020). **Ta'lim sifatini oshirishda o'qituvchi va ota-ona hamkorligining roli.** O'zbekiston Milliy Universiteti ilmiy jurnali.
2. Qodirov, B. A. (2019). **Boshlang'ich ta'limda pedagogik va psixologik yondashuvlar.** Pedagogika va psixologiya. T.: Ilmiy-tadqiqot instituti.
3. Xayitova, G. M. (2021). **Ta'limda innovatsion texnologiyalar va uning ta'lim sifatiga ta'siri.** Toshkent Davlat Pedagogika Universiteti, Ilmiy-amaliy konferensiya materiallari.
4. Azizov, S. R. (2018). **Psixologik yondashuvlarning boshlang'ich ta'limdagi roli.** Respublika ta'lim markazi ilmiy to'plami, 3(5), 45-52.
5. World Bank Group. (2020). **Improving the Quality of Education: A Framework for School Development and Collaboration.** Washington, DC: World Bank.



# INSON VA BORLIQ MUNOSABATLARINING TASAVVUFIIY-ZAMONAVIY INTERPRETATSIYASI

**Qurbonova Feruza Ilhomovna**

[feruzaq42@gmail.uz](mailto:feruzaq42@gmail.uz)

## ANNOTATSIYA

Ushbu maqolada jahon va zamonaviy o'zbek adabiyotshunosligida badiiy modifikatsiya hodisasining o'rganilish usullari, bunga doir nazariy xulosalarni umumlashtirish, shu asosda o'zbek romanchiligida modifikatsion jarayonlarning mavjudligi estetik ehtiyoj ekanligini ko'rsatib berish. Isajon Sulton romanlarida badiiy modifikatsiyani yuzaga keltirgan milliy folklor, mumtoz adabiyot va jahon adabiyotiga xos poetik omillari ko'rsatilgan. "Boqiy darbadar" romanida syujet, kompozitsion modifikatsiyaning voqe bo'lishida adabiy ta'sir hamda postmodernistik tamoyillarning umumiy va xususiy ta'siri masalalarini ochib berilgan.

**Kalit so'zlar:** roman kompozitsiyasi, syujeti, obrazlar ko'lam, uslub, mavzu, detal, badiiy modifikatsiya.

## Asosiy matn

O'zbek adabiyotida 90-yillardan keyin N.Eshonqul, L.Bo'rixon, T.Rustamov, U.Hamdamlardan iborat yangi bir yozuvchilar avlodi kirib keldi. Bu avlod jahon adabiyotida ro'y berayotgan yangilanish jarayonlari bilan birga qadam tashlab, milliy nasrimiz an'alarini yangiladilar. Milliy adabiyotga modernistik, postmodernistik tamoyillarni, yangilangan janr, obraz, uslub va kompozitsion shakllarni olib kirdilar. "Adabiyot xalqning yuragi, elning ma'naviyati ko'zgu. Bugungi murakkab zamonda odamlar qalbiga yo'l topish, ularni ezgu maqsadlarga ilhomlantirishda adabiyotning ta'sirchan kuchidan foydalanish kerak. Ajdodlar merosini o'rganish, boy madaniyatimizga munosib buyuk adabiyot yaratish uchun hamma sharoitlarni hozirlaymiz". Isajon Sulton romanlari ham aynan shu yangi avlod ijodiy doirasiga tegishlidir. Bunday yangilanayotgan nasr namunalari badiiy modifikatsiya muammosi yuzasidan o'rganish, milliy adabiyotshunosligimizni yangi nazariy xulosalar bilan boyitishi, bugungi adabiy jarayon xususiyatlarini yoritib berishi nuqtai nazaridan dolzarflik kasb etadi.[1,164-b].

I.Sulton romanlarida badiiy modifikatsiya ko'rinishlari haqida fikr yuritishdan oldin shuni aytish maqsadga muvofiqki, uning "Boqiy darbadar", "Ozod", "Genetik" deya nomlangan uch romani o'zbek romanchiligining birinchi obida sanalgan turli namunalari, xilma-xil modifikatsion shakllardan, shu bilan birgalikda, o'zaro ham muayyan farqlanishlarga ega. Yana bir muhim jihat, I.Sultonning, umuman, romanchilikka kirib kelishi sira ham tasodifiy emas.[2,258-b]. U dastlabki hikoyalarini 80-yillar oxiri, 90-yillar boshlarida yozgan bo'lsa, faqat yangi asrning 10-yillariga kelibgina birinchi romanini taqdim etdi. Ammo I.Sultonning birinchi hikoyalaridayoq epik qamrovdorlik, badiiy tasvir va uslub yangilanishi, kutilmagan syujetlar, motivlar, detallar, obrazlar originalligiga intilish ijod laboratoriyasiga xos individual sifat darajasida ko'zga tashlangan edi. Shuning bilan birgalikda, "Munojot", "Qaydasan jannat", "Bog'i Eram hikoyalari", "Organik proza", "Anorganik proza" tarzida turkumlangan qissa hamda hikoyalar galereyasi I.Sultonning roman sari bo'lgan yigirma yildan ortiq ijodiy yo'li salmoqli ekanligini ko'rsatadi. [3,30-b].

"Boqiy darbadar" romaniga atab maxsus tadqiqot yozgan adabiy tanqidchi R.Rahmat I.Sulton

laboratoriyasiga xos bunday ijodiy dinamikani to'g'ri va nozik ilg'agan. "Boqiy darbadar" tasodif emasligini yozuvchi ijod biografiyasidan olingan aniq bir fakt bilan asoslagan, deb o'ylaymiz. Tanqidchi yozadi: "Bir vaqtlar "Munajat" qissasidan keltirgan iqtibosimda mana bu fikr ham bor edi: Abad yoshlik xuddi abad qarilik singari mazmunsiz emasmi?[4,9-b].

Bu fikr Isajonning ijod dunyosidagi ildizi chuqur bir maysa edi, bu maysa eson-omon kattarib, ulkan daraxtga aylandi. Yozuvchi keyinchalik yozgan katta asarlari, xususan, "Boqiy darbadar" romanida abadiy yoshlik, abadiy qarilik mavzusiga keng ko'lamda to'xtalgan. Isajonning nazarida abadiy yoshlik, aslida, abadiy qarilikdir.

Professor A.Rasulov "Boqiy darbadar" romani haqida shunday fikrni aytadi: "O'tgan yuz yilning ulkan iste'dodlarning asarlari umuminsoniy G'OYalar tasvirlangani boisgina insoniyat nazarida qadru qiymatga ega bo'lgan edi. Adabiyotimizning keyingi avlodi asarlarida ana shunday umuminsoniy G'OYa sezila boshlagani quvonarlidir. "Boqiy darbadar" romanida Isajon butun insoniyatning peshonasiga darbadar degan tamg'a bosgan, Tangri taolo yaratgan hudud-chegaralardan chiqishga uringanlar Etikdo'z qismati kabi, qarq'ish oqibatida olamda bemaqsad va mangu daydib-tentirab yurish ekanini (va mangu bo'lmagan shu yorug' olamning oxirida yana mudhishroq bir hukmga ro'para kelishini) ko'rsatgan bo'lsa, "Ozod" romanida yozuvchi "Dunyoning yuksalishi behuda, insonning o'zining ruhiy yuksalishi muhim" degan g'oyani ilgari suradi".

Roman kompozitsiyasi mana shu uchta syujet liniyasini umumlashtirish, yozuvchining Boqiy Darbadar haqidagi yirik falsafasini badiiy ifodalashga qaratilgan. Boshqacharoq aytganda, Boqiy darbadar falsafasi roman markazidan turli syujet liniyalarini biriktiruvchi qizil ip bo'lib o'tgan. Kompozitsiyaning asosi – fikr tashlash (tezis), unga boshqa bir fikrni qarshi qo'yish (antitezis) va xulosaga olib kelish (sintez)dan iborat mazmuniy tizimi ham muallifning Boqiy Darbadar degan badiiy-falsafiy umumlashmasidan kelib chiqqan. Asar mohiyatiga yovuzlik, ezgulik kurashining pirovard-oqibati Xudoga qaytish degan badiiy g'oya-konsepsiya qo'yilgan.

## ADABIYOTLAR

- 1.Jo'raqulov U. Nazariy poetika masalalari: Muallif. Janr. Xronotop. – Toshkent: G'afur G'ulom, 2015. – B. 164.
- 2.Isajon Sulton. Hazrati Xizr izidan.Roman,qissa va hikoyalar. G'afur G'ulom nomidagi nashriyot-matbaa ijodiy uyi.-Toshkent. 2018.258-bet.
- 3.Sulton I. Genetik. – Toshkent. Yangi asr avlodi, 2018. 30-bet.
- 4.Sulton I. Ozod. TRoman va hikoyalar. – Toshkent. Sharq, 2012. 9-bet.

# TEATR FAOLIYATI VA UNING XOZIRGI ZAMON IJTIMOIY TARAQQIYOTIDAGI O‘RNI

**Akbaraliyev Shohrux Raxmat o‘g‘li**

[akbaraliyevshohrux@gmail.com](mailto:akbaraliyevshohrux@gmail.com)

## **Annotatsiya**

Ushbu maqola ijtimoiy hayotimizda muhim o‘rin tutgan, “ibratxona” deb yuritilib kelinayotgan teatr faoliyati va uning rivojlanish bosqichlari hamda bugungi kun hayotimizda tutgan o‘ni haqida fikr yuritiladi.

**Kalit so‘zlar:** Teatr, san‘at, ma‘naviyat, ma‘rifat, madaniyat, pesa, estetika, tevideniya, kino, strategiya.

Yangi O‘zbekistonni barpo etishga qaratilgan “ **2017 — 2021-yillarda O‘zbekiston Respublikasini rivojlantirishning beshta ustuvor yo‘nalishi bo‘yicha Harakatlar strategiyasi**”[1] ishlab chiqilganligi bunda bechta ustuvor yo‘nalishni o‘z ichiga olganligi, to‘rtinchi yo‘nalish ijtimoiy sohani rivojlantirishga qaratilgan bo‘lib, maqsadli dasturlarni amalga oshirishda ta‘lim, madaniyat, ilm-fan, adabiyot, san‘at va sport sohalarini rivojlantirish, yoshlarga oid davlat siyosatini takomillashtirishga qaratilganligi o‘z isbotini topmoqda. Qolaversa, “Harakatlar strategiyasidan — Taraqqiyot strategiyasi sari”[2] tamoyiliga asosan ishlab chiqilgan quyidagi yettita ustuvor yo‘nalishdan iborat 2022 — 2026-yillarga mo‘ljallangan Yangi O‘zbekistonning taraqqiyot strategiyasi davlat dasturining beshinchi yo‘nalishi aynan, ma‘naviy taraqqiyotni ta‘minlash va sohani yangi bosqichga olib chiqishga qaratilganligi, davlatimiz tomonidan har bir sohaga e‘tibor bilan yondashib kelyotganligini anglatadi.

Buni birgina Davlat teatrlari misolida ko‘rishimiz mumkin. Albatta, teatr deganda insonning ko‘z oldiga o‘zi mansub bo‘lgan millatning o‘zligini, o‘zga millatlarning o‘ziga xos jixatlarini, ularning asriy orzulari-yu, butun umri davomida intilib kelayotgan maqsadlarini, xalqlarning tarixlarini, milliy va umuminsoniy qadriyatlarini badiiy obrazlar orqali ifoda etib turgan san‘atning beqiyos turlari gavdalanadi. Shuning uchun ham odamlar o‘z ongini taniy boshlagan ilk kunlardan boshlab, bir-biri bilan so‘zlashish usullarini kashf qilib, bir-birlari bilan aloqa qilish usullarini, har xil yo‘llarini sinab ko‘rishga boshlashgan. Bu harakat albatta, bir-birlari bilan muloqot qilish vositalarini ixtiro qila boshlashgan. Taraqqiyot asta oldinga siljiy boshlagan. Muloqotga kirishishning har xil yo‘l va vositalarini kashf qila boshlashgan. Uning natijasida insonlar o‘z tuyg‘ularini, fikr-mulohazalarini o‘zgalarga yetkazishning emotsional, badiiy ko‘rinishlarini ixtiro qilishgan.

Teatrning tug‘ilishi yoki kelib chiqishi yer sharining barcha qit‘alarida asosan bir xil ya‘ni ibtidoiy davrlarda marosimiy xatto xayvonlarga taqlid qilish, qushlarga taqlid qilish hamda tabiat hodisalarini tasavvur qilish, juda katta vaqt davomida rivojlanish (yani sivilizatsiya) asosida taqlidchilikdan o‘tib asta-sekin ifoda qilish mavzusi hamda mahorati ham oshib, xarakatlarga bog‘liq holda kechgan, lekin har bir makonda teatrning taraqqiyot yo‘llari turlicha bo‘lib o‘tgan.

Xususan, jahon teatr san‘atida teatr sistemasini ishlab san‘at olamiga taqdim etgan buyuk ijodkorlar K.S.Stanislavskiyday shaxslar paydo bo‘ldi. Bu sistemani takomillashtirishga xissa qo‘shgan ko‘plab san‘at arboblari hissa qo‘shdi. Bular N.D.Vaxtangov, R.Simanov, T.Meyrxold, D.Popov, G.A.Tovstanogov, L.P.Bruk, R.Rollan, B.Brext va hokazolar. San‘at rivoji uchun ijod qildilar.

“O‘zbek milliy teatr san‘atini shakillanishiga XIX asr oxiri XX asr boshida ijod qilgan ma‘rifatparvarlar Behbudiy, Shohidiy, Qudratilla, Mu‘in, Badriy, Qodiriy, Avloniy, Zafariy, Cho‘lpon, Fitrat, Xurshid, Uyg‘ur va boshqalar g‘oyaviy, falsafiy, estetik qarashlari katta ta‘sir etgan”. [3] – deb yozadi M.Umarov o‘zining “M.Uyg‘ur estetikasi” kitobida.

Darhaqiqat, yaqin o‘tgan XX asrning 40-50 yillarini olaylik, O‘zbek teatri nafaqat teatr sifatida shakillanib o‘z muxlislariga ega bo‘lgan edi, balki teatr san‘ati to‘g‘risida kitoblar paydo bo‘lib, shu manbalardan ruhlanib o‘zbek teatrida ham M.Uyg‘ur, Y.Bobojonov, T. Xo‘jayev, Sh.Abbosov kabi san‘at darg‘alari yetishib chiqdi. Bu rivojlanish asosida o‘zbek tanqidchilik yo‘nalishi rivojiga T.Tursunov, F.Jo‘rayevlar hissa qo‘shdi. O‘zbekistonda teatr san‘ati fan sifatida ham shakllangan edi. Shu davrda ijod qilgan ustoz san‘atkorlarimiz, dramaturglarimiz, bastakorlarimiz va ko‘plab ijodkorlarimizning hissalarini beqiyos.

Mustaqillik yillarida madaniy hayotda ham tub o‘zgarishlar yuz berdi. Bu, avvalo, teatr san‘ati rivojlanishida yaqqol sezila boshladi. Yangi teatr dargohlari qurib ishga tushirildi. 1991-yilda Farg‘ona, 1993-yilda Xorazmda davlat qo‘g‘irchoq teatrlari ish boshladi. 1994-yilda Qashqadaryo va Namangan viloyat teatrlari qoshida qo‘g‘irchoq guruhlarini, 2001-yilda Surxondaryo viloyat qo‘g‘irchoq teatri ochildi. O‘zbek davlat akademik drama (2001-yil) va O‘zbekiston akademik rus drama teatrlari (1999-yil) kabi poytaxt hamda viloyat teatr jamoalariga yangi binolar qurildi, ta‘mirlandi. 2015-yilning oktyabrda rekonstruksiya qilingan Alisher Navoiy nomidagi O‘zbekiston davlat akademik katta teatrining ochilish marosimi bo‘lib o‘tdi.

2001-yil O‘zbek davlat akademik drama teatriga Prezident farmoni bilan “Milliy teatr” maqomi berildi. 2014-yilda Prezident “O‘zbek milliy akademik drama teatrining 100 yilligini nishonlash to‘g‘risida” qaror qabul qildi. Ushbu qarorga muvofiq teatr ta‘mirlandi va yubiley tadbiri bo‘lib o‘tdi. Poytaxtdagi respublika teatrlari qatorida viloyat jamoalari ham xalqaro madaniy munosabatlarda qatnashib kelmoqda. Bu borada O‘zbekiston Yoshlar teatri, Ilhom teatri va Qashqadaryodagi “Eski masjid” teatr-studiyasi faollik ko‘rsatdi. 2018-yil O‘zbekiston Mudofaa vazirligi huzurida ilk bor harbiy teatr-studiya – “Turon” tashkil etildi. Mazkur teatr nafaqat harbiylar va ularning oilalari, balki barcha uchun xizmat ko‘rsatadi.

O‘zbekiston Respublikasi Prezidentining “O‘zbekiston teatr san‘atini rivojlantirish to‘g‘risida”gi (1998-yil) farmoniga muvofiq ma‘naviy-ma‘rifiy islohotlarda teatr arboblarning faol ishtirokini ta‘minlash, milliy qadriyatlarni tarannum etuvchi badiiy barkamol sahna asarlari yaratish kabi maqsadlarda “O‘zbekteatr” ijodiy-ishlab chiqarish birlashmasi tashkil etildi. 2017-yil faoliyati tanqidiy o‘rganilib, “O‘zbekteatr” birlashmasi tugatilib, uning funksiyalari Madaniyat vazirligiga o‘tkazildi.

Boshqa sohalarda bo‘lgani singari 2017-yil teatr sohasida ham keng islohotlar boshlandi. Eng avvalo 2017–2021-yillarga mo‘ljallangan Harakatlar strategiyasida teatr va tomosha maskanlarini, madaniy-ma‘rifiy tashkilotlar faoliyatini rivojlantirish hamda takomillashtirish, ularning moddiy texnika bazasini mustahkamlash belgilab qo‘yildi.

Madaniyat muassasalarining faoliyatini tashkil etish, madaniyat va san‘atning jamiyat hayotidagi o‘rni va ahamiyatini oshirish, yosh avlodni milliy va umuminsoniy sadoqat ruhida tarbiyalash maqsadida O‘zbekiston Respublikasi Prezidentining “Madaniyat va san‘at sohasini yanada rivojlantirish va takomillashtirishga doir chora-tadbirlar to‘g‘risida”gi qarori qabul qilindi.

Bugungi kunda mamlakatimizdagi mavjud 37 ta teatr faoliyatini ta‘minlash uchun 2017-yilning o‘zida davlat byudjetidan 81 milliard so‘mdan ortiq mablag‘ ajratildi. O‘zbekiston Respublikasi Prezidentining 2018-yil 14-maydagi “Davlat madaniyat muassasalari va davlat arxivlari xodimlari mehnatiga haq to‘lashning takomillashtirilgan tizimini joriy etish va ularni moddiy rag‘batlantirishni kuchaytirish to‘g‘risida”gi qaroriga ko‘ra, davlat madaniyat muassasalari artistlari, ma‘muriy-boshqaruv, badiiy rahbar,

ijodiy va boshqa xodimlarining mehnat haqi miqdori o'rtacha 45 foizga oshirildi. Madaniyat va san'at xodimlariga bo'lgan juda katta e'tibor edi.

Jadid bobolarimizning asriy orzulari ushali, bugungi kunda Yangi O'zbekistonda san'at va madaniyat sohasiga qaratilayotgan e'tibor sezilarli darajada. Davlatimiz rahbari har ma'ruzalarida "manaviyatli insondan hech qachon yomonlik chiqmaydi" – deb ta'kidlaydilar. So'ngi yillarda san'at va madaniyat sohasidagi islohotlarning o'sish darajasi jadal avj olmoqda. Bunga yorqin misol, birgina, O'zbekistonda yashovchi muayyan bir millat vakillarining milliy-madaniy ehtiyojlarini qondirishga xizmat qiluvchi Milliy-madaniy markazlarini olaylik. Mamlakatimizda istiqomat qilayotgan turli millat vakillarini respublika ijtimoiy, ma'naviy-ma'rifiy hayotida faol ishtirok etishini ta'minlash milliy-madaniy markazlar faoliyatining muhim yo'nalishlaridan biridir. Konstitutsiyamizda "O'zbekiston Respublikasi o'z hududida istiqomat qiluvchi barcha millat va elatlarning tillari, urf-odatlar va an'alarini hurmat qilinishini ta'minlaydi, ularning rivojlanishi uchun sharoit yaratadi", deb ta'kidlangan. Bu borada hayotimizda ko'plab tadbirlar amalga oshirilmoqda. Xususan, bugun 130 dan ortiq markazlar mavjud bo'lib turibdi. Mamlakatimizda istiqomat qilayotgan barcha millat va elatlarning o'z ona tilida o'qishi uchun keng imkoniyatlar yaratilgani, maktablar va oliy o'quv yurtlari bunga amal qilayotgani, ko'plab tillarda gazeta va jurnallar chop etilib, teleko'rsatuv va radioeshittirishlar olib borilayotgani ham bu boradagi samarali faoliyatning yaqqol dalilidir. Milliy-madaniy markazlar turli jamiyat, xalq, millatlar o'rtasida har tomonlama hamkorlik ma'naviyatini shakllantirish, xalqlarning o'zaro ishonch va hurmatini oshirish maqsadlariga xizmat qiladi. Shu jihatdan ular tomonidan olib boriladigan ishlar ko'proq madaniy va ma'naviy yo'nalishda bo'lib, bu jahon xalqlari, turli madaniyatlar integratsiyasida muhim omillardan biri bo'lib hisoblanadi.

Vazirlar Mahkamasi "2018-2022 yillarda davlat teatrlarining moddiy-texnik bazasini mustahkamlash va ularning faoliyatini rivojlantirish chora-tadbirlari dasturi to'g'risida"gi qarori qabul qilingan edi. Shu qarorga muvofiq O'zbekiston Respublikasi Prezidenti huzuridagi statistika agentligi ma'lumotlariga ko'ra, 2021-yilda faoliyat ko'rsatgan teatrlar soni 50 tani tashkil etib, ulardan 24 tasi drama teatri, 10 ta musiqali teatr, 4 ta yosh tomoshabinlar teatri, 7 ta qo'g'irchoq teatri va 1 ta opera va balet teatrlari faoliyat ko'rsatib kelmoqdalar. [4]

Yillar kesimida teatrlar soni:

2000-yilda -40ta

2010-yilda -42ta

2020-yilda -49ta

2021-yilda -50ta

Qarorga muvofiq, 2019 yilning 1 dekabriga qadar Navoiy, Namangan va Toshkent viloyatlarida qo'g'irchoq teatrlarini tashkil qilish va ularning faoliyati bo'yicha takliflar ishlab chiqish ko'zda tutilgan edi. 2024-yilning 12-fevralida Namangan viloyatida bayramona bezatilgan 240 o'rinli tomosha zali va 70 o'rinli kinozaldan iborat Qo'g'irchoq teatri barpo etilib, bolalar ixtiyoriga topshirildi.

Davlatimiz tomonidan madaniyat va san'at sohasiga e'tibor yuksakligiga qaramay, ba'zi teatrlarda tomoshabin qamrovi talab darajasida emasligi achinarli xol, albatta.

Bunga sabab, tomoshabinni o'zimi yoki tomoshabinni jalb qila olmayotgan teatr ijodkorlari?

Bugungi davr Globallashuv davri bo'lmoqda, internet tarmoqlaridan jahonga teng teatr faoliyati va ularni yaratgan spektakllari haqida onlayn habardor bo'lib turgan bugungi tomoshabin uchun oddiy teatr va sahna ko'rinishlari diqqatni torta olmasligi tabiiy xol. Bu o'z navbatida bugungi kun teatr ijodkoridan juda

katta izlanishni talab etadi.

Jahon sahnasida moddiy texnik ba'zalaridan mohirlik bilan foydalanish, ularni mahorat bilan qo'llay olish qobiliyati ham mavjud.

Aktyorlik maktabi asoschisi K.Stanislaviskiyning bir kifri bor "Aktyor xalqdan bir qadam oldinda yurishi kerak, rejissor esa aktyordan bir qadam oldinda yurishi lozim" deya takidlaydi. [5]

Bunga ko'ra bugungi kun rejissori rejissura mahoratini o'zlashtirish bilan bir navbatta, zamonaviy texnik vositalardan ham mohirlik bilan foydalana olish mahoratidan ham habardor bo'lishini talab etadi. Aytishimiz mumkin zamonaviy texnika bo'lsa, foydalanishni ham o'rganamiz deb. Bu savol ham o'z javobini topadi, sababi, O'zbekiston Respublikasi Prezidentining 2023-yil 11-sentabrdagi PF-158-son farmoni "O'zbekiston – 2030" strategiyasi to'g'risida yettita yo'nalish, yuzta maqsadni o'z ichiga qamrab olganligi bunda Ma'naviy taraqqiyotni ta'minlash va madaniyat sohasini yangi bosqichga olib chiqish bo'yicha islohotlar yo'nalishi 38,39,40,41,42,43,44 maqsadlar aynan madaniyat va san'at sohasiga qaratilganligini ko'rishimiz mumkin.

Yuqorida ko'rsatilgan maqsadlarda 40 ta teatr binolarini tamirlash va jihozlash, 6 ta yangi teatr binolarini qurish, davlat teatrlariga tomoshabinlarning yillik tashrifini 5 millionga yetkazish, 2 ta yangi qo'g'irchoq teatrlarini tashkil etish, Zamonaviy teatr va sirk san'ati yo'nalishida xalqaro hamkorlikni yangi bosqichga olib chiqish ko'zda tutilganligini keltirishimiz mumkin.

Bugungi kun teatr faoliyatini yanada ham yuksaltirish maqsadi yo'lida, har bir hududdagi teatrlarda ichki hamkorliklarni kuchaytirish;

Viloyat teatrlarida Xorijiy teatrlar rejissorlarini jalb qilish va tajriba almashish;

Har bir teatrga dramaturglarni jalb qilish va rejissor mutaxassis bilan hamkorlikda ish olib borish;

#### **FOYDALANILGAN ADABIYOTLAR:**

1. M.Umarov "M.Uyg'ur estetikasi", "Musiq" nashriyoti, T; 2007 y.
2. Qodirov M. "Sexr va mexr" Toshkent: G'ofur G'ulom nomidagi adabiyot va san'at nashriyoti, 1980
3. Юнусова М. « ЎЗБЕКИСТОНДА МАҲАЛЛА ТИЗИМИ ТРАНСФОРМАЦИЯСИНИНГ ИЖТИМОИЙ-ФАЛСАФИЙ ТАҲЛИЛИ» Андижон: «УСМОН НОСИР МЕДИА» нашриёти, А;2023 й
3. Teatr jurnali 2020. 2 son
4. Lex.uz sayti.
5. K.S.Stanislaviskiy "Aktyorning o'z ustida ishlashi" "Yangi asr avlodi" nashriyoti, T; 2011y.

# MUHASEBE EĞİTİMİNDE SÜRDÜRÜLEBİLİRLİĞİN ÖNEMİ ve FARKINDALIK DÜZEYİ: ÖNLİSANS MUHASEBE ÖĞRENCİLERİNE YÖNELİK BİR DEĞERLENDİRME

## THE IMPORTANCE OF SUSTAINABILITY AND AWARENESS LEVEL IN ACCOUNTING EDUCATION: AN EVALUATION FOR ASSOCIATE DEG- REE ACCOUNTING STUDENTS

**Abdulrezzak İkvan**

aikvan@adiyaman.edu.tr

### ÖZET

Kaynakların gelişigüzel tüketilmesinin sonucu olarak yaşamın devamlılığına ilişkin tehlike boyutu giderek artmaktadır. Bu tehlikenin boyutunu ve hızını azaltmak amacıyla sürdürülebilirlik kalkınma hedefleri belirlenmiştir. Aynı zamanda belirlenen hedeflerin bilinirlik ve farkındalık düzeyini yükseltmek için birtakım çabalar gösterilmektedir. Üniversitelerde bireylerin sürdürülebilirlik konusunda eğitilmeleri de bu çabaların bir boyutunu oluşturmaktadır. Bu çalışmada; ön lisans muhasebe öğrenimi gören öğrencilerin sürdürülebilirlik konusundaki farkındalık düzeylerinin belirlenmesi amaçlanmıştır. Bununla birlikte sürdürülebilirlik konularının muhasebe eğitimine entegrasyonu noktasında hedef kitlenin bakış açılarının belirlenmesi hedeflenmiştir. Çalışmada anket yönteminden faydalanılarak veriler sağlanmıştır. Hazırlanan anket formu Adıyaman, Harran, Siirt ve Hakkâri Üniversitelerinde ön lisans muhasebe öğrenimi gören öğrencilere uygulanmıştır. Anketin içeriği, sürdürülebilirliğe yönelik farkındalık ve anlayışın düzeyini ile sürdürülebilirlikte muhasebenin etkisine ilişkin algıları tespit etmeyi amaçlayan sorulardan oluşmaktadır. Ayrıca sürdürülebilirlik konularının muhasebe müfredatına entegrasyonuna ilişkin katılımcıların bakış açılarını belirlemeye yönelik sorular anket kapsamına alınmıştır. Sağlanan veriler üzerinde tanımlayıcı istatistiksel analizler yapılmıştır. Bunun yanında katılımcıların anket sorularına katılım yüzdelerine bağlı olarak çeşitli değerlendirmeler yapılmıştır. Bulgular, katılımcıların büyük kısmının sürdürülebilirliği farklı kaynaklardan öğrendiklerini belirtmişler. Katılımcılar sürdürülebilirliğin gelecek için önemli bir konu olduğu, müfredata entegrasyonundaki eksikliklerden dolayı konunun algılanması ve anlamlandırılmasında sorunlar yaşadıklarını ifade etmişler. Bununla birlikte sürdürülebilirlik konularının muhasebe müfredatına entegrasyonunun pozitif katkı sağlayacağı katılımcılar tarafından belirtilmiştir. Bu doğrultuda katılımcılar, sürdürülebilirlik konularının mevcut derslerin içeriğine entegre edilmesinin daha uygun bir yaklaşım olduğunu belirtmişler. Çalışmanın sonuçları, muhasebe öğretim müfredatı hazırlayanlara ve ilgili bölüm yöneticilerine sürdürülebilirlik konularının muhasebe müfredatına entegrasyonu için önemli ön görüşler sağlamaktadır. Çalışma sürdürülebilirlik konularının muhasebe öğrenimi gören öğrencilerde nasıl algılandığı noktasında akademik literatüre önemli katkılar sağlayacaktır. Bununla birlikte çalışmanın önceki çalışmalarla benzerlik ve farklılıklarına ilişkin yeni fikirlerin yeşermesini sağlayacak, bu durum yeni çalışmalara zemin hazırlayacaktır.

**Anahtar Kelimeler:** Sürdürülebilirlik, Muhasebe Eğitimi, Sürdürülebilirliğin Farkındalık Düzeyi

## ABSTRACT

As a result of indiscriminate consumption of resources, the danger to the continuity of life is gradually increasing. Sustainability development goals have been determined in order to reduce the size and speed of this danger. At the same time, some efforts are made to raise the level of awareness and awareness of the determined targets. Educating individuals about sustainability at universities is also a dimension of these efforts. In this study; It was aimed to determine the awareness levels of associate degree accounting students about sustainability. In addition, it is aimed to determine the perspectives of the target audience regarding the integration of sustainability issues into accounting education. In the study, data was provided using the survey method. The prepared survey form was applied to students studying associate degree accounting at Adiyaman, Harran, Siirt and Hakkari Universities. The content of the survey consists of questions aimed at determining the level of awareness and understanding of sustainability and perceptions regarding the impact of accounting on sustainability. In addition, questions aimed at determining the participants' perspectives on the integration of sustainability issues into the accounting curriculum were included in the survey. Descriptive statistical analyzes were performed on the data provided. In addition, various evaluations were made depending on the participants' participation percentage in the survey questions. The findings showed that most of the participants stated that they learned about sustainability from different sources. Participants stated that sustainability is an important issue for the future, and that they had problems in perceiving and making sense of the subject due to deficiencies in its integration into the curriculum. However, it was stated by the participants that the integration of sustainability issues into the accounting curriculum would make positive contributions. In this regard, participants stated that integrating sustainability issues into the content of existing courses would be a more appropriate approach. The results of the study provide important insights to accounting curriculum preparers and relevant department managers for the integration of sustainability issues into the accounting curriculum. The study will make significant contributions to the academic literature in terms of how sustainability issues are perceived by students studying accounting. In addition, it will enable new ideas to arise regarding the similarities and differences of the study with previous studies, and this will pave the way for new studies.

**Keywords:** Sustainability, Accounting Education, Awareness Level of Sustainability

## 1. GİRİŞ

Sürdürülebilirlik faaliyetlerinin raporlanması ve denetlenmesinde muhasebenin önemli rolü bulunmaktadır. Muhasebe meslek mensupları işletmelerin finansal verilerinde olduğu gibi sürdürülebilirlik faaliyet süreçlerini takip etmekte ve sürecin etkin ve verimliliğine yönelik ölçme, değerlendirme ve raporlamaları gerçekleştirmektedirler. Mesleki şüphecilik ve özendeki kabiliyetleri dolayısıyla muhasebe meslek mensupları, işletmelerin sürdürülebilirlik kalkınma hedeflerini gerçekleştirme düzeylerinin belirlenmesinde önemli rol oynamaktadır. Sürdürülebilirlik kalkınma hedeflerinin işletme stratejilerine entegrasyonunda muhasebe meslek mensuplarının yönetimlere rehberlik edeceğine yönelik güçlü bir inanç bulunmaktadır (Ahmed, 2019). Bu bakımdan muhasebe eğitiminde sürdürülebilirliğin önemsenmesi ve aday meslek mensuplarının bu çerçevede eğitilmesi önem arz etmektedir. Günümüz koşullarında paydaş beklentilerini karşılayabilmek için potansiyel meslek adaylarına muhasebe mesleğinin temel yeterlilik ve becerilerinin öğretilmesi yeterli görülmemektedir. Bunlarla birlikte meslek mensuplarının sorumlulukları çerçevesinde ekosistemi ve bunun sürdürülebilirliğine katkı sunmaları için gerçekleşen olayları daha geniş açıdan analiz etme kabiliyetlerini geliştirecek eğitimlerle donatılmaları gerekmektedir. Öncelikli olarak sürdürülebilirlik kalkınma amaç, hedef ve alt hedeflerinde belirtilen hususların muhasebe mesleğini ilgilendiren yönü noktasında potansiyel meslek elemanları eğitilerek bu konudaki becerileri geliştirilmelidir. Bu doğrultuda son dönemlerde sür-



dürülebilirlik kalkınma hedeflerinin muhasebe eğitim müfredatlarına eklenmesine yönelik yoğun bir eğilim bulunmaktadır. Nitekim UNESCO (2012) sürdürülebilirlik kalkınmanın önemli olduğunu, konunun üniversite müfredatlarında yer alması ve öğrencilerin bu yeterliliğe sahip olacak şekilde mezun edilmesi gerektiğini ifade etmiştir. Bunun yanında Lozano (2010) sürdürülebilirliğin sadece muhasebe değil tüm müfredatlara entegre edilmesi ve öğrencilerin çevreye duyarlı bireyler olarak yetişmelerinin gerekliliği yönünde artan bir ilginin olduğunu belirtmiştir.

Sürdürülebilirliğin üniversite müfredatlarında yer almasının gerekliliğine yönelik yapılmış ve yukarıda bazılarında yer verilen çok sayıda çalışmaya rağmen gelinen noktada konuya ilişkin yeterli düzeyde gelişmeler sağlanmadığı görülmektedir. Bu çalışmada, muhasebe öğrenimindeki öğrenciler nezdinde sürdürülebilirlik kalkınma hedeflerinin bilinirlik ve farkındalık düzeylerinin tespit edilmesi ele alınmıştır. Elde edilen bulgulardan faydalanılarak sürdürülebilirlik konusunun müfredatlara ne düzeyde yansıtıldığına ilişkin birtakım çıkarımlara ulaşılmaya çalışılmıştır. Önceki çalışmalarda konuya ilişkin ifade edilen önerilerin önemsenip önemsenmediği dolayısıyla gerekli entegrasyonların yapıp yapılmadığının test edilmesi noktasında çalışmamızın bulguları önem arz etmektedir. Bununla birlikte sürdürülebilirlik konusunun muhasebe eğitim müfredatı kapsamında değerlendirilmesi ve geleceğin potansiyel meslek elemanlarının konuya ilişkin bakış açılarının belirlenmesi noktasında özgün olması çalışmanın önemini yükseltmektedir. Ayrıca son zamanlarda muhasebe alanında yapılan çalıştay, kongre ve sempozyumlarda sürdürülebilirlik kalkınma konularına ilgi ve eğilimin artmış olması, çalışmanın gerekliliğini ortaya koymaktadır.

Çalışmanın temel amacı, ön lisans eğitimine tabi muhasebe öğrencilerinin sürdürülebilirlik kalkınma hedefleri ile ilgili farkındalık düzeylerini ölçmektir. Bu amaçlı bağlantılı olarak çalışmada “ülkemizde ön lisans muhasebe bölümlerinde öğrenim gören öğrencilerin sürdürülebilirlik konusundaki farkındalıkları hangi düzeydedir? Sorusuna cevap aranmaktadır. Bununla birlikte sürdürülebilirliğin müfredatlara entegre edilip edilmediği, öğretimindeki etkinlik veya konuya ilişkin öğrencilerin beklentileri gibi birtakım hususların açıklığa kavuşturulması hedeflenmektedir. Bu doğrultuda hazırlanan anket formu ile farklı üniversitelerdeki (Adıyaman, Harran, Siirt ve Hakkâri) ön lisans muhasebe bölümü öğrencilerinden konuya ilişkin bakış açılarını belirlemeye yönelik veriler sağlanmaya çalışılacaktır. Anket, hedef kitlenin sürdürülebilirlik kalkınma hedefleriyle ilgili farkındalık düzeylerini, bakış açılarını ve konuya ilişkin muhasebenin önemini ve fonksiyonunu belirlemeye yönelik hususları kapsamaktadır. Elde edilen verilere tanımlayıcı ve betimleyici birtakım analiz yapılmış, bulgular konu ve literatür çalışmaları kapsamında değerlendirilmiştir. Analizler sonucunda bir kısmı aşağıda belirtilen farklı konulardaki bulgulara ulaşılmıştır.

- Katılımcıların sürdürülebilirlik kalkınma hedeflerine ilişkin herhangi bir farkındalığı var mı, varsa bunun hangi kanallardan öğrendiği
- Sürdürülebilirliğin önemi ve muhasebe müfredatına entegrasyon düzeyinin tespiti,
- Sürdürülebilirliğin müfredatlarda yer alması durumunda bunun öğretimindeki etkinlik ya da muhtemel eksikliklerin; yer almaması durumunda ise entegrasyonuna ilişkin öğrencilerin beklenti düzeyinin tespiti

Genel hatlarıyla yukarıda belirtilen hususların dışında çalışmanın izleyen bölümlerinin tasarımı şu şekilde yapılacaktır. Sürdürülebilirlik konuları ve muhasebe açısından önemine yönelik kavramsal çerçeve oluşturulacak ve akabinde konuya ilişkin literatür çalışmaları ve bulgularına yer verilecektir. Metodoloji, verilere uygulanan analiz ve bulgular çalışmanın uygulama bölümünü kapsayacaktır. Sonuç ve tartışma bölümünde ise elde edilen bulguların değerlendirilmesi yapılacak ve önceki çalışmalarla karşılaştırılacaktır.

## 2. KAVRAMSAL ÇERÇEVE

Sürdürülebilirlik kavramı uzun zamandan beri literatüre kazandırılmıştır; ancak insan davranışlarının yaşamın devamlılığına yönelik tehdit boyutunu ciddi anlamda arttırdığı günümüzde sürdürülebilirliğin önemsenmesinde, hedeflerinin icrasında veya konuyla ilgili akademik çalışmaların sayısında son dönemlerde pozitif anlamda değişimleri meydana getirmiştir. Sürdürülebilirlik kalkınma kavramı, Dünya Çevre ve Kalkınma Komisyon'un 1987 yılında yayımlanmış olduğu Ortak Geleceğimiz raporunda ifade edilmiştir. İlgili raporda sürdürülebilirlik kalkınma; "*gelecek nesillerin ihtiyaçlarına zarar vermeden günümüz ihtiyaçlarını karşılama*" (WCED, 1987) şeklinde belirtilmiştir.

Sürdürülebilirlik kalkınma kavramı ihtiyaçların karşılanması çerçevesinde ele alındığı için genel olarak üretim veya işletmeleri ilgilendiren dar anlamlı bir konu gibi anlaşılabilir ancak aslında çok daha kapsamlıdır. Sürdürülebilirlik kalkınma kavramı ekonomiyle alakalı olduğu kadar toplumsal, sosyal, çevresel kısaca tüm yaşamsal fonksiyonlarla ilgisi bulunmaktadır. Nitekim ( Smith ve Sharicz, 2011 ) sürdürülebilirlik kavramı, ekosistemin korunması, yaşamın idamesi için ihtiyaçlar karşılanırken gelecek nesillerin yaşam haklarına zarar vermeden gerçekleştirilmesi şeklinde belirtilmiştir. Bununla birlikte, ilgili kavram Birleşmiş Milletler Avrupa Ekonomik Komisyonu (UNECE) tarafından "günümüz insanların ihtiyaçlarını karşılarken gelecekteki insanların ihtiyaçlarını karşılama yeteneklerini riske atmadan doğayla uyumlu şekilde gerçekleşen kalkınma şeklinde ifade edilmiştir (UNECE, 2013).

Yetkili kuruluşlarca çerçevesi çizilen sürdürülebilirlik kalkınma hedeflerinin sahada bir karşılık bulabilmesi için mevcut ve potansiyel uygulayıcıların bu konuda yeterli ve uygun bir eğitime sahip olması gerekmektedir. Özellikle işletme yöneticilerinin sürdürülebilirlik eğitim ve motivasyonlarının yeterli düzeyde olması gerekir (Bridges & Wilhelm, 2008 ). Sürdürülebilirliğin eğitilmesi noktasında yükseköğretim kurumlarındaki müfredat yapılarının bu çerçevede geliştirilmesi önem arz etmektedir. Davies (2009) sürdürülebilirliğin uygulamadaki karşılığını görebilmek için üniversitelerin öğrencilerini sürdürülebilirlik kalkınma hedeflerinin yetkinliklerine sahip olacak şekilde mezun etmelerinin gerekliliğine inanmaktadır. Bu doğrultuda sürdürülebilirlik kalkınma hedeflerinin yükseköğretim müfredatına entegrasyonunun yapılması öğrencilerin bu konuda bilgi düzeyi yükselecektir. Sürdürülebilirliğin uygulanması ve denetlenmesinde kilit öneme sahip muhasebe meslek mensuplarının rolü göz önüne alındığında muhasebe eğitiminde sürdürülebilirliğin entegrasyonu çok daha önem arz etmektedir. Bu kapsamda günümüzde de hala sürdürülmekte olan muhasebe ve denetim standartları ve bunların uygulama tekniklerinin öğretimi, yeterli bir eğitimi düzeyini oluşturamamaktadır. İlgili meslek mensuplarının bu eğitimlerinin yanında sosyal, çevresel ve finansal algılarının da geliştirilmesi gerekmektedir. Muhasebe müfredatına sürdürülebilirlik kalkınma hedeflerinin entegre edilmesi potansiyel meslek mensuplarının mesleki becerilerinin yanında çağın gerektirdiği yetkinlikleri de kazanmış olacaktır (Lodhia, 2010).

## 3. LİTERATÜR TARAMASI

İşletmelerde sürdürülebilirliğin olgunlaşmasında muhasebe meslek mensuplarının önemli sorumlulukları bulunmaktadır. Meslek mensubunun en önemli sorumluluğu ise işletmelerin sürdürülebilirliğe yönelik faaliyet sonuçlarını gerçeklik, doğruluk ve kanıtlanabilir şekilde raporlarda yer almasını sağlamaktır. Nitekim işletmelerin sürdürülebilirlik noktasında paydaş beklentilerine cevap verip veremediği muhasebe meslek mensuplarının oluşturacakları raporlarla ortaya konulmaktadır. Bu doğrultuda ilgili meslek mensuplarının eğitim süreçlerinde sürdürülebilirlik konularına ağırlık verilmesi konuya ilişkin oluşturulacak raporların bilgi kalitesini yükseltecektir. Muhasebe eğitiminde sürdürülebilirliğin önemi ve müfredata etkilerine yönelik yapılmış bazı çalışmaların değerlendirmeleri aşağıda belirtilmiştir.

Sultanoğlu ve Özerhan (2022) çalışmalarında sürdürülebilirliğin lisans ve üstü muhasebe müfredatlarına entegrasyon düzeyini incelemişler. Çalışma kapsamındaki bazı yükseköğretim kurumlarında sürdürülebilirliğin ders olarak müfredatlarda yer verildiği, birçoğunda ise etik, kurumsal yönetim, çevre

muhasebesi gibi derslerin içeriklerinde sürdürülebilirlik konularına alan açtıkları belirtmişler.

Ergün vd. (2022) çalışmalarında belli kriterlere sahip muhasebe ve finansman alan müfredatlarında sürdürülebilirlik ve bununla bağlantılı derslerin yer alıp almadığı metin analizi şeklinde değerlendirmişler. Elde ettikleri bulgulara göre sürdürülebilirliğin değerlendirilen ilgili alanların müfredatlarında yeterli seviyede olmadığını bu seviye yetersizliğinin ülkemizde daha belirgin olduğunu vurgulamışlar.

Apalı ve Acun (2019) çalışmalarında muhasebe öğrencilerinin çevre duyarlılıkları ile yeşil muhasebe benimsenmeleri arasındaki etkiyi değerlendirmişler. Araştırma verileri anket yöntemiyle sağlanmıştır. Verilere uygulanan analizler sonucunda ulaşılan bulgulara göre çevreye duyarlı olan muhasebe öğrencilerinin yeşil muhasebeye yönelik olumlu algıya sahip olduklarını tespit etmişler.

Yüksel (2020), çalışmasında sürdürülebilirliğin eğitiminin önemine odaklanmış ve ülkemizdeki yükseköğretim kurumlarında muhasebe bölümü müfredatları konu kapsamında incelemiştir. Maxqda 2020 programından faydalanarak gerçekleştirmiş olduğu içerik analizi sonucunda sürdürülebilirlik ile ilgili ders ve içeriklerin müfredatlarda beklentilerden uzak olduğuna yönelik bulgulara ulaşmıştır.

#### 4. UYGULAMA

Sürdürülebilirlik faaliyetlerinin şeffaf ve kanıtlanabilir düzeyde raporlarda yer alması, nitelikli ve konuya hâkim meslek mensuplarının varlığına bağlıdır. Bu bakımdan potansiyel meslek elemanlarının eğitim müfredatlarında sürdürülebilirlik konularına yer verilmesi önem arz etmektedir. Bu çalışmada, yükseköğretim ön lisans düzeyindeki muhasebe öğrenimi gören öğrencilerin sürdürülebilirliğe yönelik bakış açılarının tespit edilmesi amaçlanmıştır. Çalışmanın verileri, konuya ilişkin oluşturulan anket ile sağlanmıştır. Katılımcılar, belirli kriterler doğrultusunda belirlendiğinden amaçlı örneklem yönteminden faydalanılmıştır. Anket kapsamı, katılımcıların demografik özelliklerinin yanında konuya ilişkin farkındalık ve önemseme düzeyleri, muhasebenin rolü ve muhasebe eğitimine entegrasyonuna ilişkin bakış açıları ile en uygun entegrasyon yaklaşımına yönelik değerlendirmelerini belirleyecek soru gruplarından oluşmaktadır. Anket; Adıyaman, Harran, Siirt ve Hakkâri Üniversitelerindeki ön lisans muhasebe öğrenimindeki öğrencilere uygulanmıştır. Seçilen üniversitelerin kuruluş tarihleri farklı olup köklü geçmişe sahip üniversitenin yanında son dönemlerde kurulmuş üniversiteler de çalışma dâhil edilmiştir. Elde edilen verilerle tanımlayıcı ve betimsel analizler yapılmış, bulgular değerlendirilmiş ve önceki çalışmaların bulgularıyla karşılaştırılarak benzerlik ve farklılıklar vurgulanmıştır.

Anket çevrimiçi form şeklinde belirtilen üniversitelerin ilgili birimlerine Mart-Nisan 2024 dönemlerinde iletilerek veri sağlanmaya çalışılmıştır. Anketteki tüm sorulara tam cevap veren toplam 171 adet katılımcının değerlendirmeleri veri olarak kabul edilmiştir.

**Tablo 1.** Katılımcıların tanımlayıcı istatistikleri

Kategori	Ölçek	Frekans	Yüzdellik
Cinsiyet	Erkek	57	%33
	Kadın	114	%67
Yaş	20 yaş ve altı	36	%21
	21-25 yaş arası	102	%60
	26-30 yaş arası	9	%5
	31 yaş üstü	24	%14
Sınıf	1. Sınıf	54	%32
	2. Sınıf	117	%68
Üniversite	Adıyaman Üniversitesi	72	%42
	Hakkâri Üniversitesi	0	%0
	Harran Üniversitesi	75	%44
	Siirt Üniversitesi	24	%14

Yukarıdaki tabloda görüldüğü gibi katılımcıların önemli bir çoğunluğu (%67) kadınlardan oluşmaktadır. Bu durum muhasebe öğreniminin yapıldığı sosyal bilimlerin ilgili bölümlerdeki öğrenci cinsiyet dağılımından kaynaklanmak ve genel olarak kadınların sayısı erkeklere göre çoğunlukta olmaktadır. Ankete katılanların çoğunluğu (%60) 21-25 yaş aralığında, %68'i ikinci sınıf öğrencisidir. Son olarak katılımcıların çoğunluğu Adıyaman ve Harran Üniversitelerinde öğrenim görmektedir. Hakkâri Üniversitesinden herhangi bir öğrenci ankete katılım göstermemiştir.

**Tablo 2.** Öğrencilerin sürdürülebilir kalkınma konusundaki farkındalığı

	Ölçek	Frekans	Yüzdellik
S1: Sürdürülebilir kalkınma terimini duydu- nuz mu?	Evet	111	%65
	Hayır	60	%35
	<b>Ölçek</b>	<b>Frekans</b>	<b>Yüzdellik</b>
S2: Sürdürülebilir kalkınma terimine aşinalı- ğımız ne düzeyde?	Bilmiyorum	36	%21
	Çok düşük	24	%14
	Düşük	81	%47
	Yüksek	24	%14
	Çok yüksek	6	%4
S3: Sürdürülebilir kalkınma terimini nereden veya kimlerden duyduunuz?	Üniversiteden	49	%29
	Medyadan	59	%34
	Aile ve arkadaşlardan	15	%9
	Kişisel araştırmalardan	15	%9
	Diğer kaynaklardan	33	%19
S4: Sürdürülebilir kalkınma kavramını hangi düzeyde biliyorsunuz?	Bilmiyorum	36	%21
	Çok düşük	34	%20
	Düşük	61	%36
	Yüksek	40	%23
	Çok yüksek	0	%0

S5: Size göre sürdürülebilir kalkınmanın en uygun tanımı aşağıdakilerden hangisidir:	Frekans	Yüzdellik
Sürdürülebilir kalkınma çevreye zarar vermeyen kalkınmadır	14	%8
Sürdürülebilir kalkınma, toplum üyelerinin sürdürülebilir refahını sağlayan kalkınmadır	24	%13
Sürdürülebilir kalkınma, su, enerji, toprak vb. gibi hâlihazırda mevcut olan kaynakların aşırı kullanılmadığı kalkınmadır.	33	%19
Sürdürülebilir kalkınma, bizim yaşamlarımız ile bizimle birlikte yaşayan diğer canlıların yaşamları arasında bir denge sağlayan gelişmedir.	24	%13
Sürdürülebilir kalkınma, gelecek nesillerin kendi ihtiyaçlarını karşılama kabiliyetinden ödün vermeden, bugünün ihtiyaçlarını karşılayan bir gelişmedir.	73	%43
Hiçbiri	3	%2

Tanımlayıcı istatistiklerden sonra katılımcıların sürdürülebilirlik kalkınma hedeflerine yönelik algı düzeylerini belirlenmesi amacıyla toplam beş sorudan oluşan bir soru grubu oluşturulmuş ve bu soru grubuna katılımcıların cevaplarına ilişkin bulgular ve değerlendirmeleri şu şekildedir: Öncelikle bulgular, sürdürülebilirlik kavramı katılımcıların %65 tarafından daha önce duyulduğunu göstermektedir. Bulgularda %35'lik gibi ciddi bir katılımcı grubunun kavramı daha önce hiç duymadıklarını ifade etmeleri konunun araştırılması ve bulgular ışığında gerekli adımların atılması noktasında önemli katkılar sunmaktadır. Katılımcıların büyük çoğunluğu (%61=14+47) kavramı duymuş olmalarına rağmen kavrama ilişkin aşinalık düzeylerinin çok düşük veya düşük seviye olduğu görülmektedir. Katılımcıların %34 kavramı medyadan duyduklarını ifade etmişler, bu durum ülkemizin sürdürülebilirlik kalkınma hedeflerini gerçekleştirmek ve bilinirliğini arttırmak amacıyla gösterdiği çabanın sonucunu göstermektedir. Bu soruya verilen cevaplardan elde edilen ve çalışmanın da gerekliliğini pekiştiren asıl bulgu, katılımcıların sadece %29'luk kesimin bu kavramı yüksek öğrenim sürecinde duyduğunu ifade etmesidir. Bu sonuç sürdürülebilirlik kalkınma hedeflerinin yüksek öğretim müfredatlarında kendisine yeterince yer bulamadığının açık göstergesidir. Sürdürülebilirlik kavramının katılımcılar tarafından bilinme düzeyine ilişkin soruya verilen cevaplara bakıldığında toplamda %77'sinin (21+20+36) bilmediği, çok düşük veya düşük seviye bildiği görülmektedir.

Katılımcılardan sürdürülebilirlik için en uygun tanım cümlesinin belirlenmesi amacıyla yöneltilen soruda %43'lük kesim kavramın kapsamlı çerçevesini sunan beşinci sıradaki tanımı benimsemişler. Diğer tanımlar sürdürülebilirliğin belirli bir yönünü ifade etmektedir. İlk dört tanımı benimseme düzeyleri birbirine yakın oranlarda gerçekleşmiştir.

**Tablo 3.** Öğrencilerin sürdürülebilir kalkınmanın önemine ilişkin algıları

	Ölçek	Frekans	Yüzdellik
S1. Sürdürülebilir kalkınmanın toplum ve bir bütün olarak ülke için önemli olduğunu düşünüyor musunuz?	Evet	159	%93
	Hayır	12	%7
S2. Sürdürülebilirlik kalkınmanın toplumun çevreye duyarlılığının gelişimi noktasında önemli olduğunu düşünüyor musunuz?	Evet	159	%93
	Hayır	12	%7
S3. Bizim kaynak kullanma davranışlarımızın gelecek nesillerin ihtiyaçlarını karşılayabilmelerine etki ettiğini düşünüyor musunuz?	Evet	144	%84
	Hayır	27	%16
S4. Sürdürülebilir kalkınma hakkında daha fazla bilgi sahibi olmak ister misiniz?	Evet	153	%89
	Hayır	18	%11

Bu grupta yer alan sorularla katılımcıların sürdürülebilirlik kalkınma hedeflerinin toplum ve ülke açısından önemine yönelik bakış açılarını belirlenmeye çalışılmıştır. Bu gruptaki soruların tamamına katılımcıların önemli çoğunluğu evet şeklinde yanıt vermiştir. Katılımcıların büyük çoğunluğu sürdürülebilirlik kalkınma hedeflerinin toplum ve ülke için önemli olduğunu (%93), çevre duyarlılığını geliştireceğini (%93), gelecek nesillerin ihtiyaçlarının karşılanmasına etki ettiğini (%84) ve konuyu öğrenmeye istekli olduklarını (%89) belirtmişlerdir. Katılımcıların öğrenmeye yönelik istekli olmaları, yüksek öğretim ku-

rumlarının müfredatlarında sürdürülebilirlik konularına yoğunluk vermelerinin önemli ve gerekli olduğunu da göstermektedir.

**Tablo 4.** Sürdürülebilir kalkınmada muhasebenin önemine ilişkin öğrencilerin algıları

	Ölçek	Frekans	Yüzdellik
S1. Sürdürülebilir kalkınmanın sağlanmasında muhasebecilerin önemli bir rol oynaması gerektiğini düşünüyor musunuz?	Evet	132	%77
	Hayır	39	%23
S2. Sürdürülebilir kalkınma konularını muhasebe eğitimine entegre etmenin muhasebecilerin çevrelerinde olumlu bir rol oynamalarında yardımcı olacağını düşünüyor musunuz?	Evet	147	%86
	Hayır	24	%14
S3. Muhasebe meslek elemanlarının sürdürülebilir kalkınma faaliyet ve sonuçlarının takip ve denetlemesi işletmelere pozitif anlamda katkı sunar mı?	Evet	152	%89
	Hayır	19	%11
S4. Sürdürülebilir kalkınma konularını muhasebe eğitimine entegre etmenin gelecekteki kariyeriniz için faydalı olacağını düşünüyor musunuz?	Evet	150	%88
	Hayır	21	%12

Bu grupta yer alan sorular, sürdürülebilir kalkınmada muhasebenin önemine ilişkin katılımcıların bakış açılarını tespit etmeye yöneliktir. Katılımcıların büyük çoğunluğu (%77) sürdürülebilirlik kalkınma hedeflerinin gerçekleşmesinde muhasebe meslek mensuplarının önemli rol oynayacağını beyan etmiştir. İlgili hedeflerin muhasebe müfredatlarına entegre etmenin muhasebe meslek mensuplarının yetkinlik ve faydalı olma seviyelerine ilişkin soruya katılımcıların büyük çoğunluğu (%86) olumlu yaklaşım göstermiştir. Yine katılımcıların önemli bir kısmı (%89) belirtilen hedeflerin muhasebe müfredatına entegre edilmesi durumunda muhasebe meslek mensuplarının mesleki faaliyetlerine pozitif katkı sunacağını belirtmişlerdir. Katılımcılar sürdürülebilirlik kalkınma hedeflerinin muhasebe müfredatına entegre edilmesinin potansiyel meslek mensuplarının kariyer gelişimini olumlu yönde etkileyeceğini ifade etmişlerdir. Bu bulgular, sürdürülebilirlik kalkınma hedeflerinin muhasebe müfredatına entegre edilmesinin gerekliliğini göstermektedir.

**Tablo 5.** Sürdürülebilir Kalkınmanın Muhasebe Eğitimine Entegrasyonu Konusunda Öğrencilerin Algıları

	Ölçek	Frekans	Yüzdellik
S1. Üniversite eğitiminiz sırasında sürdürülebilir kalkınma kavramını duydunuz mu?	Evet	83	%49
	Hayır	88	%51
	Ölçek	Frekans	Yüzdellik
S2. Üniversite öğreniminiz sırasında sürdürülebilir kalkınma kavramıyla nasıl tanıştınız?	Bu kavramı hiç duymadım	111	%65
	Bununla ilgili dersimiz var	6	%4
	Bir dersin içeriğinde konu olarak yer almaktadır.	24	%14
	Çeşitli derslerin içeriğinde konu olarak yer almaktadır.	30	%17
	Ölçek	Frekans	Yüzdellik
S3. Sürdürülebilirliğin muhasebe eğitimine entegrasyon düzeyi sizce tatmin edici midir?	Evet	63	%37
	Hayır	108	%63

Entegrasyona ilişkin katılımcıların algılarını ölçmeye yarayan bu gruptaki sorulara verilen cevapların oluşturduğu bulgu ve değerlendirmeler şu şekildedir: sürdürülebilirlik kavramının yükseköğretim sürecinde duyup duymadıklarına ilişkin soruya katılımcıların çoğunluğu hayır (%51) şeklinde cevap vermiştir. Yine öğrenim sürecinde sürdürülebilirlik kavramıyla nasıl tanıştıklarına yönelik soruya, katılımcıların büyük çoğunluğu böyle bir kavramı duymadıklarını (%65); duyduğunu belirten katılımcılar da bir veya birkaç dersin içeriğinde karşılaştıklarını belirtmişlerdir. Bu sonuç, üniversitemizdeki muhasebe eğitimi müfredatlarında sürdürülebilir kalkınma konularının yeterince entegre edilmediğini göstermektedir.

**Tablo 6.** Sürdürülebilir kalkınmayı muhasebe eğitimine dâhil etmek için uygun yaklaşım

	Sürdürülebilir kalkınma konularıyla ilgili yeni bir dersin oluşturulması gerekiyor	Sürdürülebilir kalkınma konuları mevcut derslerin konularına eklenmesi gerekiyor.
Sürdürülebilir kalkınma konularını muhasebe eğitimine entegre etmek için hangi yaklaşım benimsiyorsunuz?	69	102
	%40	%60

Anketin son sorusunda sürdürülebilirlik kalkınma hedeflerinin muhasebe müfredatına entegrasyonunda en uygun yönteminin belirlenmesi hedeflenmiştir. Bulgulara göre katılımcıların %60'ı entegrasyonun mevcut derslerin konularına eklemek suretiyle gerçekleştirilmesinin daha sağlıklı olacağını belirtmişlerdir. Katılımcılar sürdürülebilirlik kalkınma hedeflerinin muhasebe müfredatına entegrasyonunu başlı başına bir ders olarak değil; derslerin içeriğinde konu ya da konular şeklinde yapılmasını benimsemişlerdir.

## 5. SONUÇ VE TARTIŞMA

Muhasebe öğrencilerinin güncel gelişmelere göre eğitilmesi, mesleğin icra sürecinde sağlayacakları hizmetlerin kalitesini yükseltecektir. Bu doğrultuda günümüzde güncel olan ve önemi giderek artan sürdürülebilirlik konularının özellikle yükseköğretim muhasebe müfredatlarına entegre edilmesi, potansiyel meslek mensuplarının bu bilinç ve bilgilerle yetiştirilmesi için önemlidir. Çünkü muhasebe meslek mensuplarının temel sorumluluğu, işletme faaliyet sonuçlarının gerçek, doğru ve kanıtlanabilirlik özellikler çerçevesinde raporlanmasını sağlamaktır. Bu doğrultuda sürdürülebilirlik faaliyet sonuçlarının raporlanmasında, bu konularda yetkin meslek mensuplarının görev ve sorumluluk alması raporların bilgi kalitesini yükseltecektir. Çalışmada, yükseköğretim düzeyindeki muhasebe eğitiminde bulunan öğrencilerin sürdürülebilirlik konularındaki bilgi, farkındalık ve algıları oluşturulan anket ile belirlemeye çalışılmıştır.

Araştırmanın bulguları, katılımcıların çoğunluğunun sürdürülebilirlik kalkınma hedeflerini medyadan duyduklarını belirtmiştir. Katılımcılar toplum ve ülke için sürdürülebilirliğin önem arz ettiğini belirtmiş; ancak konunun muhasebe müfredatına entegrasyonunun yeterli olmadığını ifade etmişlerdir. Muhasebe müfredatında sürdürülebilirliğin yeterli düzeyde öğretilmediği dolayısıyla potansiyel meslek mensuplarının bu konuda yetkinliklerinin düşük seviyede kaldığı belirtilmiştir. Gerekli entegrasyonların sağlanmasının gerekliliğine işaret eden katılımcılar, bu doğrultuda atılacak en doğru adımın ise mevcut derslerin konularına sürdürülebilirlik konularının serpiştirilmesi olduğunu vurgulamışlardır. Bulgular ülkemizdeki muhasebe eğitimi müfredatlarının güncellenmesinin gerekliliğini vurgulamakta ve sorunun giderilmesi noktasında birtakım fikirler sunmaktadır. Katılımcıların konuya yönelik istek ve beklentileri yapılacak entegrasyonun süreç ve başarısını yükseltecektir. Aynı zamanda katılımcılar sürdürülebilirlik konularını kariyer gelişimleri için önemsemekte; ancak yapılacak entegrasyonların yeni derslerin sağlanması yerine mevcut derslerde konu olarak yerleştirilmesini istemektedir. Bu doğrultuda sürdürülebilirlik kalkınma hedeflerinin muhasebe eğitimine entegrasyonunun yönetim muhasebesi dersinin kapsamında değerlendirilmesinin daha uygun olacağını öngörmekteyiz. Çalışmanın bulguları literatür bölümünde referans gösterilen birçok çalışmanın bulgularıyla benzer sonuçları ortaya koymuştur. Bu durum ilgili sorunun sadece ülkemiz ile sınırlı olmadığı küresel bir eksiklik olduğunu göstermektedir. Son olarak çalışmamızın verileri sınırlı sayıdaki yükseköğretim kurumlarında ve amaçlı örnekleme yöntemiyle belirlenen katılımcılardan sağlanması araştırmanın kısıtlarını oluşturmaktadır. Ölçeğin uygulama alanı daha kapsamlı belirlenmesi halinde farklı sonuçların ortaya çıkması muhtemeldir. Çalışma konuya ilişkin yetkili kurum, kuruluş ve sorumlulara önemli değerlendirmeler sunmaktadır.

**KAYNAKÇA**

- Ahmed, A. (2019), "Integrating global sustainability elements into accounting programs: UAE University Business Education case study", *The Business and Management Review*, Vol. 10 No. 3, pp. 1-11.
- Apalı, A., ve Acun, Ö. (2019). Muhasebe Eğitimi Alan Öğrencilerde Yeşili Koruma Bilincinin Yeşil Muhasebe Üzerindeki Etkisinin Araştırılması. *Oğuzhan Sosyal Bilimler Dergisi*, 1(1), 18-36.
- Bridges , C. ve Wilhelm , W. (2008), "Going Beyond Green: The "Why and How" of Integrating Sustainability Into the Marketing Curriculum, *Journal of Marketing Education* 30(1):33-46
- Davies, J. (2009). *The application of Full Cost Accounting in a Higher Education context – development of a methodological approach*. Paper presented at International Conference on Sustainable Management of Public and Not For Profit Organisations, Forli, Italy.
- Ergün, İ., Kaldırım, Z., ve Özcan, İ. (2022). İşletme ve Muhasebe Eğitimi Müfredatı Yeterince Sürdürülebilir mi? Türkiye ve Diğer Ülke Üniversitelerinin Müfredatlarının Doküman Analizi ile Karşılaştırılması. *Selçuk Üniversitesi Sosyal Bilimler Meslek Yüksekokulu Dergisi*, 25(Özel Sayı), 314-324. <https://doi.org/10.29249/selcuksbmyd.1129801>
- Lodhia, S. (2010). *Teaching a sustainability accounting course in an Australian university: insights for sustainability accounting education* (Doctoral dissertation, Asia Pacific Centre for Environmental Accountability).
- Lozano, R. (2010), "Diffusion of sustainable development in universities' curricula: an empirical example from Cardiff University", *Journal of Cleaner Production*, Vol. 18 No. 7, pp. 637-644.
- Özerhan, Y., ve Sultanoğlu, B. (2022). Muhasebe Eğitiminde "Sürdürülebilirlik" – Türkiye'deki Üniversitelerde Bir Araştırma. *Selçuk Üniversitesi Sosyal Bilimler Meslek Yüksekokulu Dergisi*, 25(Özel Sayı), 325-334. <https://doi.org/10.29249/selcuksbmyd.1131404>
- Smith, P. & Sharicz, C. (2011), "The shift needed for sustainability", *The Learning Organisation*, Vol. 18 No. 1, pp. 73-86.
- UNECE (2013), Empowering Educators for a Sustainable Future. Tools for Policy and Practice Workshops on Competences in Education for Sustainable Development, UNESCO, Paris.
- UNESCO (2012), 2012 Report on the UN Decade of Education for Sustainable Development Shaping the Education of Tomorrow, UNESCO, Paris.
- Yüksel, F., (2020) "Sustainability in Accounting Education Given By Turkey Higher Education Institutions, Turkish Online Journal of Qualitative Inquiry (TOJQI), 11(3), 393-416, DOI: 10.17569/tojq.688337
- World Commission on Environment and Development (WCED-1987), "Our common future", available at: <http://conspect.nl/pdf/Our Common Future-Brundtland Report>.



# O‘ZBEK VA INGLIZ TILLARIDA “IJTIMOIY TARMOQ” SEMANTIK MAYDONINI VOQELANTIRUVCHI LISONIY BIRLIKLAR

**Naimjonova Irodaxon Ma’rufjon qizi**

[iorifjonova12@gmail.com](mailto:iorifjonova12@gmail.com)

**Annotatsiya:** Ijtimoiy tarmoq – Ommaviy axborot vositalari tarkibiga kiruvchi element. Ijtimoiy tarmoq vositalari bugungi kunda hayotimizning ajralmas qismiga aylanib ulgurdi desak adashmagan bo‘lamiz. Sababi hozirgi davrda barcha yoshdagi insonlar kunining ko‘p qismida ijtimoiy tarmoqdan foydalanayotganining guvohi bo‘lishimiz mumkin. Eng keng tarqalgan ijtimoiy tarmoq platformalaridan Facebook, Telegram va Instagram larni misol qilishimiz mumkin. Bunday vositalardan turli maqsadlarda foydalaniladi, ko‘proq muloqot qilish uchun hamda yangiliklardan xabardor bo‘lish uchun qo‘llaniladi. Ular butun dunyo xalqlari, elatlari va millatlari o‘rtasida aloqa almashinish uchun xizmat qiladi. Ijtimoiy tarmoqlar insonlarga g‘oya va qiziqishlar almashish, yangi do‘stlar orttirish qulayliklarini taqdim etadi. Umumlashtirib aytganda, ijtimoiy tarmoqni muloqotning yangi davri deb atashimiz mumkin. Kelajakda ijtimoiy tarmoqlarda bo‘lgan talab yanada orttishini tahmin qilishimiz mumkin. Sababi hozirda ushbu vositalar chetlab o‘tmagan sohalar juda kam. Ijtimoiy tarmoq vositalarida, jumladan, Facebook, Instagram hamda Telegram da qo‘llaniluvchi leksik birliklar kundan kunga mashhurlikka erishmoqda. Unday terminlar aksari tarjima qilinmay, tilga tayyor holda kirib kelmoqda. Ushbu tadqiqot ishida ana shunday leksik birliklarning ayrimlariga murojaat etamiz.

**Kalit so‘z:** semantik maydon, ommaviy axborot, internet, internet tili, ijtimoiy tarmoq, Facebook, Instagram, lisoniy birlik, Reels, Like, Post, Story.

**Abstract:** Social network is an element of mass media. It would be true to say that social networking tools have become an integral part of our lives today. The reason is that nowadays people of all ages use social networks for most of the day. Examples of the most common social network platforms are Facebook, Telegram and Instagram. Such tools are used for various purposes, they are used to communicate more and to keep up with the news. They serve to exchange communication among peoples and nationalities of the whole world. Social networks allow people to share ideas and interests, and make new friends. In general, we can call the social network as a new era of communication. We can predict that the demand for social networks will increase even more in the future. The reason is that there are very few areas that these tools have not bypassed. Lexical units used in social media, including Facebook, Instagram and Telegram, are gaining popularity day by day. Most of such terms are not translated, they enter the language ready-made. In this research work, we refer to some of these lexical units.

**Key word:** semantic field, public information, internet, internet language, social network, Facebook, Instagram, linguistic unit, Reels, Like, Post, Story.

## KIRISH

**Maydon** - fizikaning asosiy tushunchalaridan biri ekanligi, fazodagi taqsimlangan fizik kattaliklarning xususiyatlarini tekshiruvchi nazariya hozirgi vaqtda maydon nazariyasi ekanligi qayd etiladi. Algebrada esa qo‘shish, ko‘paytirish va ularga teskari amallar - ayirish, bo‘lish kiritilgan to‘plam sifatida belgilanadi. Lingvistikada esa “ma’no” (mazmun) umumiyliги bilan birlashgan va belgilanayotgan hodisalarning tushunchaviy, predmetlik yoki vazifaviy (funktional) o‘xshashligini aks ettiruvchi til birliklari (asosan, leksik birliklar) yig‘indisi *maydon* sifatida belgilanadi. [Iskandarova, 2007: 43.]

**Semantik maydon** tushunchasiga doir ko‘plab tadqiqotlar o‘tkazilgan bo‘lsada, ushbu tushunchaga doir tadqiqotlar olib borilishi kerak. Demak, semantik maydon tushunchasi – bir umumiy ma’no asosida birlashtiruvchi leksik birliklar jamlanmasiga nisbatan qo‘llanilar ekan. Leksik birlik deb esa butun borliqdagi narsa, hodisa, voqealar to‘g‘risida ma’lumot beruvchi yoki ongimizga yetkazuvchi mazmun deb tushunishimiz mumkin.

**Ijtimoiy tarmoq** – Ommaviy axborot vositalari tarkibiga kiruvchi element. Ijtimoiy tarmoq vositalari bugungi kunda hayotimizning ajralmas qismiga aylanib ulgurdi desak adashmagan bo‘lamiz. Sababi hozirgi davrda barcha yoshdagi insonlar kunining ko‘p qismida ijtimoiy tarmoqdan foydalanayotganining guvohi bo‘lishimiz mumkin. Eng keng tarqalgan ijtimoiy tarmoq platformalaridan Facebook, Telegram va Instagram larni misol qilishimiz mumkin. Bunday vositalardan turli maqsadlarda foydalaniladi, ko‘proq muloqot qilish uchun hamda yangiliklardan xabardor bo‘lish uchun qo‘llaniladi. Ular butun dunyo xalqlari, elatlari va millatlari o‘rtasida aloqa almashinish uchun xizmat qiladi. Ijtimoiy tarmoqlar insonlarga g‘oya va qiziqishlar almashish, yangi do‘stlar orttirish qulayliklarini taqdim etadi. Umumlashtirib aytganda, ijtimoiy tarmoqni muloqotning yangi davri deb atashimiz mumkin.

**Ommaviy axborot vositasi** o‘z ichiga radio, televideniya, shuningdek, internetni ham oladi. Ommaviy axborot deganda “axborot” terminiga izoh beradigan bo‘lsak: **“axborot”** 1. Taqdim etilish shaklidan qat’iy nazar shaxs, predmet, dalil, voqea, hodisa va jarayonlar haqidagi ma’lumotlar. 2. Dalil, voqea, hodisa, predmet, jarayon kabi obyektlar haqidagi bilim (ma’lumotlar) hamda tushunchalar yoki buyruqlar. 3. Ma’lum xos matnda aniq ma’noga ega bo‘lgan tushunchalarni ichiga oluvchi dalil, voqea, hodisa, predmet, jarayon, taqdimot kabi obyektlar haqidagi bilim (ma’lumotlar). 4. Qiziqish uyg‘otishi mumkin bo‘lgan va saqlanishi va qayta ishlanishi lozim bo‘lgan jami dalil va ma’lumotlar. Kitob matni, ilmiy formulalar, bank hisob raqamidan erkin foydalanish va to‘lovlar, dars jadvali, o‘lchash majmualarining Yer va fazo stansiyasi o‘rtasidagi masofa to‘g‘risidagi xabarlar va h.k. axborotlar bo‘lishi mumkin. Hisoblash mashinasi ishi uchun zarur bo‘lgan axborot qayta ishlanishi lozim bo‘lgan ma’lumot va dasturdan iborat bo‘lib, dastur ushbu ma’lumotlar bilan nima va qaysi tartibda bajarilishi lozimligini belgilaydi (yoki foydalanuvchiga belgilash imkonini beradi). Axborot nur, tovush va radio to‘lqinlari, elektr toki yoki kuchlanishi, magnit maydoni, qog‘ozdagi belgilar shaklida yaratilishi va tashilishi mumkin. Umuman olganda, xohlagan moddiy tuzilma yoki energiya oqimi axborotni tashishi mumkin. Axborotdan foydalanish ko‘lamlari jamiyat rivojlanishi darajasini belgilaydi. 5. Turli obyektlarning o‘zaro ishlashida ro‘y beruvchi aks etish jarayonining faol harakatlarni ta’minlash uchun yaroqli natijalari. Shuningdek, birov, biror narsa to‘g‘risidagi ma’lumotlar. 6. Aks etgan xilma-xillik. [Axborot-kommunikatsiya texnologiyalari izohli lug‘ati, 2004: 26-27.] Ommaviy axborot deganda quyidagicha tushunamiz: **“ommaviy axborot”** *ingl.: mass information, rus.: массовая информация* 1. Cheklanmagan shaxslar doirasi uchun mo‘ljallangan hujjatlashtirilgan axborot, bosma, audio, audiovizual va boshqa xabar va materiallar. 2. Ommaviy axborot vositalari orqali ommaviy tarqatiladigan bosma, audio, audiovizual va boshqa xabar va materiallar. 3. Bir paytning o‘zida maxsus vositalar – massmedia yordamida shaxslar guruhiga axborotni uzatish jarayoni. [Axborot-kommunikatsiya texnologiyalari izohli lug‘ati, 2004: 217.]

Internet – butun jahon global tarmog‘i bo‘lib, Axborot-kommunikatsiya texnologiyalari izohli lug‘atida

quyidagi ta'rif keladi: **“Internet”** 1. Butun jahon global tarmog'i. U davlat, ta'lim, tijorat, harbiy va korporativ tarmoqlarni birlashtirib, IP (Inter-network Protocol) ma'lumotlarni uzatish bayonnomasiga asoslangan. 2. Ommaviy yoki xususiy ravishda yuqori darajali kommunikatsiya xizmatlarini ta'minlovchi global axborot tizimi. Uning qismlari IP bayonnomasiga asoslangan noyob manzil makoni orqali o'zaro bog'liqdir. 3. Yer sharini qamrab olgan o'zaro bog'liq kompyuter tarmoqlari to'plami. Internet, barchasi IP bayonnomasidan foydalanuvchi kompyuterlar, elektron pochta, e'lonlar doskalari, ma'lumotlar bazalari va mulohaza guruhlaridan erkin foydalanishni ta'minlaydi. [Axborot-kommunikatsiya texnologiyalari izohli lug'ati, 2004: 124.] Bugungi kunda internetdan butun dunyo turli maqsadlarda foydalanadi, jumladan, ish topish, ilm o'rganish, mashhur bo'lish va h.k. Ijtimoiy tarmoqlar ham turlicha vazifalarni bajaradi. Facebook da mashhurlik hamda do'st orttirish asosiy o'rin egallaydi. Instagram mashhurlik hamda pul topish. Telegram esa do'stlar muloqot qilish maqsadida foydalaniladi. Yuqoridagi platformalardan ilm olish maqsadida ham foydalanish mumkin, buning uchun, turli saytlarga ulanib, bilim egallash mumkin.

Internetning asosiy vazifasi kommunikativlikdir. Darhaqiqat, global tarmoq kommunikatsiyaning umumiy ma'nodagi samarali vositasi bo'lib, u hududiy jihatdan bir-biridan olisda bo'lgan insonlarning ham o'zaro aloqa qilishlari uchun xizmat qiladi. Shu bilan bir qatorda **internet tili** ta'siriga esa vosita ham hisoblanib, uning yordamida ma'lum bir g'oyaviy, tijoriy va siyosiy maqsadlarni amalga oshirish uchun ishontiriladi, dalil keltiriladi, targ'ib qilinadi. Undan tashqari internet:

- kognitiv (bilim egallash vositasi), tezarus (bilimlar to'plash va saqlash);
- madaniy (yangi global axboriy madaniyatni yoki turli submadaniyatlarni yuzaga keltiruvchi vosita);
- estetik (“quyi” ma'noda ovunchoq, “yuksak” ma'noda esa badiiy va ijodiy salohiyatni amalga oshirish vositasi) vazifalarni bajaradi. [Bakiyeva, Teshabayeva, 2019: 151.]

## NAZARIY ASOS

Ijtimoiy tarmoqlar bugungi davrda texnologiyaning rivojlanishi oqibatida rivojlanib ketdi. Ya'ni raqamli texnologiyalar, jumladan, telefonlar, kompyuterlar, smart uskunalar ta'sirida ijtimoiy tarmoq saytlari takomillashib, mashhurlikka erishdi. Ijtimoiy tarmoq saytlariga Facebook, Instagram, Telegram, Twitter kabilarni kiritishimiz mumkin. T.Gok [The effects of social networking sites on students' studying and habits, 2016: 85.] shuni e'tirof etadiki, Facebook foydalanuvchilari soni 500 milliondan oshadi va boshqa ijtimoiy tarmoq saytlarining ko'p a'zolari, ularning aksariyati taxminan 250 milliontasi, har kuni kamida bir marta Facebook saytiga tashrif buyuradi. Demak, hozirda ko'p davlatlarda Facebook foydalanuvchisi ko'p hisoblangan ijtimoiy tarmoq vositasidir.

Ijtimoiy tarmoq ingliz tilida “social network” deb ataladi. Ijtimoiy tarmoq (social network) – bu odamlarga umumiy platformada bir-birlari bilan bog'lanish imkonini beruvchi veb-sayt yoki dastur. Foydalanuvchilar ma'lumot almashishlari, fikr bildirishlari, o'zaro manfaatlarni o'rganishlari, ish qidirishlari, o'z bizneslarini ilgari surishlari, munosabatlarni o'rnatishlari va boshqa yo'llar bilan bir-birlari bilan o'zaro aloqada bo'lishlari mumkin. Ijtimoiy tarmoqda ishtirok etuvchilar ko'pincha fotosuratlar, videolar, ovozli kliplar, hujjatlar, yangiliklar, marketing materiallari yoki boshqa manbalarga havolalar kabi keng ko'lamli ma'lumot va kontentni almashadilar.

[ <https://www.techtarget.com/searchcio/definition/social-network> ]

O'zbekistonda turli yoshdagilar uchun qulay muloqot qilish vositasi Telegram hisoblanadi. Bunga bir necha sabablar mavjud:

- **Qulayligi:** telegramdan foydalanish juda oson va qulay. U rasm yuborish, xabar yozish, muloqot qilish, do'stlar orttirish qulay yo'ldir;

- Hamyonbopligi: telegram o‘rnatish ham, undan foydalanish ham barchaga mos tushadi, ya’ni muloqot qilish kishidan ko‘p mablag‘ talab qilmaydi;
- Axborot yetkazish usullari xilma-xilligi: muloqot qilish usullari turlicha, ya’ni ovoqli xabar, matnli, videoli suhbatlashish turlari mavjud.

Semantik maydon tilshunoslikda mavjud atama hisoblanib, tilshunoslikda ushbu atama umumiy ma’no asosida birlashib, o‘zaro munosabatga kirishadigan vositalar sistemasiga nisbatan qo‘llaniladi. Semantik maydonga kiruvchi so‘zlar o‘rtasida ma’lum darajada umumiylik yoki o‘xshashlik mavjud bo‘ladi. Z.H.Haydarov [Haydarov, 2016: 64] semantik maydon to‘g‘risida shunday fikrlarni ilgari suradi: “Agar bir semantik guruhga yoki semantik maydonga yig‘ilsa, albatta, u so‘zlar o‘rtasida umumiylik bo‘ladi, agarda ular orasida hech qanday o‘xshashlik, umumiylik kuzatilmasa, demak, ular bir semantik maydonga tegishli so‘zlar emasdir”.

Yuqoridagi so‘zlarning dalili sifatida tadqiqotchi o‘z ilmiy ishida quyidagi misollarni keltirib o‘tadi: “**Angel, satan** so‘zlari bir guruh ostida joylashgan. Ularning o‘xshashligi yoki mavjud umumiyliigi ularning “oliy mavjudot ekanligi”, “insondan ustun turishligi”, “ko‘zga ko‘rinmasligi lekin mavjudligi” va boshqa xususiyatlaridir. Farqli tomonlari esa “ijobiy oliy mavjudotligi” (angel), “salbiy oliy mavjudotligi” (satan), ularning vazifa xususiyatlari ham farqli, ya’ni “to‘g‘ri, yaxshi yo‘lga boshlovchi” (angel), qing‘ir, egri yo‘lga boshlovchi” (satan)ligidir”. [Haydarov, 2016: 63] Bundan shuni tushunishimiz mumkin, lisoniy birliklar semantik maydonga kirishi uchun umumiy jihatlari mavjud bo‘lishi shart, lekin nafaqat o‘xshash tomonlari mavjud bo‘ladi, bir-biriga zid bo‘lgan tomonlari ham mavjud bo‘lishi mumkin.

## O‘RGANILGAN ADABIYOTLAR

Tilshunoslikda til va nutq o‘zaro chambarchas bog‘liqdir. Buni quyidagicha tushunishimiz mumkin: agar til birliklari fonema, morfema hamda leksemdan iborat bo‘lsa, nutq birliklari tovush, harf, so‘z, gap va so‘z birikmasi, matndan iboratdir. Nutq jarayonida turli tovushlardan foydalanamiz, ulardan so‘z va gaplar hosil qilamiz, ana shu so‘zlarimiz tarkibida fonema yoki morfemalar mavjud bo‘ladi. Nutq jarayonida til birliklarini ijro etishimiz lisoniy birliklarni yuzaga keltiradi. O‘z-o‘zidan ma’lumki, lisoniy deganda tilga oid, tilga tegishli deb tushunamiz. Maydon esa umumiy semaga ega bo‘lgan til birliklarining yig‘indisi bo‘ladi.

“Maydon” atamasi tilshunoslikka 1924-yilda G.Ipsen tomonidan kiritilgan. Nemis olimi Y.Trir tomonidan belgilangan maydon g‘oyalari lingvistik tadqiqotlar amaliyotida eng ko‘p qo‘llangan va hozirgi kunda ham qo‘llanib kelinmoqda. Y.Trir mazkur tushunchani leksik maydonlarga nisbatan qo‘llab, hozirgi kunda olimlar bu tushunchani *Trir maydoni* deb izoh beradilar. Sinxron tahlil qilish nuqtayi nazaridan Y.Trir nazariyasiga ko‘ra, “har bir narsa ma’noni butunlikdan oladi”. Bu holatdan ma’lum bo‘ladiki, mazmuniy maydon tushunchasi G.Ipsenning ishi nashr etilgach ancha keng tarqaldi. G.Ipsen maydon sifatida umumiy ma’noli so‘zlarning yig‘indisini ko‘rsatgan edi. Biroq, Y.Trirning fikricha 7 maydonga xos yondashuv V.Gumboldt va G.Ostgofga borib taqaladi. [Shokirov, 2020: 11.]

O‘zbek tilshunosligida maydon hamda semantik maydon o‘rganilgan bo‘lsada, aynan “ijtimoiy tarmoq” semantik maydoni o‘rganilmagan. Turli mavzularning semantik maydonlari o‘rganilgan bo‘lsada, aynan “ijtimoiy tarmoq” vositalari, jumladan, Instagram, Facebook hamda Telegram vositalaridagi leksik birliklar semantik maydoni hali o‘rganilgani yo‘q. Ushbu maqolada ushbu mavzuni biroz ochishga harakat qildim.

Maydon hamda semantik maydon nazariyasi bo‘yicha Sh. Iskandarova, Yo‘ldoshev, matkarimova, Shokirov kabi tadqiqotchi hamda professorlar ishlarini ko‘rib chiqish mobaynida “semantik maydon” atamasiga to‘liq ta’rif berildi. Professor Sh.M. Iskandarova “Til sistemasiga maydon asosida yondashuv”

monografiyasida maydon nazariyasining paydo bo'lishini hamda unga doir turli misollar bilan yoritib bergan. Z.H.Haydarov o'zining "Diniy-ilohiy tushunchalar semantik maydonining funksional-semantik tadqiqi" dissertatsiyasida semantik maydon haqida o'z fikrlarini berib o'tgan. D.I. Qozoqboyeva o'zining "Ingliz va o'zbek tillarida "quloq" leksik-semantik maydonini tashkil etuvchi til birliklari tadqiqi" tadqiqotida ham semantik maydon haqida batafsil ma'lumot berib o'tgan. Sh.I. Shokirovning "Turli tizimli tillarda "ko'z" leksik-semantik maydoni va uni tashkil etuvchi til birliklari tipologiyasi" avtoreferatida turli tizimli tillarda "maydon" nazariyasiga oid ilmiy kuzatishlarning natijasini ko'rishimiz mumkin.

D.I. Qozoqboyeva o'zining "Ingliz va o'zbek tillarida "quloq" leksik-semantik maydonini tashkil etuvchi til birliklari tadqiqi" avtoreferatida maydon tushunchasini hosil qiluvchi asosiy qoidalar quyidagilardan iborat ekanligini ta'kidlaydi:

- maydonni hosil qiluvchi elementlar/belgilar/semantik umumiylikka ega va tilda turlicha vazifalarni bajaradi;
- maydon mikromaydon qismlaridan hosil bo'lib, uning miqdori ikkitadan kam bo'lmasligi lozim;
- maydon tarkibida lisoniy birliklar yadro, dominant va periferiyalarga ajraladi;
- maydon vertikal va gorizontal chiziqlarga ega. Vertikal chiziq bu mikromaydonning qurilishi, gorizontal chiziq esa mikromaydonlarning o'zaro munosabatlarini anglatadi;
- yadro va periferiya o'rtasidagi munosabatlar chegaralanmagan (ya'ni, maydondagi lisoniy birliklar vaziyatga qarab bir-biriga o'tishi ham mumkin); maydon konstituyentlari bir yoki undan ortiq semantik maydonlarning atrofiga tegishli bo'lishi mumkin. [Qozoqboyeva, 2022: 12.]

## TADQIQOT

Ijtimoiy tarmoq saytlarida uchragan ba'zi keng qo'llaniluvchi lisoniy birliklarni keltirib o'tamiz:

- **Internetda suzmoq** – ushbu ibora internetdan juda ko'p miqdorda foydalanuvchilarga nisbatan qo'llaniladi. "Suzmoq" fe'li ko'p ma'noli so'z bo'lib, ushbu o'rinda o'z ma'nosida qo'llanilgani yo'q, ya'ni ko'chma ma'noda qo'llanilyapti. Ingliz tilida ushbu leksik birlik "*surf the Net/Internet*" shaklida keladi. Ya'ni: "to look quickly through information on the Internet for anything that interests you" – sizni qiziqtirgan har qanday narsa uchun Internetda tezlik bilan axborot qidirmoq ma'nosida qo'llaniladi. [[https://www.ldoceonline.com/dictionary/surf-the-net-internet#google\\_vignette](https://www.ldoceonline.com/dictionary/surf-the-net-internet#google_vignette)]
- **Story qo'yimoq** – ijtimoiy tarmoqlar, asosan, Instagram va Facebook ilovalariga video yoki rasmlar joylansa, ushbu birikma orqali ifodalanadi. "Story" inglizcha so'z bo'lib, o'zbek tiliga "hikoya" deb tarjima qilinadi. Ammo ijtimoiy tarmoq foydalanuvchilari orasida "hikoya joyladim" emas, balki "story joyladim, story qo'ydim" kabi qo'llaniladi. "Story" joylash deganda, qandaydir bir rasm, rasmlar to'planmasi yoki videolarni joylash nazarda tutiladi. Ushbu video yoki rasmlarga izoh yozish, muhim kunligini qayd etish mumkin hamda bunday "story" larga odamlardan fikr yoki mulohaza keladi.

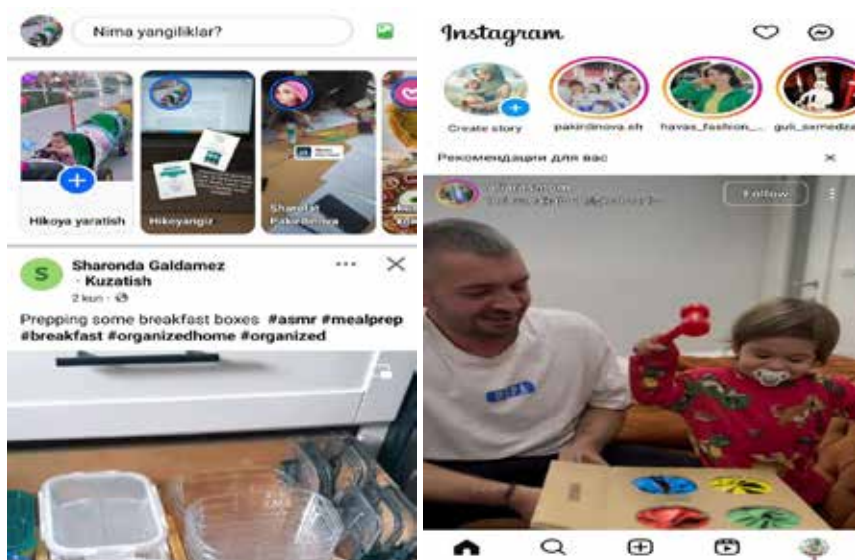

1-rasm. Facebook hamda Instagramda “story qo‘ymoq”

• **Reels** – ingliz tilidagi so‘z bo‘lib, “g‘altaklar, iplar” degan ma‘noni anglatadi. Bunday deyilishiga sabab videolarning har kuni har safar Instagramga kirgan paytda videolarning g‘altakdek aylanib, o‘zgarib turishida bo‘lishi mumkin. Instagram ijtimoiy tarmoq saytida mavjud bo‘lgan, yangi funksiya hisoblanadi va videolar olishga yordam beradi. Reels ning asosiy vazifasi Instagramdagi bir insonning videolarini bepulga boshqa bir insonga ko‘rsatib bera oladi. Bu bepulga reklama qilishga ham mos keladi. Hozirda ko‘plab kompaniyalar, do‘konlar o‘zlarining tovarlarini reels orqali mashhurlikka ko‘tarmoqda. Reels da, asosan, qisqa videolar qo‘yiladi. Bu leksik birlik ingliz tilidagi variantida aynan “reels qo‘ydik yoki reels joyladim” shaklida qo‘llaniladi. Hozirda Facebook platformasida ham Reels o‘rnatilib, butun dunyodagi qiziqarli bo‘lgan qisqa videolar joylanmoqda. Instagramda barcha videolar Reels ko‘rinishida chiqadi, Facebook da esa, dastlab, do‘stlarimiz joylagan postlar, video yoki rasmlar, so‘ng Reels ochiladi. Xuddi Instagram kabi Facebook da ham qaysi mavzudagi videolar ko‘p tomosha qilingan bo‘lsa, shunday videolar chiqadi.



2-rasm. Instagram va Facebook dagi Reels ko‘rinishi

• **Like(likes)** – yoqtirgan video, rasmlarga “like qo‘yish”. Bu ham ingliz tilidagi so‘z bo‘lib, “yoqtirmoq” degan ma‘noni anglatadi. Bu qo‘ldagi bosh barmoqni ko‘tarib turish belgisi shaklida ifodalanadi. Instagram, Facebook, hatto Telegram ilovalarida mavjud belgi. O‘zbek tilida uni qo‘llaganda ham “like



qo'yingmi, like lar soni shuncha bo'libdi, like bosdim" kabi iboralar va gaplar bilan ifodalanadi. Ingliz tilidagi bu so'z ijtimoiy tarmoqlarga shundayligicha kirib kelgan.

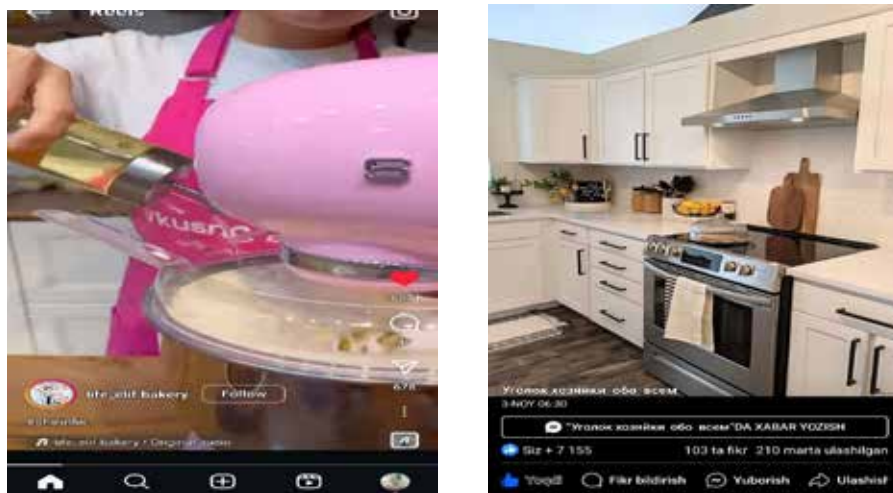

3-rasm. Instagram va Facebook dagi “Like” ko‘rinishi

Instagram platformasida “like” tugmachasi “yurak” shaklida beriladi, Facebook da esa “bosh barmoq” ko‘rinishida beriladi.

- **Podpiska tashlamoq** – ijtimoiy tarmoqlar foydalanuvchilari orasida tanish bo‘lgan, ko‘p uchraydigan yana bir ibora. “Tashlamoq” fe‘li o‘z ma’nosida qo‘llanilgani yo‘q, bu yerda “a’zo bo‘lish” ma’nosida qo‘llanilmoqda. Lekin o‘zbek tilida ham “podpiska tashladim, podpiska tashlaganlar soni” kabi yuritiladi.

Grammatik vositalarga affiksatsiya, ichki fleksiya, reduplikatsiya, so‘zlarni qo‘shish, urg‘u, intonatsiya, yordamchi so‘zlar, so‘z tartibi, supplevizm kiradi. Ulardan ijtimoiy tarmoq, jumladan, Facebook, Instagram va Telegramdagi qo‘llaniluvchi leksik birliklarda affiksatsiya muhim rol o‘ynaydi. Quyidagi misollarda buni ko‘rib chiqamiz:

- **Blog** – bu qandaydir bir sahifa, ya’ni ijtimoiy tarmoq foydalanuvchilari tomonidan yaratilgan sahifa bo‘lib, unda qiziqarli postlar, ya’ni rasm, video yoki matn joylash mumkin bo‘lgan sahifadir. Asosga affiks qo‘shilishi bilan bloger leksik birligi paydo bo‘lgan: blog+er so‘z yasovchi qo‘shimchasi qo‘shilishi bilan, bloger leksik birligi paydo bo‘lib, sahifa yurituvchi ma’nosini bermoqda. Bloger leksik birligiga –lik suffiksining qo‘shilishi sababli yana bir leksik birlik yasalmogda. Blog – sahifa ma’nosida kelsa, bloger – uni yurituvchi shaxs, blogerlik – esa jarayon ma’nosida, ya’ni sahifa yaratish jarayoni, shunday kasbga egalik ma’nosida qo‘llaniladi.

- **Reels** – bu, asosan, Instagramda mavjud bo‘lgan leksik birlik bo‘lib, so‘nggi paytda Facebook ijtimoiy tarmog‘iga ham kirib keldi. Reels – o‘z ma’nosida g‘altak degan ma’noni bildiradi, ammo yuqoridagi ijtimoiy tarmoqlarda qisqa videolarning har safar yangilanib turishi ma’nosida qo‘llaniladi. Ingliz tilida –s ko‘plik anglatuvchi qo‘shimcha bo‘lganligi sababli bu leksik birlikni ham affiksatsiya yo‘li bilan hosil bo‘lgan leksik birlikka misol keltirishimiz mumkin. Grammatik vosita sifatida affiksatsiya yo‘li bilan hosil bo‘lmoqda.

- **Life hack** – ingliz tilida “life” – hayot, “hack” – kesish, buzish (hacker so‘zi) kabi ma’nolarni anglatadi. Ijtimoiy tarmoqda eng ko‘p qo‘llaniluvchi leksik birlik. Lekin Facebook hamda Instagramda o‘z ma’nosida qo‘llanilmaydi. O‘zbek tilida ham “layfhak” tarzida qo‘llaniladi va so‘z tarjima qilinmaydi. Ushbu leksik birlik: **“To lifehack** is to use shortcuts to make tasks easier, quicker, or more successful”,[\[https://](https://)

[www.vocabulary.com/dictionary/lifehack](http://www.vocabulary.com/dictionary/lifehack)] degan ma’noni anglatib, ijtimoiy tarmoqlarda: “Ba’zi jarayonlarni yaxshilashga yordam beradigan aqlli va oddiy yechim. Bu vaqtni, pulni tejashga yoki kundalik narsalarni yaxshilashga yordam beradigan maxfiy maslahat”[<https://izoh.uz/word/layfhak>]ma’nosida qo’llaniladi.

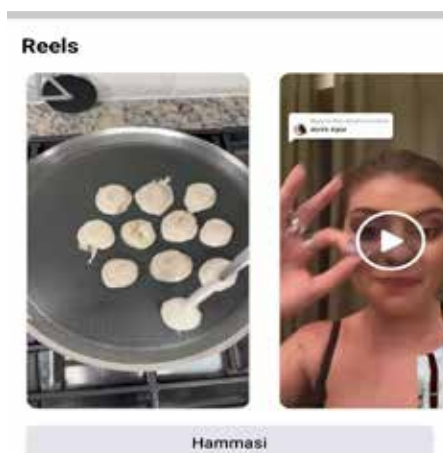

4-rasm. Facebookda “lifehack”

Yuqoridagi rasmda Facebookda “lifehack” Reels video qismida paydo bo’lganini ko’rishimiz mumkin

. Quyidagi rasmda Facebook hamda Instagram ijtimoiy tarmoq platformalarida “lifehack” keltirilganini ko’rishimiz mumkin. Oson qilib aytganda, “yo’q narsadan, bor qiladigan narsalar” videolari. Ko’plab insonlar ularni tomosha qilishni sevishadi, sababi ular qiziqarli, tomoshabinni o’ziga jalb qila oladi hamda hayotimizni osonlashtiradigan videolardir.

O’zbekistonda ham “layfhak” lar juda mashhur bo’lib, ko’pincha kundalik hayotdagi yumushlar, uy ishlari to’g’risida qisqa va sodda video-maslahatlar beriladi. (hack aslida [hek] shaklida o’qiladi, ammo o’zbek tiliga moslab [layfhak] tarzida og’zaki nutqda qo’llaniladi). Hozirda ko’plab yoshlar shunday videolarni ko’rib, yaratuvchanliklari ortmoqda. Ba’zilari yangi narsalar ham ixtiro qilmoqda. Bunday videolarning yaxshi tomonlari talaygina.



5-rasm. Facebook hamda Instagramda “lifehack”

- **#(hashtag)** – Instagram platformasidagi faollikni oshirish uchun muhim. Asosan, #(funt) belgisi



bilan belgilanadi, yoniga kalit so‘z yoki ibora yoziladi. Bu jihati bilan foydalanuvchilar uchun qulaylik yaratib, ular qidirayotgan ma’lumotlarni osongina topishga imkon beradi, postlarni toifalarga ajratadi. Ushbu leksik birlik Telegram foydalanuvchilari orasida ham, Facebook da ham qo‘llanilishi mumkin. Muhim bo‘lgan yozuv hashtag (#) belgisidan so‘ng qo‘yiladi. Yozuvlar soni bittadan ortiq bo‘lishi ham mumkin. Bu funksiya biz qidirayotgan mavzuni topishga osonlik va qulaylik yaratadi. Misol uchun, #maktab, #Farg‘ona viloyati, #o‘qish kabi. Ushbu nomlarda yozilib, bu nomlar ostida ijtimoiy tarmoq platformalariga joylangan video, post, tadbirlar, rasmlarni topishimiz mumkin. Quyidagi rasmlarda hashtag belgisi ostida ijtimoiy tarmoq platformalari (Instagram va Facebook) ga qidiruv berganman va unga doir barcha video, rasm, post kabilarni topishim mumkin.



6-rasm. Facebook va Instagramda “hashtag” qo‘llanilishi

- “GRWM” (Get ready with me) – asosan, Instagram hamda Facebook platformalarda mavjud bo‘lib, ijtimoiy tarmoq foydalanuvchilari tomonidan qo‘llaniladigan leksik birlik hisoblanadi. O‘zbek tiliga tarjima qilinganda “men bilan tayyorlaning” tarzida tarjima qilinadi. Lekin bu leksik birlikning tarjima qilingan variant emas, balki aynan ingliz tilidagi versiyasi foydalaniladi. Undagi asosiy mavzu chet elda yuz parvarishi, kiyinish, o‘ziga e’tibor bo‘lsa, bizning millatimizda ko‘proq uy-ro‘zg‘or yumushlari, qaynona-qaynata xizmatlari kabi mavzular dolzarbdir.



7-rasm. Instagram dagi #getreadywithme



8-rasm. Facebook dagi #getreadywithme

## XULOSA

Maydonga jamlash “Til sistemasini maydon asosida tadqiq etish tilning ifodalash tabiatini ochish bilan uzviy bog‘liqdir, chunki obyektiv olam bir butun sistema bo‘lib, uning uzvlari muayyan mikroolamlardan iboratdir. Bu mikroolam inson ongi orqali tilda o‘z ifodasini topadi. Demak, tilni maydon sifatida o‘rganish olam+ong+til dialektik munosabatini ifodalashga yordam beradi. [Matkarimov, 2021: 12.]

Xulosa qiladigan bo‘lsak, hozirda hayotimizni ijtimoiy tarmoqsiz tasavvur qilish qiyinlashayotganini sezishimiz mumkin. Ya‘ni ijtimoiy tarmoq platformalari deyarli barcha sohaga kirib ulgirdi, desak adashmagan bo‘lamiz. Butun olam hamda undagi jamiyatni ipsiz o‘ziga o‘rab olgandek go‘yo. Mana shu rivojlanishlar ijtimoiy tarmoq sohasida ham yuz bermoqda, ya‘ni ijtimoiy tarmoqga kiruvchi yangidan yangi saytlarning yaratilishi, ularning inson tafakkuri yetmaydigan darajadagi xizmatlarni taklif qilishi bundan dalolatdir. Ijtimoiy tarmoq platformalarida ham yangiliklar kuzatilmoqda. Ya‘ni ba‘zi bir funksiyalari o‘zgarimoqda. Internetning paydo bo‘lishi inson bajaradigan xizmatlarning osonlashishiga olib keldi. Darhaqiqat, internet orqali ishlaydigan ijtimoiy tarmoq saytlari ham, ular taklif qilayotgan xizmatlari ham kengaymoqda hamda foydalanuvchilari ko‘paymoqda. Hozirda ijtimoiy tarmoqlar orqali nafaqat mamlakatimizda sodir bo‘layotgan yangiliklardan boxabar bo‘lmoqdamiz, balki butun dunyo miqyosidagi voqea-hodisalar hamda o‘zgarishlarni ham bilib bormoqdamiz. Ijtimoiy tarmoqlarning qulayliklaridan o‘zaro muloqot, ma‘lumot ulashish, sodir bo‘lgan yoki bo‘layotgan voqea-hodisaga munosabat bildirish, o‘z fikrini bayon etish hisoblanadi. Shu jihatlari bilan ijtimoiy tarmoq har qanday yoshdagi insonni o‘ziga jalb qila oladi.

### **FOYDALANILGAN ADABIYOTLAR RO‘YXATI**

1. Axborot-kommunikatsiya texnologiyalari izohli lug‘ati, – Toshkent. 2004. – 500 b.
2. G.K. Bakiyeva, D.M. Teshabayeva. Ommaviy axborot vositalari tili. – Toshkent. 2019. 181 b.
3. Haydarov Z.H. Diniy-ilohiy tushunchalar semantik maydonining funksional-semantik tadqiqi. Dissertatsiya. T., 2016. – 105 b.
4. Iskandarova Sh.M. Til sistemasiga maydon asosida yondashuv. – Toshkent: Fan, 2007. – 145 b.
5. Matkarimova A.I. “Hurmat” semantik maydoni: lingvopragmatik va lingvokulturologiya, monografiya. – Andijon, 2021. – 131 b.
6. Qozoqboyeva D.I. Ingliz va o‘zbek tillarida “quloq” leksik-semantik maydonini tashkil etuvchi til birliklari tadqiqi, avtoreferat. T. – 2022. 47 b.
7. Shokirov Sh.I. Turli tizimli tillarda “ko‘z” leksik-semantik maydoni va uni tashkil etuvchi til birliklari tipologiyasi, avtoreferat. T., 2020. – 53 b.
8. The effects of social networking sites on students’ studying and habits. International journal of research in education and science (IJRES). Volume 2. Issue 1. ISSN: 2148-9955. 2016.

### **Ijtimoiy tarmoq saytlari**

9. <https://www.techtarget.com/searchcio/definition/social-network>
10. [https://www.ldoceonline.com/dictionary/surf-the-net-internet#google\\_vignette](https://www.ldoceonline.com/dictionary/surf-the-net-internet#google_vignette)
11. <https://izoh.uz/word/layfhak>

# ÖRGÜTLERDE İŞBİRLİĞİ İKLİMİNİN OLUŞTURULMASI

## CREATING A COLLABORATIVE CLIMATE IN ORGANIZATIONS

**Aybige Özer Koçak**

aybigeozer@beykent.edu.tr

### Özet

İnsan, içinde bulunduğu sistemin doğal bir parçasıdır, bu sistem ve alt sistemlerle işbirliği içerisinde olarak ihtiyaçlarını karşılayabilmektedir. Bu işbirliklerinin ne kadar doğru olması sağlanırsa, elde edilecek çıktı, dolayısıyla sağlanan fayda da artacaktır. Bahsettiğimiz sistemin önemli parçalarından olan örgütlerde de, kaynakların etkin bir şekilde kullanılarak amaçlara ulaşılması yolunda, işbirliği önemlidir. Uluslararası ve ulusal alanyazında, örgüt kültürü ve örgüt iklimi ile ilgili birçok çalışmanın yapılmış olduğu, bu çalışmalarda, örgüt iklimi ve örgüt kültürü farklılıklarına değinildiği, örgüt kültürü ve/veya örgütsel iklim üzerinde etkili olan faktörler hakkında araştırmalar yapıldığı, fakat işbirlikçi iklim ile ilgili yapılmış olan çalışmaların oldukça az olduğu, bu araştırmaların genellikle kısıtlı değişkenlerle bağlantılandırılarak, çoğunlukla da kısıtlı sektörlerde yapıldığı, özellikle de ülkemizde konunun çok yönlü şekilde ele alınmadığı görülmüştür.

Bu çalışma ile, işbirlikçi iklimin örgütlerde oluşumu ve gelişiminde etkili olan faktörler üzerinde detaylı bir literatür taraması gerçekleştirilerek, işbirlikçi iklimin, örgütlerin gelişimi ve sürdürülebilirliği açısından önemini ortaya koymak, örgütlerde işbirliği ikliminin sağlanması için yapılabilecekler hakkında çıkarımlarda bulunarak, yöneticiler, firma sahipleri ve konu hakkında çalışmak isteyen akademisyenler için yol gösterici olmak amaçlanmıştır. Araştırma neticesinde, örgüt içerisinde işbirlikçi bir iklimin yaratılmasının çalışanlar arası güveni sağlayarak, bilgi paylaşımını geliştireceği, çalışanların motivasyonunu iyileştirerek iş tatminlerini yükselteceği, onların örgütsel bağlılıkları üzerinde pozitif yönlü etkiler yaratacağı, yöneticilerin doğru liderlik yaklaşımlarını benimseyerek örgüt içerisinde işbirlikçi iklimin oluşmasını sağlayabilecekleri görülmüştür.

**Anahtar Kelimeler:** Örgüt, Örgüt Kültürü, Örgüt İklimi, İşbirliği, İşbirlikçi İklim

### Abstract

Human beings are naturally part of the system in which they live, and they can meet their needs in collaboration with this system and its subsystems. The more accurate these collaborations are, the greater the output, and therefore the greater the benefit. We can say that collaboration is important in achieving the objectives by using resources effectively also in organizations, which are important parts of this system that we are talking about. In the international and national literature, it is seen that many studies have been conducted on organizational culture and organizational climate. In these studies, differences between organizational climate and organizational culture have been mentioned, and research has been conducted on the factors affecting organizational culture or organizational climate. It has been seen that there are quite

a few studies on collaborative climate, these studies are generally linked to limited variables and mostly conducted in limited sectors, especially in our country

With this study, it is aimed to reveal the importance of collaborative climate in terms of the development and sustainability of organizations by conducting a detailed literature review on the factors that are effective in the formation and development of collaborative climate in organizations, and to contribute to managers, company owners and academicians who want to work on the subject by making inferences about what can be done to ensure a collaborative climate in organizations. It has been observed that creating a collaborative climate within the organization will improve information sharing by ensuring trust among employees, increase job satisfaction by improving employee motivation, create positive effects on their organizational commitment, and managers can ensure the creation of a collaborative climate within the organization by adopting the right leadership approaches.

**Keywords:** Organization, Organizational Culture, Organizational Climate, Collaboration, Collaborative Climate

## GİRİŞ

Günümüz dünyasında, işletmelerin devamlılıklarını sağlayabilmelerinde rekabetçi avantaja sahip olmaları önemlidir. İşgörenlerin, mevcut yetkinliklerini doğru şekilde sergileyebilecekleri olumlu atmosferler yaratabilme kabiliyetine sahip olan örgütler, bu rekabet avantajını sağlayabilmektedirler. Her ne kadar, rekabet işbirliğinin kavramsal olarak zıddı gibi görünse de doğru işbirlikçi yaklaşımla rekabet avantajı da tetiklenecektir. Örgüt içinde olumlu bir atmosferin yaratımı, bir işletmenin sahip olduğu en değerli kaynaklarından olan insan kaynağının verimini artıracak, bireysel performansların ayrı ayrı artışı, toplamda firma performansını olumlu yönde etkileyecektir. Örgütlerde işbirliğini sağlamanın en akılcı yolu, örgüt içerisinde işbirlikçi iklimi yakalamaktır. İşbirliği, «bir şey üretmek veya yaratmak için biriyle çalışmak» anlamına gelmekte olup, kaynakların, bilgilerin, risklerin ve sorumlulukların paylaşılmasını içerir, çalışanların karşılıklı katılımını ve güvenini gerektirir ve onları ortak bir hedefe ulaşmaya odaklar (Dean, 2010:2). Ortak hedef doğrultusunda, uyum içinde gönüllülük esası ile hareket eden, doğru iletişime sahip bireylerin varlığı ve bu durumun sürekliliği sayesinde örgüt içerisinde işbirlikçi iklimi inşa edilecektir.

Bu çalışmada, detaylı bir alanyazın taraması ile, örgütlerde işbirlikçi iklimin oluşturulup, geliştirilmesinde etkili olan faktörler tespit edilip, işbirlikçi iklimin, örgütlerin gelişimi ve sürdürülebilirliği açısından önemini ortaya koymak, örgütlerde işbirlikçi ikliminin sağlanması için yapılabileceklerle ilgili, yönetici, firma sahipleri ve akademisyenlere rehberlik sağlayacak bilgiler sağlanarak, bu konuda özellikle ülkemiz ve uluslararası alanda alan yazındaki eksikliği gidererek, yeni yapılacak çalışmalar için yol gösterici olabilecek amaçlanmış olup, bu açıdan önem taşımaktadır.

### 1.Kavramsal Çerçeve

#### 1.1.Örgüt Kavramı ve Örgüt İklimi

Örgüt kavramı ile ilgili alanyazını incelediğimizde, bu kavram ile ilgili birçok tanım yapılmış olduğu görülmektedir. Bunlardan biri olan Bozkurt vd. (1998) tanımına göre, çalışanların ve örgütün ortak amaçlarının gerçekleştirilmesi için, belirli kurallar dahilinde faaliyetlerin gerçekleştirildiği, bu süreçte kişilerin, görev bilinci ile bir araya gelmek suretiyle oluşturdukları, devamlılık gösteren, tamamlayıcı bir toplumsal yapılandırma (Altınok,2019:9). Benzer şekilde, belirli bir amacı gerçekleştirmek üzere iki ya da daha fazla kişinin çabalarının birleşmesi neticesinde ortaya çıkan işbirliği sistemi şeklinde de tanımlanmaktadır (İşcan

ve Timuroğlu, 2007:120). Örgüt, kişiler ve onların uyumlaştırılmış faaliyetlerinden oluşmaktadır (Tiryaki, 2005). Örgütü; ihtiyaçlarını kendi kendilerine karşılayamayan bireylerin, bir araya gelerek oluşturdukları, belirli bir ortak amaca sahip ve bu amacı gerçekleştirmek için maddi, manevi yetenek, güç, bilgi, beceri gibi tüm kaynaklarını belirli bir düzene göre paylaştıkları; dinamik ve açık bir sosyal birim olarak da tanımlayabiliriz (Karcioğlu, 2001:267). TDK (2022) da, “ortak bir amaç ya da işi gerçekleştirmek için bir araya gelmiş kurumların ya da kişilerin oluşturduğu birlik” olarak tanımlanan örgütü amaç, yapı, süreç ve iklim olarak boyutlandırmak mümkündür. İklim kavramı, çalışanların örgüt içindeki davranışlarını anlamada önemli bir araçtır (Limon ve Durnalı,2017:284).

“Örgüt iklimi” kavramı, örgütlerde çalışanlar arası ilişkilerin iş hayatını etkilediğinin tespit edilmesiyle ortaya çıkmıştır (Kıral ve Kepenekçi,2021:19). Örgüt iklimi, sosyal bir varlık olarak kabul edilen örgütlerin tüm üyeleri tarafından algılanan ve benimsenen bir olgudur (Kapusuz, vd. , 2021:2).Köklerini esasen Kurt Lewin’in (1951) örgütsel sosyal sistemi çevre, kişi ve davranış olmak üzere üç ana bölüme ayıran alan teorisinden almaktadır. Teori, işyerindeki bireysel davranışın çevrenin ve kişinin bir fonksiyonu olduğunu öne sürmektedir (Taştan ve Davoudi,2015: 41). Örgüt İklimi, örgütü diğerlerinden ayıran, onu tasvir eden, zaman içinde, değişmezlik gösteren, süreklilik arz eden ve örgüt üyelerinin davranışlarını etkileyen özellikler dizisi olarak tanımlanabilir, örgüt üyelerinden birinin iç çevreyi nasıl betimlediği ile ilgilidir (Karcioğlu, 2001:269). Yani, örgüt iklimi çalışanların iş atmosferi, çevre ve uygulamalara dair algılarıyla önemli ölçüde ilişkilidir, örgüt üyelerinin algıladığı ve takip ettiği ortak uygulamalar, prosedürler, inançlar ve değer sistemlerinin bir paylaşımı olarak kabul edilir (Kim ve Park, 2020:763). Bir bireyin çevresi, o bireyin davranışlarının temel belirleyicisidir. Bireylerin davranışlarının algılarından etkilendiği varsayılmaktadır. Bu yüzden iklim çalışmalarının odak noktası bireyin algılarıdır (Clark, 2002: 94, Halis ve Yaşar Uğurlu,2008:103 ). İşgörenlerin örgüt ile ilgili paylaştıkları algıların toplamı örgütsel iklime karşılık gelmektedir (Kıral ve Kepenekci,2021:19). Bunun yanında örgüt iklimi kavramını anlamak yönetim süreçlerini inceleme, farklı yönetim tarzlarının örgüt sağlığı üzerindeki etkisini tespit etme gibi konularda da avantaj sağlamaktadır. Örgüt iklimi kavramını örgütsel ve bireysel düzeyler arasında çözüm üretme imkânı tanıyan kavramsal bir çeşit bağ olarak değerlendirmek de mümkündür (Özkan ve Erbay, 2021:146).

## 1.2.İşbirliği ve işbirlikçi İklim

Örgütlerde işbirliği kavramı ilk kez 1930’larda Elton Mayo’nun öncülüğünde yürütülen «Hawthorne Araştırmaları” ile ortaya çıkan “endüstride insan ilişkileri akımı” bağlamında kullanılmıştır (Bolat, 1996:506; Limon ve Durnalı, 2017: 283). İşbirliği, birbiriyle bağlantılı ve ilişkili bir görevi tamamlamak, ortak bir ilgiyi sürdürmek veya ortak olarak ilgi çekici bir fikri takip etmek için bir araya gelme, yakın ve rahat bir şekilde birlikte çalışma yeteneğidir (Younis, 2019:161; Kapusuz vd., 2021:3). “Ortak bir hedefi ya da hedefleri olan iki veya daha fazla kişi, grup ve yahut örgütün bu ortak hedefe varmak için eylem, güç, aktivite, fikir, sinerji, zaman ve emek birlikteliği yapmaları” şeklinde de tanımlanmaktadır (Fakılı,2019:53). Zaman ve enerji yatırımı ile birlikte kaynakların, sorumluluğun ve ödüllerin paylaşılmasını içerir (Tschanen-Moran, 2020:315). Genellikle ekip üyelerinin bir proje üzerinde birlikte çalışmasını içeren bir etkinlik olarak görülmesine karşın, gerçekte işbirliği, bir etkinlikten daha fazlasıdır. Öğretilebilen ve geliştirilebilen ilişkili davranışlara sahip bir süreçtir. Bir grup insanın, tek bir kişinin sınırlı vizyonunun ötesine uzanan çözümler üretmek için fikirleri kolektif olarak keşfetme biçimidir. Herkesin kolektif zekasından yararlanırken bireysel katkıyı en üst düzeye çıkaran bir dizi norm ve davranış tarafından yönetilen bir süreç olduğu da söylenebilir (Kelly ve Schaefer, 2014:3).

İşletmeler performansı artırmak, iş memnuniyetini artırmak, çalışanların işten ayrılmalarını ve devamsızlıklarını azaltmak ve çalışanların organizasyona bir bütün olarak katılımını ve bağlılığını geliştirmek için rahat bir atmosfer ve uygun bir çalışma ortamı yaratma eğilimindedirler (El-Kassar vd. , 2011:127). İşbirlikçi iklimi, insan bilgi paylaşım altyapısının ‘geçirgenliği’ olarak tanımlayan Petrov vd. (2020:5), bir örgütteki işbirlikçi iklimin, bilgi çalışanlarına, örgüt için değere ve rekabet avantajına dönüş-

türülebilecek yeni bilgi yaratma konusunda destek sağlayan bir ortam olarak düşünülebileceğini ifade etmektedirler. İşbirlikçi iklim, çalışanların davranışlarını şekillendiren ve onları bilgi paylaşmaya teşvik eden paylaşılan uygulamalar, değerler ve inançlar sistemini ifade etmektedir (Barries,2020:1023). Benzer şekilde, Seivby ve Simons (2002) da, işbirliği iklimini, bir kurumun kültürünün davranışları ve bilgi paylaşma isteğini etkileyen karşılıklı unsurları olarak tanımlamaktadır (Shim,2010:8). İşbirlikçi iklim, çalışanlarının stresini azaltarak, genel olarak daha iyi bir çalışma ortamı oluşmasını sağlamaktadır (Elik, 2024:15). Kuruluşlardaki işbirliğinin derecesi, işbirliği ve güvenin bir iş biriminin, bir üst amirin ve bir çalışma grubundaki iş arkadaşlarının iklime nasıl dahil edildiğiyle ölçülür (Shim, 2010:8).

İlgili alanyazında işbirlikçi iklim değerlendirilirken dört alt boyutta incelenmektedir. Bunlar;

- Çalışan Tutumu; katılımcıların işbirliğine yönelik tutumlarını ele alır.
- Çalışma Grubunun Desteği (Takımıçi işbirliği) ; katılımcıya en yakın meslektaşın davranışlarını ele alır.
- Yöneticinin tutumu; çalışana en yakın üst düzey yöneticinin davranışı ile ilgilidir.
- Örgüt Kültürü; katılımcının kişisel en yakın çalışma ortamının dışındaki liderlik faktörleriyle ilgilidir(Sveiby ve Simons, 2002; Limon ve Durnalı, 2017; Petrov vd., 2020:5).

Örgütlerde, örgütsel gelişme ve büyüme sağlamayı isteyenler, yüksek kaliteli işbirliğini sağlamalıdır. Örgütlerde işbirlikçi bir iklimin sağlanması, çalışanları işe almaya, elde tutmaya ve motive etmeye yardımcı olabilir, üretkenliği artırır, yeni ürünleri ve hizmetleri pazara daha hızlı sunmayı sağlar, müşteri memnuniyetini ve sadakatini artırır ve organizasyonun kârını iyileştirir (Kelly ve Schaefer, 2014: 13).

## 2. İşbirlikçi İklime İlgili Yapılan Araştırmalar

Çalışmanın bu bölümünde işbirlikçi iklim hakkında Ulusal ve Uluslararası alanyazında yapılmış olan araştırmalar ve bu araştırmaların sonuçlarına kısaca değinilecektir.

### 2.1. İşbirlikçi İklime İlgili Yurt İçinde Yapılan Araştırmalar

İşbirlikçi iklim ile ilgili ülkemizde yapılmış olan araştırmaların kısıtlı sayıda olduğu, kısıtlı değişkenlerle ve belli sektörlerde çalışıldığı, bu konudaki araştırmaların çok yeni olduğu, 2019, 2022, 2023 ve 2024 yıllarında İşbirlikçi iklim kavramının farklı şekillerde 4 adet Lisansüstü Tezine, 4 tane de makaleye konu olduğu görülmektedir. YÖK veri tabanında görünen fakat kısıtlı erişim uygulandığı için erişilemeyen “Bolat” (1995) tarafından yazılan “Eğitim Örgütlerinde İşbirliği” başlıklı Doktora Tezinde de, Hacettepe Üniversitesi Eğitim Fakültesinde görev yapan farklı düzeydeki çalışanların algıladıkları işbirliği düzeyi, iletişim, paylaşılan vizyon, katılım ve takım çalışması boyutlarında incelenmiştir. Erişim kısıtı dolayısıyla çalışmanın tamamı incelenememiş olup, bir sonraki yıl (1996) aynı yazar tarafından makale olarak yayınlanan “Eğitim Örgütlerinde İşbirliği” adlı araştırmada, bir eğitim fakültesinde görevli çalışanların algıladıkları işbirliği düzeyinin incelenmiş olması dolayısıyla, bu çalışmanın işbirlikçi iklime yönelik ülkemizde yapılan araştırmaların ilk örneği olabileceği düşünülmektedir. Bu araştırmada yapılan analiz sonucunda farklı düzey ve birimlerdeki çalışanların “işbirliği” kavramını farklı şekilde algıladıkları tespit edilmiştir. Uzun bir süre sonra, Davudi ve Taştan (2015) tarafından, algılanan işyeri nezaketsizliği ile iş katılımı arasındaki ilişkinin incelenmesinde işbirlikçi iklimin düzenleyici rolünü inceleyen bir araştırma yapılmış, bu araştırmada, İstanbul ilinde çeşitli sektörlerden 308 çalışanın, işyeri nezaketsizliği, işe katılım ve iş birliği iklimi algıları değerlendirilmiş, işe katılım düzeyinin çalışanların işbirlikçi iklim algısından önemli düzeyde etkilenmediği, bunun yanında, algılanan işbirlikçi iklimin, işyeri nezaketsizliği ve işe bağlılık arasındaki ilişkiyi de çok fazla yumuşatmadığı görülmüştür. Sonrasında, Limon ve Durnalı (2017) tarafından yine eğitim sektöründe yapılan bir araştırmada, Sveiby ve Simons (2002) tarafından geliştirilen İşbirlikçi İklime



Ölçeği Türkçe ye uyarlanmış, orijinal halinde dört alt boyut ve 20 maddeden oluşan ölçek, Türkçe formunda dört alt boyutta, toplam 17 madde olarak güncellenerek ölçek uyarlaması tamamlanarak, literatüre önemli bir katkı sağlanmıştır. Fakıllı (2019) tarafından Yüksek Lisans Tezi olarak yayınlanan, Ankara'nın Keçiören ilçesinde bulunan ilkokullarda görev yapan öğretmenlerin mesleki profesyonellikleri ile işbirlikçi iklime yönelik algıları arasındaki ilişkiyi inceleyen araştırmada, ilkokul öğretmenlerinin işbirlikçi iklime yönelik algılarının tüm boyutlarda olumlu yönde olduğu tespit edilmiştir. Kapusuz vd. (2021) tarafından yapılan Türkiye genelinde farklı sektör çalışanları üzerinde yapılan işbirlikçi iklim ve bileşenlerinin psikolojik güçlendirmeyi nasıl etkilediğini inceleyen araştırmada, işbirlikçi iklim ile psikolojik güçlendirme arasında anlamlı ve pozitif yönde ilişkinin olduğu görülmüştür. Sert (2022) tarafından yapılan Yüksek Lisans Tez çalışmasında, Tekirdağ'da, devlet okullarında çalışan **öğretmenlerin okuldaki işbirlikçi iklim algıları ile onların örgütsel mutluluğu arasındaki ilişki** araştırılmış, okuldaki işbirlikçi iklim arttıkça öğretmenlerin örgütsel mutluluğunun da arttığı görülmüştür. 2023 yılında Demir tarafından Batman ilinde görev yapan 402 beden eğitimi öğretmeni üzerinde yapılan, okul müdürlerinin paylaşılan öğretimsel liderlik davranışları ile okul etkililiği ilişkisinde işbirlikçi iklimin aracı rolünü konu alan yüksek lisans tez çalışmasında, okul müdürlerinin paylaşılan öğretimsel liderlik davranışlarının işbirlikçi iklimi anlamlı bir şekilde etkilediği görülmüş, aynı zamanda okul müdürlerinin paylaşılan öğretimsel liderlik davranışlarının, algılanan okul etkililiği üzerindeki etkisinde işbirlikçi iklimin aracı rolünün anlamlı olduğu da tespit edilmiştir. Son olarak, Elik (2024) tarafından Türkiye genelinde farklı sektör çalışanları üzerinde yapılan, amacı çalışanların öz liderlik düzeyi ve örgütteki işbirliği ikliminin çalışanların duygusal bağlılıkları ile ilişkisini incelemek ve psikolojik sağlamlığın bu ilişkideki düzenleyici rolünü değerlendirmek olan Yüksek Lisans Tez çalışmasında, öz-liderlik ve örgütteki işbirliği ikliminin duygusal bağlılıkla pozitif yönlü bir ilişkisi olduğu görülmüş, bunun yanında, psikolojik dayanıklılık algısının işbirliği ikliminin duygusal bağlılık ile ilişkisinde anlamlı bir düzenleyici etkiye sahip olmadığı belirlenmiştir.

## 2.2. İşbirlikçi İklime İlgili Yurt Dışında Yapılan Araştırmalar

İşbirlikçi iklimin uluslararası literatürde araştırma konusu olarak ele alındığı ilk yayın, amacı Amerikada, bir eğitim kurumunda öğretmen etkinliği, kolektif etkinlik ve işbirlikçi iklim arasındaki ilişkileri incelemek olan Mackenzie (2000) tarafından gerçekleştirilen, doktora tez çalışmasıdır. Öncesinde de işbirliği temalı yayınlar yapıldığı ama doğrudan işbirlikçi iklimi ele almadıkları görülmektedir. Bu araştırmanın sonucunda, İşbirlikçi iklimin dinamiklerinin, öğretmenlerin okullarının kolektif yeterliliğine dair değerlendirmeleriyle bağlantılı olduğu tespit edilmiş, kolektif etkinliğin işbirlikçi iklim ile ilişkili olduğu görülmüştür. Tschanne Moran (2001) tarafından yine Amerika da, Ohio eyaletinde yapılan, eğitim kurumlarında **işbirliği ve güven ihtiyacını konu alan çalışmada**, işbirliği düzeyinin güven düzeyiyle ilişkili olduğu tespit edilmiştir. İşbirliği ve güven arasında karşılıklı bir ilişkinin mevcut olduğu kanıtlanmıştır. Bu çalışma tam anlamıyla işbirlikçi iklimi kapsamasa da, okullarda öğretmenlerin müdürlerinin sayesinde işbirliği algısı içerisinde olmalarının güven düzeyleri üzerinde etkili olduğu görülmüştür. Sveiby ve Simons (2002) tarafından "İşbirlikçi İklim ve Bilgi İşinin Etkinliği üzerine yapılan **ölçek geliştirme çalışması**" başlıklı, Kuzey Amerika, Avustralya ve Kanada da kamu ve özel sektör çalışanları üzerinde gerçekleştirilen araştırmada işbirliği ikliminin yaş, eğitim düzeyi ve yönetsel rolle birlikte iyileşme eğiliminde olduğu, özel firmalarda genellikle daha iyi olduğu, orta büyüklükteki firma seviyesinde ise zirveye ulaştığı görülmüştür. Bu araştırma da ilk defa işbirlikçi iklimi ölçebilmek için bir ölçek geliştirilmiştir. Shim (2010) **İşyerinde nezaketsizlik ile bilgi paylaşma niyeti arasındaki ilişkide işbirliği iklimi ve kişilik özelliklerinin moderatör etkilerini ölçtüğü, Kore de 22 adet işletmenin çalışanları üzerinde yaptığı araştırma sonucunda, çalışanların kişilik özelliklerinin ve işbirlikçi iklimin, kişilerin bilgiyi paylaşma niyetleri üzerinde olumlu etkileri olduğunu tespit edilmiştir.** Thamhain (2012) in **Çokuluslu Projelerde İşbirlikçi İklim Oluşturmanın önemine vurguda bulunan, ABD de çok uluslu projeler yapan işletmelerin çalışanları üzerinde yapmış olduğu araştırmada**, karmaşık, çok uluslu ve teknoloji yoğun proje ortamlarında yüksek ekip performansına en çok uygun olan belirli engelleri, itici güçleri, kritik



başarı faktörleri ve örgütsel koşulları incelemiş, etkili ekip liderinin işbirlikçi iklim için nasıl davranması, hangi özelliklere sahip olması gerektiği hakkında çıkarımlarda bulunmuştur. Mooghali (2012) İran ın Fars bölgesinde bir elektrik dağıtım firmasının çalışanlarının bilgi paylaşımı niyeti üzerinde işbirlikçi çalışma ikliminin etkisini ölçümlendiği araştırmada, işbirlikçi çalışma iklimi algısı ile bilgi paylaşım niyeti arasındaki ilişkinin pozitif yönlü olduğunu tespit etmiştir. Yine İran ın Fars bölgesinde Yousofvand ve Ardakani (2012) tarafından yapılan ve işbirlikçi iklim algısı ile örgütsel bağlılık arasındaki ilişkinin araştırıldığı çalışmada, işbirlikçi iklim ile örgütsel bağlılığın boyutları arasında anlamlı bir ilişki olduğu görülmüştür. Berraies (2019) Tunus ta yapmış olduğu, “işletmelerde orta düzey yöneticilerin kültürel zekasının, bilgi paylaşımı aracılığı ve işbirliği iklimi moderatörlüğünde, şirketlerin yenilik performansına etkisini” incelediği çalışmada, orta düzey yöneticilerin meta-bilişsel kültürel zekasının bilgi paylaşımı üzerinde olumlu bir etkiye sahip olduğunu ve bunun da firmaların inovasyon performansını artırdığını, işbirlikçi iklimin sağlanmasının da bu süreçte olumlu bir moderayona sahip olduğunu ortaya koymuştur. Younis (2019) tarafından Kahire de, işbirlikçi iklim moderatörlüğünde bilişsel çeşitlilik ve yaratıcılık başlığı ile yapılan çalışmada ise Örgütlerde çeşitlilik ve yaratıcılık ilişkisini güçlendirmede işbirlikçi iklimin olumlu katkılarının mevcut olduğu, İşbirlikçi iklim çalışma grubundaki yaratıcılık ile pozitif yönlü ilişkili içerisindedir. Petrov ve arkadaşları (2020), tarafından Sırbistan’da sermaye yoğun ve bilgi yoğun teknolojilerle çalışan 78 adet Kobi nin yönetici ve çalışanları üzerinde, yöneticilerin ve çalışanların işbirlikçi iklime yönelik tutumlarını ve bu örgütlerde işbirlikçi iklime yönelik tutum farklılıklarını ölçmeye yönelik araştırmada, sermaye yoğun ve bilgi yoğun teknolojilerle çalışan örgütlerde işbirlikçi iklim değerlendirmelerinde çalışan ve yönetici tutumları arasında anlamlı farklılıkların olduğunu göstermiştir. Son olarak Petrov vd (2024) tarafından Sırbistanda farklı sektörlerdeki işletmelerden olan 283 çalışanın üzerinde işbirlikçi iklimin değerlendirilmesi için yapılan araştırmada, ölçek uyarlama çalışması ile Simons ve Sveiby (2002) geliştirmiş oldukları işbirlikçi iklim ölçekleri ve boyutlarının geçerliliği ve güvenilirliği test edilmiştir.

### **Sonuç ve Öneriler**

Bu çalışma ile işbirlikçi iklim ile ilgili yapılmış olan Ulusal ve Uluslararası araştırmaları literatür taraması yöntemi ile gözden geçirerek, literatürdeki boşluklara dikkat çekmek, örgütlerde işbirlikçi ikliminin sağlanması için yapılabileceklerle ilgili, yönetici, firma sahipleri ve akademisyenlere rehberlik sağlayacak bilgiler sağlamak suretiyle, yeni yapılacak çalışmalar için yol gösterici olabilmek amaçlanmıştır.

Ulusal literatür incelendiğinde konu hakkında yazılmış, Bolat (1995) ın çalışması dahil olmak üzere sadece beş adet lisansüstü tez çalışması bulunduğu tespit edilmiş olup, bunların büyük çoğunluğunun aynı sektörde (eğitim sektöründe) yapıldığı görülmüştür. Konu hakkında yapılmış ve makale olarak yayınlanmış olan diğer dört adet çalışmanın da ikisi eğitim sektöründedir. Yani ülkemizde işbirlikçi iklim ile ilgili yapılan çalışmaların üçü dışında tümünün aynı sektörde yapılmış olduğu görülmektedir. Bu konu işbirlikçi iklim hakkında yapılan yayınlar için ulusal literatürde önemli bir boşluğa dikkat çekmektedir. Bu yayınlarda, algılanan işbirlikçi iklimin mesleki profesyonellik, örgütsel mutluluk, duygusal bağlılık, psikolojik güçlendirme gibi değişkenlerle etkileşimi ele alınmış, bir çalışmada da (Limon ve Durnalı,2017) yurt dışında geliştirilmiş olan bir ölçeğin uyarlaması yapılmıştır. Bunun dışında örgütsel iklimin ara değişken ve düzenleyici rollerde olduğu iki ayrı çalışma da görülmektedir. Bu açıdan bir değerlendirilme yapıldığında konunun kısıtlı değişkenlerle ele alınmış olduğu, bu konuda çalışacak olan araştırmacıların örgütsel iklimin farklı değişkenlerle etkileşimini ölçümlerinin yerinde olacağı görülmektedir. Ayrıca araştırmaların çoğunun çalışanlar üzerinde yapılmış olduğu, harici olarak, yöneticilerle ilgili veri toplanmadığı ya da karışık olarak bilgi sağlandığından elde edilen verilerin ayırt edilemediği görülmektedir. Oysa yöneticilerle çalışanların örgüt içerisindeki işbirlikçi iklimi farklı şekilde algılayıp yorumladıkları yurtdışında yapılan araştırmaların çıktılarında yer almaktadır. Bu doğrultuda konuyu çalışacak olan araştırmacıların bu ayrıma dikkat ederek örneklemelerini oluşturmaları daha çözüm odaklı bir bakış açısı sağlayacaktır.

Ulusal alanyazında işbirlikçi iklim algısı ile iş tatmini, çalışan performansı gibi konulara değinilmediği,

örgütsel bağlılık ilişkisine ise tek boyutu ile değinildiği görülmüştür. Oysa, örgüt içerisinde işbirlikçi iklimin oluşturulması, çalışanların sorumluluk alma isteklerini olumlu şekilde etkiler, değişime ayak uydurma kabiliyetlerini yükselterek, onları iş ile bütünleştirir. Yeni çalışacak araştırmacılara bu konularda çalışma yapmaları önerilmektedir.

Uluslararası yayımlarla ilgili literatür incelendiğinde, işbirlikçi iklim ile güven ihtiyacı, bilgi paylaşma niyeti, bilgi işinin etkinliği, örgütsel bağlılık, çalışan etkinliği, kollektif etkinlik ilişkileri konularının ele alınmış olduğu, proje yapan önemli şirketler üzerine yapılan bir çalışmada, işbirlikçi iklimin sağlanması için proje gruplarında etkili ekip liderinin nasıl olması gerektiği üzerinde durulduğu görülmektedir. “Olumlu işbirlikçi iklimi sağlayan ve sağlayamayan işletmeler arasındaki farkların neler olduğu, bunun işletmelerin mali performanslarını nasıl etkilediği” gibi konularının göz ardı edildiği, rekabetçi davranışın mı yoksa işbirlikçi davranışın mı firma performansı ve çıktı kalitesi üzerinde etkili olacağı sorularının yanıtsız kaldığı görülmektedir. Yerli ve yabancı yeni araştırmacılar tarafından bu konularda yapılacak olan çalışmaların literatüre katkı sağlayacağı düşünülmektedir.

Mevcut çalışmalarda, yöneticilerin örgütteki işbirlikçi iklim ile ilgili algılarının çalışanlardan önemli ölçüde farklı olduğu, yöneticilerin görüşlerinin daha olumlu yönde olduğu görünmekte, bu durumun nedeninin yöneticilerin firmalarına karşı daha ılımlı düşüncelere sahip olmalarından kaynaklanabileceği düşünülmektedir. Örgütlerde işbirlikçi bir iklim oluşturabilmek için yöneticiler, hem bilgi donanımı hem de kişisel gelişim anlamında kendilerini geliştirmeli, özellikle alt ve orta düzey yöneticiler çalışanlarını yakından tanımalı, onları iş konusunda cesaretlendirmeli, katılımcı bir liderlik tarzı geliştirmelidirler. Sveiby ve Simons (2002)un eğitimle birlikte işbirlikçi iklimin iyileştiğine dair edinilmiş bulgular doğrultusunda, işletmelerde insan kaynakları departmanının eğitim faaliyetleri gerçekleştirmeleri önerilmektedir. Aynı araştırma bulgularında, aynı meslekte 15 seneden fazla geçiren kişilerin uzmanlıklarının ilerlemesi ile işbirlikçi iklime yatkınlıklarının azaldığı tespit edilmiştir. Benzer bir konu ülkemizde Fakıllı (2019) tarafından yapılan, öğretmenlerde mesleki profesyonellik ve işbirlikçi iklim algısını ölçen çalışmada da ele alınmış fakat mesleki profesyonellikle ile işbirlikçi davranış arasında bu bulguların tam tersi olarak, olumlu bir ilişki olduğu görülmüştür. Bu durumun sektörden ve kültürden kültüre farklılık gösterebileceğini dikkate almak suretiyle, daha bireysel olan mesleki profesyonellik algısından çıkıp daha işbirlikçi bir iklimin sağlanması için işletmelerin, örgüt içerisinde geliştirilmesi gereken yönetsel stratejiler ve liderlik davranışları ile ilgili çalışmalar yapması önerilmektedir. Ayrıca işbirlikçi iklimin sağlanmasında çalışanlar arası bireysel bağların kurulması da önemlidir ve çalışanları çeşitli informal etkinliklerle biraraya getirilerek kaynaşması sağlanarak, destekleyici tavır alması gerektiği söylenebilir.

İşbirlikçi iklimi örgütlerine adapte edebilen işletmelerde çalışan memnuniyeti sağlanır, iş tatmini ve motivasyonu yükselir, çalışanların performansları iyileşir, daha üretken ve dinamik hale gelirler. Bu durum çok daha nitelikli çalışanların işletmeyi tercih etmesinde rekabet avantajı sağlar. Süreçlere ve dolayısıyla çıktılara kalite işlenmiş olur. Üretilen ürün ve hizmetin kaliteli oluşu ise, müşterilerle daha fazla buluşmayı sağlar. Neticede işletmenin gelirlerinde ve dolayısıyla karlılığında da artış meydana gelir (Kelly ve Schaefer, 2014, Limon ve Durnalı, 2017). Bu bilgiler doğrultusunda işletmelerde işbirlikçi iklim ile ilgili mevcut durum yöneticiler tarafından iyi analiz edilmeli, örgüt içerisinde güçlü bir işbirlikçi ortamın tesisi için yapılması gerekenler doğru şekilde planlanmalıdır.

## KAYNAKÇA

- Altınok, S. (2019). Örgütsel Değerlerin Örgüt İklimine Etkisi, Necmettin Erbakan Üniversitesi Eğitim Bilimleri Enstitüsü, Yüksek Lisans Tezi, Konya.
- Berraies, Sarra. "Effect of middle managers' cultural intelligence on firms' innovation performance: Knowledge sharing as mediator and collaborative climate as moderator." *Personnel Review* 49.4 (2020): 1015-1038.
- Bolat, S. (1996). Eğitim örgütlerinde işbirliği. *Kuram ve Uygulamada Eğitim Yönetimi*, 8(8), 505-512.
- Clark, M. (2002). The relationship between employees' perceptions of organizational climate and customer retention rates in a major U.K. retail bank. *Journal of Strategic Marketing*, 10, ss: 93-113.
- Dean, K. S. (2010). Strategies and Benefits of Fostering Intra-Organizational Collaboration. College of Professional Studies Professional Projects.
- Elik, S., (2024). The Moderating Role Of Psychological Resilience On The Relations Of Self Leadership And Collaborative Climate With Affective Commitment, Marmara Üniversitesi, Yüksek Lisans Tezi, İstanbul
- El-Kassar, A., Chams, N., & Karkoulouian, S. (2011). Organizational climate and its effects on the employees' commitment. *The Business Review*, 19(1), 127-135.
- Fakıllı, A. (2019) "Mesleki Profesyonellik ve İşbirlikçi İklim Yönelik Öğretmen Algıları", Bolu Abant İzzet Baysal Üniversitesi, Yüksek Lisans Tezi, Bolu
- Halis, M., & Uğurlu, Ö. Y. (2008). Güncel Çalışmalar Işığında Örgüt İklimi. *ISGUC The Journal of Industrial Relations and Human Resources*, 10(2), 101-123.
- İşcan, Ö. F., & Timuroğlu, M. K. (2007). Örgüt kültürünün iş tatmini üzerindeki etkisi ve bir uygulama. *Atatürk Üniversitesi İktisadi ve İdari Bilimler Dergisi*, 21(1), 119-135.
- Karcıoğlu, F. (2001). Örgüt kültürü ve örgüt iklimi ilişkisi. *Atatürk Üniversitesi İktisadi ve İdari Bilimler Dergisi*, 15(1-2).
- Kelly, K., & Schaefer, A. (2014). Creating a collaborative organizational culture. Hentet oktober, 26, 2017.
- Kıral, B., & Kepenekci, Y. K. (2021). Örgüt İklimini Bozan İşgören Davranışları. *Siirt Eğitim Dergisi*, 1(2), 17-29.
- Kim, E. J., & Park, S. (2020). Transformational leadership, knowledge sharing, organizational climate and learning: an empirical study. *Leadership & organization development journal*, 41(6), 761-775.
- Limon, İ., & Durnalı, M. (2017). İşbirlikçi iklim ölçeği'nin Türkçe'ye uyarlanması: Geçerlik ve güvenilirlik çalışması. *Sakarya University Journal of Education*.
- Mackenzie, S. S. V. (2000). Collective efficacy and collaborative climate in Maine high schools. The University of Maine
- Mooghali, A. (2012). The impact of collaborative work climate on knowledge sharing intention. *African Journal of Business Management*, 6(19), 6114.
- Özer Koçak A. (2024). Örgütlerde İşbirliği İkliminin Oluşturulması, VII.ASC Fall Congress Proceeding Book, s:156
- Özkan, S., & Erbay, E. Ö. (2021). Örgüt ikliminin çalışanların sanal kaytarma davranışları üzerindeki etkisi, Sakarya Üniversitesi İşletme Enstitüsü Dergisi, Cilt 3, Sayı 1, 145-153. Doi: 10.47542/sauied.878519
- Petrov, V., Ćelić, Đ., Uzelac, Z., & Drašković, Z. (2020). Specific influence of knowledge intensive and capital intensive organizations on collaborative climate and knowledge sharing in SMEs. *Strategic Management-International Journal of Strategic Management and Decision Support Systems in Strategic Management*, 25(1).
- Petrov, V., Drašković, Z., & Ćelić, Đ. (2024, July). Assessing Collaborative Climate in Organizations. In *International Scientific Conference Strategic Management and Decision Support Systems in Strategic Management* (pp. 57-63).
- Shim, J. , (2010). The Relationship Between Workplace Incivility And The Intention To Share Knowledge: The Moderating Effects Of Collaborative Climate And Personality Traits, Doktora Tezi, Minnesota Üniversitesi

- Sveiby, K.-E., ve Simons, R. (2002). Collaborative climate and effectiveness of knowledge work – an empirical study. *Journal of Knowledge Management*, 6(5), 420-433
- Tschannen-Moran, M. (2000). Collaboration and the need for trust. *Journal of Educational Administration*, 39, 308-331.
- Taştan, S. B., ve Davoudi, S. M. M. (2015). An empirical research on the examination of the relationship between perceived workplace incivility and job involvement: the moderating role of collaborative climate. *International Journal of Work Organisation and Emotion*, 7(1), 35-62
- TDK. (2022). Türk Dil Kurumu. 30.08.2024 tarihinde Genel Türkçe Sözlük: <http://sozluk.gov.tr/> adresinden alınmıştır.
- Tiryaki, T. (2005). Örgüt Kültürünün Örgütsel Bağlılık Üzerine Etkileri, Yüksek Lisans Tezi, Dumlupınar Üniversitesi Sosyal Bilimler Enstitüsü, Kütahya
- Younis, R. (2019). Cognitive diversity and creativity: the moderating effect of collaborative climate. *International Journal of Business and Management*, 14(1), 159-168
- Yousofvand, R., & Ardakani, S. R. (2012). The impact of Perception of Organizational Collaborative climate on organizational commitment. *Life Science Journal*, 9(4). 3814-3815

# SAĞLIK HİZMETİ ÇIKTILARINI ETKİLEYEN ANAHTAR DEĞİŞKENLER

**Ayşegül Turan**

**Araştırmanın amacı:** Bu araştırmanın amacı sağlık hizmeti çıktılarını etkileyen temel anahtar değişkenleri belirlemek, bu değişkenlerin nasıl ölçümlenmesi ve takip edilmesi gerektiğini ortaya koymaktır.

**Araştırmanın konusu:** Bu çalışmada sağlık hizmeti çıktılarına makro ve mikro yaklaşımı ele alınmakta, özellikle mikro yaklaşımda çıktıları etkileyen değişkenler boyutlandırılmakta, bu boyutların altındaki ölçüm kriterlerini belirlenmekte, çıktı ve değişkenlerin takibine yönelik detaylara ve önerilere yer verilmektedir.

**Araştırmanın önemi:** Sağlık hizmeti çıktılarının iyileştirilmesi, sağlık yönetiminin en önemli çalışma alanlarından biridir. Literatürde sağlık hizmeti çıktılarını etkileyen anahtar değişkenlere yönelik bir çalışma bulunmamaktadır. Bu çalışma ile sağlık yönetimi alanındaki çalışmalara öncülük edileceği hem saha hem de akademik alanda birçok çalışmaya kaynak oluşturacağı öngörülmektedir.

**Araştırmanın yöntemi:** Çalışma, araştırma makalesi türündedir.

**Sonuç ve öneriler:** Sağlık hizmeti çıktıları etkileyen anahtar değişkenler, hastaya, sağlık çalışanına, sağlık kuruluşuna ve çevresel faktörlere bağlı değişkenler olarak gruplandırılabilir. Bu değişkenlerin ölçümlenmesi ve takibinde klinik veri analizleri, finansal raporlar, hasta anketleri, performans göstergeleri, politika analizleri ve çevresel izlemlerden faydalanılabilir. Sağlık hizmeti çıktıları etkileyen anahtar değişkenlerin bilinmesi ve ölçümlenerek takip edilmesinin, sağlık politikalarını yönlendirmede ve sağlıkla ilgili mevzuat düzenlemelerinde rehberlik edileceği düşünülmektedir.

**Anahtar kelimeler:** sağlık yönetimi, sağlık hizmeti çıktısı, ölçümleme, stratejik yönetim

# AXBOROT TEXNOLOGIYALARI VOSITASIDA TALABALARNING MUSTAQIL TA'LIM OLIISH MASALALARI BO'YICHA XORIJIY TAJRIBALAR

## ЗАРУБЕЖНЫЕ ЭКСПЕРИМЕНТЫ ПО ЗАДАЧАМ САМООБРАЗОВАНИЯ СТУДЕНТОВ СРЕДСТВАМИ ИНФОРМАЦИОННЫХ ТЕХНОЛОГИЙ

### FOREIGN EXPERIENCES ON INDEPENDENT LEARNING THROUGH INFORMATION TECHNOLOGY

**Qanoatova Nazokat Sotvoldi qizi**

[nazokatatm@gmail.com](mailto:nazokatatm@gmail.com)

**Annotatsiya:** Ushbu maqolada talabalarning mustaqil ta'lim sohasidagi axborot texnologiyalarida erishilgan yutuqlar o'rganilgan va oliy ta'lim veb-saytidagi mavjud ma'lumotlar tahlil qilingan. Axborot texnologiyalari vositasida talabalarning mustaqil ta'lim olish mexanizmini takomillashtirish bo'yicha taklif va mulohazalar yoritilgan. Bu bo'yicha xorij tajribalaridan misollar keltirilgan.

**Kalit so'zlar:** Mustaqil ta'lim, ta'lim tizimi, mexanizm, axborot texnologiyalari, elektron ma'lumot, elektron kutubxona, kompyuter, internet.

**Аннотация:** В данной статье исследуются достижения студентов в области информационных технологий самостоятельного образования и анализируется доступная информация на веб-сайте высшего образования. Освещаются предложения и соображения по совершенствованию механизма самостоятельного образования студентов средствами информационных технологий. Приведены примеры из зарубежного опыта по этому поводу.

**Ключевые слова:** самостоятельное образование, система образования, механизм, информационные технологии, электронная информация, электронная библиотека, компьютер, интернет.

**Abstract:** This article explores achievements in the field of information technology for independent learning among students and analyzes the available information on higher education websites. Suggestions and considerations for improving the mechanism of students' independent learning through information technology are presented. Examples from foreign experiences are provided.

**Key words:** Independent learning, education system, mechanism, information technology, electronic resources, electronic library, computer, internet.

## KIRISH

Jahon miqiyosida XXI asrda ta'lim barqaror taraqqiyotni ta'minlovchi asosiy omil sifatida e'tirof etilib, 2030-yilgacha belgilangan xalqaro ta'lim konsepsiyasida "butun hayot davomida sifatli ta'lim olishga imkoniyat yaratish"<sup>1</sup> dolzarb vazifa sifatida belgilandi. Bu ta'lim tizimida pedagoglar, jumladan, bo'lajak o'qituvchilarining mustaqil ta'lim faoliyatida metodik tayyorgarlik darajasini oshirish, ijodiy tafakkurini rivojlantirishga yo'naltirilgan axborot texnologiyalaridan foydalanish imkoniyatini kengaytirdi.

## ADABIYOTLAR TAHLILI

Jahonda rivojlangan mamlakatlarning taraqqiy etishi barcha muhim sohalar bilan bir qatorda, ta'lim sohasining transformatsiyalashuvi hamda jamiyatda raqobatbardosh mutaxassislarining yetishib chiqishi natijasida ham sodir bo'lmoqda. Ayniqsa, zamonaviy texnologik bilimlarini kengaytirish, raqamli texnologiyalar, 3D-ta'lim zallari, 4D-kitoblar, virtual laboratoriyalar, mobil texnologiyalar asosida masofaviy ta'limni rivojlantirish, ochiq ta'lim resurslari, "blended learning" texnologiyalarini takomillashtirishga doir ilmiy-tadqiqot ishlari olib borilmoqda. Qolaversa, o'quv jarayonini virtual loyihalash, ta'lim jarayoniga masofaviy mustaqil ta'lim (d-learning) shakllari, raqamli ta'lim texnologiyalari (Moodle, eFront, Chamilo, ILIAS, Open Elms, Sakai, Dokeos kabi) zamonaviy dasturlashtirilgan ta'lim modellari amaliyotga tatbiq etilmoqda. Xususan, The Open University (Buyuk Britaniya), Princeton University (AQSh), Cyber Universityda (Janubiy Koreya) mustaqil ta'limni masofaviy tashkil etish va doimiy takomillashtirish bo'yicha yirik loyihalarni amaliyotga tatbiq etish bo'yicha tizimli ishlar amalga oshirilmoqda.

## TADQIQOT METODOLOGIYASI

Axborot texnologiyalari tizimini rivojlantirish bo'yicha Panama davlatida axborot va telekommunikatsiya texnologiyasi keng qamrovli bo'lib, u ijtimoiy va iqtisodiy rivojlanishga qaratilgan va milliy ahamiyatga ega masalalarda aholining ishtirokini kengaytirishga intiladi va o'z ichiga elektron hukumatni, e-ta'limni, elektron iqtisodiyotni, e-salomatlikni va e-demokratiyani oladi. Hukumatning bir nechta filliallari mavjud bo'lib, ular onlayn xizmatlari va loyihalari haqida ma'lumotlar taqdim etadi. Davlat tomonidan axborot texnologiyalarini rivojlantirish bo'yicha qabul qilinayotgan qonunlar, qarorlar va dasturlar ta'lim sifatini oshirishga, sog'liqni saqlash dasturlarini amalga oshirishga, milliy va xalqaro tijorat raqobatini yuqori darajasiga erishishga va barcha sohalarida ma'lumotlarni oshkoraligiga qaratilgan.

Talabalarning mustaqil ta'lim olishida ma'lumotlar, yangiliklar, biznes, aholiga xizmat ko'rsatish, davlat haqida ma'lumotlar, telefon raqamlari kabi interaktiv davlat xizmatlari mavjud va talabalarning axborot texnologiyalaridan foydalanishlari uchun keng imkoniyatlar yaratilgan. Davlat tomonidan oliy ta'lim muassasalari uchun interaktiv portal taqdim etilgan va barcha sohalarini onlayn orqali olis joylarda masofadan o'rganish taklif etilgan. Axborot texnologiyalaridan foydalanishni yo'lga qo'yilishi bo'yicha BMT reytingida davlatlar 4 guruhga bo'lib tahlil qilinganda, ya'ni eng yuqori, yuqori, o'rta va past bo'yicha Panama davlati bu ko'rsatkich bo'yicha yuqori guruh mamlakatlari qatorida joylashgan hamda Amerika mintaqasidagi 20 ta davlat ichida 2012-yildan 2014-yilgacha 11 foiz o'sishga erishgan. Hukumat tomonidan aholini onlayn axboroti bilan ta'minlashga e'tibor qaratilmoqda.

## TAHLILLAR VA NATIJALAR

Panama davlati tajribasini tahlil qilar ekanmiz, mamlakatimizda ham bu kabi bir nechta loyihalar, chora-tadbirlar amalga oshirilmoqda, xususan ta'lim sohasini rivojlantirish bo'yicha mamlakatimizning barcha ta'lim muassasalarida internet tarmog'idan bepul foydalanish va o'z veb-saytlarini yaratishi uchun keng imkoniyatlar yaratilmoqda.

---

<sup>1</sup> Inncheon declaration/Education 2030: Towards inclusive and equitable quality education and lifelong learning for all (Word Education Forum, 19-22 may 2015, Incheon, Republic of Korea).

Oryol davlat san'at va madaniyat institutida aspirantlar va barcha mutaxassisliklarga da'vogarlar aspiranturaning birinchi yilida "fan va ta'limdagi axborot texnologiyalari" fanini o'rganadilar. Ushbu kursning maqsadi talabalar tomonidan ilmiy-tadqiqot va ta'lim faoliyatida zamonaviy axborot texnologiyalaridan foydalanishning asosiy usullari va vositalarini o'zlashtirish, ilmiy eksperiment o'tkazishda kompyuter texnologiyalaridan foydalanish sohasida yangi boshlanayotgan olimning bilim darajasini oshirish, aspirantga ilmiy izlanishlarida, maqolalar, tezislar, ma'ruzalar va dissertatsiyalar tayyorlashda yordam berishdir.

Axborot texnologiyalari haqida eshitganimizda aqlga keladigan birinchi narsa – bu turli ko'ngil ochar o'yinlardir. Darhaqiqat, oldin virtual haqiqat texnologiyalari o'yin sanoatida rivojlangan, ammo hozir hamma narsa o'zgarimoqda. Yaqinda o'tkazilgan Greenlight axborot texnologiyalari tadqiqotiga ko'ra, odamlar o'yinlar uchun emas, balki ta'lim uchun axborot texnologiyalaridan foydalanishga tobora ko'proq tayyor bo'lmoqdalar.

AQShning Kolumbiya universiteti prorektori Sulaymon Kachanining fikricha, joriy o'n yillik axborot texnologiyalari rivojlanishi tarixida burilish nuqtasi bo'ladi. Ular 2010-yillarda smartfonlar va internet kabi kundalik hayotimizga kirib boradi va uni boyitadi. Axborot texnologiyalari vositasida mustaqil ta'lim olishning ko'plab ilovalari taklif etilmoqda<sup>1</sup>.

Yana bir misol Kolumbiya universiteti. U yerda professor Brent Stokvell talabalarga molekullarni o'rganishga bag'ishlangan darslarda qatnashish uchun axborot texnologiyalari dastaklarini yubordi. Bunda talabalar qurilmadan foydalanish orqali yurishi, molekullarning 3D modellarini ko'rishi va ularni manipulyatsiya qilish imkoniyatiga ega bo'ldilar. Talabalardan biri oqsilning 3D modeli unga kimyoviy jarayonlarni yaxshiroq tushunishga yordam berganini qayd etdi. Boshqasi esa, zamonaviy axborot texnologiyalari garnituralarida diqqatni virtual obyektlarga qaratish va bir vaqtning o'zida yozib olish qiyinligini qo'shimcha qildi<sup>2</sup>.

Maktab o'quvchilari va talabalar turli kasblarni yaxshiroq bilishlari va o'zlariga mosini tanlashlari uchun axborot texnologiyalari allaqachon qo'llanilmoqda. Norvegiya fan va texnologiya universitetida "Immersive Job Taste" dasturi mavjud bo'lib, u ishtirokchilarga bir nechta kasblardan biri bo'yicha tipik vazifalar bilan ish kunini "yasash" imkonini beradi<sup>3</sup>: baliqchi, shamol turbinasi elektromontyori, yo'l ishchisi, avtomexanik, payvandchi va boshqalar. Shuningdek, universitet ishga joylashish uchun test suhbatidan o'tish imkonini beruvchi axborot texnologiyalari ilovasini ham ishlab chiqdi.

Xorijiy tajribalarni o'rganish asosida talabalarning mustaqil ta'lim olishida axborot texnologiyalaridan foydalanish jarayonida axborot xavfsizligi ichki va tashqi omillar SWOT tahlili amalga oshirildi (1-jadval).

<sup>1</sup> G'aniyeva Sh.N. Xorijiy mamlakat universitetlarida virtual reality texnologiyalari asosida o'qitish tajribasi. NamDU ilmiy xabarnomasi -2022-yil maxsus son. 644-647-betlar.

<sup>2</sup> Ganiyeva Sh.N, Usmonova H.Sh. . Bo'lajak pedagoglarda kasbiy kompetentlikni rivojlantirish usullari, Academic research in educationalsciences- ARES. Volume 2, issue 7. 2021/07

<sup>3</sup> Дмитрий Дуничев, Как VR-технологии влияют на образование. [https://www.unipage.net/ru/vr\\_in\\_education](https://www.unipage.net/ru/vr_in_education)



**1-jadval.** Axborot texnologiyalaridan foydalanishda axborot xavfsizligi ichki va tashqi omillar SWOT tahlili

	<b>MANFAATLI OMILLAR</b>	<b>MANFAATSIZ OMILLAR</b>
<b>Ichki muhit omillari</b>	<p><b>S – KUCHLI TOMONLARI:</b></p> <p>davlat tomonidan AKTni rivojlantirishga katta e'tibor qaratilishi;</p> <p>elektron qo'llanmalardan foydalanish;</p> <p>uni ixtiyoriy vaqt mobaynida saqlab olish imkoniyati mavjudligi;</p> <p>ilg'or chet davlatlari bilan o'zaro hamkorlik aloqalari yo'lga qo'yilgan;</p> <p>internet tizimiga egalik;</p> <p>veb-saytga egalik;</p> <p>veb-saytlarda tashkilot faoliyatiga doir ochiq ma'lumotlar joylashtirilishi;</p> <p>faoliyat turiga qarab veb-saytlarda intraktiv xizmatlardan foydalanish imkoniyati yo'lga qo'yilgani;</p> <p>servis xonalari mavjudligi;</p> <p>axborot texnologiyalaridan foydalanish salohiyatiga ega ekani;</p> <p>AKTni qo'llash va undan foydalanish bo'yicha tajriba ortib borayotgani;</p> <p>har bir xodim o'zining alohida ish kompyuteriga ega ekani;</p> <p>► ma'lumotlar, hisobotlarni onlayn to'ldirish imkoniyati borligi;</p>	<p><b>W – ZAIF TOMONLARI:</b></p> <p>yuqori malakali kadrlar yetishmasligi;</p> <p>axborot xavfsizligiga faqat texnik va tashkiliy tomondan yondashuv;</p> <p>xodimlarni axborot texnologiyalari bo'yicha bilim-malakasini muntazam oshirib borishga e'tiborning sustligi;</p> <p>antivirus dasturlarining doimo yangilanib borilmasligi;</p> <p>veb-saytlarning yangilanib borilmasligi;</p> <p>hujjatni yoki kompyuterning ochiq holda nazoratsiz qoldirish;</p> <p>axborot tizimlari holati bo'yicha muntazam ma'lumotlarni yangilab borilmasligi;</p> <p>xodimning AKT bo'yicha yetarli bilimga ega bo'lmasligi;</p> <p>axborot texnologiyalarining texnik jihatidan talabga javob bermasligi;</p> <p>tashkilot faoliyatiga doir zarur bo'lgan axborotlardan xodimlar o'z vaqtida to'g'ri va to'liq xabardor bo'lmasligi;</p> <p>xodimlarning muhim ma'lumotlardan betartib foydalanishi;</p>
<b>Tashqi muhit omillari</b>	<p><b>O – IMKONIYATLAR:</b></p> <p>axborot havfsizligini ta'minlash tizimi va vositalarini baholash samaradorligi mezonlari va metodlarini ishlab chiqish,</p> <p>tizim va vositalarni sertifikatsiyalash;</p> <p>axborot tizimlarining ishochliligini va barqarorligini ta'minlashni zamonaviy usullarini tadbiq qilish (innovatsion texnologiyalar klassterlash, virtuallashtirish va boshqalar);</p> <p>mazkur yo'nalishda rivojlangan mamlakatlarning ilg'or tajribasini o'rganish;</p> <p>axborot xavfsizligini ta'minlashda innovatsion shakllarini qo'llash;</p> <p>tashkilot axborot tizimini zamon talablariga mos tarzda takomillashtirish;</p> <p>axborotni izlash, uni qayta ishlash, uni saqlash va undan foydalanish ko'nikmalarini shakllantirish maqsadida fakultativ dars mashg'ulotlarini umumta'lim, o'rta-maxsus va oliy ta'lim dasturlariga kiritish;</p>	<p><b>T – XATARLAR:</b></p> <p>AKTning taraqqiyoti;</p> <p>axboriy tahdidlarning turlari va usullari tobora ko'payib borayotgani;</p> <p>yangidan-yangi virusli dasturlar ishlab chiqilayotgani;</p> <p>tashkilot binosidagi ekstremal vaziyatlar-yong'in, elektr manbasining uzib qo'yilishi;</p> <p>zamonaviy axborot texnologiyalariga ega bo'lmaslik;</p> <p>zararli dasturlarning ishlab chiqilishi;</p> <p>veb-saytlarning dasturiy-texnik jihatdan mukammal emasligi;</p> <p>ma'lumotlarning muhimlik darajasiga qarab saralanmasligi;</p> <p>respublika miqyosida yagona andozaga axborot xavfsizligiga tahdidlarni aniqlash, baholash va bashoratlash shakllari, metodlari va vositalarini mukammal emasligi;</p> <p>► veb-serverlar muntazam nazorat qilinmasligi;</p>

Jahonda boshlang'ich ta'lim talabalarini mustaqil kasbiy faoliyatga tayyorlashda ularning shaxsiy va kasbiy sifatleri (refleksivlik, o'z-o'zini faollashtirish, yaratuvchanlik, ijobiy "men konsepsiyasi" va maqbul

axborotlarni izlab topish va ularga ishlov berish hamda axborot texnologiyalaridan ta'lim jarayonida samarali foydalanish)ni rivojlantirishga qaratilgan variativ ta'lim texnologiyalari asosida ularda mustaqil harakat qilish, mustaqil ta'lim olish va o'z-o'zini rivojlantirishga o'rgatish katta ahamiyat kasb etadi<sup>1</sup>.

Shuning uchun axborot texnologiyalari vositasida mustaqil ta'lim olishga qaratilgan talaba shaxsini rivojlantirish, ularni pedagogik ijodiyotga, yangilikka intilish va yaratuvchanlikka yo'naltirish masalalariga kam e'tibor qaratilganligi hamda ularning innovatsion faoliyat olib borish qobiliyatlarini shakllantirishda shaxsga yo'naltirilgan texnologiyalarini samarali qo'llashning ilmiy-pedagogik asoslari, ahamiyati va imkoniyatlarini o'rganish dolzarb hisoblanadi.

Yevropa tadqiqotchilari, V.A.Adolf, N.V.Kuzmina, A.K.Markova, Ye.L.Pupysheva, G.S. Savolainen, L.V.Shkerin va boshqalar kasbiy kompetentlikning har xil turlarini ajratadilar: metodik, innovatsion, psixologik, kreativ, kommunikativ, mustaqil faoliyat va boshqalar. Yuqorida keltirilganlar orasida o'qituvchining mustaqil ta'lim olishda metodik kompetentligi alohida o'rin tutadi, chunki u boshqa bir qator kompetensiyalarni o'z ichiga oladi, qo'shimcha ravishda, aynan uning darajasi ta'lim sohasidagi mutaxassisning kasbiy mahorat darajasini aniqlaydi. Ma'lumki, o'quvchilarga beriladigan bilimlarning poydevori boshlang'ich ta'limda beriladi. Shaxs ongi va uning dunyoqarashining rivojlanishiga asos bo'ladigan bilimlar ham aynan shu bosqichda beriladi. Shunga ko'ra, boshlang'ich sinf o'qituvchilarining ma'naviy-axloqiy va kasbiy jihatdan yetuk bo'lishlari ular ta'lim-tarbiya berayotgan o'quvchilarning barkamol shaxs bo'lib yetishishlarida muhim ahamiyatga ega.

Boshlang'ich ta'lim yo'nalishi talabalarining mustaqil ta'lim olishida metodik kompetentligi haqida bir qancha tadqiqotchilar o'zlarining ilmiy tadqiqot ishlarida turlicha fikr bildirganlar. Xususan, O.V.Tumashevaning fikricha, mustaqil ta'lim olishda o'qituvchining metodik kompetensiyasi metodik bilim, ko'nikma va faoliyat uslublariga egalik qilishni, ularning kasbiy faoliyati uchun ham, jamiyatdagi o'zaro aloqalar uchun ham ularning qiymatini tan olishni, uslubiy muammolarni hal qilish tajribasi, o'z-o'zini tarbiyalash va o'zini o'zi takomillashtirishga tayyorligi va qobiliyatini nazarda tutadigan shaxsning integral xarakteristikasi sifatida qaraydi.

Gushchina metodik kompetentlikni o'qituvchining shaxsiyati va faoliyatining integratsiyalashgan ko'p darajali professional ahamiyatli xususiyati, ishlab chiqarish tajribasini umumlashtirib, o'qituvchining metodologiya sohasidagi bilim, ko'nikma va malakalarni tizimli ravishda egallash va kasbiy-pedagogik faoliyat metodlarining maqbul kombinatsiyasi sifatida tavsiflaydi<sup>2</sup>.

I.Kovaleva metodik kompetensiyani o'qituvchining ishbilarmonlik, shaxsiy va axloqiy fazilatlarining ajralmas xususiyati deb hisoblaydi, bu metodik, uslubiy va tadqiqot bilimlari, ko'nikmalari, tajribasi, motivatsiyasi, qobiliyati va ilmiy, uslubiy va pedagogik faoliyatda ijodiy o'zini o'zi amalga oshirishga tayyorligining tizimli darajasini aks ettiradi. O'qituvchining metodik kompetensiyasining shaxsiy tarkibiy qismlarini rivojlantirishning eng muhim yo'nalishi uning mustaqil metodik fikrlashi va metodik madaniyatini rivojlantirishdir.

O'qituvchining kasbiy faoliyatini tahlil qilish asosida, L.V. Shkerina tomonidan taklif qilingan kasbiy -pedagogik kompetensiya tuzilmasi asosida, o'qituvchining metodik kompetensiyasi uchta tarkibiy qismga ajratilgan: kognitiv, faollik va ijtimoiy-shaxsiy tarkibiy qism. Axborot texnologiyalari vositasida talabalarining mustaqil ta'lim olishi samaradorligini ta'minlashda kognitiv, faollik va ijtimoiy-shaxsiy ko'nikmalarni tarkib toptirish muhim ahamiyatga ega.

1 Nishonova K.Sh. Bo'lajak boshlang'ich sinf o'qituvchilari kasbiy ijtimoiylashtirishning masalalari. NamDU ilmiy axborotnomasi. 2022. 6-son. 915-921-betlar.

2 Toxtaxodjayeva M.X., Nishonova S., Sasanboyev J., Sayidatsmedov N., Madiyarova S., Usmonboyeva M., Nishonova N., Qoldibekova A./ Pedagogika. Darslik. T.: Fan va texnologiya. 2006.

## XULOSALAR

Xulosa sifatida shuni aytish kerakki, talabalarning kompyuter tayyorgarlik darajasini oshirish, mualliflik huquqi pedagogik dasturiy vositalari sonini ko'paytirish va turlarini kengaytirish, fan va umuman ta'limda yangi axborot texnologiyalaridan foydalanish mamlakatimizda o'rta maxsus, oliy va oliy o'quv yurtidan keyingi ta'limni takomillashtirishning asosiy yo'nalishlaridan biridir.

Xalqaro tajribalardan ko'rish mumkinki, zamonaviy axborot-kommunikatsiya texnologiyalaridan foydalanish mustaqil ta'lim olish sifatini oshirishga samarali xizmat qiladi. Bunda o'quv modullari bo'yicha maxsus ishlab chiqilgan elektron axborot-ta'lim muhitlari va masofaviy shaklda tashkil etiladigan turli xil qisqa muddatli tadbirlar asosida har bir talabanning uzluksiz mustaqil ta'lim olishini tashkil etish mumkin. Jahon tajribasiga ko'ra, axborot xavfsizligi ko'nikmalarini ham shakllantirish axborot texnologiyalari muhitida muhim ahamiyat ega hisoblanadi.

## FOYDALANILGAN ADABIYOTLAR

1. O'zbekiston Respublikasi Prezidentining 2019-yil 8-oktyabrdagi PF-5847-son «O'zbekiston Respublikasi oliy ta'lim tizimini 2030-yilgacha rivojlantirish KONSEPSIYASI» Farmoni.
2. Incheon declaration // Education 2030: Towards inclusive and equitable quality education and lifelong learning for all (Word Education Forum, 19-22 may 2015, Incheon, Republic of Korea).
3. G'aniyeva Sh.N. // Xorijiy mamlakat universitetlarida virtual reality texnologiyalari asosida o'qitish tajribasi. NamDU ilmiy xabarnomasi 2022-yil maxsus son. 644-647-betlar.
4. Ganiyeva Sh.N, Usmonova H.Sh. // Bo'lajak pedagoglarda kasbiy kompetentlikni rivojlantirish usullari, Academic research in educationalsciences- ARES. Volume 2, issue 7. 2021.07
5. Дмитрий Дуничев, Как VR-технологии влияют на образование.  
[https://www.unipage.net/ru/vr\\_in\\_education](https://www.unipage.net/ru/vr_in_education)
6. Nishonova K.Sh. // Bo'lajak boshlang'ich sinf o'qituvchilari kasbiy ijtimoiylashtirishning masalalari. NamDU ilmiy axborotnomasi. 2022-yil 6-son. 915-921-betlar.
7. To'xtaxodjayeva M.X., Nishonova S., Sasanboyev J., Sayidatsmedov N., Madiyarova S., Usmonboyeva M., Nishonova N., Qoldibekova A. Pedagogika. // Darslik. T.: Fan va texnologiya. 2006.
8. Sadikova Feruza Maxmudjanovna Axborot ta'lim muhitida talabalar mustaqil ishini tashkil etish // Sovremennoye obrazovaniye (Uzbekistan). 2020. №7 (92). URL: <https://cyberleninka.ru/article/n/ahborot-talim-mu-itida-talabalar-musta-il-ishini-tashkil-etish> (data obrasheniya: 22.04.2023).
9. Alqorov Qodir Xolmatovich, Doniyorova Shaxnoza Erkin Qizi, Burxonov Rasul Romilovich Talabalar mustaqil ta'lim olish faoliyatini tashkil etish va boshqarish texnologiyasi // Vestnik Nauki i Tvorchestva. 2020. №12 (60). URL: <https://cyberleninka.ru/article/n/talabalar-musta-il-talim-olish-faoliyatini-tashkil-etish-va-bosh-arish-tehnologiyasi> (data obrasheniya: 22.04.2023).
10. Сагитова, Р. Р. Генезис сущности понятия самообразования в истории

развития отечественной и зарубежной педагогики / Р. Р. Сагитова // Вестник Бурятского государственного университета [Электронный ресурс]. – 2010. – № 1. – С. 35–41. – Режим доступа: [http://www.хералдрсиас.ру/абоут/линк\\_онлине/](http://www.хералдрсиас.ру/абоут/линк_онлине/). – Загл. с экрана (дата обращения: 21.10.2016).

# МАЪМУРИЙ ИСЛОҲОТЛАР - ЖАМИЯТНИ МОДЕРНИЗАЦИЯЛАШ ОМИЛИ (ХОРИЖИЙ ВА МИЛЛИЙ ТАЖРИБАЛАР ҚИЁСИЙ ТАҲЛИЛИ)

**Қирғизбоев Муқимжон**

## **Аннотация**

Мақолада Ўзбекистон Республикасида давлат бошқарув органларини модернизациялаш ва номарказлаштириш жараёнлари таҳлил қилинади. Мазкур жараённинг илдиэлари Президент Ш.М. Мирзиёев томонидан илгари сурилган давлат хизматларининг халққа яқинлашувига йўналтирилган давлат бошқаруви моделида мужассам бўлиб, фуқаролик жамияти ва демократик қадриятлар тараққиётига қаратилади. Ўзбекистонда маъмурий ислохотларнинг аҳамияти ва унга сабаб бўлган омиллар батафсил таҳлил қилинади, шунингдек, ғарб давлатларининг давлат бошқарувида номарказлаштириш тажрибаси мисолида қиёсий ёндашув асосида ўрганилади. Мақолада номарказлаштиришнинг сиёсий, маъмурий ва фискал шакллари ҳамда уларнинг Ўзбекистондаги маъмурий ислохотлардаги аҳамияти ўрганилади.

**Калит сўзлар:** Ўзбекистон, маъмурий ислохотлар, давлат бошқаруви, номарказлаштириш, давлат хизмати, фуқаролик жамияти, демократик ислохотлар, жамоатчилик назорати, бошқарув самарадорлиги.

## **Кириш**

Мамлакатда ҳозирги даврга келиб давлат ҳокимияти органларини модернизациялаш жараёнлари жадаллашди. Жамият ҳаётининг барча соҳаларини демократлаштиришга доир ислохотлар ҳаётнинг барча жабҳаларига таборо чуқурроқ кириб бормоқда. Ислохотларнинг асосий пировард мақсади мамлакатда фуқаролик жамияти ва ҳуқуқий давлат қуришга қаратилмоқда. Бу ислохотларнинг ҳақиқий мазмун моҳияти - Президент Ш.М.Мирзиёев томонидан илгари сурилган “Халқ давлат идораларига эмас, давлат идоралари халқимизга хизмат қилиши керак” ғоясини давлат бошқарувининг асосий принципига айланишини таъминлашдан иборатдир.

Ўзбекистон Республикасини янада ривожлантиришнинг бешта устувор йўналиши бўйича **Ҳаракатлар стратегиясида белгиланган** “давлат ва жамият қурилишини такомиллаштиришга йўналтирилган демократик ислохотларни чуқурлаштириш ва мамлакатни модернизация қилишда парламентнинг ҳамда сиёсий партияларнинг ролини янада кучайтириш, давлат бошқаруви тизимини ислох қилиш, давлат хизматининг ташкилий-ҳуқуқий асосларини ривожлантириш, “Электрон ҳукумат” тизимини такомиллаштириш, давлат хизматлари сифати ва самарасини ошириш, жамоатчилик назорати механизмларини амалда татбиқ этиш, фуқаролик жамияти институтлари ҳамда оммавий ахборот воситалари ролини кучайтириш”га доир вазифаларнинг асосий мақсадлари ҳам фуқаролик жамияти талабларига мос бўлган давлат бошқарув органлари иш услублари мазмун-моҳиятини демократлаштириш, давлат сиёсатининг асосий йўналишларини халқ фаровонлигини оширишга, мамлакатнинг иқтисодий-ижтимоий салоҳиятини юксак даражага кўтаришга қаратилгандир.

## **Методлар**

Таҳлилий метод – мақолада Ўзбекистон Республикасидаги маъмурий ислохотлар жараёнлари ва

унинг асосий элементлари таҳлил қилинди.

Қиёсий таҳлил методи – ғарб мамлакатларининг маъмурий ислохотлари ва давлат бошқарувидаги номарказлаштириш тажрибаси Ўзбекистон ислохотлари билан қиёсий тарзда ўрганилди.

Тарихий метод – давлат бошқарувида номарказлаштиришнинг тарихий ривожланиши ва унинг турли мамлакатлардаги амалий натижалари таҳлил қилинди.

Мантиқий-структуравий метод – ислохотлар жараёнларининг босқичлари ва мақсадлари таркибий жиҳатдан таҳлил қилиниб, уларнинг ижтимоий-иқтисодий таъсири ўрганилди.

Бу методлардан фойдаланиш мақоладаги маълумотларнинг мантиқий тизимини шакллантиришга ва Ўзбекистондаги маъмурий ислохотларнинг долзарблигини асослашга хизмат қилади.

### **Натижалар ва муҳокама**

Ўзбекистон Республикаси Президентининг 2017 йил 8 сентябрдаги “Ўзбекистон Республикасида Маъмурий ислохотлар концепциясини тасдиқлаш тўғрисида”ги **фармони мамлакатда давлат ҳокимияти органларини модернизациялаш соҳасидаги туб бурилишни амалга оширишга қаратилгандир. Фармонда** Ҳаракатлар стратегиясининг давлат бошқарувининг бутунлай янги, самарали ва сифатли бўлишини таъминлайдиган, давлат бошқаруви органлари ва маҳаллий ижро этувчи ҳокимият органларининг уйғунликдаги фаолиятини ташкил этиш мақсадини қўйган “Ўзбекистон Республикасида Маъмурий ислохотлар концепцияси” тасдиқланди.

Мазкур концепцияда ҳозирги даврда давлат ва маҳаллий ҳокимият бошқаруви тизимида тўпланиб қолган муаммолар ва камчиликлар, уларни маъмурий ислохотларга жиддий тўсқинлик қилаётганлиги очиқ ташланди. Бошқача айтганда, мазкур фармонда нафақат маъмурий ислохотларни амалга ошириш вазифалари, балки бу ислохотларни амалга оширишга ғов бўлаётган эски анъанавий бошқарув усулларининг асоратлари, уларнинг қандай тарзда ва қандай ҳолатда давлат бошқарувини модернизациялашга имкон бераётганлигининг тафсилотлари атрофлича таҳлил этилди.

**Ўзбекистон Республикасида Маъмурий илохотлар концепцияси** ислохотлар, қабул қилинаётган норматив-ҳуқуқий ҳужжатлар ва давлат дастурларининг тўлиқ рўёбга чиқарилишини таъминлай оладиган, шунингдек, ижтимоий-сиёсий ва ижтимоий-иқтисодий ривожланиш муаммоларини ўз вақтида аниқлайдиган ва самарали ҳал қиладиган янги давлат бошқаруви тизимини шакллантириш мақсадида қабул қилинди. Унинг бош вазифаси - давлат бошқарувининг концептуал янги моделини шакллантиришдан иборатдир.

**Маъмурий илохотлар концепцияси нафақат давлат бошқарувини демократлаштириш, балки жамиятнинг барча соҳаларида ўзгаришларга олиб келадиган ислохотлар - фуқаролик жамиятига хос бўлган ижтимоий-сиёсий, ҳуқуқий ва иқтисодий ҳаёт тарзини шакллантириш, модернизациялашган, ривожланган давлатларнинг тўлиқ сифатларини ўзида намоён этадиган давлат қуришнинг стратегик мақсадини ифодалайди.**

Концепциянинг барча йўналишларини таҳлил этишга мақолада имкониятнинг камлиги учун биз фақат концепциянинг тўртинчи йўналиши “Вертикал бошқарув тизими ва ижро этувчи ҳокимият органлари ҳамкорлигининг механизмларини такомиллаштириш” соҳасидаги вазифаларни чуқурроқ тасаввур этиш учун бу соҳада ривожланган давлатлар тажрибасига кўпроқ эътибор қаратамиз. Бу соҳадаги ислохотлар давлат ҳокимияти органларини номарказлаштириш дейилади. У маъмурий ислохотларнинг асосий йўналиши сифатида давлат бошқарув органларини

номарказлаштиришни назарда тутати. (ПФ-5185-сон фармони, 2017)

Маъмурий ислохотларнинг (“маъмурий” тушунчаси лотин тилидан келиб чиққан “администрациявий” маъносини беради; “administrate” бошқарув, раҳбарлик демакдир) йўналишлари ғарб мамлакатларида давлат ҳокимияти ва маҳаллий ҳокимият органларини номарказлаштириш (децентрализациялаш) дейилади. Маъмурий ислохотларнинг негизини ташкил этган номарказлаштириш ислохотлари дастлаб 1982 йилда Францияда бошланди. Оз фурсатдан кейин бу каби ислохотлар АҚШ, Буюк Британия, Германия, Австралия, Янги Зеландия, Швеция ва бошқа ғарб давлатларида бошланди. Қисқа давр ичида номаказлаштириш ғоялари жаҳондаги мамлакатларнинг аксарият қисмига тарқалди. Бу ислохотлар қисқа давр ичида ўзининг ижобий самараларини бера бошлади.

XX асрнинг 80 йилларида давлат бошқаруви соҳасидаги ислохотлар аксарият мамлакатлар учун долзарб масала сифатида намоён бўлди. Бу ислохотлар асосан давлат ва ҳукумат органларининг жамиятдаги ролини янгидан англай бошлашга ва уларнинг фуқаролар билан ўзаро алоқаларини яқинлаштириш кабиларга эришишга қаратилди. Қатор мамлакатларда одамлар солиқ юкини камайтириш ва маъмурий хизмат кўрсатиш сифатини яхшилаш талаби билан чиқа бошлаган эди. Бунинг натижасида турли мамлакатлар ҳукуматлари ўз ечимини кутаётган бир хилдаги муаммолар – нафақат давлатни молиялаштиришни кўпайтирмаслик, балки озайтириш асосида давлат ёки маъмурий хизмат кўрсатиш сифатини ошириш ва улар миқдорини кўпайтириш кабиларни ечимларини топишга киришди.

XIX асрнинг охиридан бошлаб ғарб мамлакатларининг вазирликларга асосланган бошқарув тизими иқтисодиётга раҳбарлик қилиш в ижтимоий масалалар ечимини топишда ўз имкониятларини анча чекланиб қолганлиги сезилди. АҚШда вазирликларга кўмаклашиш мақсадида функционал номарказлашган муассасалар – мустақил агентликлар ташкил этилди. Буюк Британияда ижтимоий корпорациялар, Францияда ижтимоий идоралар тузилди. Номарказлашган тузилмаларга кенг бошқарув ваколатлари берилгани учун маъмурий ҳуқуқ субъектлари функцияларини бажара бошлади (масалан АҚШ Федерал савдо комиссияси). Номарказлашган муассасалар аниқ тижорат ва хўжалик фаолиятини амалга ошира бошлади. Шунинг учун ҳам улар хусусий ҳуқуқ субъекти сифатида ҳам намоён бўла бошлади. Бу янги тузилмалар ўз фаолияти учун иш усуллари ва шаклларини танлашда эркин бўлгани учун бозор иқтисодиёти қонуниятларига тезлик билан мослаша бошлади, уларнинг бошқарув самараси ошди.

Аксарият давлатларда вазирлик тизими тармоқ бошқаруви сифатида эмас, балки мақсадга мувофиқлик принципи асосида фаолият юритишининг афзаллиги эътироф этилди. Вазирликлар асосий вазифаси раҳбарлик қилишга эмас, балки стратегик бошқарувга - мувофиқлаштириш ва назорат этишга қаратилди.

Ғарбдаги маъмурий ислохотларнинг моҳияти – бу маданият ва бизнесга мувофиқ равишда давлат бошқарув маданияти ва фалсафасини тубдан ўзгартиришдан иборат бўлди. Ривожланган мамлакатларда эски бюрократик бошқарув маданиятига қарама-қарши ўлароқ давлат бошқарув тизимига ишбилармонлик, ташаббускорлик, мижоз учун ғамхўрлик қилиш руҳи кириб келди. (Ляпин, 2009: 8)

Таниқли ғарб олими Роберт Эбель ҳокимият органларини номарказлаштириш аҳамиятини куйидагича ифодалаб берди: “Ғарб олами номарказлаштиришни ижтимоий хизмат кўрсатишнинг кам харажатли муқобил усули, деб тушунади. Ривожланаётган мамлакатлар уни иқтисодиёт самарасини ошириш ва бошқарувни яхшилаш учун амалга оширади. Собиқ иттифоқ давлатлари уни бозор иқтисодиёти ва демократияга ўтиш сари табиий бир қадам сифатида қабул қилади. Лотин Америкаси номарказлаштиришга демократлаштириш воситаси сифатида ёндашади. Африка эса уни миллий бирлик сари йўл, деб билмоқда”.

Ривожланган мамлакатлар тажрибасига биноан номарказлаштириш марказий ҳукумат ва унинг органларини ўзларидан куйироқдаги бошқарувга режалаштириш, менежмент, ресурслардан фойдаланиш

масъуллигини узатиш (бериш) маъносини беради. Номарказлаштириш субсидиарлик (лотинча захира, ёрдамчи, кўмакчи) тушунчаси билан узвий боғлиқ бўлиб, унга мувофиқ равишда функциялар ёки вазифалар ижтимоий бошқарувнинг энг қуйи даражаларига ўтказилади.

Номарказлаштиришнинг учта - сиёсий, маъмурий ва фискал турлари, деволюция, ваколатларни узатиш ва деконцентрация шакллари мавжуд. Сиёсий номарказлаштириш – сиёсий ҳокимиятни минтақавий ҳокимият органлари – фуқаролар йиғинларидан бошлаб маҳаллий ҳокимият органларигача бўлган даражаларга бериш демакдир. Деволюция (инглизча devolution ваколат ёки мажбуриятни бериш) – бу маҳаллий ҳокимият органларини мустақил ёки автоном бўлишини таъминлаш мақсадида уларга бошқарув масъуллиги, ҳокимият, даромадлар ресурслари ва манбаларини тасарруф этишни берилиши демакдир. Маъмурий номарказлаштириш – турли ижтимоий хизматларни мувофиқлаштириш ва бошқаришга доир қарорлар қабул қилиш, уларнинг ресурслари ва бошқарув масъуллигини қуйи давлат ҳокимияти ва ўзини ўзи бошқариш органларига беришни англатади. Деконцентрация – марказий ҳукуматнинг баъзи ваколатлари ва масъуллигини иерархик бўйсуннишни сақлаб қолган ҳолда маҳаллий ҳокимият органларига бериш демакдир. Деконцентрация бошқарувни номарказлаштириш сари қўйилган дастлабки қадам ҳисобланади. Ваколатларни узатиш – марказдаги ҳокимият ва унинг масъуллигини маҳаллий бошқарув органларига (доимо ҳам марказий ҳокимиятнинг маҳаллий бўлинмаси бўлиши шарт бўлмаган) қайтадан тақсимлаб беришдир. Бунда маҳаллий бошқарув органларига масъулик берилгани билан уларни вертикал бўйсунниши сақланиб қолади. Фискал номарказлаштириш (лотинча “fiscalis” давлатга қарашли; ғазна, солиқ) – бу ҳокимиятни номарказлаштиришнинг анча тўлиқ ва шаффоф тури бўлиб, у тўғридан-тўғри бюджет амалиёти билан боғлиқдир. У яна ресурсларни марказдан ҳудудларга беришни ҳам англатади<sup>1</sup>.

Лекин, ҳозирги даврга келиб аксарият давлатларда давлат ислохотлари маъмурий, бюджет ва давлат бошқаруви каби йўналишларнинг қайси бирида амалга оширилмасин, уларнинг барчаси учун умумийлик касб этадиган қуйидаги мақсадларни амалга оширишга қаратилди: бюджет хизматининг сифатини ошириш; давлат ҳаражатларини самарадорлигини ошириш; ижроия ҳокимият ва унинг барча даражадаги органлари фаолияти ва бошқарув тизимининг самарасини ва сифатини ошириш.

Ҳозирги даврда АҚШ, Буюк Британия, Франция, Германия каби мамлакатларда давлат ижроия ҳокимияти органларини бошқарув натижалари бўйича баҳолашга оид концепциялари асосида ислохотлар амалга оширила бошланди. Бу каби янги ўзгаришлар кўплаб мамлакатларга тарқалди. Шунинг учун ҳам ҳукуматларнинг бюджет хизмати сифатини ошириш асосида аҳоли билан фаол ҳамкорлик қилиши масалалари ечимини топиш долзарб вазифага айланди. Ҳукуматлар давлат хизматига нисбатан аҳолининг қандай хохиш эътибори кўпроқ мойиллигини аниқлаш учун уларнинг фикрларини доимий равишда мониторинг қилиб боради. Жумладан, Буюк Британия муниципал органлари доимий равишда аҳоли ўртасида кўрсатилаётган давлат хизматининг сифати, унинг солиқ юки ва ҳажмига қанчалик мувофиқ келиши даражаси тўғрисида сўровномалар ўтказиб туришга муҳим аҳамият бера бошлади.

Бу соҳадаги ислохотларни амалга ошириш вазифаларидан бири – бу фуқаролар билан ишлаш регламентлари тизимини ишлаб чиқишдан иборат бўлди. Буюк Британияда бу каби тизим “фуқаролар билан ишлаш стандартлари” деб аталди. Унда давлат хизматчилари учун аҳоли билан ишлашнинг аниқ кўрсаткичлари белгиланди. Францияда эса 2000 йилдан буён ҳар бир давлат муассасаси учун фуқаролар билан муносабатлар ўрнатишнинг йўл-йўриқлари ва мажбуриятлари “Давлат хизматини мувофиқлаштириш тўғрисида”ги қонунга киритилди. Ундан ташқари, ҳукумат яна “кўплаб давлат хизмати олиш турларини соддалаштириш”га доир қарорлар қабул қилди, аҳолидан тўловлар олишнинг янги

<sup>1</sup>Қаранг: Децентрализация// <http://ru.knowledgr.com/00033118/>.



қоидалари жорий этилди.

Европа мамлакатларида аҳолига сифатли давлат хизмати кўрсатиш мақсадида махсус хизматлар ташкил этила бошланди. Иш қидираётган фуқаролар учун махсус шахсий кейс-менежер (case-manager) ажратилди. У ўз эгаси учун иш топиш билан боғлиқ давлат хизматлар тўғрисида ахборотлар беришдан ташқари бу соҳа билан боғлиқ бўлган барча давлат хизматларидан маълумотларни ҳам йиғиб беради.

Бу соҳадаги яна бир йўналиш – бу ривожланган мамлакатларда аҳолига кўрсатилаётган давлат хизматининг шаффофлигини ошириш ва бу хизматларни тезкорлигини таъминлашга қаратиш ҳисобланади. Бу вазифаларни амалга оширишни таъминлаш транспорт, вилоятлар ва муниципалитетлар департаментларига топширилган. Улар ҳар йилда ўз расмий сайтларида энг самарали ва сифатли тажриба кодекси индексларини ишлаб чиқиб аҳолига тақдим этади. Шунингдек 2000 йилдан бошлаб аксарият ғарб мамлакатларида ҳар бир вазирликнинг хизмат кўрсатиш сифатини баҳолаш режасини ишлаб чиқиш ва тасдиқлаш қоидаси ўрнатилган.

Европа мамлакатларида маъмурий ислохотларнинг асосий йўналишларидан бири сифатида очик бошқарув тизимини шакллантиришга муҳим аҳамият берилди. Шу мақсадда маъмурий фаолият ва суд ишларини олиб бориш анча такомиллаштирилди. Агар бу соҳадаги ислохотларга Буюк Британия тажрибасини мисол келтирсак, бу давлатда кейинги ўн йилликда бошқарув тизимидаги қуйидаги муаммолар ечимини ҳал этишга эътибор қаратилди:

-давлат бошқарув органларининг барча сифат кўрсаткичларини бизнес бошқарувидан, айниқса, корпоротив бошқарувдан анча орқада қолганлиги;

-менежмент ва ахборот технологияларини тинимсиз равишда такомиллашиб бориши муҳитида давлат бошқаруви функцияларини амалга оширишнинг янада қимматлашиб бориши;

-давлат аппарати тизимида зарурат сезилмайдиган мансабларнинг мавжудлиги, давлат хизматчиларининг ўз бурчларига жонкуярлик билан ёндашишини таъминлашнинг иложи йўқлиги, уларда ўз бурчларига нисбатан масъулликнинг етишмаслиги;

-тежамкор ва самарали давлат бошқарувини шакллантириш эҳтиёжларининг кучайиб бориши, мавжуд бошқарув ресурсларини олинадиган натижалар ҳозирги даврдаги талабларга даво бербмаслиги, уларнинг бошқарув фаолиятини баҳолаш тизимини ислох этиш заруратини пайдо бўлганлиги.

Мазкур муаммоларни ҳал этишга қаратилган ислохотлар натижасида Буюк Британия жамиятида фуқаролик жамияти асослари янада мустаҳкамланди, жамиятдаги барқарорликнинг доимийлигини таъминлашга доир механизмлар шаклланди. Аҳоли фаровонлиги ҳам анча ўсди.

Ўзбекистон Республикасида Маъмурий ислохотлар концепциясида давлат ҳокимияти органларини номарказлаштириш соҳасида қуйидаги вазифалар кўйилди: давлат бошқаруви органлари ваколатларини маҳаллий давлат ҳокимияти органларига, вилоятдан туман (шаҳар) давлат ҳокимияти органларига ўтказишни назарда тутган ҳолда, давлат бошқарувини босқичма-босқич номарказлаштириш..., маҳаллий давлат ҳокимияти тизимини ташкил этишда ҳокимиятлар бўлиниши тамойилининг амалий рўёбга чиқарилишини таъминлаш, ...келгусида маҳаллий ижро этувчи ҳокимият органлари ва ҳокимлар фаолияти устидан таъсирчан жамоатчилик назоратини таъминлашга қаратилган ҳокимларни сайлаш тартибини жорий этиш, ижтимоий-иқтисодий ривожланишнинг долзарб масалаларини ҳал этишда фуқароларнинг ўзини ўзи бошқариш органларининг ролини ва фаолият самарадорлигини ошириш. (ПФ-5185-сон фармони, 2017)

Ўз-ўзидан кўриниб турибдики, мамлакатда маъмурий ислохотларни амалга ошириш мақсадларидан бири - бу номарказлаштириш асосида фуқаролик жамияти ва ҳуқуқий давлатни шакллантиришдир.

Фуқаролик жамияти давлат органлари ҳокимиятлар бўлинишининг нафақат горизонтал, балки вертикал бўлиниши, яъни сайланадиган давлат органларининг мавжудлиги шароитидагина ривожланиши мумкин. Давлат, ва жамият манфаатлари билан шахснинг манфаатлари уйғунлашган фуқаролик жамияти шароитида фуқароларнинг ўз ҳуқуқлари ҳам манфаатлари асосида ижтимоий бирликларга уюшиш ва шу асосда ҳокимият органларини назорат қилиш, уларда иштирок этиш майллари шаклланиб ва ўсиб боради.

Фуқаролик жамияти шароитида марказий ҳокимият ваколатлари маҳаллий ҳокимият органлари ва фуқаролик жамияти институтларига ўтказиб борилиши натижасида фуқароларнинг, айниқса ёшларнинг ўзларини ҳам бошқарув органларида шахсан иштирок этишлари зарурат ва бурчга айланади. Фуқароларнинг давлат билан бу каби ўзаро шерикчилиги ўзаро консенсусни ва жамият барқарорлигини таъминлайди.

Маъмурий ислохотларнинг яна муҳим жиҳати шундаки, у давлат ҳокимияти органларининг бошқарув фаолиятини анча чегаралаш натижасида жамиятда фуқароларнинг ўзини ўзини бошқаришга интилишлари кучайиб боришига имконият туғилади. Бунинг аҳамияти шундаки, ўзини ўзи ҳаётга тадбиқ этиш учун яратилган шарт-шароитлар фуқароларда эркинлик ва шахсий ташаббускорлик фазилатларининг юксалишига кенг имкониятлар яратади. Иқтисодий салоҳиятни юксалиши фақат эркин инсон фаолияти учун хос бўлишини эътиборга олсак, маъмурий ислохотлар натижаси ўлароқ мамлакат иқтисодий қудрати ҳам кучайиши муқаррардир. Энг муҳими шундаки, инсон ўзидаги хоҳиш ва манфаатларни эркин ифодалаш ҳиссида эга бўлиши натижасида унда ўз-ўзидан фаровонлик сари интилиш майллари ривожланади.

Мамлакатда маъмурий ислохотларни амалга оширишда **Ўзбекистон Республикаси Президентининг 2021 йил 22 ноябрда қабул қилган «2022-2023 йилларга мўлжалланган Янги Ўзбекистон маъмурий ислохотлари дастурини ишлаб чиқиш бўйича ташкилий чора-тадбирлар тўғрисида»ги фармойиши муҳим аҳамият касб этди. Мазкур фармойиш** давлат бошқаруви органлари фаолиятида рақамли технологиялар, очиқлик ва давлат-хусусий шерикликни ривожлантириш юзасидан қуйидаги вазифаларни белгилади:

вазирлик ва идоралар ҳамда улар таркибига кирадиган ташкилотларда маъмурий тартиб-таомилларни мақбуллаштириш, қоғозбозликни камайтириш, бошқарув жараёнини автоматлаштириш, иш юритувини тўлиқ рақамлаштириш;

вазирлик ва идоралар (шу жумладан уларнинг таркибий тузилмаларида) ҳамда улар таркибига кирадиган ташкилотларда ягона ҳужжат алмашинувини таъминлаш, ушбу йўналишда дастурий маҳсулотларни ишлаб чиқиш ва фойдаланишнинг миллий стандартларини жорий қилиш, «Очиқ идора» лойиҳасини амалга ошириш;

давлат хизматларини кўрсатиш тизимини такомиллаштириш, уларни тўлиқ рақамлаштириш ва дебюрократлаштириш орқали фуқароларнинг сарсон бўлишига барҳам бериш;

вазирлик ва идоралар ҳамда улар таркибига кирадиган ташкилотлар билан ўзаро электрон муносабатларни янада такомиллаштириш доирасида фуқароларнинг рақамли имзоси ва Ягона интерактив давлат хизматлари порталидаги шахсий кабинетлар улушини ошириш;

вазирлик ва идоралар ҳамда улар таркибига кирадиган ташкилотларнинг айрим функцияларини нодавлат секторига ўтказиш орқали маъмурий аппаратни ихчамлаштириш ва иш жараёнларини оптималлаштириш. (ЎзР Президентининг Ф-5-сон фармойиши, 2021)

Ўзбекистон Республикаси Президентининг 2022 йил 21 декабрда вабул қилган **“Янги Ўзбекистон маъмурий ислохотлари доирасида республика ижро этувчи ҳокимият органлари фаолиятини**

**самарали ташкил этиш чора-тадбирлари тўғрисида”ги қарори билан республика ижро этувчи ҳокимият органларининг ягона тизими** белгиланганди. Шунингдек, қарор ижро этувчи ҳокимият органларини халқ билан очиқ мулоқотни йўлга қўйиш, ижро этувчи ҳокимият органлари фаолиятини баҳолашнинг мақсадли кўрсаткичларини белгилаш, жойлардаги муаммоларни аниқлаш ва бартараф этиш тадбирлари амалга оширилишини мувофиқлаштиради, ўз ваколати доирасида ҳуқуқий тартибга солиш ва назорат функцияларини амалга ошириши, меҳнат фаолиятини амалга ошириш ва меҳнатга ҳақ тўлашнинг муносиб ва адолатли шарт-шароитларини яратишига оид маъмурий вазифалар белгилаб берди. (ЎзР Президентининг ПҚ-447-сон қарори, 2022)

Мамлакатда 2023 йилдан бошлаб маъмурий ислохотлар кўламия янада чуқурлашди. Жумладан, давлат органларининг соҳага оид бўлмаган вазифаларини қисқартириш ва фаолиятига рақамли технологияларни кенг жорий этиш орқали уларнинг тузилмаси ўртача 15 фоизга мақбуллаштирилди и, шунингдек, 26 та давлат органлари ва ташкилотларида 40 та раҳбар ўринбосарлари лавозимлари қисқартирилди. Давлат органлари фаолиятига замонавий бошқарув тамойилларини жорий қилиш ҳисобидан бюрократик тўсиқларни қисқартириш ва аҳолига давлат хизматларини кўрсатиш тизимини яхшилаш мақсадида 30 га яқин турдаги лицензия ва рухсатномалар бекор қилинди, 70 дан зиёд давлат хизматлари соддалаштирилди, давлат ташкилотлари томонидан 60 дан ортиқ ҳужжатларни талаб қилиш бекор қилинди. Бу даврда “Электрон ҳуқумат” тизимининг фойдаланувчилари сони 4 миллиондан ошиб, у орқали давлат идораларининг 130 дан ортиқ ахборот ресурсларидан фойдаланиш имкониятлари яратилди. Ягона интерактив давлат хизматлари порталида қарийб 350 турдаги хизматлар онлайн шаклда кўрсатилиши йўлга қўйилди. (ПФ-269-сон фармони, 2022)

Маъмурий ислохотларни чуқурлаштиришда **Ўзбекистон Республикаси Конституциясини янги таҳрирда қабул қилиниши муҳим сиёсий аҳамият касб этди. Мамлакат тарихида илк бор маҳаллий давлат ҳокимияти тизимида ҳокимиятнинг учга бўлиниш принципини жорий этиш ҳуқуқий асоси шаклланди. Конституциянинг 120-иоддасида** “Вилоятлар, туманлар ва шаҳарларда (туманга бўйсунадиган шаҳарлардан ташқари) халқ депутатлари Кенгашлари давлат ҳокимияти вакиллик органларидир. Халқ депутатлари Кенгашига унинг депутатлари орасидан қонунга мувофиқ сайланадиган раис бошчилик қилади. Вилоят, туман, шаҳар ҳокими лавозимини эгаллаб турган шахс бир вақтнинг ўзида халқ депутатлари Кенгашининг раиси лавозимини эгаллаши мумкин эмас”.

Шу билан бирга, Конституциянинг 125-моддасида “Вилоят, туман ва шаҳар ҳокими тегишли халқ депутатлари Кенгашига вилоятни, туманни, шаҳарни ижтимоий-иқтисодий ривожлантиришнинг энг муҳим ва долзарб масалалари юзасидан ҳисоботлар тақдим этади, ушбу ҳисоботлар бўйича халқ депутатлари Кенгаши томонидан тегишли қарорлар қабул қилинади” деган қоида мустаҳкамлаб қўйилди. (ЎзР Конституцияси)

“Ўзбекистон – 2030” стратегияси”да маъмурий ислохотларни чуқурлаштириш мақсадларида куйидаги вазифалар қўйилди:

–ҳокимларнинг маҳаллий кенгашга раҳбарлик қилиш амали-ётини тўлиқ бекор қилиб, кенгаш раисининг ҳуқуқий мақоми, асосий вазифа ва функциялари ҳамда жавобгарлик доирасини аниқ белгилаш;

–ҳокимликлар ва вазирликлар бўлинмаларининг бир-бирини такрорловчи 70 дан ортиқ функцияларини оптималлаштириш;

–электрон шаклда кўрсатиладиган давлат хизматлари улуши-ни 100 фоизгача етказиш;

– камида 300 та давлат хизматларини хусусий секторга ўтказиш;

–давлат хизматларининг 40 фоизини хусусий секторга ўтказиш ва фуқароларнинг шахсий ишти-

рокини 2 баробарга қисқартириш;

–“электрон ҳукумат” тизимининг янги босқичи – “Рақамли ҳукумат” тизимига ўтилиб, барча ҳужжатлар ва муносабатларнинг рақамли шаклда бўлишини таъминлаш;

–давлат бошқарувини номарказлаштириш сиёсати доирасида республика ижро этувчи ҳокимият органларининг камида 30 фоиз вазифа ва функцияларини маҳаллий ижро органларига ўтказиш;

–демократик ислохотларни чуқурлаштириш ва мамлакатни модернизация қилишда сиёсий партияларнинг ролини янада қучайтириш мақсадида вакиллик органларига сайловнинг аралаш (мажоритар-пропорционал) тизимини жорий қилиш. (ПФ-158-сон фармони, 2023)

### **Хулоса**

Хулоса қилиб айтганда, Ўзбекистонда хорижий ва миллий тажрибалар уйғунлиги асосида амалга ошириган маъмурий ислохотлар ўзининг ҳозирги босқичида давлат бошқаруви тизимида қуйидаги ўзгаришларга олиб келди:

-давлат бошқаруви тизимида ижроия ҳокимиятининг тузилмалари ўрни ва роли эволюцион тарзда ўзгарди, бу тизимда номарказлаштириш принциплаприга амал қилина бошланди;

-маҳаллий давлат ҳокимияти тизимида ҳокимиятнинг учга бўлиниш принципи дорий этилди, натижада маҳаллий бошқарувнинг самараси ошди;

-давлат бошқарув тизимида бюошқарувнинг янги демократик тури – давлат хизмати кўрсатиш шаклланди ва ривожланди. Бу ҳолат давлат бошқарувининг табиати ва моҳиятини демократлаштирди;

-маъмурий ислохотлар натижасида нодавлат ноижорат ташкилотлар мустақиллиги ва фаоллигининг ортиши, уларни давлат бошқарув фаолияти ва сиёсий қарорлар қабул қилиш жараёнларида фаол иштирок эта бошлаши, ижроия ҳокимияти аралашувларидан қутилиши натижасида мамлакатда фуқаролик жамияти ривожлана бошлади, охир-оқибатда бу ҳолат фуқароларнинг ҳуқуқ ва эркинликларини таъминлашга кенгрок шарт-шароитлар яратди;

### **Фойдаланилган манба ва адабиётлар**

Ўзбекистон Республикасида Маъмурий ислохотлар концепциясини тасдиқлаш тўғрисида Ўзбекистон Республикаси Президентининг 2017 йил 8 сентябрдаги ПФ-5185-сон фармони // <http://www.press-service.uz/uz/lists/view/1008>.

Ляпин И.Ф. Децентрализация государственной власти: опыт анализа конституционного феномена и факторов его развития // Современное право. 2009. № 9 (1). 3-10 стр.

Ўзбекистон Республикаси Президентининг «**2022-2023 йилларга мўлжалланган Янги Ўзбекистон маъмурий ислохотлари дастурини ишлаб чиқиш бўйича ташкилий чоратadbирлар тўғрисида**»ги **Ф-5-сон фармойиши. 2021 йил 22 ноябрь** // <https://lex.uz/docs/5738084>.

Ўзбекистон Республикаси Президентининг “Янги Ўзбекистон маъмурий ислохотлари доирасида республика ижро этувчи ҳокимият органлари фаолиятини самарали ташкил этиш чора-таadbирлари тўғрисида”ги ПҚ-447-сон қарори. 2022 йил 21 декабрь. // Қонунчилик маълумотлари миллий базаси, 24.12.2022 й., 07/22/447/1118-сон.

Ўзбекистон Республикаси Президентининг “Янги Ўзбекистон маъмурий ислохотларини амалга ошириш чоратadbирлари тўғрисида”ги ПФ-269-сон фармони. 2022 йил 21 декабрь. // <https://uza.uz/uz/posts/yangi-ozbekiston->

[mamuriy-islohotlarini-ama-lga-oshirish-chora-tadbirlari-togrisida\\_438430](#).

Ўзбекистон Республикаси Конституцияси. Янги таҳрири.–Тошкент: Ўзбекистон, 2023.-Б.61 ва 64.

Ўзбекистон Республикаси Президентининг «Ўзбекистон – 2030» стратегияси тўғрисида»ги ПФ-158-сон фармони.  
2023 й. 11 сентябрь// <https://lex.uz/docs/6600413>.

# MAKTABLARDA TA'LIM SIFATINI OSHIRISH, PEDAGOG - KADRLARNING BILIMI VA MALAKASINI XALQARO DARAJAGA OLIB CHIQISH.

*Qozaqova Karimaxon Mamajonovna.*

**Annotatsiya:** Ushbu maqolada hozirda maktabda faoliyat olib borishi uchun har bir fan bo'yicha mahalliy yoki xalqaro sertifikatga ega bo'lish afzalliklari yoritib berildi.

**Kalit so'zlar:** Maktab, toifa, fan, talab, faoliyat, sertifikat.

**Abstract:** This article has highlighted the advantages of having a local or international certificate in each subject for school activities.

**Key words:** School, category, subject, requirement, activity, certificate.

**Аннотация:** В этой статье освещены преимущества наличия местного или международного сертификата по каждому предмету для школьной деятельности.

**Ключевые слова:** Школа, категория, предмет, требование, деятельность, аттестат.

Kirish. O'zbekiston Respublikasida matematik ta'lim tizimi o'quvchilarning analitik fikrlash qobiliyatlarini rivojlantirish va muammolarni hal qilish ko'nikmalarini shakllantirishda muhim ahamiyat kasb etadi. Mamlakatda xalq ta'limi tizimini yanada takomillashtirish maqsadida ta'lim jarayonining uzviyligi va izchilligini ta'minlashga qaratilgan keng ko'lamli islohotlar amalga oshirilmoqda. Shuningdek, zamonaviy metodikalar va xalqaro standartlarga mos ravishda tuzilgan dasturlar yordamida maktab ta'limi sifatini oshirishga alohida e'tibor qaratilmoqda. Ushbu maqolada matematik ta'lim uzviyligi va izchilligini ta'minlashning ilmiy metodik asoslari, yangi o'quv dasturlari, o'qitish usullari va baholash tizimining o'rni o'rganiladi. Matematika ta'limi o'quvchilarning analitik fikrlash qobiliyatini rivojlantirish va muammolarni hal qilish ko'nikmalarini shakllantirishda muhim ahamiyatga ega. Matematik ta'lim uzviyligi va izchilligini ta'minlash, o'quv jarayonining samaradorligini oshirish, o'quvchilarning bilimlarni bir butun sifatida qabul qilishini osonlashtirish va ularning kelajakdagi ta'lim jarayoniga tayyorgarlikda muhim o'rin tutadi. Ushbu maqolada matematik ta'lim uzviyligi va izchilligini ta'minlashning ilmiy metodik asoslari ko'rib chiqiladi.

Metodlar. Mazkur tadqiqot matematik ta'lim uzviyligi va izchilligini ta'minlash usullarini o'rganishga qaratilgan. Analitik metodlar va statistik ma'lumotlar yordamida quyidagi yo'nalishlar tahlil qilindi:

1. O'quv dasturlarini takomillashtirish: O'zbekistondagi xalq ta'limi tizimida milliy va xalqaro tajribalar asosida o'quv dasturlarini tuzish hamda amaliyotda sinab ko'rish.

2. Ta'lim metodlarini diversifikatsiyalash: Muammoli o'qitish, loyiha asosidagi yondashuv, guruhli faoliyat va differensiyalashgan ta'lim usullari orqali o'quvchilarning matematik tushunchalarini rivojlantirish.

3. O'quvchilarning bilimlarini baholash: Baholash va o'zaro baholash tizimini izchil va muntazam amalga oshirish orqali o'quvchilarning rivojlanishini kuzatish.

4. Pedagoglarning malakasini oshirish: O'qituvchilarni zamonaviy metodikalarga o'rgatish, malaka oshirish markazlari va ilmiy-tadqiqot institutlari orqali ularning bilim va ko'nikmalarini mustahkamlash.

O'zbekiston Respublikasi inson huquqlari va erkinliklariga rioya etilishini, jamiyatning ma'naviy yangilanishini, ijtimoiy yo'naltirilgan bozor iqtisodiyotini shakllantirishni, jahon hamjamiyatiga qo'shilishni ta'minlaydigan demokratik huquqiy davlat va ochiq fuqarolik jamiyati qurmoqda. Inson, uning har tomonlama uyg'un kamol topishi va farovonligi, shaxs manfaatlarini ro'yobga chiqarishning sharoitlarini va ta'sirchan mexanizmlarini yaratish, eskirgan tafakkur va ijtimoiy xulq - atvorning andozalarini o'zgartirish respublikada amalga oshirilayotgan islohotlarning asosiy maqsadi va harakatlantiruvchi kuchidir. Xalqning boy intellektual merosi va umumbashariy qadriyatlar asosida, zamonaviy madaniyat, iqtisodiyot, fan, texnika va texnologiyalarning yutuqlari asosida kadrlar tayyorlashning mukammal tizimini shakllantirish O'zbekiston taraqqiyotining muhim shartidir.

Maktab o'quvchilarining bilimi va ko'nikmalarini shakllantirish, ularni milliy hamda umuminsoniy qadriyatlarga sodiqlik ruhida tarbiyalash, o'qituvchi kasbi nufuzini va pedagoglarning sifat tarkibini oshirish, darsliklar va o'quv metodik majmualarni zamon talablari asosida takomillashtirish, xalq ta'limi muassasalarining xalqaro standartlarga javob beradigan zamonaviy modellarini barpo etish maqsadida, shuningdek, 2022 – 2026 - yillarga mo'ljallangan Yangi O'zbekistonning Taraqqiyot strategiyasini "Inson qadriini ulug'lash va faol mahalla yili"da amalga oshirishga oid davlat dasturi qabul qilindi.

Quyidagilar 2022 – 2026 - yillarda xalq ta'limini rivojlantirish bo'yicha milliy dasturining asosiy yo'nalishlari etib belgilandi:

- maktab ta'limiga ilg'or xalqaro tajribalar asosida ishlab chiqilgan Milliy o'quv dasturini to'laqonli joriy etish hamda mahalliy va xorijiy mualliflar tomonidan yaratilgan zamonaviy darsliklarni amaliyotga kiritish;
- jamiyatda o'qituvchi kasbi nufuzini oshirish, pedagoglar uchun qulay ijtimoiy sharoitlar yaratish va mehnatini munosib rag'batlantirish;
- o'qituvchilarning yoshlarga ta'lim va tarbiya berishdagi mas'uliyatini, doimiy kasbiy rivojlanishdagi talabchanligini oshirish;
- umumiy o'rta ta'lim muassasalari uchun milliy kadrlar zaxirasini shakllantirish, ilg'or maktab direktori va namunali o'qituvchi mezonlarini ishlab chiqish hamda ular asosida rahbar va pedagog kadrlar faoliyatini baholab borish;
- umumiy o'rta ta'lim muassasalarida ma'naviy-ma'rifiy ishlarni tizimli tashkil etish, mazkur yo'nalishda uzluksiz monitoring, baholash va prognozlash mexanizmlarini yo'lga qo'yish, bola ta'lim-tarbiyasida oila, ayniqsa, ota-onaning o'rnini oshirish;
- o'quvchilarning bo'sh vaqtlarini mazmunli tashkil etish, ularni kasblarga yo'naltirish tizimini takomillashtirish;
- alohida ta'lim ehtiyojlari bo'lgan bolalarning xalq ta'limi tizimiga integratsiyasini kuchaytirish hamda inklyuziv ta'lim jarayonlarini jadallashtirish;
- umumiy o'rta ta'limda barcha ma'lumot almashinuvi jarayonlarini Xalq ta'limi tizimini boshqarishning yagona dasturiy majmuasi orqali amalga oshirilishini hamda ushbu sohada elektron davlat xizmatlari ko'lamini kengaytirish;
- umumiy o'rta ta'lim muassasalarining navbatlilik koeffitsiyentini optimal darajaga yetkazish, zamonaviy modellar bo'yicha maktablarni qurish, rekonstruksiya qilish, mukammal ta'mirlash hamda zarur jihozlar bilan ta'minlash.

Hozirda o'qituvchilar, pedagoglar va tarbiyachilarning kattagina qismi yaxshi tayyorgarlik

ko'rmaganligi, ularning bilim va kasb saviyasi pastligi jiddiy muammo bo'lib qolmoqda, malakali pedagog kadrlar yetishmasligi sezilmoqda. Maktabgacha ta'lim sohasidagi jami tarbiyachi va pedagoglarning atigi 20 foizi oliy ma'lumotlidir. Maktablarning o'qituvchilar bilan ta'minlanganligi o'rtacha 93 foizni tashkil etgani holda, bu ko'rsatkich ayrim viloyatlarda 77 - 80 foizdan, muayyan fanlar bo'yicha esa 50 foizdan oshmaydi.

Ilmiy va ilmiy - pedagog kadrlarning o'rtacha yoshi «ulg'ayib» bormoqda. Respublika oliy o'quv yurtlarida 40 yoshga to'lmagan fan doktorlari jami fan doktorlarining 0,9 foizini, 50 va undan katta yoshdagilari esa 79 foizini tashkil etadi. Fan doktorlari ilmiy darajasiga tasdiqlanganlar o'rtacha 50, fan nomzodlari esa 36 yoshdadir.

Matematik ta'limda izchillikni ta'minlash uchun aktiv o'qitish metodlarini qo'llash juda muhimdir. Muammoni hal qilish, loyiha asosida o'qitish va guruhli faoliyatlar o'quvchilarning faol ishtirokini ta'minlaydi. Bu usullar o'quvchilarning matematik tushunchalarni amaliyotda qo'llashlariga yordam beradi va ularning qiziqishini oshiradi. O'qituvchilar turli metodlarni birlashtirish orqali o'quvchilarni yanada samarali o'qitishlari mumkin. Bu borada pedagog kadrlar hamda o'quvchilarning bilim va ko'nikmalarini baholash natijalari bo'yicha aniqlangan bo'shliqlardan, shuningdek, ota - onalar, ekspertlar va boshqa shaxslarning takliflaridan kelib chiqib, Milliy o'quv dasturini doimiy ravishda takomillashtirib boorish maqsadida davlat umumiy o'rta ta'lim muassasalariga Xalq ta'limi vazirligi bilan kelishgan holda o'quv jarayoniga xalqaro tan olingan ta'lim dasturlarini joriy qilish, shu jumladan, davlat ta'lim standartlari doirasida o'quv dasturlariga o'zgartirish kiritish hamda darsliklarni tanlashga (ona tili, adabiyot, tarix, tarbiya va huquq fanlaridan tashqari) ruxsat etildi.

Natijalar. Tadqiqot natijalari shuni ko'rsatdiki, quyidagi omillar ta'lim jarayonining uzviyligi va izchilligini ta'minlashda muhimdir:

1. Milliy o'quv dasturlari samaradorligi: Maktablarda Milliy o'quv dasturining joriy etilishi o'quvchilarning bilim va ko'nikmalarini rivojlantirishda samarali bo'ldi. Ushbu dastur orqali matematika va boshqa fanlar o'rtasidagi integratsiyani kuchaytirish mumkinligi aniqlandi.

2. Aktiv o'qitish usullari: Muammoli o'qitish, guruhli faoliyat va loyiha asosida o'qitish usullari o'quvchilarning qiziqishini oshirib, ularni matematik tushunchalarni amaliyotda qo'llashga tayyorladi.

3. O'quvchilar bilimni baholash tizimi: Doimiy va uzluksiz baholash, shuningdek, o'zaro baholash orqali o'quvchilar o'zlarini tahlil qilish va o'z-o'zini baholash ko'nikmalarini rivojlantirishlari aniqlandi.

4. Pedagoglarning malakasini oshirish: Malaka oshirish markazlari va yangi pedagogik metodikalarga o'rgatish jarayonlari orqali o'qituvchilarning malakasi sezilarli darajada oshirildi, bu esa ta'lim jarayonining umumiy sifatiga ijobiy ta'sir ko'rsatdi.

Muhokama. Ushbu natijalar O'zbekiston xalq ta'limi tizimining strategik yo'nalishlarini rivojlantirishda matematik ta'limning izchilligini ta'minlash muhim ekanligini tasdiqladi. Ta'lim jarayonida xalqaro tajribaga asoslangan dasturlarning kiritilishi, shuningdek, pedagoglar uchun qulay ijtimoiy sharoitlar yaratish va ularni doimiy kasbiy rivojlanishga yo'naltirish, ta'lim sifatini oshirishga xizmat qilishi aniqlangan. Matematik ta'limning boshqa fanlar bilan integratsiyalashuvi o'quvchilarning umumiy bilimlarini kengaytirishda, real hayotga tayyorlashda ijobiy samara beradi. Shu bilan birga, o'quvchilarga individual yondashuv, ularning qobiliyatlarini rivojlantirishda muhim omil bo'lib, ta'limning yanada samarali bo'lishiga yordam beradi.

Har bir o'quvchining qobiliyati va tayyorgarlik darajasi farqlanadi. Shuning uchun, o'qituvchilar o'quvchilarga individual yondashuvni amalga oshirishlari zarur. O'quvchilar uchun turli darajadagi vazifalar tayyorlash, ularning o'ziga xos ehtiyojlarini inobatga olish, ta'lim jarayonini yanada izchil va samarali qiladi. Differensiyatsiyalash, o'quvchilarga o'zlarini erkin his qilish va o'z qobiliyatlarini rivojlantirish



imkonini beradi. Xalq ta'limi vazirligidan tashqari boshqa vazirlik va idoralarga umumiy o'rta ta'limning o'quv - rejalari va dasturlariga o'zgartirish kiritish va maktablarda yangi fan joriy qilishni nazarda tutuvchi qonunchilik hujjatlarini ishlab chiqish bo'yicha tashabbus bilan chiqdilar.

Buning uchun quyidagilar tashkil etildi:

- Xalq ta'limi xodimlarini qayta tayyorlash va ularning malakasini oshirish hududiy markazlari negizida Pedagoglarni yangi metodikalarga o'rgatish milliy markazlari ;

- A.Avloniy nomidagi xalq ta'limi muammolarini o'rganish va istiqbollarini belgilash ilmiy-tadqiqot instituti negizida A.Avloniy nomidagi pedagoglarni kasbiy rivojlantirish va yangi metodikalarga o'rgatish milliy-tadqiqot instituti .

- Nizomiy nomidagi Toshkent davlat pedagogika universiteti hamda uning huzuridagi ta'lim va ilmiy tashkilotlar Xalq ta'limi vazirligi tasarrufiga o'tkazildi.

- Toshkent davlat pedagogika universiteti pedagogika yo'nalishi bo'yicha o'quv dasturlarni ishlab chiqishda yetakchi oliy ta'lim muassasasi etib belgilandi.

Matematik ta'limni boshqa fanlar bilan integratsiyalash o'quvchilarning bilimlarini kengaytiradi. Masalan, matematika va fizika, informatika, iqtisodiyot o'rtasidagi bog'lanishlar o'quvchilarga matematik tushunchalarni real hayotda qo'llash imkonini beradi. O'qituvchilar o'quvchilarga turli fanlar o'rtasidagi aloqalarni ko'rsatish orqali, ularga yanada chuqurroq tushuncha berishi mumkin. Xalq ta'limi vazirligining pedagog kadrlarni kompetensiyalarga asoslangan va kasbiy ko'nikmalarni shakllantirishga qaratilgan metodikalar bo'yicha o'qitish amaliyotini joriy qilish to'g'risidagi taklifi ma'qullandi va amalga oshirildi.

Matematik ta'lim uzviyligini ta'minlash uchun o'qituvchilar o'rtasida hamkorlik muhimdir. O'qituvchilar o'zaro tajriba almashishi va bir-birlarining ishlarini qo'llab-quvvatlashi, ta'lim jarayonining uzviyligini ta'minlaydi. Bu, o'z navbatida, o'quvchilarga bir xil maqsad va yo'nalishda ta'lim berishga yordam beradi. Yuqori ko'rsatkichlarga erishgan pedagoglarni qo'shimcha rag'batlantirish va malakali xodimlar faoliyatini yanada qo'llab - quvvatlash kadrlar tayyorlash sohasidagi davlat siyosati insonni intellektual va ma'naviy - axloqiy jihatdan tarbiyalash bilan uzviy bog'liq bo'lgan uzluksiz ta'lim tizimi orqali har tomonlama barkamol shaxs fuqaroni shakllantirishni nazarda tutadi. Shu tarzda fuqaroning eng asosiy konstitutsiyaviy huquqlaridan biri bilim olish, ijodiy qobiliyatni namoyon etish, intellektual jihatdan rivojlanish, kasbi bo'yicha mehnat qilish huquqi ro'yobga chiqariladi.

O'quvchilarning bilimlarini baholash tizimi matematik ta'lim uzviyligini ta'minlashda muhim ahamiyatga ega. O'quvchilarni baholash jarayoni doimiy ravishda amalga oshirilishi va o'quvchilarning rivojlanishi kuzatilishi kerak. O'zaro baholash va refleksiya ham muhim omillar bo'lib, o'quvchilarning o'z-o'zini baholash qobiliyatini rivojlantirishga yordam beradi.

Xulosa. Matematik ta'lim uzviyligi va izchilligini ta'minlash, o'quvchilarning bilimlarini yanada mustahkamlash, ularning matematik fikrlash qobiliyatini rivojlantirish va ta'lim jarayonini samarali qilish uchun zarurdir. O'qituvchilar turli metodlarni qo'llash, o'quv dasturlarini integratsiyalash va individual yondashuv orqali matematik ta'limni yanada izchil va samarali qilishi mumkin. Bu jarayon, o'quvchilarning kelajakdagi ta'lim olish jarayonida muvaffaqiyatli bo'lishiga yordam beradi.

**FOYDALANILGAN ADABIYOTLAR:**

1. O'zbekiston Respublikasi Oliy Majlisining Axborotnomasi, 1997 y., 11-12-son, 295-modda;
2. O'zbekiston Respublikasi qonun hujjatlari to'plami, 2007 y., 15-son, 150-modda; 2013 y., 41-son, 543-modda;
3. Qonun hujjatlari ma'lumotlari milliy bazasi, 05.01.2018 y., 03/18/456/0512 - son)
4. O'zbekiston Respublikasi Prezidentining 2022 – 2026 - yillarda xalq ta'limini rivojlantirish bo'yicha milliy dasturni tasdiqlash to'g'risida farmoni. 11.05.2022
5. <http://lex.uz/docs/48401>
6. <https://president.uz/oz/lists/view/5199>

# O'QUV JARAYONLARIDA VIRTUAL REALLIK TEXNOLOGIYALARINI QO'LLASH ISTIQBOLLARI VA XAVFLAR

**Beknazarova Saida Safibullayevna**

[Saida.beknazarova@gmail.com](mailto:Saida.beknazarova@gmail.com)

**G'aniyeva Shaxrizod Nurmaxamadovna**

[shaxrizod.ganiyeva@mail.ru](mailto:shaxrizod.ganiyeva@mail.ru)

## **Annotatsiya**

VR texnologiyalari orqali ta'lim berish talabalarni real hayotdagi ayrim holatlar bilan yanada yaxshiroq tanishtirish, murakkab mavzularni interaktiv tarzda tushuntirish, ularda amaliy ko'nikmalarni shakllantirish imkonini yaratadi. Ta'limda VRdan foydalanish orqali texnik va ilmiy fanlarni o'qitishda yuqori samaradorlikka erishish, talabalar bilimni chuqurlashtirish va bu bilan o'quv jarayonini qiziqarliligini oshirish mumkin. VR texnologiyalari orqali talabalarga ayniqsa, muhandislik, kimyo, sog'liqni saqlash, biologiya va fizika kabi fan sohalaridagi murakkab tajribalarni xavfsiz sharoitlarda o'tkazish imkoniyatini yaratadi. Biroq VR texnologiyalarini ta'limda qo'llashda ayrim xavflar yoki to'siq bo'luvchi omillar ham mavjud. Jumladan, VR garnituralaridan uzoq vaqt davomida uzluksiz foydalanish inson salomatligiga salbiy ta'sir qilishi psixologik noqulaylik tug'dirishi yoki texnologiyaga qaramlikni keltirib chiqarishi mumkin. Shuningdek, ta'limda VR texnologiyalarini joriy etish uchun yuqori texnologiyalar va qurilmalar talab qilinib, bu ta'lim muassasalari uchun qo'shimcha sarf-xarajatlarni keltirib chiqarishi mumkin. Ushbu tadqiqot VR texnologiyalarining ta'lim sohasidagi imkoniyatlari va cheklovlarini baholash, ularni o'quv jarayoniga sifatli va xavfsiz tarzda integratsiya qilish bo'yicha tavsiyalar ishlab chiqishni maqsad qilgan. Bunan tashqari DVR va IVRning solishtirma tahlili, qulayliklari va insonlar salomatligiga ta'siri, afzallik va kamchiliklari haqida fikr yuritilgan. Turli kasalliklari mavjud insonlarning VRdan foydalanish yo'riqnomalari haqida ham tavsiyalar berilgan. Bu sohada olib borilgan tadqiqotlar tahlil qilingan.

**Kalit so'zlar:** virtual reallik, DVR, IVR, simulyator, virtual borliq, ta'limda VR, Vestibulyar, proprioseptiv va vizual ma'lumotlar.

## **Abstract**

Teaching through VR technologies makes it possible to better familiarize students with some situations in real life, explain complex topics interactively, and build practical skills in them. Through the use of VR in education, it is possible to achieve high efficiency in teaching technical and scientific subjects, to deepen the knowledge of students, and thereby increase the interest of the educational process. Through VR technologies, students can conduct complex experiments in safe conditions, especially in the fields of engineering, chemistry, health, biology and physics. However, there are some risks or obstacles in using VR technologies in education. In particular, the continuous use of VR headsets for a long time can have a negative effect on human health, cause psychological discomfort or cause addiction to technology. Also, the implementation of VR technologies in education requires advanced technologies and devices, which can

cause additional costs for educational institutions. This study aims to assess the possibilities and limitations of VR technologies in the field of education, to develop recommendations for their qualitative and safe integration into the educational process. In addition, a comparative analysis of DVR and IVR, convenience and impact on human health, advantages and disadvantages are discussed. Recommendations are also made about guidelines for the use of VR by people with various diseases. Researches in this area are analyzed.

**Keywords:** virtual reality, DVR, IVR, simulator, virtual presence, VR in education, Vestibular, proprioceptive and visual data.

## 1. KIRISH

Bugungi kunda virtual haqiqat turli darajadagi kundalik hayotning bir qismiga aylanib bormoqda: maishiy ilovalar (ko'ngilochar o'yinlar), o'rta va oliy ta'limdagi ilovalardan kosmik dasturlar va xavfli sanoatni boshqarishgacha. "Virtual haqiqat" atamasining o'zi texnik vositalar yordamida yaratilgan va faqat raqamli shaklda mavjud bo'lgan ma'lum bir sun'iy dunyoni anglatadi. Virtual dunyo mavjud dunyoning nusxasi bo'lishi yoki u insonga hissiyotlar orqali uzatilishi mumkin: birinchi navbatda, ko'rish, eshitish, teginish va boshqalar. Virtual olamlar haqiqiy joylarning qayta yaratilgan nusxalari yoki mutlaqo hayoliy, haqiqiy bo'lmagan (masalan, foydalanuvchi boshqa sayyora yuzasida yoki tirik hujayra ichida bo'lishi mumkin) bo'lishi mumkin. Talaba virtual obyektlarni boshqarishi va ular bilan o'zaro ta'sir qilishi, virtual makon ichida harakatlanishi, boshqa talabalar bilan og'zaki va og'zaki bo'lmagan xolda muloqot qilishi, yaratishi va o'ynashi mumkin. (Baumgartner T. va b. 2006, Chen Y.-L. 2016). Bunday muhitda o'quvchilarda yuqori darajadagi subyektivlik (subyektivlik – bu shaxsning harakat manbai sifatida harakat qilish qobiliyati) va avtonomiya kuzatiladi (Concannon B.J. va b., 2012). Virtual haqiqat texnologiyasi bir-biridan sezilarli darajada farq qilishi mumkin bo'lgan bir qator qurilmalarni nazarda tutadi.

Adabiyotlarda odatda quyidagilar alohida ko'rib chiqiladi: ish stoli virtual haqiqati (Desktop virtual reality - DVR) – virtual dunyo kompyuter ekranida aks ettiriladigan va talaba u bilan sichqoncha, sensorli ekran, qo'l kontrollerlari va hokozolar yordamida o'zaro aloqada bo'ladigan muhit; yuqori darajali immersiv virtual haqiqat yoki immersiv virtual haqiqat (Immersive virtual reality - IVR) - bu eshitish vositasi orqali taqdim etiladigan, boshni aniq kuzatish va kontrollerlar yordamida boshqariladigan muhit. Tadqiqotda immersiv virtual muhit muhokama qilinadi, unga kirish portativ boshga o'rnatilgan displeylar yordamida ta'minlanadi.

O'quv jarayonlarida virtual reallik (VR) texnologiyalarini qo'llash bo'yicha tadqiqotlar keyingi yillarda keng ko'lamda o'tkazilib, bu texnologiyalarning ta'lim sifatiga ta'siri, talaba bilimni chuqurlashtirishdagi roli va interaktiv o'qitish imkoniyatlari qizg'in muhokama qilinmoqda. Xalqaro miqyosda, masalan, AQSh va Yevropa davlatlarida VR texnologiyalari o'quv jarayonlarida keng qo'llanilmoqda va bu borada texnik, pedagogik hamda psixologik aspektlardan tadqiqotlar olib borilgan. Tadqiqotlar natijasida VR texnologiyalarining ayniqsa texnik va muhandislik yo'nalishlarida, sog'liqni saqlash, fizik va biologiya kabi fanlarni o'rganishda samaradorligi kuzatilgan.

Markaziy Osiyo va MDH davlatlarida bu mavzuga qiziqish ortib bormoqda. O'zbekiston va qo'shni davlatlarda VR texnologiyalarini ta'lim tizimiga joriy etish bo'yicha dastlabki qadamlar tashlanmoqda, biroq tadqiqotlar miqdori va tajribalar yetarli emas. Rustam Qosimov, Abdulaziz Xasanov kabi olimlar VR va AR texnologiyalarining texnik va muhandislik yo'nalishlaridagi ta'lim jarayonlariga integratsiyasini o'rganish, VR texnologiyalarining didaktik va metodik aspektlarini aniqlash borasida tadqiqotlar olib

borishgan.

Shuningdek, VR texnologiyalarini qo'llashda yuzaga kelishi mumkin bo'lgan xavf-xatarlar, masalan, texnologiyaga qaramlik, ko'z va ruhiy salomatlikka ta'siri, shuningdek, yuqori texnologik xarajatlar kabi muammolar ham tadqiqotlarda yoritilgan. Xorijiy ilmiy maqolalarda VR-dan ortiqcha foydalanishning fiziologik va psixologik salbiy ta'sirlari tahlil qilinib, VR qurilmalaridan xavfsiz va mo'tadil foydalanish bo'yicha tavsiyalar ishlab chiqilgan.

Umuman olganda, VR texnologiyalarining ta'limga integratsiyasi bo'yicha ko'plab tadqiqotlar mavjud bo'lsa-da, ushbu sohada amaliyot va tadqiqotlar o'rtasida ayrim bo'shliqlar mavjud bo'lib, VR texnologiyalarini ta'lim jarayonlariga xavfsiz, pedagogik jihatdan samarali kiritish bo'yicha chuqurroq o'rganish va ko'plab amaliy tajribalarni to'plash zarur.

O'quv jarayonlarida virtual reallik (VR) texnologiyalarini qo'llash istiqbollari va xavflarini o'rganishdan maqsad – VR texnologiyalarining ta'limga qo'shadigan ijobiy ta'sirini aniqlash, o'quvchilarning bilim va ko'nikmalarini oshirish imkoniyatlarini baholash, shuningdek, bu texnologiyalardan foydalanish bilan bog'liq potentsial xavflarni tahlil qilishdir.

Mazkur tadqiqot VR texnologiyalarining o'quv jarayonlariga qanday tarzda kiritilishi mumkinligini, ularning ta'lim sifatiga ta'sirini va pedagogik samaradorlikni oshirish uchun qo'llaniladigan usullarni o'rganishga qaratilgan. Shuningdek, o'quv jarayonida VR texnologiyalarining sog'liq, psixologik farovonlik va texnik infratuzilma talablarini hisobga olgan holda xavfsiz va me'yoriy tarzda joriy etish usullari ishlab chiqiladi.

## 2. VIRTUAL REALLIKNING UMUMIY EFFEKTLARI

Insonning turli virtual muhitlarga qanday munosabatda bo'lishi va ular bilan o'zaro munosabati atrof-muhitning bir qator texnologik hususiyatlariga va shaxsning psixologik hususiyatlariga bog'liq bo'lib, ulardan eng muhimi o'sha muhitga cho'mish va mavjudlik hissi hisoblanadi. Immersivlik - bu inson idrokini almashtirish yoki to'ldirish uchun virtual haqiqat tizimining qo'llanilishidir (Cruz J. A. S. va b., 2016). O'sha muhitga cho'mish darajasi VR (virtual reallik) muhitining texnologik hususiyatlari bilan belgilanadi, masalan, ekran o'lchamlari, kadr tezligi, ko'rish burchagi maydoni, stereoskopiya, stereo tovush, kuzatuvning aniqligi, tezligi va boshqalar. Masalan, VRda ko'proq fotorealistik grafikalar muhitga cho'mish darajasiga ijobiy ta'sir ko'rsatadi (Cummings J. J., Bailenson J. N., 2015). Sensorli simulyatsiyaning kattaligi ham muhimdir: bir vaqtning o'zida ko'proq hissiy tizimlarni rag'batlantirish, turli xil usullarni qo'zg'otishning adekvatligi va uning intensivligida cho'mish effekti kuchliroq bo'ladi.

Mavjudlik subyekt jismoniy jihatdan boshqa joyda joylashgan bo'lsa ham, bir joyda bo'lishning subyektiv tajribasi sifatida belgilanadi. Cho'mish va mavjudlik hissi o'rtasida bog'liqlik mavjud. Bundan tashqari, foydalanuvchi harakatini aniqroq va tezroq kuzatish, stereoskopik vizual effektlardan foydalanish va ekranlarning kengroq ko'rish maydoni immersiv tizimning ko'pgina boshqa hususiyatlarini yaxshilashga qaraganda ancha samarali ekanligini ko'rsatdi. Virtual muhitda erkin harakat qilish va virtual obyektlar bilan o'zaro munosabatda bo'lish qobiliyati, agar ularning fizik hususiyatlari real tarzda modellashirilgan bo'lsa, mavjudlik hissini oshirishga sezilarli ta'sir ko'rsatadi (Galvan Debarba H., 2017). Agar foydalanuvchi harakatni suratga olish texnologiyasidan foydalangan holda inson harakatlarini real tarzda takrorlaydigan virtual avatardan foydalanganda kuchliroq mavjudlik hissi erishiladi (Gavgani A. M., 2017). Turli xil kontekstlarga sho'ng'ish qobiliyati, chalg'itadigan narsalarni e'tiborsiz qoldirish qobiliyati, "maftun bo'lish" tuyg'usi, kontent tomonidan qo'zg'atilgan his-tuyg'ularning intensivligi va tarkibga botish chastotasi (Baumgartner T., 2006) kabi individual hususiyatlar ham ta'sir qiladi.

Interaktivlik – virtual haqiqatning muhim jihati hisoblanadi, chunki u mavjudlik hissiga katta ta'sir

ko'rsatadi. Turli manbalarda interfaol o'zaro ta'sirning ko'plab ta'riflari mavjud, ammo multimediali ta'lim kontekstida interaktivlik odatda o'quvchi va multimedia ta'lim tizimi o'rtasidagi ikki tomonlama faoliyat sifatida belgilanadi. Bunda o'quvchining harakatlari tizim harakatlariga bog'liq (Chen Y.-L. 2016).

Virtual reallikning umumiy effektlari inson psixologiyasi, fiziologiyasi, kognitiv faoliyati va ijtimoiy munosabatlariga ta'sir ko'rsatishi mumkin. Eng keng tarqalgan umumiy effektlari sifatida quyidagilarni keltirish mumkin. Immersivlik va ishtirok hissi: VR foydalanuvchini virtual dunyoga chuqurroq singdirib, real dunyo bilan bog'liqlikni kamaytiradi. Bu o'z navbatida foydalanuvchining virtual muhitga to'liq kirish hissini kuchaytiradi va u haqiqiy dunyo bilan deyarli teng darajada tajriba orttiradi. Ko'nikmalarni mustahkamlash va amaliy mashg'ulotlar samaradorligini oshirish: VR yordamida murakkab ko'nikmalarni xavfsiz va interaktiv tarzda o'rgatish mumkin. Masalan, tibbiyot, muhandislik yoki aviatsiya sohalaridagi simulyatsiyalar orqali foydalanuvchilar amaliy mashqlarni bajarish orqali tajribalarni real holatga yaqin shaklda o'rganadilar. Kognitiv rivojlanish: VR texnologiyasi miyaning xotira, diqqat va makonda yo'naltira olish qobiliyatlarini rivojlantirishga yordam beradi. Bu kognitiv o'rganish jarayonini yengillashtirib, talabanning qiziqishini oshiradi va samarali ta'lim muhitini yaratadi. Psixologik va hissiy o'zgarishlar: VRdan uzoq vaqt foydalanish yoki ba'zi agressiv simulyatsiyalar (masalan, jang yoki ekstremal holatlar) psixologik noqulaylik, stress yoki hissiy reaksiyalarga sabab bo'lishi mumkin. Ayrim foydalanuvchilar VR muhitdan chiqishda vaqtinchalik beqarorlik yoki noqulaylikni his qilishlari mumkin. Fiziologik ta'sirlar: VR texnologiyasidan foydalangan vaqt uzoq bo'lganda bosh og'rig'i, ko'zning zo'riqishi va ba'zan "kiberhastalik" kabi simptomlar kuzatilishi mumkin. Bu ayniqsa VR o'yinlarida harakat ko'p bo'lganda yoki ko'z va miya faoliyati sinxronlashmaganda paydo bo'ladi. Texnologiyaga qaramlik va real dunyo bilan bog'lanishni yo'qotish: virtual muhitda vaqt o'tkazish qulay va qiziqarli bo'lgani uchun ayrim foydalanuvchilar VR dunyoga qaram bo'lib qolish xavfiga uchraydilar, bu esa real hayotdagi ijtimoiy va psixologik aloqalarning susayishiga olib kelishi mumkin. Ijtimoiy muhit va aloqalar: VR texnologiyasi ijtimoiy hamkorlik va muloqot uchun yangi imkoniyatlar yaratadi. Masalan, VR orqali foydalanuvchilar masofadan muloqot qilishi yoki jamoaviy treninglarda ishtirok etishi mumkin. Shu bilan birga VRning haddan tashqari ko'p qo'llanilishi haqiqiy ijtimoiy munosabatlarga salbiy ta'sir ko'rsatishi mumkin. Ijodkorlik va innovatsion fikrlashni rag'batlantirish: VR orqali foydalanuvchilar real hayotda qiyin bo'lgan yangi holatlar va tajribalarni boshdan kechirib, turli rollarni o'ynash orqali ijodkorlik va innovatsion fikrlash ko'nikmalarini rivojlantirishlari mumkin. Virtual reallik texnologiyalari ta'lim, sog'liqni saqlash, ishlab chiqarish va o'yin sohalarida samaradorlikni oshiradi. Shu bilan birga VR foydalanishda o'ziga xos xavf va cheklovlar mavjud bo'lib, ulardan ongli va me'yorga amal qilgan holda foydalanish zarur.

### **3. VIRTUAL HAQIQATNING MIYA FAOLIYATI, HULQ-ATVORI VA O'RGANISHGA TA'SIRI**

Ta'limga oid virtual haqiqat ilovalarini baholash ko'pincha pedagogik nazariya yoki o'quv natijalariga emas, balki real dunyoda muntazam ravishda qo'llaniladigan VR ilovalaridan foydalanish qulayligiga e'tibor qaratgan va immersiv VR texnologiyasi birinchi navbatda eksperimental ishlarning bir qismi bo'lgan. Bolalarni o'qitishda VR dan foydalanish bo'yicha tadqiqotlar ham juda kamdan-kam hollarda tibbiy va texnik mutaxassisliklar talabalarida amalga oshiriladi; Bundan tashqari, VR ilovalarini ishlab chiqish ko'p hollarda ta'lim natijalari bo'yicha o'rganish nazariyalarini hisobga olmaydi (Gavgani A. M., 2017). Ko'pgina tadqiqotlar ta'limda virtual haqiqatdan foydalanish akademik samaradorlikka ijobiy ta'sir ko'rsatdi, o'yinga asoslangan ta'lim muhiti virtual olamlar yoki simulyatsiyalarga qaraganda samaraliroq (meta-tahlil (Cumings J. J., Bailenson J. N., 2015). Yaqinda o'tkazilgan meta-tahlil (Baumgartner T., 2006) oliy ta'lim va malaka oshirishda virtual haqiqatdan foydalanish samaradorligini tahlil qilishga qaratilgan. Tadqiqotchilar 2D displeylarga nisbatan immersiv virtual haqiqatning ijobiy ta'sirini aniqladilar. VR xususiyatlari o'quv jarayonida qarama-qarshi natijalar bilan bo'lsada, tobora ko'proq foydalanilmoqda.

Ta'limda VR-dan foydalanish bo'yicha ko'plab tadqiqotlar ijobiy ta'sir ko'rsatdi, bu keng ko'lamli me-

ta-tahlil bilan ham tasdiqlanadi (Cummings J. J., Bailenson J. N., 2015), unda barcha ishlar quyidagi tarzda tasniflangan: o'quv materialini taqdim etishning an'anaviy usullari (ma'ruza, darsliklar, testlar, maketlar yoki laboratoriya mashg'ulotlari); materialning multimediali taqdimoti (video, grafik yoki kompyuter o'quv qurollari); o'quv materialini taqdim etishning har qanday shakli (nazorat guruhi) tomonidan qo'shimcha ta'sir ko'rsatmaydigan usullarning kombinatsiyasi (ish stoli kompyuteridagi virtual haqiqat an'anaviy yoki multimedia usullari bilan birgalikda).

Meta-tahlil natijalari shuni ko'rsatadiki, DVRning maktab o'quv dasturiga va oliy ta'limga virtual olamlar, o'yinlar va simulyatsiyalar ko'rinishida kiritilishi o'quvchilar baholarini yaxshilaydi. Bundan tashqari, o'quv jarayonida kompyuter simulyatsiyalaridan foydalanishni alohida o'rganuvchi tadqiqotlar shuni ko'rsatdiki, DVR simulyatsiyalaridan foydalanishda o'quvchilarning bilim darajasi malaka darajasidan yuqori bo'ladi. Buning sababi shundaki, DVRda talaba ko'nikmalarni rivojlantirishdan ko'ra faktik ma'lumotlarni eslab qolish osonroq bo'ladi va ko'nikmalarni mashq qilish muntazam takrorlashni talab qiladigan uzoq muddatli jarayondir. Yaqinda ma'lumotni yetkazib berishning har xil turlarining (Samsung Gear VR garniturasidan foydalangan holda 2D video yoki immersiv VR) dastlabki mashg'ulotlar samaradorligiga ta'siri o'rganildi (Chen Y.-L. 2016). Ushbu tadqiqotning asosiy empirik topilmasi shundan iboratki, IVR da oldindan tayyorgarlikdan foydalanish bilim darajasini sezilarli darajada oshirdi, 2D videolar uchun esa bunday ta'sir kuzatilmadi. Bundan tashqari, natijalar shuni ko'rsatadiki, dastlabki tayyorgarlik IVRda o'rganishda o'quvchilarning o'z-o'zini samaradorligini sezilarli darajada oshiradi, ammo 2D videolar orqali o'rganishda bunday ta'sir mavjud emas. Virtual haqiqatda obyektlardan foydalanish va manipulyatsiya qilish qobiliyati anatomik tuzilmalarni o'rganishda amaliy ko'nikmalarni o'rgatish samaradorligini sezilarli darajada oshiradi (Galvan Debarba H., 2017). Ushbu ma'lumotlar matnlarni o'qish yoki kompyuter ekranida 3D model bilan ishlashdan ko'ra VR muhitidan foydalangan holda yurak anatomiyasini samaraliroq o'rganishni ko'rsatadigan tadqiqot (Chen Y.-L. 2016) tomonidan qo'llab-quvvatlanadi. Virtual haqiqatda obyektlarni boshqarish tibbiyot talabalarida jarrohlik asboblardan foydalanishning aniqligini oshiradi (Domagk S., 2008), fazoviy orientatsiyani oshiradi (Galvan Debarba H., 2017) va texnik ko'nikmalarni qo'llashning aniqligi va tezligini oshiradi (Baumgartner T., 2006). E.A.-L. Li va K. V. Wong an'anaviy sinf darsida biologiyani o'rgangan nazorat guruhiga nisbatan bolalar o'rtasida VRda biologiyani o'rganishda ancha yaxshi bilim ko'rsatkichlarini aniqladilar (Chen Y.-L. 2016). Biroq o'quv materialini taqdim etish usullarini taqqoslaydigan boshqa bir tadqiqotda, IVR guruhi talabalarning qiziqishi, motivatsiyasi va faolligi ko'proq bo'lishiga qaramay, PowerPoint guruhiga qaraganda keyingi testlarda sezilarli darajada yomonroq natijalarni ko'rsatdi (Cummings J. J., Bailenson J. N., 2015). Mualliflar buning sababi sifatida IVR holatida o'quv materialini alohida qismlarga ajratish printsipining buzilishi ekanligini muhokama qiladilar. Buning o'rniga, IVR sessiyasi o'z vaqtida uzluksiz edi. Yana bir muhim tamoyil, ya'ni begona obyektlar va funksiyalarni yo'q qilishni o'z ichiga olgan izchillik, talabalarning VRda o'rganishiga to'sqinlik qilishda eng katta rol o'ynaydi. Talaba har tomondan tez harakatlanuvchi obyektlar bilan o'ralgan, ammo bu obyektlar ma'lum bir o'quv mavzusini o'zlashtirish uchun kerak emas edi va shu bilan izchillik tamoyilini buzdi. IVR texnologiyasidan foydalangan holda o'quv jarayoniga izchillik va segmentatsiyaning umumiy ta'lim tamoyillarini kiritish, boshqa ta'lim usullariga o'xshab, IVRda o'quv materialini o'zlashtirishni yaxshilash mumkin. Boshqa tadqiqotda talabalar kompyuter monitori ekrani yoki IVR yordamida, matni o'qish yoki hikoya qiluvchining yozib olingan nutqini tinglash orqali turli yetkazib berish sharoitlarida virtual kimyo laboratoriyasida o'qigan. Mavzular IVR holatida ko'proq mavjudligi haqida xabar berishdi, ammo ular kamroq o'rgandilar va elektroensefalografiya (EEG) bilan o'lganida sezilarli darajada ko'proq kognitiv yukni ko'rsatdilar. Mualliflar salbiy natijalarni bir xil matni o'qish va tinglash o'rniga, ayrim o'quvchilar (ayniqsa, IVR holatida) taklif qilingan matni o'qimay, oddiygina hikoyachini tinglashlari bilan izohladilar. Bundan tashqari, qo'shimcha matn ko'rinishidagi ma'lumotlar idrok etishning cheklangan vizual kanali uchun grafik ma'lumotlar bilan raqobatlashadi va talaba bu axborot oqimlarini moslashtirish uchun keraksiz vaqt sarflaydi. VR yordamida ingliz tilini o'rganish fonologiya, morfologiya, grammatika va sintaksis haqidagi bilimlarni oshirdi va virtual dunyoda o'rganish realizm va immersivlik orqali yanada

murakkab va yuqori darajadagi fikrlashni rivojlantirishga yordam berdi. Bu esa o'rganishni yanada rag'batlantiruvchi va qiziqarli bo'lishini ta'minladi (Dennison M. S. va b., 2016).

#### 4. TA'LIMDA VIRTUAL HAQIQATDAN FOYDALANISHNING IJOBİY KOGNITIV VA XULQ-ATVORGA TA'SIRI

Ta'limda virtual haqiqatdan foydalanishning ijobiy kognitiv va xulq-atvor ta'siri mavjudligiga qarabmasdan, ba'zi virtual haqiqat muhitlaridan foydalanishning salbiy oqibatlari ham aniqlangan. Bunday muhitlar sinov subyektlarining ham ruhiy, ham jismoniy salomatligiga zarar yetkazishi mumkin. Shuning uchun tegishli VR kontentini diqqat bilan tanlash kerak. Virtual muhitning turli xususiyatlari turli xil salbiy ta'sirlarga ega bo'lishi mumkin – bu esa virtual haqiqatning mazmuni subyektning salbiy yoki travmatik tajribasini takrorlashni keltirib chiqaradi yoki osonlashtiradi; Vestibulyar, propriozeptiv va vizual ma'lumotlar o'rtasidagi qarama-qarshiliklar vizual ravishda qo'zg'atilgan harakat kasalligiga (bundan keyin harakat kasalligi deb ataladi) olib keladi. Ikkinchisi vizual signallardan kelib chiqadigan harakat kasalligining bir shakli bo'lib, VR holatida kiberkasallik deb ataladi. Obyektning virtual muhitda harakatlanishi uyquchanlik, bosh aylanishi, rangparlik, sovuq ter, okulomotor buzilishlar, ko'ngil aynishi va (kamdan-kam hollarda) qusish kabi harakat kasalligining nojo'ya ta'sirlarini keltirib chiqarishi mumkin (Chen Y.-L., 2016). Masalan, optik oqim zichligi, tezligi va simulyatorning aylanishi fazoda o'z-o'zidan harakatlanishning illyuziya hissiyotlarini o'zgartirishi mumkinligi aniqlandi va bu hislar harakat kasalligi belgilaridan qat'iy nazar sodir bo'ladi (Concannon B. J., 2013).

Axloqiy mulohazalar va bolalar ishtirokidagi tadqiqotlarning murakkabligini hisobga olgan holda, hozirda bunday tadqiqotlar soni qoniqarli darajada kam. Shunga ko'ra, VR texnologiyasining bolalarga ta'siri va uning bolalardagi ta'lim jarayoniga ta'siriga kamroq tadqiqotlar bag'ishlangan. VR texnologiyasidan foydalangan holda bolalarni davolash va reabilitatsiya qilishga bag'ishlangan ko'proq tadqiqotlar mavjudligi yanada paradoksdir. Biroq tadqiqot (Concannon B. J., 2013) xulosasiga ko'ra, VR o'yini 4-10 yoshli sog'lom bolalarning postural barqarorligi va vestibulyar refleksiga kam ta'sir ko'rsatgan. Ular kattalarga qaraganda kamroq noqulaylik va xotira buzilishini boshdan kechirgan. VR-dan foydalangan holda 7-16 yoshli bolalarda kiberkasallik alomatlarini o'rganuvchi yana bir tadqiqot o'quvchilarning ahvolidan sezilarli darajada yomonlashuvni aniqlamadi.

Virtual reallikning umumiy effektlari inson psixologiyasi, fiziologiyasi, kognitiv faoliyati va ijtimoiy munosabatlariga ta'sir ko'rsatishi mumkin. Eng keng tarqalgan umumiy effektlari sifatida quyidagilarni keltirish mumkin.

- **Immersivlik va ishtirok hissi:** VR foydalanuvchini virtual dunyoga chuqurroq singdirib, real dunyo bilan bog'liqlikni kamaytiradi. Bu o'z navbatida foydalanuvchining virtual muhitga to'liq kirish hissini kuchaytiradi va u haqiqiy dunyo bilan deyarli teng darajada tajriba orttiradi.
- **Ko'nikmalarni mustahkamlash va amaliy mashg'ulotlar samaradorligini oshirish:** VR yordamida murakkab ko'nikmalarni xavfsiz va interaktiv tarzda o'rgatish mumkin. Masalan, tibbiyot, muhandislik yoki aviatsiya sohalaridagi simulyatsiyalar orqali foydalanuvchilar amaliy mashqlarni bajarish orqali tajribalarni real holatga yaqin shaklda o'rganadilar.
- **Kognitiv rivojlanish:** VR texnologiyasi miyaning xotira, diqqat va makonda yo'naltira olish qobiliyatlarini rivojlantirishga yordam beradi. Bu kognitiv o'rganish jarayonini yengillashtirib, talabning qiziqishini oshiradi va samarali ta'lim muhitini yaratadi.
- **Psixologik va hissiy o'zgarishlar:** VRdan uzoq vaqt foydalanish yoki ba'zi agressiv simulyatsiyalar (masalan, jang yoki ekstremal holatlar) psixologik noqulaylik, stress yoki hissiy reaksiyalarga sabab bo'lishi mumkin. Ayrim foydalanuvchilar VR muhitdan chiqishda vaqtinchalik beqarorlik yoki noqulayli-



kni his qilishlari mumkin.

- **Fiziologik ta'sirlar:** VR texnologiyasidan foydalangan vaqt uzoq bo'lganda bosh og'rig'i, ko'zning zo'riqishi va ba'zan "kiberhastalik" kabi simptomlar kuzatilishi mumkin. Bu ayniqsa VR o'yinlarida harakat ko'p bo'lganda yoki ko'z va miya faoliyati sinxronlashmaganda paydo bo'ladi.
- **Texnologiyaga qaramlik va real dunyo bilan bog'lanishni yo'qotish:** virtual muhitda vaqt o'tkazish qulay va qiziqarli bo'lgani uchun ayrim foydalanuvchilar VR dunyoga qaram bo'lib qolish xavfiga uchraydilar, bu esa real hayotdagi ijtimoiy va psixologik aloqalarning susayishiga olib kelishi mumkin.
- **Ijtimoiy muhit va aloqalar:** VR texnologiyasi ijtimoiy hamkorlik va muloqot uchun yangi imkoniyatlar yaratadi. Masalan, VR orqali foydalanuvchilar masofadan muloqot qilishi yoki jamoaviy treninqlarda ishtirok etishi mumkin. Shu bilan birga VRning haddan tashqari ko'p qo'llanilishi haqiqiy ijtimoiy munosabatlarga salbiy ta'sir ko'rsatishi mumkin.
- **Ijodkorlik va innovatsion fikrlashni rag'batlantirish:** VR orqali foydalanuvchilar real hayotda qiyin bo'lgan yangi holatlar va tajribalarni boshdan kechirib, turli rollarni o'ynash orqali ijodkorlik va innovatsion fikrlash ko'nikmalarini rivojlantirishlari mumkin.

Virtual reallik texnologiyalari ta'lim, sog'liqni saqlash, ishlab chiqarish va o'yin sohasida samaradorlikni oshiradi. Shu bilan birga VR foydalanishda o'ziga xos xavf va cheklovlar mavjud bo'lib, ulardan ongli va me'yorga amal qilgan holda foydalanish zarur.

## 5. PATOLOGIYALARDA SOMATIK TA'SIRLAR

Vestibulyar buzilishi (bir tomonlama labirintopatiya) bo'lgan bemorlarda harakatlanuvchi ko'rish maydoniga ta'sir qilish sog'lom nazorat guruhidagiga qaraganda tez-tez ko'ngil aynishiga olib keldi va ikki tomonlama labirintopatiyasi bo'lgan guruhga qaraganda kamroq, bu esa ushbu guruhni kiberkasallik sabali zaiflashishi mumkinligini anglatadi. Bundan tashqari, bu guruhga ehtimol tik turish barqarorligi buzilgan odamlar kiradi, ya'ni postural beqarorlik. Shuningdek, o'z-o'zidan postural beqarorlikdagi individual farqlarga ega bo'lgan sog'lom odamlarni o'rganish kiberkasallikka nisbatan ko'proq zaiflikni ko'rsatdi. Biroq vestibulopatiya bilan og'rikan foydalanuvchilar uchun VR ning nojo'ya ta'siri bo'yicha tadqiqotlar yo'q. Chunki ma'lum kasalliklarga chalingan odamlar uchun VR xavfsizligi bo'yicha tadqiqotlar mavjud emas va shunga mos ravishda tavsiyalar ham ishlab chiqilmagan. Ba'zi olimlarning sharhlari shuni ko'rsatadiki, VRdan foydalangan holda olib borilgan tadqiqotlarda subyektlar yengil harakat kasalligini boshdan kechiradi yoki og'ir harakat kasalligi belgilari bo'lgan subyektlar tahlildan chiqarib tashlanadi. Bu muhim tadqiqot bo'shlig'i sifatida qayd etilgan va shuning uchun o'tkir va sezilarli hissiy reaksiyalar bilan VR ning salbiy ta'siriga duchor bo'lgan ma'lum bir subyektlar guruhining ishtiroki simptomlarning aniqroq tashxisiga yordam berishi mumkin. VR eshitish vositasida mashq qilish uzoq muddatda sog'lom bolalarda stereoskopik va binokulyar ko'rishga qanday ta'sir qilishi hali ham noma'lum, ammo qisqa muddatli ta'sir qilish bilan bu funksiyalarda hech qanday o'zgarishlar aniqlanmadi.

Virtual muhitda mavjudlik hissi bo'yicha elektroansefalografiya tadqiqotlari turli natijalarni ko'rsatdi. Dastlabki tadqiqotda virtual muhitdagi navigatsiya vazifasida delta ritmining spektral quvvati (2-4 Gts) oshdi, beta ritmining spektral kuchi (15-30 Gts) pasaydi. Bundan tashqari, nazoratsiz navigatsiya bilan solishtirganda VR-da boshqariladigan navigatsiya mavjudlik tuyg'usining kuchayishiga, alfa ritmlari (8-13 Gts) va teta ritmlari (4-8 Gts) kuchini pasayishiga olib keldi. Parietal korteksdagi alfa ritm kuchining ko'proq pasayishi frontal mintaqa bilan muvofiqlikning pasayishi bilan birga keldi, bu virtual muhitda yuqori bo'lish hissi bilan frontal korteksning inhibitiv nazoratining pasayishi sifatida talqin qilindi. O'smiralarda o'rta va orqa singulat korteksdagi, yuqori parietal korteksdagi alfa quvvatining pasayishiga olib keldi. EEG qo'zg'atilgan potentsiallardan foydalangan holda o'tkazilgan tadqiqot shuni ko'rsatdiki, virtual

muhitda mavjudlik hissi yuqori bo'lgan subyektlarda kamdan-kam uchraydigan maqsadli stimul uchun kech komponentlarning amplitudasi pastroq bo'lgan, bu mualliflarning fikriga ko'ra, subyektlarning e'tibori bilan VR ssenariysining mazmuni bog'liq. VR ssenariysining mazmuni. Rasmiy tadqiqotlar shuni ko'rsatdiki, virtual muhitda mavjudlik darajasi lateral frontal korteksdagi faollik bilan salbiy bog'liqdir. Bundan tashqari, mavjudlik ta'sirining pasayishi vizual egosentrik idrok bilan bog'liq bo'lgan talamus va kortikal hududlarning faollashuvining pasayishi, shuningdek, aks ettirish bilan bog'liq medial frontal korteks maydonlarining faollashishi bilan bog'liq. Boshqacha qilib aytganda, mavjudlik tuyg'usining pasayishi atrofdagi dunyoni idrok etishdan ajralish, shuningdek, ettiruvchi fikrlar oqimiga botish bilan bog'liq, shuning uchun odam o'zini virtual muhitda his qilishni to'xtatadi. Xuddi shunday natijalar VR muhitida erkin harakatlanishni o'rganishda ham topilgan (Dennison M. S. va b., 2016).

## 6. XULOSA

Iste'mol bozorida juda yaqinda paydo bo'lgan virtual haqiqat qurilmalari (VR garnaturalari) hisobga olinisa, bu texnologiyaning bolalar va o'smirlarga ta'siri bo'yicha juda kam tadqiqot olib borilganligi ajablanarli emas. Chunki haqiqiy maktab sinflarida uning ta'lim maqsadlarida foydalanish juda kam. Shu bilan birga, bolalar va o'smirlar tomonidan VR qurilmalaridan uzoq muddatli foydalanish bilan bog'liq jiddiy axloqiy muammolar paydo bo'ladi, ular bilan cheklanmagan holda VR kontentiga oid masalalar ham tobora ortib boradi. VRda axloqiy xulq-atvor kodeksini taklif qiluvchi maqola bolalar va o'smirlarni virtual haqiqatga uzoq vaqt cho'mishning mumkin bo'lgan psixologik xavflari haqida ogohlantiradi. VR-dagi avatar talabaga virtual muhitdagi obyektlar bilan o'zaro aloqada bo'lgan vaqtda tashqi kuzatuvchi sifatida emas, balki o'zini faoliyat manbai sifatida qabul qilish imkonini beradi. Shuningdek, yaqinda chop etilgan tadqiqot natijalariga murojaat qilinsa VR-dan odamlarga oldindan test yoki so'rovnomalarsiz foydalanishda jiddiy xavflarni aniqlangan. VR ning salbiy ta'sirining bunday misollari alohida emas. Ta'lim muassasalarida VRdan foydalanish uchun ikkita qo'shimcha yondashuvni taklif qilish mumkin. Birinchisi, konseptual, ke-lajakdagi tadqiqotchilarni talabalar rivojlanishining turli bosqichlarida VR texnologiyalaridan foydalanish bilan bog'liq axloqiy masalalarni ta'kidlashga undashi kerak. Ikkinchi yondashuv mutlaqo amaliy bo'lib, ushbu texnologiyadan foydalanishda talaba yoshlarning xavfsiz bo'lishini ta'minlash, zararning oldini olishning alohida ahamiyatini belgilash kerak. O'smirlarda VR bilan xavfsiz tajribani tashkil etuvchi ilmiy dalillar eng yaxshi holatda kam bo'lib, VRning bolalik va o'smirlilik davridagi odamlarga ta'siri bo'yicha keng ko'lamli tadqiqotlar hali o'tkazilmagan.

O'quv jarayonlarida virtual reallik (VR) texnologiyalaridan foydalanish ta'lim sifatini oshirish va o'quvchilarning bilim olish jarayonini yanada qiziqarli va interaktiv qilish imkonini beradi. VR texnologiyalari talabalar va mutaxassislariga real hayotdagi murakkab amaliy tajribalarni xavfsiz va chuqur o'rganish imkoniyatini yaratadi. Bu texnologiyalar yordamida murakkab mavzularni aniq va tushunarli shaklda ifodalash, qo'shimcha ko'nikmalarni rivojlantirish hamda ko'rgazmali o'qitishni amalga oshirish mumkin.

Biroq VR texnologiyalarini o'quv jarayonlariga kiritishda ma'lum xavf va cheklovlar ham mavjud. Ular orasida texnologiyaga qaramlik, sog'liqqa salbiy ta'sir (masalan, ko'zning zo'riqishi, bosh og'rig'i), psixologik noqulayliklar va texnik infratuzilmaning yuqori xarajat talab qilishi muammolari kiradi. VRdan uzoq muddat foydalanish foydalanuvchilar salomatligiga salbiy ta'sir ko'rsatishi va o'quvchilarni real dunyodan uzoqlashtirishi mumkin.

Shunday qilib, VR texnologiyalaridan ta'limda samarali foydalanish uchun xavfsizlik choralarini ko'rish, foydalanish vaqtini me'yorlash va ta'lim mazmuniga mos usullarni ishlab chiqish zarur. Bu orqali VR texnologiyalarining o'quv jarayonidagi ijobiy ta'sirini maksimal darajada oshirish va mumkin bo'lgan xavf-xatarlarni kamaytirish mumkin.

**FOYDALANILGAN MANBALAR RO‘YXATI:**

- Baumgartner T., Valko L., Esslen M., Jäncke L. Neural correlate of spatial presence in an arousing and noninteractive virtual reality: An EEG and psychophysiology study // *CyberPsychology & Behavior*. 2006. Vol. 9. No. 1. P. 30–45. DOI: 10.1089/cpb.2006.9.30
- Chen Y.-L. The effects of virtual reality learning environment on student cognitive and linguistic development // *The Asia-Pacific Education Researcher*. 2016. Vol. 25. P. 637–646. DOI: 10.1007/s40299-016-0293-2
- Concannon B. J., Esmail S., Roberts M. R. Head Mounted Display Virtual Reality in Post-secondary Education and Skill Training // *Frontiers in Education*. 2019. Vol. 4. Is. 80. DOI: 10.3389/feduc.2019.00080
- Jou M., Wang J. Investigation of effects of virtual reality environments on learning performance of technical skills // *Computers in Human Behavior*. 2013. Vol. 29. Is. 2. P. 433–438. DOI: 10.1016/j.chb.2012.04.020
- Cruz J. A. S., dos Reis S. T., Frati R. M. C., Duarte R. J., Nguyen H., Srougi M., Passerotti C. C. Does warmup training in a virtual reality simulator improve surgical performance? A prospective randomized analysis // *Journal of Surgical Education*. 2016. Vol. 73. Is. 6. P. 974–978. DOI: 10.1016/j.jsurg.2016.04.020
- Cummings J. J., Bailenson J. N. How immersive is enough? A meta-analysis of the effect of immersive technology on user presence // *Media Psychology*. 2015. Vol. 19. Is. 2. P. 272–309. DOI: 10.1080/15213269.2015.1015740
- Dennison M. S., D’Zmura M. Cybersickness without the wobble: Experimental results speak against postural instability theory // *Applied Ergonomics*. 2017. Vol. 58. P. 215–223. DOI: 10.1016/j.apergo.2016.06.014
- Dennison M. S., Wisti A. Z., D’Zmura M. Use of physiological signals to predict cybersickness // *Displays*. 2016. Vol. 44. P. 42–52. DOI: 10.1016/j.displa.2016.07.002
- Domagk S., Schwartz R. N., Plass J. L. Interactivity in multimedia learning: An integrated model // *Computers in Human Behavior*. 2010. Vol. 26. Is. 5. P. 1024–1033. DOI: 10.1016/j.chb.2010.03.003
- Galvan Debarba H., Bovet S., Salomon R., Blanke O., Herbelin B., Boulic R. Characterizing first and third person viewpoints and their alternation for embodied interaction in virtual reality // *PLoS ONE*. 2017. Vol. 12. Is. 12. DOI: 10.1371/journal.pone.0190109
- Gavagni A. M., Hodgson D. M., Nalivaiko E. Effects of visual flow direction on signs and symptoms of cybersickness // *PLoS ONE*. 2017. Vol. 12. Is. 8. DOI: 10.1371/journal.pone.0182790
- Gavagni A. M., Wong R. H. X., Howe P. R. C., Hodgson D. M., Walker F. R., Nalivaiko E. Cybersickness-related changes in brain hemodynamics: A pilot study comparing transcranial Doppler and near-infrared spectroscopy assessments during a virtual ride on a roller coaster // *Physiology & Behavior*. 2018. Vol. 191. P. 56–64. DOI: 10.1016/j.physbeh.2018.04.007
- Golokhvast K. S., Sergievich A. A., Khoroshikh P. P., Smirnov A. S., Tumyalis A. V. Use of virtual reality in medical practice in Russia // *TEM Journal*. 2019. Vol. 8. Is. 2. P. 591–597. DOI: 10.18421/TEM82-36
- Gromer D., Reinke M., Christner I., Pauli P. Causal interactive links between presence and fear in virtual reality height exposure // *Frontiers in Psychology*. 2019. Vol. 10. Is. 141. DOI: 10.3389/fpsyg.2019.00141
- Tychsen L., Foeller P. Effects of immersive virtual reality headset viewing on young children: Visuomotor function, postural stability, and motion sickness // *American Journal of Ophthalmology*. 2020. Vol. 209. P. 151–159. DOI: 10.1016/j.ajo.2019.07.020
- Hudson S., Matson-Barkat S., Pallamin N., Jegou G. With or without you? Interaction and immersion in a virtual reality experience // *Journal of Business Research*. 2019. Vol. 100. P. 459–468. DOI: 10.1016/j.jbusres.2018.10.062
- Jang S., Vitale J. M., Jyung R. W., Black J. B. Direct manipulation is better than passive viewing for learning anatomy in a three-dimensional virtual reality environment // *Computers & Education*. 2017. Vol. 106. P. 150–165. DOI: 10.1016/j.compedu.2016.12.009
- Keshavarz B., Philipp-Muller A. E., Hemmerich W., Riecke B. E., Campos J. L. The effect of visual motion stimulus characteristics on vection and visually induced motion sickness // *Displays*. 2019. Vol. 58. P. 71–81. DOI: 10.1016/j.displa.2018.07.005
- Keshavarz B., Riecke B. E., Hettlinger L. J., Campos J. L. Vection and visually induced motion sickness: how are they related? // *Frontiers in Psychology*. 2015. Vol. 6. Is. 472. DOI: 10.3389/fpsyg.2015.00472
- Kim Y. Y., Kim H. J., Kim E. N., Ko H. D., Kim H. T. Characteristic changes in the physiological components of cybersickness // *Psychophysiology*. 2005. Vol. 42. Is. 5. P. 616–625. DOI: 10.1111/j.1469-8986.2005.00349.x

# SAĞLIK ALANINDA BLOK ZİNCİR UYGULAMALARINDAKİ ZORLUKLAR

## CHALLENGES IN BLOCKCHAIN APPLICATIONS IN HEALTH

**Ufuk Karadavut**

ufukkaradavut@gmail.com

**Mehmet Murat Şahin**

dr\_murat\_sahin@yahoo.com

**İlkay Karadavut**

ilkaybedia.karadavut@ibu.edu.tr

### Özet

Blok zincir teknolojisi henüz yeni olması nedeniyle hayatımızın bütün alanlarında tam olarak etkili olmamıştır. Blokzincir teknolojisi bazı alanlarda ise beklenin ötesinde hızlı bir gelişme göstermiştir. Özellikle hizmet, sanayi ve üretim yönetimi alanlarında oldukça başarılı ve iddialı çalışmaların yapıldığı görülmektedir. Blok zincir teknolojisinin sahip olduğu özellikler nedeniyle uygulama alanlarının genişlemesine rağmen sağlık alanında kullanılmaya başladığı ve kısmen başarılı olduğu görülmektedir. Ancak başarılı olduğu yönlerin sınırlı olmasının sağlık sisteminin yapısından kaynaklanan bazı sebeplere dayandığı bilinmektedir. Sağlık sektöründe blockchain uygulanmasına engel olan bazı faktörler bulunmaktadır. Bunlar; 1. Teknik Bilgi Eksikliği 2. Kağıtsız Yöntemin Benimsenmemesi 3. Kamu Katılımının Eksikliği 4. Maliyet Azaltma Eksikliği 5. Gizlilik Eksikliği 6. Teşvik Eksikliği 7. Siber Güvenlik Eksikliği 8. Merkezi Sağlık Hizmetinin Eksikliği 9. Hız Eksikliği Bu çalışmada bu sebepler açıklanmış ve nelerin yapılması gerektiği konusunda önerilerde bulunulmuştur. Blok zincir teknolojisinin sağlık alanında uygulanmasının çok sayıda faydası olacağı görülmesine rağmen bazı sorunların aşılması durumunda faydaların bir öneminin olmayacağı söylenebilir.

**Anahtar Kelimeler:** Blok zincir, Sağlık sistemi, Zorluklar, Sağlık uygulamaları

### Abstract

Since blockchain technology is still new, it has not been fully effective in all areas of our lives. Blockchain technology has shown a rapid development beyond expectations in some areas. It is seen that quite successful and ambitious studies are being carried out especially in the fields of service, industry and production management. Although the application areas of blockchain technology have expanded due to its features, it is seen that it has started to be used in the health field and has been partially successful. However, it is known that the limited aspects of its success are based on some reasons arising from the structure of the health system. There are some factors that prevent the application of blockchain in the health sector. These are; 1. Lack of Technical Knowledge 2. Lack of Adoption of Paperless Method 3. Lack of Public Participation 4. Lack of Cost Reduction 5. Lack of Privacy 6. Lack of Incentives 7. Lack of Cryptocurrency Acceptance 8. Lack of Cybersecurity 9. Lack of Centralized Health Service 10. Lack of Speed In this study, these reasons are explained and suggestions are made on what should be done. Although it is seen that the

application of blockchain technology in the field of health will have many benefits, it can be said that the benefits will not be important if some problems are not overcome.

**Keywords:** Blockchain, Health system, Challenges, Health applications

## 1. GİRİŞ

Sağlık alanında yapılan çalışmalar hemen herkesi yakından ilgilendirdiği için, sağlık sektörü yakından izlenmekte ve özel önem verilmektedir. Özellikle güvenlik sorunlarının her geçen gün artması ve insanlara ait sağlık verilerinin korunabilmesi için yapılan çalışmalarda blokzincir teknolojisinin kullanılabilir olduğu belirtilmektedir. Ayrıca ilaç tedarik sistemlerinin daha hızlı ve başarılı şekilde yapılabilmesi içinde kullanılmaya başlanmıştır. 2021 yılında küresel sağlık harcamaları 9,8 trilyon dolara ulaşmıştır. Bu değer GSYİH'nın %10,3'ünü oluşturmaktadır (WEF, 2024). Türkiye'de ise bu rakam 2021 yılında %4,9 iken, 2022 yılında %4,0 olarak gerçekleşmiştir. Cari sağlık harcamasının GSYİH'ye oranı 2021 yılında %4,6, 2022 yılında %3,7 olarak hesaplanmıştır (TÜİK, 2022). Bu kadar büyük kaynakların aktarıldığı sektörde çok daha dikkatli olunması ve yapılacak işlemlerin güvenliklerinin sağlanabilmesi gerekmektedir. Bunun içinde blok zincir teknolojisi kullanılabilir gözükmektedir.

Blok zincir teknolojisi dağıtılmış muhasebe teknolojisi özelliği ile hasta tıbbi kayıtlarının güvenli bir şekilde saklanmasını ve aktarılmasını kolaylaştırabilmektedir. Ayrıca, verilerin korunmasını ve savunmasını güçlendirebilecek özelliklere sahiptir. İlaç tedarik zincirini yönetebilir ve sağlık araştırmacılarının genetik kodu çözmesine yardımcı olabilecektir. Özellikle pandemi dönemlerinde sağlık verilerinin korunması ile hastalıkların yönetilmesinde kullanılmaya başlanan teknolojinin önümüzdeki yıllar içinde çok daha yoğun olarak kullanılması beklenmektedir. Ancak en önemli sorun veri güvenliği olmaktadır (Tschorsch ve Scheuermann, 2016). Veri güvenliği konusunda ciddi sorunlar yaşanmaktadır. Bu sorunların aşılması gerekmektedir. Blok Zincir'in tüm hasta verilerinin bozulmaz, merkezi olmayan ve şeffaf bir kaydı tutma yeteneği olması güvenlik açısından önemli bir yere taşımaktadır. Ancak uygulamalardaki sorunlar ve güven yetersizliği nedeniyle beklenen ilerleme gerçekleşmemektedir.

Blok zincir teknolojisi sağlık verilerini korumak ve herhangi bir bireyin kimliğini gizlemek için anlaşılması zor olan karmaşık kodlar kullanmaktadır. Özellikle de Merkezi olmayan yapısı nedeniyle hastaların, doktorların ve sağlık hizmeti sağlayıcılarının aynı bilgilere hızlıca ve güvenle ulaşabilmelerine imkân sağlamaktadır (Christidis ve Devetsikiotis, 2016). Sağlık çalışmalarında net fayda olmayan ya da zararlı olarak kabul edilen işlemler yapılmaktadır. Bunların önlenmesi ekonomik olarak ciddi tasarruf sağlayacağı açıktır. Ancak bunun yapılabilmesi için güvenli ve disiplinli bir sisteme ihtiyaç vardır. Blok zincir teknolojisi bunu sağlayabilecek potansiyele sahip bulunmaktadır.

## 2. Blok zincir Teknolojisinin Avantajları

Geleneksel kayıt tutma sistemi uzun yıllardan beri yapıldığı için bir alışkanlık haline gelmiş ve bireyler buna alıştıklarından kolay olarak değerlendirmektedirler. Blok zincir, teknik özellikleri ve yapısal olarak sahip olduğu özellikler nedeniyle çevrimiçi ortamda bilgiye erişimi daha kolay hale getirebilmektedir (Tama ve ark., 2017). Aynı zamanda güvenlik bakımından araçlara ihtiyaç duymamaktadır. Araçların ortadan kaldırılması aynı zamanda bilginin korunmasını sağlamaktadır. Çünkü bilgiler önemli ve değerlidir. Manipüle edilecek derecede olması her zaman için sorunların içerik olarak değiştirilmesine ve çözülemeyecek derecede karmaşıklaşmasına sebep olabilmektedir. Blok zincir teknolojisi bilginin manipüle edilmesini engelleyebildiği gibi aynı zamanda, farklı amaçlarla kullanılmasını ve gizliliğinin sürdürülmesini yardımcı olmaktadır (Zyskind ve ark., 2015).

Bir diğer önemli konu da araçların ortadan kaldırılmasıdır. Araçların ortadan kalkması hem sistemi

hızlandırmakta ve hem de araçlar için yapılacak olan masrafların ortadan kalkmasına sebep olacağından ayrıca bir avantajı bizlere sunacaktır. Masrafların azaltılması aynı zamanda kullanılacak teknolojinin de ucuzlamasını sağlayabilecektir. Ancak ne kadar ucuzlarsa da sürekli değişim ve gelişim nedeniyle sürekli güncelleme yapılması gerekeceğinden sürekli olarak masrafa yapılacağıdır.

Blok zincir teknolojisini diğer teknoloji ve sistemlerden ayıran en önemli özellik, sistemin tek merkezi olmaması ve aksine dağıtık bir sisteme sahip olmasıdır. Çok sayıda veri tabanının olması aynı zamanda kayıt yerlerinin çok olması nedeniyle veri kaybının olmayacağı ya da çok az olacağıdır. Bu özellikte sistemin güvenilirliğini artırmaktadır (Tanrıverdi ve ark., 2019).

Blok zincir teknolojisinde kaydedilen bütün bilgiler ve buna bağlı olarak yapılan işlemler sistemdeki katılımcıların birlikte karar vermesiyle şekillenmektedir. Doğrulama yapılacaksa ortakların tümünün kararının alınması ve herkesin buna onay vermesi gerekecektir. Özellikle geçersiz bilgilerin bulunması ve sistemden çıkarılması için büyük avantaj sağlayabilmektedir.

Sistemdeki kullanıcılar sisteme her girişlerinde sahip oldukları kimliklerle değil sürekli değişen ve her girişte değişen yeni adresler kullanılmaktadır (Pilkington, 2016). Böylece kullanıcıların bilgileri diğer kullanıcılar ve başkaları tarafından bilinmesi olasılığını büyük oranda azaltmış olmaktadır.

### 3. Blok Zincir Teknolojisinin Dezavantajları:

Her sistemin avantajları olduğu gibi dezavantajları da olmaktadır. Blok zincir teknolojisinin en önemli dezavantajı çok yavaş bir döngüye sahip olmasıdır. Sistemin yavaş olması aynı zamanda yeni bir blok oluşturmak için çok zaman harcanması gerektirir. Elbette bu yavaşlık hızlı çalışma temposuna sahip birimlerde yetersiz kalmaktadır (Tasca ve Tessone, 2017). Bu nedenle tercih listesinde alt sıralara inmektedir. Çünkü yavaş olması aynı zamanda işlevlerini yetersiz olarak yağması anlamına geleceğinden işlevsiz bir sistemin tercih edilmesi söz konusu olmayacaktır.

Bir diğer önemli olumsuzluk da bilgilerin fazlaca dağıtılması güvenlik sorunlarına sebep olmasıdır. Sistemdeki bilgiler sistemdeki bütün ağlara dağıtılmaktadır. Dağıtıldıktan sonra birer kopyaları ağlarda saklanmaktadır. Bu durumda ise sistemin dayanıklılığını zayıflamaktadır. Çünkü çok sayıda kopyanın bulunması sistemin dayanıklılığının artmasına sebep olsa da dışarıdan sisteme yapılabilecek saldırılara karşı zayıflamasına sebep olabilmektedir (Tasca ve Tessone, 2017). Nakamoto (2008) blok zincir saldırılarında sistemin %51'inin ele geçirilmesinin bilgilerin tamamen sistem dışına çıkarılması anlamına geldiğini belirtmiş ve sistemin bu konuda kendisini koruyamadığını belirtmiştir. Ancak burada başka bir açmaz bulunmaktadır. Az sayıda sunucunun olması az sayıda dağıtılması anlamına gelmektedir. Fakat bu durumda sistem güvenlik açısından zayıflamaktadır.

Blok zincir teknolojisi çok büyük miktarlarda veriye ev sahipliği yaptığı için büyük miktarlarda enerji harcamaktadır. Sisteme girilen her veri aynı zamanda yeni depolama alanlarını gerektirecektir. Her yeni depolama alanı ve onların korunması için de daha çok enerjiye gereksinim duyulacaktır (Mackey ve Nayyar, 2017). Bu da enerji tüketiminin de artmasına sebep olmaktadır. Bazı büyük firmaların ana sürücülerini soğutma masraflarından kurtulabilmek için kutuplara taşıdıkları bilinmektedir.

Kullanıcılar sisteme her girişlerinde özel anahtar sistemiyle giriş yapmaktadırlar. Bir şekilde anahtarın kaybolması durumunda sisteme giriş yapılamamakta ve bu verilerinde kaybolması anlamına gelmektedir. Böylesi durumda başvuru yapılacak ve yardım alınabilecek bir noktanın olmaması sistemi zayıflatmaktadır.

Bir diğer önemli nokta da denetimin olmamasıdır. Denetimin olmaması nedeniyle yapılacak işlemlerin yasal sınırları bilinmemektedir. Yasal ve yasal olmayan her türlü işlem açık olması sistemi zayıflatmakta ve güvenilirliğini azaltmaktadır.

#### 4. Blok Zincir Teknolojisinin Sağlık Alanında Kullanım Zorlukları:

Türkiye’de blok zincir konusunda bazı çalışmalar başlatılsa da oldukça yeni olması nedeniyle çoğu deneme aşamasını geçememiştir. Özellikle sağlık alanında kullanılması şimdilik mümkün görünmemektedir. Bunun bazı sebepleri bulunmaktadır. Bunları kısaca şu şekilde verebiliriz (Kurihara ve Fukushima, 2017; Guo ve ark., 2018; Sümer, 2021).

**4.1. Teknik Bilgi ve Teknolojideki Yetersizlik:** Son yıllarda sağlık sektöründe de kullanılmaya başlanan sistem ülkemizde beklenen düzeye erişememiştir. Bunun en önemli sebeplerinden birisi sistemin yeterinde tanıtımının yapılmaması ve tanınmamasıdır. Özellikle bütün kullanıcıların oldukça yüksek maliyete sahip olan donanım ve yazılıma sahip olmaları mümkün değildir. Son teknoloji her zaman için masraf gerektirmektedir. İşlemlerin yürütülebilmesi için diz üstü bilgisayarınızı kullanmanız mümkün değildir. Bunun içinde işletmelerin son teknolojiden haberdar olmaları gerekmektedir. Ayrıca fiyatların makul seviyelere çekilmesi gereklidir.

**4.2. Kağıtsız İşlem Zafiyeti:** Sağlık kurumlarının büyük çoğunluğunda doktorlar ve diğer sağlık çalışanları kayıtlarını kâğıt üzerinden yapmaktadırlar. Bu işlem onların kolaylarına gelmektedir. Kağıtsız işlem yapma konusunda çalışmalar genel olarak başarılı şekilde ilerlese de beklenen seviyede değildir. Hastaların bazıları aldıkları kâğıtları ilerde kullanılmak için sağlamayı tercih etmektedir. Yapılması gereken an az kâğıt kullanımını teşvik etmektir.

#### 4.3. Devlet Desteğinin Yetersizliği:

Türkiye’deki hastanelerin önemli kısmı devlet aittir. Bu nedenle bazı yenilikleri getirmek ve yıllardır süregelen işlemlerde köklü değişiklikler yapabilmek için devlet desteği gerekmektedir. Ancak bu konuda hükümetlerin katılımları oldukça yetersizdir. Bunun temel sebebi Blok zincir teknolojisinin merkezi olmayan, dağıtılmış bir muhasebe defterine sahip olmasıdır. Böylesi bir sistemde kararlar blok zincir tarafından alınacağı için hükümetler buna karşı çıkmaktadırlar.

**4.4. Maliyetin Yüksekliği:** Blok zincir teknolojisi genel kullanıma uygun olacak şekilde ucuz değildir. Oldukça pahalı olması nedeniyle ulaşılması oldukça zordur. Özellikle çok yüksek maliyetli donanım ve yazılıma gereksinim olması nedeniyle kullanıcılar tarafından farklı alternatifler kullanılmaya çalışılmaktadır. Yazılım ve donanımın dışında yüksek enerji tüketimi de eklenince maliyetler çok yükselmekte ve bu da kullanıcıların tercihlerini olumsuz yönde etkilemektedir. Sistemin kullanılabilir olması için maliyetlerin herkes için erişilebilir olması gerekmektedir. Teknoloji şirketleri maliyeti düşürmediği sürece sağlık sisteminde kullanılması oldukça zor olacaktır.

**4.5. Gizlilik Sorunu:** Blok zincir teknolojisinde veriler ve bilgiler veritabanında saklanmaktadır. Her kullanıcı veritabanının bir kopyasına sahip olabilmektedir. Böylece ağın bir parçası arızalanırsa, veriler daha sonra güncellenebilmesi için güvende kalır. Ancak kullanıcıların büyük çoğunluğu özellikle sağlık sorunlarının ve sağlıkla ilgili diğer bilgilerinin paylaşılmasını istememekte ve gizli kalmasını istemektedirler. Ancak blok zincir teknolojisi bireyin gizliliğini engellenmiş olmaktadır. Bunun için yapılması gereken özellikle sağlık kuruluşlarında sadece ilgili hastaların ağına katılacağı küçük ve özel blok zincirler kullanılabilirdir.

**4.5. Teşviklerin Yetersizliği:** Bir bloğun başarılı bir şekilde doğrulanması durumunda madenciler teşvikler almaktadırlar. Blok zincir finansal olarak bağımsızlık sunmaktadır ancak teşviklerin yetersizliği genel olarak bir engel olarak karşımıza çıkmaktadır. Yetersiz teşvikler kullanıcıları daha fazla madencilik yapmaya yönlendirmektedir.

**4.7. Siber Güvenlik Eksikliği:** Blok zincir teknolojisi güvenli olarak kabul edilse de %51 saldırısı ya da Sybil saldırısı gibi çok sayıda saldırıya maruz kalabilmektedir. Bu saldırılar bertaraf edilmiş değildir.

Para çalmak için korsanlar kullanıcıların cüzdanlarını hedef almakta ve aynı zamanda gereksiz bloklarda madencilik yaparak ve ağdaki trafiği artırarak teşvik miktarlarını artırmaya çalışmaktadırlar. Hastanelerde güvenliğin sağlanabilmesi için benzersiz kimlikler kullanmalıdırlar.

**4.8. Merkezi Sağlık Hizmetinin Eksikliği:** Hastaneler, sağlık ocakları ve ASM'lerin farklı yerlerde olmaları nedeniyle blok zincirin çok büyük olması ve hepsini kapsamaması gerekmektedir. Ancak böylesi büyük olması da hem güvenlik sorunu oluşturmakta ve hem de veriye ulaşmada sorun yaratabilmektedir. Farklı konumlardaki blok zincirlere ulaşmak oldukça zor olacaktır. Sağlık kurumlarında benimseme olmadığı sürece kullanılması ya da uygulanabilmesi mümkün görünmemektedir.

**4.10. Hız Eksikliği:** Çok iyi özelliklerinin olmasına rağmen hız bakımından çok yavaştır. Veri işleme oldukça uzundur. Özellikle ağ çok büyük ise bu çok daha zorlaşmaktadır. Sağlık kuruluşlarındaki blok zincir teknolojisi ne çok küçük ne de çok büyük olmalıdır. Gereksiz blokların olması durumunda bunların kontrollerinin yapılması gerekmektedir. Gereksiz trafik sorun yaratmaktadır.

## 5. Sonuç

Blok zincir teknolojisi hayatım her alanında uygulanabilecek bir potansiyele sahip olmasına rağmen halen daha istenilen seviyede kullanılmamaktadır. Bu çalışmada bunun sebepleri anlatılmaya çalışılmıştır. Sağlık kurumları sahip oldukları özel durumlar ve içerikleri nedeniyle diğer alanlardan ayrılmaktadır. Bu nedenle de daha farklı düşünmek ve farklı kararlar almak gerekmektedir. Blok zincir teknolojisi sağlık kurumlarının kullanımına şu an için uygun gözükmemektedir. Her şeyden önce gizlilik, güvenlik ve hız konularının üstesinden gelinmesi gerekmektedir. Bu konuların üstesinden gelinemediği sürece de uygulanabilirliği mümkün gözükmemektedir.

## 6. KAYNAKLAR

- WEF, 2024. Health and Healthcare Systems. Health spending takes up 10% of the global economy: How can tech help reduce costs and improve lives? Dünya Ekonomi Formu. <https://www.weforum.org/stories/2024/08/healthcare-costs-digital-tech/> (ET: 17.10.2024)
- TÜİK, (2022). Sağlık istatistikleri. Türkiye İstatistik Kurumu Kayıtları, Ankara.
- Tschorsch, F., Scheuermann, B. (2016) Bitcoin and Beyond: A Technical Survey on Decentralized Digital Currencies. *IEEE Commun. Surv. Tutor.* 18:2084–2123.
- Christidis, K., Devetsikiotis, M. (2016). Blockchains and Smart Contracts for the Internet of Things. *IEEE Access*, 4:2292–2303.
- Tama, B.A., Kweka, B.J., Park, Y., Rhee, K.H. (2017). A critical review of blockchain and its current applications. In Proceedings of the 2017 International Conference on Electrical Engineering and Computer Science (ICECOS), Palembang, Indonesia, 22–23 August 2017; pp. 109–113.
- Zyskind, G., Nathan, O., ve Pentland, A. (2015). Decentralizing privacy: using blockchain to protect personal data. In Security and Privacy Workshops (SPW). doi: 10.1109/SPW.2015.27.
- Tanrıverdi, M., Uysal, M., ve Üstündağ, M., T. (2019). Blok zincir teknolojisi nedir? Ne değildir? Alanyazın incelemesi. *Bilişim Teknolojileri Dergisi*, 12(3), 203-217.
- Pilkington, M. (2016). Blockchain technology: principles and applications. In Research handbook on digital transformations. United Kingdom: Edward Elgar Publishing.



- Tasca, P., Tessone, C. J. (2017). Taxonomy of blockchain technologies. Principles of identification and classification. *Ledger Journal*, 4:1-39.
- Kurihara Y., Fukushima, A. (2017). The market efficiency of bitcoin: a weekly anomaly perspective, *Journal of Applied Finance & Banking*, 7(3):57-64.
- Sümer, G. (2021). Dünyada ve Türkiye’de blok zincir teknolojisinin gelişimi ve kripto paralar. *Hitit Sosyal Bilimler Dergisi*, 14(1):191-207.
- Atzori, M. (2017). Blockchain technology and decentralized governance: Is the state still necessary?. *Journal of Governance and Regulation*, 6(1), 45-62.
- Mackey, T.K., Nayyar, G. (2017). A review of existing and emerging digital technologies to combat the global trade in fake medicines. *Expert Opin. Drug Saf.*16:587–602.
- Zheng, Z., Xie, S., Dai, H., Chen, X., ve Wang, H. (2017). An overview of blockchain technology. *Big Data congress* (pp. 557-564).
- Guo, R., Shi, H., Zhao, Q., Zheng, D. (2018). Secure Attribute-Based Signature Scheme With Multiple Authorities for Blockchain in Electronic Health Records Systems. *IEEE Access*, 6:11676–11686.
- Helbing, D., Bishop, S., Conte, R., Lukowicz, P., McCarthy, J.B.: FuturICT: participatory computing to understand and manage our complex world in a more sustainable and resilient way. *Eur. Phys. J. Spec. Top.* 214(1), 11–39.

# **SUSTAINABLE USE OF DESERT FLORAL BIODIVERSITY TO COMBAT DESERTIFICATION FOR HERBAL DRUG DEVELOPMENT**

**Salman Majeed**

salmansunny61@gmail.com

**Muhammad Zafar**

zafar@qau.edu.pk

**Trobjon Makhkamov**

mturobzhon@mail.ru

**Nasibakhon Naraliyeva**

n\_naraliyeva@mail.ru

**Zulunov Islom**

zulu\_islov.s80@mail.ru

**Muhammad Rizwan Khan**

rizwankhan25200@gmail.com

## **Abstract**

Medicinal plants are globally valuable sources of herbal products, and they are disappearing at a high speed. This study overview global trends, developments and prospects for the strategies and methodologies concerning the conservation and sustainable use of desert plant resources. The Thal Desert in Punjab is known for its rich and ancient culture system and traditions. The communities have long been part of the Thal Desert ecosystem and have evolved specific strategies to live in harmony with its hostile environment. This culture has provided several miracle plants of immense food and medicinal value to modern civilization. The rural livelihood reflects time-tested techno-scientific knowledge with a proven track record of sustainability, especially during natural hazards like drought and famines. We emphasized that both conservation strategies and resource management should be adequately taken into account for the sustainable use of medicinal plant resources. This study evaluated different production modes including cultivation, and to explore alternate floral diversity and their potential in drug development in herbal industry.

**Keywords:** Biodiversity, Desert, Ethnomedicine, Herbal drugs, Sustainability

## **1. Introduction**

The global decline in biodiversity and the rapid loss of medicinal plant species pose significant challenges to the herbal drug industry and traditional medicine practices (Howes et al., 2020). Medicinal plants, valued for their therapeutic properties, are integral to numerous cultures worldwide, yet they face unprecedented threats due to habitat destruction, climate change, and overexploitation (Pandey et al., 2022). Among the ecosystems at risk, desert environments are particularly vulnerable. Despite their harsh conditions, deserts are home to unique flora with remarkable adaptations that can be harnessed for medicinal and therapeutic purposes (Rodríguez-González et al., 2024).

The Thal Desert, situated in the Punjab region of Pakistan, presents a striking example of human adaptation to extreme environments. This arid region has a rich cultural heritage, where local communities have developed traditional knowledge systems that enable them to utilize the limited resources available effectively. The integration of traditional ecological knowledge with modern scientific approaches holds promise for sustainable utilization and conservation of desert flora. Medicinal plants from this region have been integral to local health practices and are increasingly recognized for their potential in modern medicine (Majeed et al., 2023).

The critical issue at hand is the sustainable management of these resources to prevent their extinction and to ensure their continued availability for future generations. This involves understanding and implementing effective conservation strategies that balance ecological needs with human benefits. Sustainable use encompasses not only conservation but also the ethical and efficient use of medicinal plant resources in drug development (Zhang et al., 2023). Given the complexity of desert ecosystems and their biodiversity, it is crucial to adopt comprehensive strategies that incorporate both traditional and scientific knowledge (Colléony et al., 2021).

The preservation of desert floral biodiversity requires an in-depth understanding of the unique adaptations of desert plants and their potential applications. These plants have evolved specialized mechanisms to survive in arid conditions, including water storage, drought resistance, and soil stabilization. Such adaptations not only offer insights into plant resilience but also provide valuable clues for developing new herbal medicines (Grodsky et al., 2021).

Research into the sustainable use of desert plant resources involves several key areas: assessing the current state of desert biodiversity, evaluating the impact of human activities, and exploring innovative cultivation practices. Moreover, it is essential to consider the socio-economic aspects of resource management, particularly how local communities can be involved in and benefit from conservation efforts (Gamoun and Louhaichi, 2021).

This study aims to provide a comprehensive overview of the strategies and methodologies for the sustainable use of desert floral biodiversity, with a specific focus on the Thal Desert. It will evaluate various production modes, including cultivation practices and their impact on biodiversity, and explore the potential of desert plants in herbal drug development. By combining traditional knowledge with modern scientific techniques, the study seeks to identify pathways for conserving and utilizing desert plant resources in a manner that supports both ecological balance and human health.

## **2. Methodology**

The multi-disciplinary approach was applied field surveys, data analysis, and literature review. The approach was designed to provide a comprehensive assessment of desert plant biodiversity, conservation strategies, and their potential in herbal drug development.

### **2.1 Field Surveys**

The study began with extensive field surveys in the Thal Desert, focusing on identifying and cataloging medicinal plant species. Surveys were conducted during different seasons to account for variations in plant availability and phenology. Data were collected on plant distribution, population density, and ecological interactions. Fieldwork also involved documenting traditional knowledge of local communities regarding the use of these plants for medicinal purposes (Arshad et al., 2024).

### **2.2 Data Analysis**

Collected data were analyzed to evaluate the current status of desert flora, including species diversity,

abundance, and conservation status. Statistical methods were used to assess the impact of environmental factors and human activities on plant populations. Geographic Information Systems (GIS) were employed to map plant distribution and identify areas of high biodiversity significance (Dimitrakopoulos et al., 2022).

### **2.3 Literature Review**

A thorough review of existing literature was conducted to gather information on previous research related to desert plant biodiversity, conservation practices, and herbal drug development. This included examining studies on the pharmacological properties of desert plants, traditional medicinal uses, and conservation strategies employed in similar arid regions (Feng et al., 2022).

### **2.4 Cultivation Practices**

To explore alternate production modes, the study investigated various cultivation practices for desert plants. Experimental plots were established to test different cultivation techniques, including soil amendments, irrigation methods, and plant management practices. The effectiveness of these practices in enhancing plant growth and medicinal quality was evaluated (Morte et al., 2021).

### **2.5 Resource Management**

The study assessed current resource management strategies and their effectiveness in promoting sustainability. This included evaluating policies, regulations, and community-based initiatives aimed at conserving desert plant resources. Interviews with local stakeholders and experts provided insights into the challenges and opportunities associated with resource management (Amjad et al., 2021).

### **2.6 Herbal Drug Development**

The potential of desert plants in herbal drug development was explored through laboratory analysis and bioassay testing. Extracts from selected plant species were analyzed for their pharmacological properties, including antimicrobial, anti-inflammatory, and antioxidant activities. The results were used to assess the feasibility of developing new herbal products from desert plants (Yadav and Meena, 2021).

## **3. Results**

### **3.1 Biodiversity and Conservation Status**

The field surveys revealed a rich diversity of medicinal plants in the Thal Desert, with several species exhibiting unique adaptations to the arid environment. Notable findings included plants with high therapeutic potential, such as those used in traditional remedies for digestive disorders, respiratory ailments, and skin conditions. However, many species were found to be under threat due to habitat loss, overharvesting, and climate change.

### **3.2 Impact of Human Activities**

Human activities, including agriculture, grazing, and urbanization, have had a significant impact on desert plant populations. The conversion of natural habitats for agricultural purposes and the overexploitation of plant resources for commercial use have led to declines in plant diversity and abundance. The study found that traditional practices, while generally sustainable, are increasingly being undermined by external pressures and lack of effective management.

### **3.3 Cultivation Practices**

The experimental cultivation of desert plants demonstrated the potential for improving plant yields and medicinal quality through targeted cultivation techniques. Techniques such as controlled irrigation and soil

enrichment were found to enhance plant growth and increase the concentration of bioactive compounds in the medicinal extracts. These findings suggest that sustainable cultivation practices could play a key role in ensuring the availability of medicinal plants while reducing pressure on natural populations.

### **3.4 Pharmacological Potential**

Laboratory analysis of plant extracts revealed promising pharmacological activities in several desert plant species. For instance, extracts from certain species exhibited significant antimicrobial and anti-inflammatory properties, supporting their traditional uses and indicating their potential for development into commercial herbal drugs. The study also highlighted the need for further research to fully understand the mechanisms of action and therapeutic efficacy of these plants.

### **3.5 Conservation Strategies**

Effective conservation strategies were identified, including the establishment of protected areas, community-based management initiatives, and the promotion of sustainable harvesting practices. Involving local communities in conservation efforts was found to be crucial for the success of these strategies, as it ensures that traditional knowledge and practices are integrated into modern conservation approaches.

### **3.6 Challenges and Opportunities**

The study identified several challenges in conserving desert plant biodiversity, including limited funding, inadequate infrastructure, and competing land uses. However, there are also significant opportunities for enhancing conservation efforts, such as leveraging technology for monitoring and management, promoting eco-tourism, and fostering collaborations between researchers, policymakers, and local communities.

## **4. Discussion**

The sustainable use of desert floral biodiversity, particularly in arid regions like the Thal Desert in Punjab, presents both significant challenges and promising opportunities. This discussion synthesizes the findings on conservation strategies, cultivation practices, and the potential for drug development from desert plants, emphasizing the necessity of integrated approaches to ensure the sustainability of these invaluable resources (Joshi et al., 2024).

Conservation of desert biodiversity is critical, given the rapid loss of medicinal plant species due to habitat destruction and overexploitation. The Thal Desert unique ecological conditions and the traditional knowledge of its inhabitants provide a dual advantage: the former offers a diverse array of resilient plant species adapted to extreme environments, while the latter ensures the sustainable use of these resources. Effective conservation strategies must integrate both ecological and socio-economic dimensions (Parker et al., 2021). Establishing protected areas and enforcing regulations to curb overharvesting are fundamental steps. However, these measures alone are insufficient without incorporating community-based management practices. Local communities possess time-honored knowledge about sustainable harvesting techniques and plant management, which can significantly enhance conservation outcomes. Engaging these communities in decision-making processes ensures that conservation efforts are culturally appropriate and practically feasible, fostering a collaborative approach to preserving biodiversity. This strategy also includes the promotion of sustainable livelihoods that align with conservation goals, such as developing eco-friendly agricultural practices and supporting alternative income sources that reduce pressure on wild plant populations (Taylor et al., 2022).

Cultivation practices for desert plants offer a viable solution to alleviate pressure on natural populations and ensure a steady supply of medicinal resources. The research demonstrates that controlled cultivation techniques, including soil amendments and regulated irrigation, can significantly improve the growth and

medicinal quality of desert plants. Implementing these practices can mitigate the adverse effects of overharvesting and habitat degradation (Mir et al., 2021). Furthermore, experimental cultivation in arid conditions has revealed that certain plants, previously only available from wild populations, can be grown effectively under managed conditions. This approach not only supports the conservation of natural habitats but also opens new avenues for commercial production of herbal products. However, successful cultivation requires careful management of water resources and soil conditions, which are inherently limited in desert environments. Innovations in irrigation technology and soil management must be prioritized to enhance the sustainability and efficiency of these cultivation practices. Furthermore, partnerships with local farmers and communities can facilitate the adoption of these practices, ensuring that cultivation efforts are grounded in local expertise and tailored to specific ecological conditions (Zine et al., 2020).

The pharmacological potential of desert plants highlights their significant role in herbal drug development. The study findings indicate that several desert plant species possess potent therapeutic properties, such as antimicrobial, anti-inflammatory, and antioxidant activities. These properties not only validate traditional medicinal uses but also underscore the potential for developing new herbal medicines (Wright and Cock, 2023). The challenge lies in translating this potential into viable commercial products. This requires a multi-disciplinary approach involving pharmacological research, clinical trials, and quality assurance processes. Moreover, there is a need for greater investment in research and development to explore the full spectrum of bioactive compounds in desert plants and to understand their mechanisms of action. Collaboration between researchers, pharmaceutical companies, and local communities can accelerate the development of new herbal products and ensure that they are produced sustainably (Quintero-Pacheco et al., 2024). The implications of traditional knowledge with modern scientific methods can lead to innovative solutions for drug development while promoting the conservation and sustainable use of desert floral biodiversity

## **5. Conclusion**

The sustainable use of desert floral biodiversity is essential for combating desertification and supporting the herbal drug industry. The Thal Desert, with its unique plant species and traditional knowledge systems, offers valuable insights into how we can conserve and utilize desert plants effectively. By integrating conservation strategies with innovative cultivation practices and exploring the pharmacological potential of desert flora, we can develop sustainable approaches that benefit both the environment and human health. The findings of this study underscore the importance of a holistic approach to resource management, one that balances ecological, economic, and cultural considerations to ensure the long-term viability of desert plant resources.

## **Conflict of interest**

The authors declare no potential financial, commercial, or professional conflicts of interest with respect to the topics discussed in this article.

## **Data availability statement**

The data that support the findings of this study are available from the corresponding author upon reasonable request.

## References

- Amjad, F., Abbas, W., Zia-Ur-Rehman, M., Baig, S. A., Hashim, M., Khan, A., & Rehman, H. U. (2021). Effect of green human resource management practices on organizational sustainability: the mediating role of environmental and employee performance. *Environmental Science and Pollution Research*, 28, 28191-28206.
- Arshad, F., Shoaib, M., Jameel, M. A., Waheed, M., Haq, S. M., Iftikhar, S., & Bussmann, R. W. (2024). Vegetation profile and ecological traits in irrigated plains of semi-arid regions: A case study of Okara, Punjab Pakistan. *Ecological Frontiers*.
- Colléony, A., Geisler, G., & Shwartz, A. (2021). Exploring biodiversity and users of campsites in desert nature reserves to balance between social values and ecological impacts. *Science of the Total Environment*, 770, 145255.
- Dimitrakopoulos, P. G., Koukoulas, S., Michelaki, C., & Galanidis, A. (2022). Anthropogenic and environmental determinants of alien plant species spatial distribution on an island scale. *Science of the Total Environment*, 805, 150314.
- Feng, X., Enquist, B. J., Park, D. S., Boyle, B., Breshears, D. D., Gallagher, R. V., & López-Hoffman, L. (2022). A review of the heterogeneous landscape of biodiversity databases: Opportunities and challenges for a synthesized biodiversity knowledge base. *Global Ecology and Biogeography*, 31(7), 1242-1260.
- Gamoun, M., & Louhaichi, M. (2021). Botanical composition and species diversity of arid and desert rangelands in Tataouine, Tunisia. *Land*, 10(3), 313.
- Grodsky, S. M., Campbell, J. W., & Hernandez, R. R. (2021). Solar energy development impacts flower-visiting beetles and flies in the Mojave Desert. *Biological Conservation*, 263, 109336.
- Howes, M. J. R., Quave, C. L., Collemare, J., Tatsis, E. C., Twilley, D., Lulekal, E., & Nic Lughadha, E. (2020). Molecules from nature: Reconciling biodiversity conservation and global healthcare imperatives for sustainable use of medicinal plants and fungi. *Plants, People, Planet*, 2(5), 463-481.
- Joshi, T., Mandal, S. K., Asati, V., Deepa, P. R., & Sharma, P. K. (2024). Arid/semi-arid flora as a treasure trove of bioactives and bioenergy: the case for underutilized desert legumes towards environmental sustainability. *Environmental Science and Pollution Research*, 31(27), 39025-39036.
- Majeed, S., Ahmad, M., Ozdemir, F. A., Demirpolat, A., Şahan, Z., Makhkamov, T., & Nabila. (2023). Micromorphological characterization of seeds of dicot angiosperms from the Thal desert (Pakistan). *Plant Biosystems-An International Journal Dealing with all Aspects of Plant Biology*, 157(2), 392-418.
- Mir, T. A., Jan, M., Khare, R. K., & Bhat, M. H. (2021). Medicinal plant resources: threat to its biodiversity and conservation strategies. *Medicinal and Aromatic Plants: Healthcare and Industrial Applications*, 717-739.
- Morte, A., Kagan-Zur, V., Navarro-Ródenas, A., & Sitrit, Y. (2021). Cultivation of desert truffles—A crop suitable for arid and semi-arid zones. *Agronomy*, 11(8), 1462.
- Pandey, J., Singh, L., Saxena, G., & Devkota, H. P. (2022). Environmental challenges for himalayan medicinal plants. In *Environmental Challenges and Medicinal Plants: Sustainable Production Solutions under Adverse Conditions* (pp. 29-47). Cham: Springer International Publishing.
- Parker, S. S., Zdon, A., Christian, W. T., Cohen, B. S., Palacios Mejia, M., Fraga, N. S., & Renshaw, M. A. (2021). Conservation of Mojave Desert springs and associated biota: status, threats, and policy opportunities. *Biodiversity and Conservation*, 30(2), 311-327.
- Quintero-Pacheco, N., Vásquez-García, A., Polanía, A. M., & Londoño-Hernandez, L. (2024). Potential Applications of Bioactive Compounds from Arid Zone Microorganisms. In *Exploration and Valorization of Natural Resources from Arid Zones* (pp. 65-100). Apple Academic Press.
- Rodríguez-González, L., Medina, G. A. M., Méndez-Carmona, J. Y., Saldaña-Mendoza, S. A., Rodríguez, J., Aguilar, C. N., & Ramírez-Guzmán, N. (2024). Arid Zone Description and Its Biodiversity. In *Exploration and Valorization of Natural Resources from Arid Zones* (pp. 1-24). Apple Academic Press.
- Taylor, L., Maller, C. J., Soanes, K., Ramalho, C. E., Aiyer, A., Parris, K. M., & Threlfall, C. G. (2022). Enablers and challenges when engaging local communities for urban biodiversity conservation in Australian cities. *Sustain-*

*ability Science*, 17(3), 779-792.

Wright, M. H., & Cock, I. E. (2023). Shadowed by Giants: Desert Plants Versus Rainforest Plants as Targets for Novel Antibacterial Drug Discovery. *Pharmacognosy Communications*, 13(4), 187-206.

Yadav, G., & Meena, M. (2021). Bioprospecting of endophytes in medicinal plants of Thar Desert: An attractive resource for biopharmaceuticals. *Biotechnology Reports*, 30, e00629.

Zhang, Y., Tariq, A., Hughes, A. C., Hong, D., Wei, F., Sun, H., & Ma, K. (2023). Challenges and solutions to biodiversity conservation in arid lands. *Science of the Total Environment*, 857, 159695.

Zine, H., Elgadi, S., Hakkou, R., Papazoglou, E. G., Midhat, L., & Ouhammou, A. (2020). Wild plants for the phytostabilization of phosphate mine waste in semi-arid environments: a field experiment. *Minerals*, 11(1), 42.



# QUALIFIED LANGUAGE TEACHING: SELF-EFFICACY

**İrfan Tosuncuoğlu**

irtosun@yahoo.com

**Özkan Kırmızı**

## **Abstract**

Currently, the education of teachers, the most significant components of education, is critical in the world where there are various alterations in every area of life. Problem solving, critical perspective, collaboration, and creativity, etc. are among the features that are emphasized among the 21<sup>st</sup> century skills. In this regard, what teachers do, what they say, which has a strong influence on the new generation, may be recorded by the younger generation and considered and then implemented. The teachers, who are the executors of educational activities, should direct their students to the good and the right. Self-efficacy is a contributing quality in shaping an individual's behavior and expresses an individual's subjective judgment about its performance in successfully organizing the skills. Teachers' self-efficacy about foreign language is very important. When teachers' professional self-efficacy levels are high, they will be able to teach learners more effectively.

**Keywords:** Self -efficacy, language teachers, qualification, education

## **Introduction**

Developments in science and technology cause radical and rapid changes in basic areas such as education, politics, economy, and human relations around the world (Ministry of National Education of Türkiye, 2017). Scientific developments and innovations, especially in the last 30 years, have affected social life to a large extent and led to a need to change the characteristics that should be found in individuals. The characteristics that should be found in individuals to be raised today are called as the skills of 21<sup>st</sup> century (Karatepe, 2021). Current century skills are categorized as professional development, education, technology and etc. Solving these problems, critical perspective, coaction and creativity are among the features that are emphasized among the 21<sup>st</sup> century skills.

Considering the skills of our century, it is not sufficient to know the information needed; rather, it becomes significant to access and benefit from it also. Actual 21<sup>st</sup> century skills should be included in education programs and it should be ensured that these skills are gained to individuals through education. It is understood from this that it is the responsibility of the teachers to provide learners with needed skills. Therefore, teachers should have these skills and employ them during teaching activities (Anagün et al., 2016).

The acquisition of this century skills to individuals is realized through learning experiences that include these skills at all levels of educational institutions, and it is the teachers who provide this to the students at the lower levels. For this reason, students are expected to have qualified teachers for the advancement of twenty first century capabilities (Kaya-Şen, 2022). In addition, studies in the field of education (Friesen

and Besley, 2013) denote that the concept of *teacher professional identity* is a concept that is needed to be focused on. In recent years, with the effect of the notion of teacher and the focusing on teacher education programs in order to raise qualified individuals by providing a qualified education and training, it is seen that countries have constantly reviewed their education policies, put them into practice by making the necessary changes and arrangements, and have taken the necessary steps on the subject. Similarly, Tan - Şişman (2017) states that one of the aims of developed countries is to train qualified teachers and that teacher education programs are necessary in terms of training teachers and integrating them into society, which is one of the three basic components of teaching, and therefore teacher education programs have an important place.

### **The Aptitudes in this Century**

Today, teachers need to be in a position to guide their students, offer new resources and direct them to critical thinking and creativity, develop strong communication with their students, be aware of technological and cultural developments, and have problem-solving and leadership skills.

As can be seen, teachers have a paramount in position by equipping individuals with 21<sup>st</sup> century abilities, and therefore teachers have to develop and change themselves in a way that will raise individuals equipped with 21<sup>st</sup> century skills (Erten, 2019). Some standards have been set for teachers by the International Society for Technology Education (ISTE) Standards (2017) to encourage them to train their students completely and these standards are summarized below;

*Learning Teacher:* Teachers should be continuous learners feeling a need to improve themselves by creating various networks, following research, and to explore new technologies and applications that will enhance learning.

*Leading Teacher:* Teachers should seek leadership opportunities to improve their teaching methodology advocate for equal accessibility to technology and digital components for the needs of all their students and etc.

*Teacher as Digital Citizen:* Teachers should be able to inspire their learners about the contributions and usage of the digital world, create online experiences that will enable their students to assimilate social rules and empathetic behaviors and support their students in digital literacy and protection of personal data.

*Collaborative Teacher:* Teachers should collaborate with their students, colleagues, parents, local or global experts to develop practices and solve problems.

*Teacher as a Designer:* Teachers should be able to design and use technology to design activities, environments, and experiences that encourage learning and respond to student differences and needs.

*Facilitating Teacher:* Teachers should create a culture where learners can work individually or in groups, facilitate the usage of needed skills in digital environments or in the field, facilitate fostering the creativity and etc.

*Analyst Teacher:* Teachers should be able to analyze data in achieving learning objectives, offer alternative ways for students to learn, design various assessment applications for feedback and make use of technology for this purpose, analyze the assessment results and make self-guidance of students in communication with parents, students and education stakeholders.

The teaching occupation is seen as a respectable and high-status profession in all societies, and this makes it even more important for individuals who maintain the profession to comply with ethical principles

in all their behaviors (Pelit and Güçer, 2006).

### **Method**

The present study depends on a quick review of literature. As a result of the literature reviews conducted in this type of review studies, the targeted part of the literature is evaluated. In this way, researchers can both gather the opinions of other researchers on a peculiar research question and read the conclusions of equivalent or related works (Fraenkel, Wallen, & Hyun, 2012)

### **Pre-Professional Teacher Personality**

It is thought that the interpretation of teacher professional personality can make positive contributions to teacher education. Hence, it could be suggested that the professional personality of the teacher is concerning both by himself and by the society. In this context, teachers' professional identity is described by Lasky (2005) as a self - perception and self - assessment of how teachers consider themselves in the context of education. In parallel with this, Alsagoff (2013) explains that comprehension of teachers' identity is an item to understand teacher and teaching as a career. It is seen that it is accepted that pre-service teachers need to undergo a change in their teacher identity and they may experience more identity changes as they progress in their teacher professional careers (Alsup, 2006). Therefore, it can be said that it is a necessity for the education process of teacher candidates to examine the constantly changing and developing conception of teacher specialization identity, the acquisition of this concept by teacher candidates and its shaping throughout the teacher education program.

### **Self-Efficacy (SE) Belief**

SE is a contributing asset in shaping an individual's behavior and expresses an individual's subjective judgment about its performance in successfully organizing the skills required to exhibit a behavior (Bandura, 1977). According to Bandura, individuals passively shape their own behavior not through events that occur outside their control, but through actions under their control. The belief in SE is effective in order to reach the objectives that the individuals wish to obtain and to control their environment (Bıkmaz, 2004).

According to Bandura (1977), the belief of SE is generally formed in four ways. These are as follows;

- From the person's past experiences,
- From the experiences of the person with other individuals,
- From the persuasion of the person that he will be successful,
- According to the psychological state of the person at that moment.

It can be said that our beliefs about performing and successfully completing a task have significant effects on whether we will perform that task or not, and these beliefs can be called self-efficacy. Therefore, Chesnut and Burley (2015) think that teaching self-efficacy belief could be useful for researchers and teacher educators, as these beliefs represent teachers' underlying self-beliefs about what can be done successfully in the classroom. Tschannen-Moran and Hoy (2007) consider teachers' self-efficacy to be an important concept as it has influences on a teacher's pedagogical preferences and emotional state. In this regard, Glackin (2019) states that a teacher with proficient teaching self-efficacy behaves in a productive and positive way and provides personal satisfaction from their efforts, while a teacher with insufficient teaching self-efficacy and result expectations will leave their profession or have an indifferent attitude towards their profession. The studies on teachers' self-efficacy (Klassen and Chiu, 2010; Babaođlan and Korkut, 2010), denote in general that teacher self-efficacy tendencies are tried to be examined by associating them with some notions like teachers' profession satisfaction, attitudes to the teaching profession, students' academic

success and class management.

### **The Notion of Teacher Competence**

Although there are many definitions of teacher competence, the generally accepted definition is defined as the beliefs that teachers have about learners, classrooms, and the subjects that need to be taught, about the capacity to influence student performance (Wilson & Tan, 2004). Teacher education programs around the world are changing sometimes they have pressure on them for the student achievement (Duffin, French, and Patrick, 2012). Hence, it can be said that teacher education programs ought to be directed to increase teacher self-efficacy notions of teacher candidates in training qualified teachers.

### **Motivation to Teach and Self- Efficacy**

It is possible to say that the teaching profession is one of the most preferred professions. Bakaç and Özen (2017) state that today's fiscal and social conditions are a paramount factor in the increasing demand for choosing the teaching profession. As another factor, Yazıcı (2009) shows that pre-service teachers favour and maintain the teaching profession so as to ensure their psycho-social development and professional satisfaction. In this context, Yenilmez, Balbağ and Turgut (2018) state that teacher candidates who prefer the teaching profession should be motivated to "teach" when they start their profession. In the same way, it is stated that the elements that may influence on the motivation levels of prospective teachers (candidate teachers) studying in education faculties are very important for both the teachers who build the future and the students who will be trained by these teachers.

On the other hand, Güzel Candan and Evin Gencil (2015) state that it is important for a qualified education process to have information about the teacher motivations of teachers and teacher candidates who continue their teaching profession and to provide educational environments that increase their motivation. The literature in this field is not considered enough with regard to why individuals choose teaching, their motivation to enter the career, how their notions about teaching are related, and how these factors may affect their choices to continue the teaching profession (Thomson et al., 2012). Hence, it is supposed that cognition the teaching motivations of pre-service teachers related to their notions about the teaching career and education will support us to better understand pre-service teachers' future teaching activities and inclinations towards teaching.

Studies show that there are relationships among teachers' self-efficacy notions and student achievement, time management, selection of strategies used for classroom management, perceptions of students' abilities, motivation of students and non-academic student products (Bıkmaz, 2004a). Teachers with proficient self-efficacy use time more efficiently in lessons, use different strategies for effective teaching, guide their students, support their students' positive behaviors, and make on-site interventions in their questions about teaching. Teachers with insufficient levels of self-efficacy, however, waste more time, cause low achievement with ineffective teaching, include non-academic activities, and fail to plan activities that are effective in assigning learning responsibility to their students (Lee, Cawthon and Dawson, 2013). In this respect, it is supposed that examining the teaching motivations of pre-service teachers will contribute to making sense of their future classroom practices, professional identities and attitudes towards teaching.

Positive results can be observed such as the perception that the institution they work for is working for their welfare, an increase in the rate of attendance, an escalation in the level of happiness in work and commitment to the institution, a decrease in the rate of dismissal, etc. (Akin, 2008). When the related literature is reviewed, it is noticed that receiving reinforcement from decision makers has positive influences on teacher self-efficacy (Skaalvik and Skaalvik, 2010).

In parallel with this, it has been determined in the literature research that the motivation of the employees who are supported by their colleagues is higher than those who are not blind. In his study, in which he examined the factors affecting the motivation of employees, Aksoy (2020) found that employees were most affected by the factors related to the “Physical-Social Environment” and their good relations with their colleagues in the workplace.

From the perspective of teachers, teachers’ self-efficacy notions about foreign language and its teaching, opinions on teacher competencies (Mete and Gürsoy, 2013), student participation, usage of teaching strategies and belief about classroom management. Studies in the literature mainly are based on the general SE (self-efficacy) perceptions and levels of English teachers and teachers from different disciplines and examination its reflections in the classroom. However, there are almost no relevant in the relevant literature reviewing the SE levels of English teachers with regard to various variables (gender, support from their managers, and the institution they work for and etc. It is a necessary item for English teachers to have high levels of professional SE.

### Conclusion

Education is the mirror of society. The advancement and amelioration of a society depends upon its education. The fact that the source of educational institutions is human and that they raise students, who are our future, increases the importance of these institutions for society. In the current century education of teachers who are one of the most paramount principal of teaching and education is very important in the world. The teachers are acquired to be in a position to encourage their students, offer new resources and direct them to critical thinking and creativity, develop strong communication with their students, be aware of technological and cultural developments, have problem-solving and etc. What teachers do, what they say, which has a strong influence on the new generation, is recorded by the younger generation and considered and then implemented. When teachers’ professional SE levels are high, they will be able to teach learners more effectively. In this regard, it is of great significance to determine the professional SE levels of English teachers and, if they are low, to offer solutions to increase them. Teachers’ self-efficacy qualities in foreign language are very paramount and it is shed light on so called issue in the study.

### References

- Akın, M. (2008). Örgütsel destek, sosyal destek ve iş/aile çatışmalarının yaşam tatmini üzerindeki etkileri. *Sosyal Bilimler Enstitüsü Dergisi*, 25(2), 41-170.
- Aksoy, Ş. K. (2020). Çalışanların motivasyonunu etkileyen faktörler: Mehmet Akif Ersoy Üniversitesinde bir analiz. *Akdeniz Üniversitesi Sosyal Bilimler Enstitüsü Dergisi*, (7), 89-111.
- Alsagoff, L. (2013). Editorial. *Research in Education at the National Institute of Education*, Singapore, 9, 2
- Alsup, J. (2006). *Teacher identity discourses : negotiating personal and professional spaces* (Taylor & Francis e-Library Edition). Lawrence Erlbaum Associates, Inc.
- Anagün, Ş. S., Atalay, N., Kılıç, Z. & Yaşar, S. (2016). Öğretmen adaylarına yönelik 21. yüzyıl becerileri yeterlik algıları ölçeğinin geliştirilmesi: Geçerlik ve güvenilirlik çalışması. *Pamukkale Üniversitesi Eğitim Fakültesi Dergisi*, 40(40), 160-175.
- Babaoğlan, E., & Korkut, K. (2010). Sınıf öğretmenlerinin öz yeterlik inançları ile sınıf yönetimi beceri algıları arasındaki ilişki. *İnönü Üniversitesi Eğitim Fakültesi Dergisi*, 11(1), 1-20.
- Bakaç, E., & Özen, R. (2017). Öğretmen adaylarının materyal tasarımı öz-yeterlik inanç düzeylerinin teknolojik pedagojik alan yeterlikleri bağlamında incelenmesi. *Ahi Evran Üniversitesi Kırşehir Eğitim Fakültesi Dergisi*,

18(2), 613-632.

- Bandura, A. (1977). Self-efficacy: Toward a unifying theory of behavioral change. *Psychological Review*, 84(2), 191–215
- Bıkmaz, F. (2004a). *Öz-yeterlik inançları. Eğitimde bireysel farklılıklar*. (Editör: Yıldız Kuzgun, p.291-316), Ankara: Nobel Yayıncılık.
- Bıkmaz, H. F. (2004). Sınıf öğretmenlerinin fen öğretiminde öz-yeterlik inancı ölçeği'nin geçerlik ve güvenirlik çalışması. *Milli Eğitim Dergisi*, 16 (2), 517–528.
- Chesnut, S.R., and Burley, H., 2015. Self-efficacy as a predictor of commitment to the teaching profession: A meta-analysis. *Educational research review*, 15, 1-16. <https://doi.org/10.1016/j.edurev.2015.02.001>
- Duffin, L. C., French, B. F., & Patrick, H. (2012). The teachers' sense of efficacy scale: Confirming the factor structure with beginning pre-service teachers. *Teaching and Teacher Education*, 28(6), 827-834. <https://doi.org/10.1016/j.tate.2012.03.004>
- Erten, P. (2019). Öğretmen adaylarının 21. yüzyıl becerileri yeterlilik algıları ve bu becerilerin kazandırılmasına yönelik görüşleri. *Milli Eğitim Dergisi*, 49 (227), 33-64.
- Friesen, M. D., & Besley, S. C. (2013). Teacher identity development in the first year of teacher education: A developmental and social psychological perspective. *Teaching and Teacher Education*, 36, 23-32. <https://doi.org/10.1016/j.tate.2013.06.005>
- Güzel Candan, D., & Evin Gencel, İ. (2015). Öğretme motivasyonu ölçeğini Türkçe'ye uyarlama çalışması. *Mehmet Akif Ersoy Üniversitesi Eğitim Fakültesi Dergisi*, 36, 72-89.
- International Society for Technology Education (ISTE) Standards(2017). ISTE standards: Education leaders. Retrieved on May 25, 2024, at <https://www.iste.org/standards/foreducation-leaders>.
- Karatepe, R. (2021). Öğretmen adaylarının 21. yüzyıl becerileri özyeterlik algılarının incelenmesi. *Uluslararası İnovatif Eğitim Araştırmacısı*, 1(2), 79-87.
- Kaya, İ. (2014). Öğretmenlik mesleğinde etik. İ. Kaya, (Ed.), *Öğretmenlik mesleği içinde* (p. 147-160). İstanbul: Paradigma Akademi Yayınları.
- Kaya-Şen, S. (2022). *21. yüzyıl becerilerinin Fen Bilgisi Öğretmenliği lisans programına ne ölçüde dâhil edildiğine ilişkin öğretmen adaylarının görüşlerinin incelenmesi*. Yayınlanmamış yüksek lisans tezi. Alanya Alaaddin Keykubat Üniversitesi, Lisansüstü Eğitim Enstitüsü, Alanya.
- Klassen, R. M., and Chiu, M. M. (2010). Effects on teachers' self-efficacy and job satisfaction: Teacher gender, years of experience, and job stress. *Journal of Educational Psychology*, 102(3), 741.
- Lasky, S. (2005). A sociocultural approach to understanding teacher identity, agency and professional vulnerability in a context of secondary school reform. *Teaching and Teacher Education*, 21(8), 899-916. <https://doi.org/10.1016/j.tate.2005.06.003>
- Lee, B., Cawthon, S., and Dawson, K. (2013). Elementary and secondary teacher self-efficacy for teaching and pedagogical conceptual change in a drama-based professional development program. *Teaching and Teacher Education*, 30, 84-98.
- Ministry of National Education of Türkiye (2017). *Öğretmenlik Mesleği Genel Yeterlilikleri*. Öğretmen Yetiştirme ve Geliştirme Genel Müdürlüğü, Ankara. Retrieved on March 15, 2024 , at [https://te-kamudanhabet.net.cdn.tebilisim.com/kamudanhabetnet/images/upload/OYRETMENLYK\\_MESL\\_EYY\\_GENEL\\_YETERLYLYKLERY.pdf](https://te-kamudanhabet.net.cdn.tebilisim.com/kamudanhabetnet/images/upload/OYRETMENLYK_MESL_EYY_GENEL_YETERLYLYKLERY.pdf).
- Mete, F., and Gürsoy, Ü. (2013). Yabancı dil olarak Türkçe öğretiminde öğretmen yeterliklerine ilişkin görüşler (Opinions of teachers' competences in teaching Turkish as a foreign language). *Hacettepe Üniversitesi Eğitim Fakültesi Dergisi*, 28 (3), 343-356.
- Pelit, E., & Güçer, E. (2006). Öğretmen Adaylarının Öğretmenlik Mesleğiyle İlgili Etik Olmayan Davranışlara ve Öğretmenleri Etik Dışı Davranışa Yönelten Faktörlere İlişkin Algılamaları. *Ticaret ve Turizm Eğitim Fakültesi Dergisi*. 2, 95- 119.

- Skaalvik, E. M., & Skaalvik, S. (2010). Teacher self-efficacy and teacher burnout: A study of relations. *Teaching and Teacher Education*, 26(4), 1059-1069
- Tan - Şişman, G. (2017). Öğretmen yetiştirme lisans programları ders içeriklerinde “eğitim programı” kavramı. *Hacettepe Üniversitesi Eğitim Fakültesi İlköğretim Online Dergisi*, 16(3), 1301- 1315.
- Thomson, M. M., Turner, J. E.& Nietfeld, J. L. (2012). A typological approach to investigate the teaching career decision: Motivations and beliefs about teaching of prospective teacher candidates. *Teaching and Teacher Education*, 28(3), 324-335.
- Tschannen-Moran, M., & Hoy, A. W. (2007). The differential antecedents of self-efficacy beliefs of novice and experienced teachers. *Teaching and Teacher Education*, 23(6), 944-956. <https://doi.org/10.1016/j.tate>
- Yazıcı, H. (2009). Öğretmenlik mesleği, motivasyon kaynakları ve temel tutumlar: kuramsal bir bakış. *Kastamonu Eğitim Dergisi*, 17(1), 33-46.
- Yenilmez, K., Balbağ, M., & Turgut, M. (2018). İlköğretim matematik ve fen bilgisi öğretmeni adaylarının öğretme motivasyonlarının bazı değişkenler açısından incelenmesi. *Eğitim ve Öğretim Araştırmaları Dergisi*, 7(2), 105-113.
- Wilson, P., & Tan, G- C. I. (2004). Singapore teachers' personal and general efficacy for teaching primary social studies. *International Research in Geographical and Environmental Education*, 13(3), 209-222.

# COMPARATIVE ANALYSIS OF GOVERNMENTAL POLICY IMPLEMENTATION AND ITS IMPACT ON SOCIOECONOMIC DEVELOPMENT: A MIXED-METHOD APPROACH

**Qamar Ali**

qamarali2402@gmail.com

## **Abstract**

This study presents a comprehensive examination of the impact of governmental policy implementation on socioeconomic development across three major Asian economies: China, Japan, and India. By employing a mixed-method research design, the study integrates qualitative, quantitative, and case study approaches to provide an in-depth comparative analysis of key policy dimensions and their effects on various socioeconomic outcomes. The research model identifies six independent variables—Policy Implementation Efficiency, Economic Governance, Social Policy Development, Political Stability and Governance, International Trade and Investment Policies, and Environmental Policy—each dissected into specific dimensions that capture the nuanced aspects of policy frameworks within these countries. These dimensions include factors such as bureaucratic efficiency, fiscal management, education policy, government effectiveness, trade agreements, and climate change mitigation. The dependent variable, Socioeconomic Development, is measured through economic growth, human development, and income inequality reduction. The qualitative component involves in-depth interviews with policymakers, government officials, and subject matter experts to explore the contextual and institutional factors influencing policy formulation and implementation. The quantitative analysis employs statistical techniques to analyze large datasets on socioeconomic indicators, offering a robust assessment of the relationships between policy variables and development outcomes. Additionally, case studies of specific policies in each country provide a detailed understanding of how these variables operate in practice, illustrating the real-world implications of different policy strategies. Through this multi-faceted approach, the study uncovers the intricate ways in which policy variables interact to influence overall development. The findings offer valuable insights into the effectiveness of various policy strategies and highlight the unique challenges and opportunities faced by China, Japan, and India in their pursuit of sustainable development. This research contributes to the literature on public policy and development, providing a robust framework for understanding the role of government in shaping economic and social outcomes in diverse political and economic contexts.

**Keywords:** Governmental Policy, Socioeconomic Development, Policy Implementation Efficiency, Economic Governance, Social Policy Development, Political Stability, International Trade, Environmental Policy, China, Japan, India, Mixed-Method Research, Qualitative Analysis, Quantitative Analysis, Case Studies



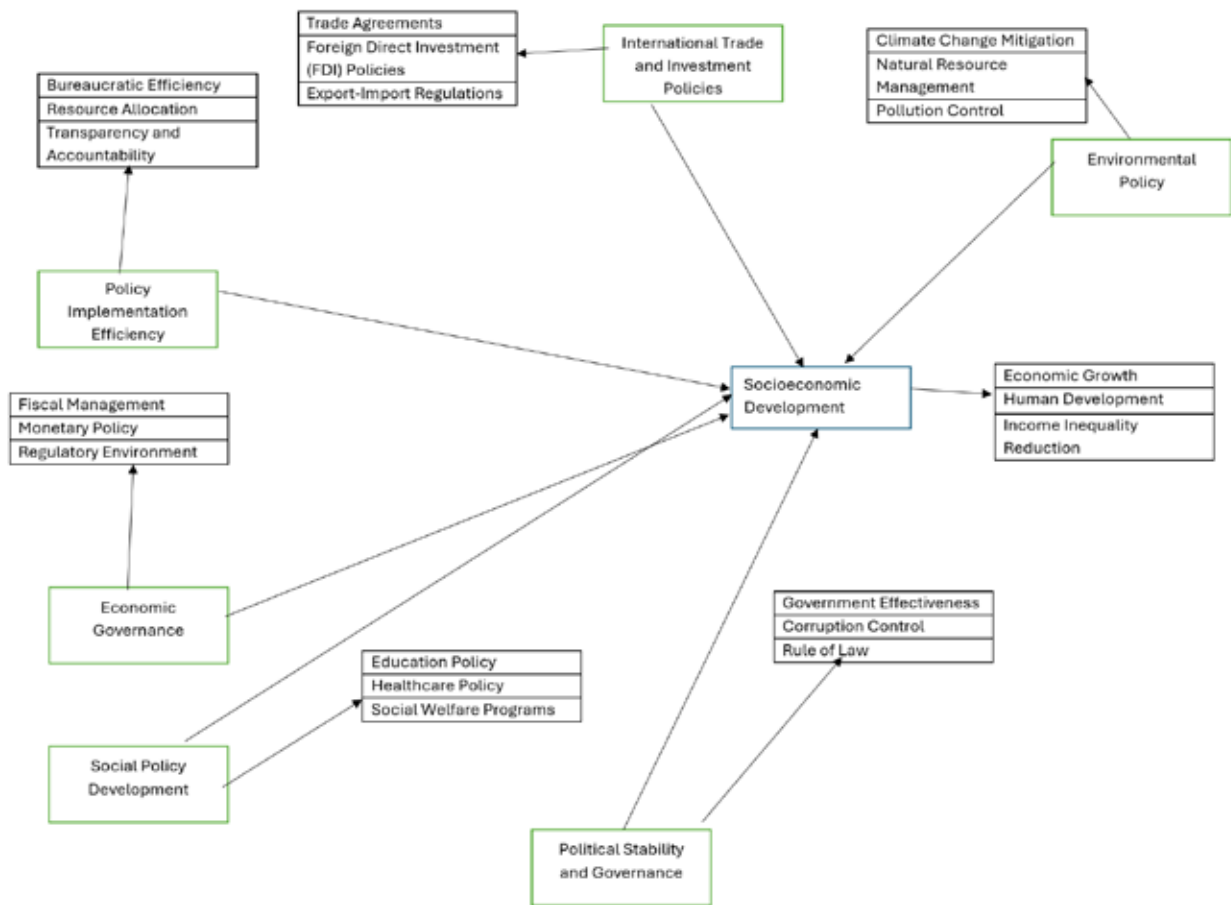

**Figure 1.1.** Research model

**Source:** Created in Edraw max

*Note the figure exemplifies the step-by-step process for comparative analysis of governmental policy implementation and its impact on socioeconomic development in China, Japan, and India*

# NUTQNING PRAGMATIK TAHLILIGA DOIR AYRIM KUZATISHLAR

**Shahobidinova Shohidaxon Hoshimovna,**

[shohidas3@mail.ru](mailto:shohidas3@mail.ru)

**Matkarimova Ashurxon Ismoilovna,**

[sanam\\_2004@mail.ru](mailto:sanam_2004@mail.ru)

**Annotatsiya:** XX asrda tilshunoslikning rivojlanishi tilni o'rganishda antropotsentrizm g'oyasining ustuvor mavqeyini tan olishga va shu bilan bog'liq holda inson faoliyatini uning tilida namoyon bo'ladigan izlarini tadqiq qilishga olib keldi. Antropotsentrik lingvistik paradigma tilning faoliyat ko'rsatish hamda so'zlovchining aniq maqsadlariga muvofiq til birliklaridan foydalanish qonuniyatlarini aniqlash tomon siljishi bilan tavsiflandi. Chunki antropotsentrizm xalq hayoti, madaniyati, mentaliteti, ijtimoiy norma va urf-odatlarini o'zida aks ettira oladigan muhim soha ekanligini to'liq namoyon qildi. Shu nuqtai nazardan, ushbu maqola hurmatni shaxsning muloqot va uni amalga oshirish me'yorlari haqidagi bilimlarini tartibga soluvchi, interaktivlarning kommunikativ xatti-harakatlarida amalga oshiriladigan va shaxslararo muloqotning samaradorligini belgilaydigan nutqiy akt sifatida o'rganishga bag'ishlanadi.

**Kalit so'z va iboralar:** nutq, muloqot, pragmatika, belgi, til vositalari, hurmat.

**Аннотация:** Развитие языкознания в XX веке привело к признанию приоритетного положения идеи антропоцентризма в изучении языка и в связи с этим к изучению следов человеческой деятельности, проявившихся в его языке. Антропоцентрическая языковая парадигма характеризуется движением к определению закономерностей языковой деятельности и использованию языковых единиц в соответствии с конкретными целями говорящего. Потому что антропоцентризм в полной мере продемонстрировал, что это важная сфера, способная отражать жизнь, культуру, менталитет, социальные нормы и обычаи людей. С этой точки зрения данная статья посвящена изучению уважения как речевого акта, формирующего знания человека об общении и нормах его реализации, реализующегося в коммуникативном поведении взаимодействующих людей и определяющего эффективность межличностного общения.

**Ключевые слова и выражения:** речь, коммуникация, прагматика, признак, языковые средство, уважения.

**Annotation:** The development of linguistics in the 20th century led to the recognition of the priority position of the idea of anthropocentrism in the study of language and, in this regard, to the study of traces of human activity manifested in its language. The anthropocentric language paradigm is characterized by a movement towards defining the patterns of linguistic activity and the use of linguistic units in accordance with the specific goals of the speaker. This is because anthropocentrism has fully demonstrated that this is an important area capable of reflecting the life, culture, mentality, social norms and customs of people. From this point of view, this article is devoted to the study of respect as a speech act that forms a person's

knowledge of communication and the norms of its implementation, realized in the communicative behavior of interacting people and determines the effectiveness of interpersonal communication.

**Key words and phrases:** speech, communication, pragmatics, sign, expressing means, respect.

## 1. KIRISH.

Jahon tilshunosligi tilni shaxs, uning ongi, tafakkuri, ma'naviy va amaliy faoliyati kontekstida o'rganish bilan tavsiflanadi. Shu munosabat bilan madaniyatlararo hamkorlikning ortib borayotgan ko'lamini inobatga olgan tarzda, kommunikativ jarayon bo'lgan hurmat nutqi va xushmuomalalik ifodalash masalasini o'rganish mavzusiga ko'plab mutaxassislar tomonidan qiziqish ortib bormoqda, bu esa muayyan tilning ona tilida so'zlashuvchilar lingvokulturologik hamjamiyatiga xos hodisalarni aks ettiradi. Tadqiqotlar tahlili hamda xulosalari ham tillarning rivojlanishiga oid umumiy va xususiy holatlar, ayniqsa, til vositalarining so'zlovchilar tomonidan o'z madaniyati va foydalanish doirasidan kelib chiqqan holda qo'llanilishi, to'g'ri va muayyan ma'no ifodalanishi bilan aloqador tarzda katta amaliy ahamiyatga ega.

## 2. TILHSUNOSLIKDA HURMATNI KATEGORAIYA SIFATIDA O'RGANILISHI

Hurmat o'zbek tilshunosligida kategoriya sifatida maxsus o'rganilmagan bo'lsa-da, grammatika masalalari bilan shug'ullangan tilshunos olimlar, jumladan, A.G'ulomov, Sh.Rahmatullayev o'z tadqiqotlarida tildagi ayrim morfologik birliklar, xususan, *-lar* ko'plik qo'shimchasining hurmat, ulug'lash, xushmuomalalik ifodalash jihatlarini o'rganganlar [G'ulomov, 1944; Rahmatullayev, 1973]. Hurmat ma'nosining egalik affikslari vositasida ifodalanishi haqidagi ilmiy qarashlarni E.V.Sevortyan, A.N.Kononov, F.Abdullayev, K.Nazarov kabi olimlarning tadqiqotlarida ko'ramiz [Sevortyan, 1960; Kononov, 1960; Abdullayev, 1961; Nazarov, 1963]. A.Hojiyev, Y.Tojiyev, S.Usmonov, R.Qo'ng'urov, R.Ikromova kabi olimlar esa hurmat ma'nosini modal ma'no ifodalovchi ayrim vositalar qatorida sanab, "modal forma", "subyektiv baho formasi", "kichraytirish-erkalash vositalari" kabi atamalar bilan yuritish haqida fikrlarini bildirganlar [Hojiyev, 1979; Tojiyev, 1992; Usmonov, 1964; Qo'ng'urov, 1980; Ikromova, 1985].

Hurmat ifodalovchi morfologik vositalar boshqa kategoriya vositalari bilan qorishiq holda o'rganildi. G'.Zikrillayev esa buni fe'l so'z turkumi doirasida shaxs-son kategoriyasiga bog'lab o'rgangan [Zikrillayev, 1990]. H.Hojiyeva hurmat ma'nosi tadqiqiga semantik maydon nazariyasi asosida yondashgan hamda uning ayrim umumiy jihatlariga to'xtalib o'tgan [Hojiyeva, 2001]. Bundan tashqari, N.Svinina, A.Razdorskiy, Y.Potapova [Svinina, 2008; Razdorskiy, 1981; Potapova, 1995] kabi olimlar biznes muloqot va biznes tilini qo'llashda hurmat kategoriyasidan foydalanishni tahlilga tortganlar.

Bizningcha, hurmat har bir milliy madaniyatga xos bo'lgan qiymat xushmuomalalik mazmuni, vaziyatning tabiati va maqomining ijtimoiy parametrlari va aloqadorlik o'rtasidagi masofaning turli xil shakllari bilan belgilanadi. Xushmuomalalik esa insondagi tug'ma qobiliyat yoki instinktga bog'liq bo'lmagan, aksincha, u insondagi muayyan ijtimoiy-madaniy va tarixiy sharoitlarda shakllanadigan bilim hamda ko'nikmalar ijtimoiylashuvi jarayonining bir qismi ekanini ta'kidlash joiz. Jamiyatning oqilona fikrlay oladigan, voyaga yetgan va yetuk a'zolari ijtimoiylashuv jarayonida ushbu jamiyat tomonidan qabul qilingan va ma'qullangan odob-axloq qoidalarini, shu jumladan, lingvistik qoidalarini o'rganishlari lozim. Hurmat va xushmuomalalik insonlar o'rtasidagi ijtimoiy munosabatlarning muhim atributidir. Shu nuqtayi nazardan, biz ko'pincha odob-axloq qoidalari yoki insonlar tomonidan belgilangan xulq-atvor qoidalari haqida gapiramiz.

### 3. HURMAT KATEGORIYASINI MADANIYATLARARO IFODALANISHI

Madaniyatlar aralashuvi muhitida tilda va kishilar tafakkurida yangi shakl va munosabatlar paydo bo'ladi. Masalan, o'zbek tilida uning yo'nalishlarini katta ikki yo'nalishdagi ta'sirlarda kuzatish mumkin. Bu yo'nalishlar diniy tushuncha, asosan, islom dinidan ta'sirlanish va yevropa madaniyatiga intilishdan iborat bo'lib, til va madaniyatda boshqa-boshqa tomonlarni hosil qiladi. Buni muloqot jarayonlarida paydo bo'layotgan yangi shakllardan sezish mumkin. Masalan, salomlashishda "Assalomu alaykum", "salom" shakli me'yor hisoblanadigan bo'lsa, "Assalomu alaykum va rahmatulloh", "Assalomu alaykum va rahmatullohi va barokatuh", suhbat orasida "In shaa Alloh", "Ma shaa Alloh", "Subhanalloh" jumalari, xayrlashishda "Alloh rozi bo'lsin", "Allohga omonat", "O'zi rozi bo'lsin", "Yana ko'rishish nasib ro'zi aylasin", "Alloh panohida bo'ling" shakllari diniy yondashuvning kuchayganligini, "sava", "privet", "hay", suhbat orasida "okey", "yess", xayrlashishda "chao", "poka", "ok", "bye" shakllarining qo'llanilishi yevropa madaniyatiga ergashish natijasi sanaladi.

Bularning barchasi umumiy til madaniyatiga ta'sir ko'rsatadi. Tilning umumiy madaniyat ta'sirlarida o'zgarishi uning to'plash, jamlash funksiyasida aks etadi. Tilning bu funksiyasi akkumulyativ (to'plash) funksiyasidir. Shuningdek, til estetik vazifa bajarish xususiyatiga ham ega.

So'zlovchining nutq jarayoniga munosabatida axborot-ma'lumot bilan birga munosabat shakllari ham ifodalanadi. Ularga hurmat/hurmatsizlik, muhabbat/ nafrat, ulug'lash/yerga urish, ijobiy yoki salbiy munosabat, do'stlik/dushmanlik, yoqlash/qoralash kabilarni misol qilish mumkin. Bu jihatlar til bilan birga tildan tashqari vositalarda ham namoyon bo'ladi va jamiyatda katta ahamiyat kasb etadi. Bu jihatlar muloqot ishtirokchilari o'rtasidagi munosabatlarga oydinlik kiritish bilan birga keyingi o'zaro munosabatlarni boshqaradi. Bunda pragmatika yetakchi o'rinni egallaydi.

### 4. HURMAT KATEGORIYASININING TARIZIY RIVOJLANISHI

XVII-XVIII asrlarda jamiyatda o'rta tabaqa vakillari yuqori tabaqa vakillarining odobini o'zlashtira boshlaganliklari kuzatildi. Bu jarayon bir tomondan, aristokratlar sifatidagi moddiy ne'matlarga ega bo'lish istagining ifodasi bo'lsa, boshqa tomondan, turmush tarziga, jumladan, oilaviy munosabatlar, kechki ovqat vaqti, ovqatlanish madaniyati, kiyinish uslubi va nutq madaniyatiga taqlid qilishni o'z ichiga olgan. Natijada, o'rta tabaqa vakillarining yuqori tabaqa vakillariga o'xshashga intilishi, hukmron tabaqa vakillarining jamiyatdagi rolini o'zgartirib, ularning xulq-atvori va jamiyatdagi tutumlarini keng ommaga namuna qilib ko'rsatdi. Bu esa ularning nutqiy faoliyatida ham o'z aksini topdi.

O'rta tabaqa vakillaridagi ma'lum estetik, intellektual didlar va sivilizatsiya qadriyatlarining tarqalishi jamiyatning ijtimoiy tuzilishini o'zgartirdi, uni mustahkamladi va barcha qatlamlarni yaqinlashtirishga xizmat qildi. Jamiyatdagi ijtimoiy munosabatlarning muvozanati va barqarorligini saqlashda o'zaro majburiyatlar, ya'ni har bir shaxsning jamiyat oldidagi burchi va boshqa odamlar oldidagi majburiyatlari borligini anglash g'oyasi juda muhim edi. Aynan shu zaruriyat nutqda hurmat va xushmuomalalikning pragmatik xususiyatini tadqiq qilish ehtiyoji bilan bog'liqlikni yuzaga chiqardi.

Lingvistik ifodalarda hurmat shakli ko'proq kishilarga murojaat shakllari orqali namoyon bo'ladi. Shuning barobarida o'zbek tilida murojaatning ijtimoiy mohiyati masalalarini o'rganishga bag'ishlangan tadqiqotlarda mavzuning ilmiy asoslarini uchratish mumkin. Tilshunos olim X.Doniyorov o'tgan asrning ikkinchi yarmida o'zbek tilining qipchoq dialekti xususiyatlarni tadqiq etishda masalaning bu jihatiga katta ahamiyat qaratgan [Doniyorov, 1979].

Keyinchalik tadqiqotlar va ularning tekshiruv obyekti o'zbek tilining murojaat shakli, muloqot odobi va tildagi barqaror nutq odatlari masalalarini aynan aks ettira boshladi. Bunday tadqiqotlar sirasiga S.Mo'minov, Sh.Iskandarova, Z.Akbarova [Mo'minov, 2000; Iskandarova, 1993; Akbarova, 2015]larning izlanishlarini misol

qilish mumkin. Bu borada Sh.Rahmatullayevning izlanishlarida o'zbek tilida mavjud murojaat shakllari rus tili murojaat shakllari bilan o'zaro qiyosiy tadqiq etilgan [Rahmatullayev, 1993].

Hurmatning ifodalanishi faqat qo'shimchalar bilangina anglashilmay, balki u yuqori sathlarda ham kuzatiladi. Shu bois tilshunos olimlar orasida uning modal ma'no ifodalovchi kategoriya ekanligini isbotlashga qaratilgan bir nechta yondashuvlar mavjud. Xususan, S.Usmonov, A.Hojiyev, R.Qo'ng'urov, Y.Tojiyev, R.Ikromova [Usmonov, 1964; Hojiyev, 1979; Qo'ng'urov, 1980; Tojiyev, 1992; Ikromova, 1985] lar hurmat ma'nosining ifodalanishini modallikning bir turi deb ta'riflaydilar. Bunda hurmat shaklining o'zaro munosabatlar zahirida shakllanishiga asos bor. Munosabatning ifodalanishi esa modallikni hosil qiladi. Bir qarashdan hurmat mazmuni faqat morfologik sathning o'zi bilangina chegaralanmaydi; u hatto eng quyi sath bo'lgan fonologiyada va til sathlariga qo'shimcha tarzda paralingvistika hamda pragmatikada ham ifoda shakllariga ega.

## 5. XULOSA

Xulosa qilib aytish mumkinki, tilda hurmat va xushmuomalalikni biror sath doirasida qamrab bo'lmas ekan. Shuning uchun uni maydon nazariyasi asosida tadqiq etilgan bir qator ishlar mavjud. Hurmat shakllari deyarli tilning barcha sathida uchraganligi uning aynan maydon nazariyasiga mos kelishini ko'rsatadi.

## FOYDALANILGAN ADABIYOTLAR RO'YXATI:

- Абдуллаев Ф. (1961) К вопросу о генезисе притяжательных и падежных аффиксов // Вопросы узбекского языка и литературы. – Ташкент
- Акбарова З. (2015) Ўзбек тилида мурожаат шакллари. –Тошкент: Академнашр – Б. 132.
- Дониёров Х. (1979) Қипчоқ диалектларининг лексикаси. – Тошкент: Фан – Б. 112.
- Зикриллаев Ғ.Н. Феълнинг шахс, сон ва хурмат категорияси системаси. – Тошкент: Фан, 1990.
- Икромова Р. (1985) Ўзбек тилида отларнинг синтетик, аналитик ва функционал формалари. – Тошкент: Фан – Б. 120.
- Искандарова Ш.М. (1993) Ўзбек нутқ одатининг мулоқот шакллари. Филол. фан. номз. ... дисс. автореф. – Самарқанд – Б. 24.
- Кононов А.Н. (1960) Грамматика современного узбекского литературного языка. – М.
- Мўминов С.М. (2000) Ўзбек мулоқот хулқининг ижтимоий-лисоний хусусиятлари. Филол.фан.д-ри... дисс.автореф. – Тошкент – Б. 57.
- Назаров К. (1963) Притяжательные аффиксы в узбекских народных говорах: Автореф. дисс. канд. филол. наук. – Ташкент
- Потапова Я.М. (1995) Норма делового стиля в японском языке. Дисс. канд.

филол. наук. –М.

Раздорский А. (1981) Национально-культурные особенности коммуникации в японском устном диалоге. Дисс. канд.филол. наук. – М.

Свинина Н. (2008) Деловой стиль японского языка в устной форме. Дисс. канд филол. наук. – М.

Севортян Э.В. (1960) К проблеме частей речи в тюркских языках // Вопросы грамматического строя. – М.

Тожиев Ё. (1992) Ўзбек тили морфемикаси. – Тошкент: ТошДУ. – Б. 68.

Усмонов С. (1964) Ўзбек тилида сўзларнинг грамматик формалари // Низомий номидаги ТДПИ илмий асарлар. – Тошкент, 42-китоб. – Б. 126-127.

Қўнғуров Р. (1980) Субъектив баҳо формаларининг семантик ва стилистик хусусиятлари. – Тошкент: Фан – Б.165.

Ғуломов А. (1944) Ўзбек тилида кўплик категорияси. – Тошкент. Раҳматуллаев Ш. (1973) Ҳурмат формаси // Ўзбек тили ва адабиёти. –

Тошкент.

Ҳожиев А. (1979) Ҳозирги ўзбек тилида форма ясалиши. – Тошкент – Б. 80.

Ҳожиева Ҳ. (2001) Ўзбек тилида ҳурмат майдони ва унинг лисоний-нуткий хусусияти: Филол. фанлари номзоди ... дис. – Самарқанд

# YEREL YÖNETİMLERDE YAPAY ZEKÂ KULLANIM ALANLARININ DEĞERLENDİRİLMESİ

## AN EVALUATION OF THE USAGE AREAS OF ARTIFICIAL INTELLIGENCE IN LOCAL GOVERNMENTS

**Rıdvan Göktuğ Ayan**

[r.g.ayan@outlook.com](mailto:r.g.ayan@outlook.com)

**Mustafa Kocaoğlu**

[mustafakocaoglu@erbakan.edu.tr](mailto:mustafakocaoglu@erbakan.edu.tr)

### ÖZET

Yapay zekâ, teknolojinin gelişmesiyle birlikte günlük hayatımıza entegre olmaya başlamış ve hâlâ geliştirilmekte olan önemli bir teknolojik araçtır. Makine öğrenmesi ve derin öğrenme temellerine dayanan bir teknolojik kavram olarak modern bilgisayarlar kadar eski bir geçmişe sahip olan yapay zekâ, insansı davranışları sergileme, sayısal mantık yürütme, hareket, konuşma ve ses algılama gibi pek çok yeteneği içermektedir. Nitekim, yazılım ve donanım sistemlerini de bünyesinde barındırır. İngiliz matematikçi ve kriptolog Alan Mathison Turing'in 1948'de "Makineler düşünebilir mi?" sorusuyla ortaya atılan yapay zekâ kavramı, II. Dünya Savaşı sırasında kriptanalizi çalışmalarıyla üretime geçen elektromekanik cihazlarla birlikte bilgisayar teknolojileri ile birlikte gelişmiştir. Günümüzde bu teknolojiden sanal asistanlık, navigasyon, seyahat planlama, tercüme, yazım kontrolü, doktorlara teşhis ve tedavi sürecinde yardımcı olma, öykü ve şiir yazma, müzik besteleme, resim yapma, dil öğrenme, sunum hazırlama, video üretme, insansız sürüş desteği sağlama ve büyük veri analizi gibi çeşitli ve çok yönlü alanlarda fayda sağlanılabilmektedir. Yapay zekânın kullanım alanlarının genişliği, onun evrensel bir teknoloji olduğunu ortaya koymaktadır. Makinelerin "insan gibi düşünme" olasılığı, insanların hem endişelenmesine hem de yeni fırsatlarla karşılaşmasına yol açmaktadır. Bu bağlamda, yönetsel alanda ve özellikle yerel yönetimlerde de yapay zekâ teknolojileri işe alım, danışma ve toplu taşıma ağı optimizasyonu için sıkça kullanılmaya başlanmıştır. Bu çalışmada da yapay zekâ kavramı, kullanım alanları ve özellikleri açıklanmış; yerel yönetimlerde yapay zekâ teknolojisinin belediyeçilik ve belediye hizmet süreçlerindeki rolü ve etkileri üzerine önermelerde bulunulmuş; yapay zekânın yerel yönetimlerde kullanımının oluşturacağı farklar üzerine ayrıntılı değerlendirmeler yapılmıştır.

**Anahtar Kelimeler:** Yerel Yönetimler, Belediyeçilik, Yapay Zekâ, Yapay Zekâ Kullanım Alanları, Toplu Taşıma.

### ABSTRACT

Artificial intelligence, with the advancement of technology, has begun to integrate into our daily lives and remains a crucial technological tool that is still being developed. As a technological concept based on the foundations of machine learning and deep learning, artificial intelligence has a history as old as modern computers and encompasses many abilities, including exhibiting human-like behaviors, logical reasoning, movement, speech, and sound recognition. Indeed, it also incorporates software and hardware systems. The concept of artificial intelligence, introduced by British mathematician and cryptologist Alan Mathison

Turing in 1948 with the question “Can machines think?”, has evolved alongside computer technologies, particularly with the production of electromechanical devices during World War II for cryptanalysis work. Today, this technology is beneficial in various and versatile fields such as virtual assistance, navigation, travel planning, translation, spell checking, aiding doctors in diagnosis and treatment processes, writing stories and poems, composing music, painting, language learning, preparing presentations, video production, providing autonomous driving support, and big data analysis. The broad range of applications for artificial intelligence demonstrates that it is a universal technology. The possibility of machines “thinking like humans” leads people to both worry and encounter new opportunities. In this context, artificial intelligence technologies have also begun to be frequently used in administrative fields, particularly in local governments, for recruitment, consulting, and public transportation network optimization. In this study, the concept of artificial intelligence, its applications, and characteristics have been explained; suggestions have been made on the role and impacts of artificial intelligence technology in municipal and municipal service processes within local governments; and detailed evaluations have been conducted on the differences that artificial intelligence use in local governments might create.

**Keywords:** Local Governments, Municipality, Artificial Intelligence, Artificial Intelligence Usage Areas, Public Transportation

## GİRİŞ

Yapay zeka (YZ), teknolojinin hızlı gelişimiyle birlikte günlük hayatımızın ayrılmaz bir parçası haline gelen önemli bir teknolojik araç olup, gelişimini sürdürmektedir. Bu teknoloji, makine öğrenimi ve derin öğrenme gibi veri odaklı disiplinler üzerine inşa edilmiş olup, makinelerin insan zekasını taklit etmesi fikrine dayanmaktadır. YZ, yalnızca karmaşık matematiksel problemleri çözmekle kalmaz, aynı zamanda öğrenme, akıl yürütme, karar verme ve doğal dil işleme gibi insan zekasına özgü yetenekleri de içselleştirir. Bu sayede, YZ uygulamaları insanların günlük yaşamını kolaylaştıran çeşitli hizmetlerde yaygın olarak kullanılmaktadır.

Günümüzde, sanal asistanlardan navigasyon sistemlerine, seyahat planlama yazılımlarından dil çeviri ve yazım denetleme araçlarına kadar birçok alanda YZ araçlarıyla karşılaşmaktayız. YZ, sağlık sektöründe doktorlara teşhis ve tedavi süreçlerinde destek olmak için, yaratıcı alanlarda ise hikaye ve şiir yazmak, müzik bestelemek, resim yapmak, dil öğrenme süreçlerini hızlandırmak, sunum hazırlamak, video üretmek ve insansız araç sürüşüne destek sağlamak gibi amaçlarla kullanılmaktadır. Büyük veri analizinde ise YZ, büyük veri kümelerini işleme yeteneğiyle öne çıkmakta ve tahminler ile karar alma süreçlerine katkı sağlamaktadır.

Bu çalışmada, YZ'nin tanımı, tarihsel gelişim süreci ve teknolojik evrimine dair ayrıntılı bir genel bakış sunulurken, YZ'nin farklı sektörlerdeki kullanım alanları da incelenecektir. Özellikle YZ'nin yerel yönetimlerdeki potansiyel katkılarına odaklanarak, bu teknolojinin şehirlerin altyapı ve hizmet yönetim süreçlerine nasıl entegre edilebileceği tartışılacaktır. Örneğin, akıllı şehirler kapsamında trafik yönetimi, çöp toplama ve enerji tasarrufu gibi kamu hizmetlerinin optimize edilmesi, YZ çözümleriyle mümkün olabilmekte; bu sayede, şehir sakinlerine daha verimli hizmetler sunulması ve kaynakların daha etkin kullanılması sağlanabilmektedir.

### 1. Yapay Zekâ: Kuramsal ve Kavramsal Çerçeve

Yapay zekâ, insan düşünme, öğrenme ve problem çözme süreçlerini taklit eden bir dizi teknoloji olarak, modern dünyada giderek daha fazla önem kazanmaktadır. Bilgisayar bilimi ve matematiksel modellere da-



yanan yapay zekâ, 20. yüzyılın ortalarından itibaren önemli bir bilimsel araştırma alanı haline gelmiştir. Bu bölümde yapay zekanın gelişim süreci, türleri, özellikleri ve uygulama alanlarına değinilmiştir.

### 1.1. Yapay Zekânın Temeli ve Gelişim Süreci

Yapay zekâ, insansı davranışları sergileme, sayısal mantık yürütme, hareket, konuşma ve ses algılama gibi pek çok yeteneği içermektedir. Bu sayede yazılım ve donanım sistemlerini bünyesinde barındırır. Yapay zekâ, canlı bir organizmaya ihtiyaç duymadan, tamamen yapay araçlarla oluşturulmakta ve insana özgü davranışlar ve hareketler göstererek makinelerin çalışma sistemini destekleyen teknolojik bir özelliktir (Sucu & Ataman, 2017, s. 41).

Bilim insanları ve teknoloji şirketleri başta olmak üzere pek çok aktör, yapay zekanın çeşitli sektörlerde katkıları üzerinde durmaktadır. Bankacılıktan sağlığa, eğitimden işgücü piyasasına kadar geniş bir yelpazede yapay zekâ teknolojilerinin dönüştürücü güce sahip olduğu kabul edilmektedir. Bu çerçevede, yapay zekanın karar vericiler tarafından yerel hizmet sunumuna etkilerinin de tartışılması gerekmektedir. Yerel yönetimler için her ne kadar erken bir aşama olsa da yapay zekâ, yöre sakinleriyle iletişim kanalları geliştirmek, yerel hizmet politikaları oluşturmak, kıt olan kamusal kaynakların etkin ve verimli bir şekilde kullanılmasını sağlamak ve amaca yönelik planlama faaliyetleri oluşturmak gibi pek çok konuda yerel yönetimlere fırsatlar sunmaktadır. Dolayısıyla, yerel hizmet sunumunda rol oynayan aktörlerin yapay zekâ teknolojilerine entegrasyonu, kronikleşen sorunların çözümünde hızlandırıcı etki yapma potansiyeline sahiptir (Akyol & Özkan, 2023, s. 121).

“Yapay zekâ” kavramı, modern bilgisayarlar kadar eski bir geçmişe sahiptir. İngiliz matematikçi ve kriptolog Alan Mathison Turing 1948’de “Makineler düşünebilir mi?” sorusuyla bu konuyu tartışmaya açık şekilde ortaya atmıştır. II. Dünya Savaşı sırasında kriptoloji çalışmalarıyla üretime geçen elektromekanik cihazlarla birlikte bilgisayar teknolojileri ve yapay zekâ kavramları gelişmiştir.

Turing’in Enigma makinesinin şifre algoritması üzerindeki çalışmaları, bilgisayar prototiplerinin geliştirilmesine önyak olmuştur. Modern bilgisayarın temel çalışma düzenine sahip makineler, programlama çalışmalarıyla insan zekâsından ilham almıştır. Gelişen süreçte ise bilgisayar teknolojileri, uzman sistemlerle birlikte günlük hayatın sorunlarını çözmeye yönelik kullanım alanları bulmuştur. 1970’lerde kişisel bilgisayarın popülerleşmesiyle birlikte büyük bilgisayar üreticileri, bilgisayar teknolojilerini yaygınlaştırmıştır. Yapay zekâ çalışmaları, günümüzde daha fazla desteklenmekte ve Turing Testi gibi testlerle makinelerin zekâ özellikleri değerlendirilmektedir.

Günümüzde yapay zekâ teknolojisi farklı alanlarda kendine yer bulmaya başlamıştır. Planlama, mantık yürütmeye dayalı işleri yapabilme; satranç, dama ve go gibi strateji oyunlarında başarı gösterme; matematiksel teoremleri ispatlayabilme; otonom araçlar ve robotlar, sohbet robotları yoluyla hastalık teşhisi; sanal asistan görevi üstlenme ve dil çevirileri yapabilme bunlar içerisinde yer almaktadır. Yapay zekânın kullanım alanlarının genişliği, onun evrensel bir teknoloji olduğunu ortaya koymaktadır. Makinelerin “insan gibi düşünme” olasılığı, insanların hem endişelenmesine hem de yeni fırsatlarla karşılaşmasına yol açmaktadır. Bu ve daha birçok alanda, insan beynine özgü karar verme mekanizmalarını ve düşünme sistemlerini anlayarak bu özellikleri makinelerde uygulama çabaları çeşitli gelişim süreçlerinden geçerek bugüne ulaşmıştır.

Yapay zekânın temelini “makine öğrenmesi” ve “derin öğrenme” olarak ikiye ayırabiliriz. Zaman zaman yapay zekâ ile makine öğrenmesi eş anlamlı kullanılsa da yapay zekâ, makine öğrenmesinden ibaret değildir. Hatta makine öğrenmesi yapay zekâdan bağımsız bir bilim dalıdır. Makine öğrenimi bir sistem veya yazılımın çevresini gözlemleyerek ve deneyimlerinden sonuç çıkararak bir insan gibi kendisini geliştirmesi ve zeki duruma gelmesidir. Bu yapay zekânın veri işleyerek kendisine sunulan modellerle otomatik olarak geliştirilen algoritmaların daha büyük veri kullanılabilmesi suretiyle gerçekleştirilir. Derin öğrenme ise makine öğrenmesinin bir alt türü olup beyindeki nöral bağlantıların suni biçimde oluşturulmasıyla verileri

çok katmanlı şekilde işleyebilir. Derin öğrenmenin özünde yapay sinir ağları yatar. Yapay sinir ağları insan beyninin öğrenme yolunu taklit ederek beynin öğrenme hatırlama genelleme yapma yoluyla topladığı verilerden yeni biri üretebilme gibi temel işlemlerin gerçekleştirildiği yazılım teknolojisidir (Yenice Ceylan, 2024, s. 40).

### 1.2. Yapay Zekânın Türleri

Yapay zekânın “Tepki Veren Yapay Zekâ”, “Sınırlı Hafızaya Sahip Yapay Zekâ”, “Zihin Teorisi” ve “Öz Farklılığa ve Bilince Sahip Yapay Zekâ” olarak 4 türü bulunmaktadır (Yenice Ceylan, 2024, s. 41).

“Tepki Veren Yapay Zekâ” çevreyi algılar ve bu algılar üzerine tepki verir sadece tepki verdiği için dolay yalnızca tek bir alanda uzmanlaşmıştır.

“Sınırlı Hafızaya Sahip Yapay Zekâ” yalnızca tepki vermez sınırlı hafıza kapasitesine ve önceden programlanmış bir takım esnekliğe sahiptir bu yapay zekâ türünde belirli seviyede otonomi vardır. Bu yapay zekâ türü geçmişte edindiği bilgileri işler ve ileride karşılaşılabileceği durumlar için kullanabilir.

“Zihin Teorisi” türündeki yapay zekâ insanların duygu ve düşüncelerini anlayabilir ve onlarla sosyal olarak iletişime geçebilir. Henüz halihazırda tamamlanmış bir örneği olmasa da geliştirilmeye çalışılan bir yapay zekâ türüdür.

Dördüncü ve son yapay zekâ türümüz olan “Öz Farklılığa ve Bilince Sahip Yapay Zekâ” en gelişmiş tür olup bir insan gibi öz farkındalığa ve bilince sahiptir. Bu tip yapay zekâ sadece insanların duygu ve düşüncelerini anlamaz aynı zamanda başka insanların duygularını öngörerek soyut çıkarımlar yapabilir.

### 1.3. Özellikleri Açısından Yapay Zekâ

21. yüzyılın ilk yarısında başlayan teorik çalışmalar, düşünme yetisine sahip makineler oluşturma hedefiyle robot tasarımında önemli bir başlangıç noktası oluşturmuştur. Artan bilgi enformasyonu hızına yetişemeyen insanlar, bu yükü hafifletmek amacıyla robotların bağımsız hareket edebilmesi ve kararlar alabilmesi üzerine çalışmalar yapmaktadır. Ancak, bu süreçte yaşayan varlıklara zarar vermeden kullanılması için yapay zekâ gibi bir unsurun devreye girmesi gerekmektedir. Makine öğrenmesi, verilerden mantıklı ve rasyonel sonuçlar çıkaran bir algoritmaya dayanır. Örneğin, bir mağazadaki alışveriş verilerini analiz eden bir algoritma, çips alan müşterilerin genellikle aynı zamanda kola da aldığını belirleyebilir. Bu bilgiye göre, çips raflarının kola dolaplarına yakın yerleştirilmesi satışları önemli ölçüde artırabilir.

İnsanlar, doğuştan gelen hak ve sorumluluklarıyla sosyal varlıklar olarak tanımlanır. Uzun yıllar boyunca, iletişim genellikle yüz yüze gerçekleştirilirdi. Ancak, teknolojinin ilerlemesiyle birlikte, iletişim yöntemleri de değişmiş ve teknoloji odaklı iletişim daha yaygın hale gelmiştir. Bu bağlamda, iletişim araçları teknolojik olarak gelişmiş ve çeşitlenmiştir.

Dijital çağda, geçmişin koşullarına değil, geleceğin belirsizlikleriyle başa çıkabilen, düşünme ve problem çözme yeteneklerine sahip, otokontrol becerisi yüksek bireylerin yetiştirilmesi önem kazanmıştır. Bu süreçte, yapay zekâ çalışmaları da büyük önem taşımaktadır. Örneğin, Apple’ın Siri uygulaması, Microsoft’un Cortana ve Google Now gibi sistemleri, karmaşık hastane kayıtlarını analiz ederek mantıklı tanımlar ve öneriler sunan IBM Watson gibi yapay zekâ sistemleri, müşteri hizmetleri alanında ses tonunu analiz ederek müşterilerin duygusal durumlarını anlama yeteneğine sahiptir.

### 1.4. Uygulama Alanları Açısından Yapay Zekâ

Yapay zeka uygulama alanları, farklı yaklaşımlar ve yöntemlerle geniş bir yelpazede uygulanmaktadır. Bilgi tabanlı uzman sistemler, belirli bir konuda derinlemesine bilgi sağlayarak uzman kararlarını desteklerken, yapay sinir ağları insan beyninin çalışma biçimini taklit ederek karmaşık veri analizi ve öğrenme

süreçlerinde kullanılır. Bulanık mantık yaklaşımı, kesin olmayan veya belirsiz verilerle çalışarak esnek çözümler sunar. Geleneksel olmayan optimizasyon teknikleri ise karmaşık problemlerin çözümünde kullanılır; bunlar arasında genetik algoritmalar, tavlama benzetimi, tabu arama ve hibrit algoritmalar öne çıkar. Nesne tabanlı programlama, yazılım geliştirme süreçlerinde verilerin nesnelere olarak temsil edilmesine olanak tanıırken, coğrafi bilgi sistemleri (GIS) özellikle mekansal verilerin analizinde büyük bir rol oynar. Karar destek sistemlerinin gelişimi, işletmeler ve kurumlar için stratejik kararların daha bilinçli alınmasını sağlarken, yumuşak programlama (soft computing) esneklik ve uyarlanabilirlik gerektiren problemlere çözüm getirir (Pirim, 2006, s. 87).

Ses tanıma ve anlama teknolojisi, konuşulan içerikleri mikrofonlar aracılığıyla dijital formata dönüştürür ve bu sesleri harflere ve kelimelere çevirerek anlamlandırır. Bireysel kullanımda, Google Asistan, Siri ve Echo gibi uygulamalar öne çıkar. Bu uygulamalar, konuşulanları tanıma yeteneğine sahiptir ve belirli komutları yerine getirebilirler. Kurumsal ortamlarda ise, şirket santral sistemleri ve çağrı merkezlerinde insan müdahalesine gerek kalmadan çalışan sesli müşteri hizmetleri gibi ses tanıma özellikleri yaygın olarak kullanılmaktadır.

Görüntü işleme teknolojisi ise kameralar aracılığıyla görüntüleri dijital formata dönüştürür. Kameranın pikselleri dijital kodlara çevrilerek bilişim gücüyle işlenir ve bu piksellerin anlamlandırılmasında yapay zekâ algoritmaları kritik bir rol oynar.

Bu teknolojinin bir örneği olarak, sürücüsüz araçlar çevresindeki nesnelere algılayarak konumlarını belirleyip kişileri hedeflenen yerlere taşıyabilir. Ayrıca, güvenlik kameraları tehlikeli durumları algılayarak alarm verip potansiyel riskleri önleyebilir. Cep telefonlarındaki kamera teknolojilerinde bulunan tanıma özellikleri ise sağlık alanında önemli bir rol oynamaktadır. Örneğin, ciltteki belirtilerin ciddiyetini değerlendiren algoritmalar, hastalıkların teşhisinde ve tedavisinde kullanılmaktadır.

Doğal dil işleme teknolojisi de günlük hayatta sıkça karşımıza çıkar. Örneğin, Google'ın arama motoru konuşulan dili algılayarak başka bir dile çevirebilir. Skype gibi platformlar da canlı konuşmaları farklı dillere çevirebilme yeteneğine sahiptir.

Yapay zekâ, muhakeme yeteneği sayesinde karşıt düşünceleri değerlendirip mantıklı sonuçlara vararak olayları analiz edebilir ve rasyonel kararlar alabilir. Bu süreç, yalnızca verileri hızlı bir şekilde işlemekle sınırlı kalmaz; aynı zamanda çeşitli senaryoları simüle ederek olası sonuçları öngörme kapasitesini de içerir. Yapay zekâ, insan hatalarını minimize eden analiz yeteneğiyle karmaşık problemlerin çözümünde önemli bir rol oynar. Böylece, özellikle belirsizlik ve riskin yoğun olduğu durumlarda hem hızlı hem de doğru kararlar alınmasına olanak tanır.

## 2. Yapay Zekânın Yerel Yönetimlerde Kullanımı ve Öne Çıkan Örnek Uygulamalar

Yapay zekâ, yerel yönetimlerde kamu hizmetlerini iyileştirme, kaynakları verimli kullanma ve vatandaş merkezli çözümler sağlama gibi birçok alanda dönüşümü mümkün kılıyor. Yapay zekâ destekli sistemler, veri analizine dayalı karar alma süreçlerini hızlandırarak daha doğru planlama, ulaşım, çevre yönetimi ve güvenlik hizmetleri sağlıyor. Bu bölümde yapay zekânın yerel yönetimlerde kullanım alanlarına ve bu alanlardaki çeşitli uygulamalara yer verilmiştir.

### 2.1. Yapay Zekânın Yerel Yönetimlerde Kullanımı

Günümüzde yapay zekânın birçok kullanım alanı bulunmaktadır. Kullanım alanları gün geçtikçe genişleyen ve yer yer standart haline gelmeye başlayan yapay zekâ destekli sistem ve uygulamaların yerel yönetimlere entegre edilmesi; insan üzerindeki iş yükünün azalması, sistemdeki insan hatası payını mümkün olduğunca düşmesi ve karar verme süreçlerini hızlandırma gibi birçok konuda kolaylık sağlayacaktır.

Yerel yönetimlerimiz yapay zekâyı halka hizmette, işe alımlarda, toplu taşıma optimizasyonunda ve daha birçok farklı alanda kullanarak daha iyi hizmet verebilirler. Örneğin yapay zekâ sayesinde kütüphaneler kitap önerilerinde bulunulabilmekte, danışmanlık hizmeti verebilmekte, **kütüphaneye gelen kişinin aradığı bilgiye daha hızlı** ve kolay erişmesini sağlayabilmektedir. **Böylece** bu şehirlerde yapay zekâ yardımıyla sunulan hizmetlere erişimin kolaylaştırması mümkün hale gelmektedir.

## 2.2. Yapay Zekânın Yerel Yönetimlerde Kullanımına Yönelik Çeşitli Uygulamalar

Yapay zekâ, yerel yönetimlerdeki hizmet süreçlerini daha hızlı, verimli ve kullanıcı dostu hale getirmek amacıyla çeşitli alanlarda uygulanmaktadır. Vatandaşların kamu hizmetlerine erişimini kolaylaştıran yapay zekâ destekli çözümler, belediyelerde vezne işlemlerinden insan kaynaklarına kadar geniş bir yelpazede yer almaktadır.

### 2.2.1. Yapay Zekâ Destekli Vezne İşlemleri – Chatbot

Chatbotlar, müşterilerin sorularını anlayabilen ve otomatik olarak yanıt verebilen bilgisayar programlarıdır. Bu akıllı araçlar, doğal dil işleme, makine öğrenimi, diyalog yönetimi, uygulama programlama arayüzü ve doğal dil oluşturma gibi bir dizi teknoloji kullanılarak geliştirilmektedir(Senadheera vd., 2024, s. 2).

Günümüzde bir çoğumuz insan **SİRİ ve Google asistan gibi farklı yapay zekâ destekli asistan** programlarını kullanmaktadır. Kurulacak sistemde kullanıcı asistan ekranının önüne gelip yapmak istediği işlemi ekrana yazarak veya asistanlar konuşarak insan faktörünü aradan kaldırıp daha hızlı ve basit bir şekilde istediği işleme gerçekleştirebilecek. Bu işlemler arasında belediyeye verilecek öneri ve şikayetler, belediye başkanına veya meclisteki herhangi bir ülkeye gönderilmek istenen direkt mesajlar vb. uygulamalar örnek gösterilebilir.

### 2.2.2. Yapay Zekâ Destekli İşe Alım

Teknolojik ilerlemelerin artmasıyla birlikte organizasyonların insan kaynakları birimlerinde uygulanan geleneksel yöntemler yerini yapay zekâyı bırakmaya başlamıştır. Adaylar, yeteneklerine ve eğitimlerine uygun iş arayışındadırlar. Doğrudan bir organizasyonun web sitesine başvuru yapabildikleri gibi, üçüncü taraf iş arama siteleri aracılığıyla da başvurularını gerçekleştirebilirler (Kambur, 2022, s. 516).

Adaylar başvurularını yaptığında, web siteleri doğru adayı belirlemek ve mevcut işe uygunluklarını test etmek için yapay zekâyı kullanma potansiyeline sahiptir. Genel olarak, web sitelerindeki ilanlar benzer özellikteki kişileri aramaktadır. İnsan kaynakları uzmanları da bu pozisyonlar için en uygun adayı tespit etmek için yoğun bir çaba harcamaktadır. Bu sebeple insan kaynakları uzmanına güven duyulmaktadır; ancak insan kaynakları uzmanları doğası gereği hata yapabilmektedir. Yapay zekâ, yapılan bu hataları en aza indirebilmektedir.

**Çünkü yapay zekâ, milyonlarca kişilik veriye ulaşabilir ve iş için uygun adayı tespit etmekte zorlanmaz. Yapay zekâ, uygun olduğunu düşündüğü adaylarla yüz yüze mülakat ayarlamakta ve bunu insan kaynaklarına bildirmektedir. Mülakatta, iş için adayda aranan özellikleri öğrenmeyi amaçlayan bir dizi soru oluşturulmaktadır. Adaylar bu sorulara röportaj şeklinde cevap vermektedir. Ardından, adayların röportajda sergiledikleri performans analiz edilmektedir. Mülakatta adayın yaklaşık 25.000 farklı veri noktasına odaklanılmaktadır** (Kambur, 2022, s. 516).

Bu noktalar arasında adayın ses tonu, mimikleri ve stres yönetimi gibi beceriler de büyük önem taşımaktadır. Yapılan analiz sonucunda elde edilen veriler insan kaynakları ile paylaşılmaktadır. Adaylar işe uygunluk açısından bir ön sıralamaya tabi tutulmuş olmaktadır, bu da işe alım sürecini kolaylaştırmaktadır. Yapılan bu açıklamalar doğrultusunda aşağıdaki hipotez oluşturulmuştur.

### 3. Yerel Yönetimlerde Yapay Zeka Uygulamalarına Yönelik Bir Değerlendirme: Yapay Zekâ Destekli Toplu Taşıma Ağı

Yerel yönetimlere yapay zekâyı kullanabileceği en önemli noktalardan biri de şüphesiz ki toplu taşıma ağıdır. Toplu taşıma ağı yapay zekânın entegrasyonu ile daha etkili ve verimli şekilde halka hizmet verebilir. Yapay zekâ teknolojisini kullanarak trafik sıkışıklığı ve trafik kurallarının kontrolü gibi konularda daha verimli ve etkili sistemler hazırlanabilir (Walraven vd., 2021, s. 16).

Halihazırda yerel yönetimlerin elinde bulunan toplu taşıma ağı haritası yapay zekâ ile optimize edilip halkın gittiği rotalar ve toplu taşımaya bilinç noktalarındaki yoğunluk göz önüne alınarak **bütün şehirlerimizde daha optimal ve kullanımı kolay toplu taşıma ağları düzenleyebiliriz**. Yapay zekâ ile düzenlediğimiz bu toplu taşıma ağlarında yapay zekâ destekli trafik ışıkları ve akıllı levhalar kullanarak trafik akışını daha rahat şekilde düzenleyebilir, akıllı kameralar ile gözlemlerde bulunarak oluşturduğumuz ağı rahat ve hızlı bir şekilde güncelleyebiliriz. Sürekli aktif gözleme dayanan bu sistem ile bütün şehirlerimizde sıkıntısız toplu taşıma ile halka daha iyi hizmet verebiliriz (K. M & A. S, 2019, s. 433).

Trafik yönetimi için yapay zekâ ve makine öğreniminin kullanımı üzerine giderek artan sayıda araştırma bulunmaktadır. Önceki çalışmalar, trafik kameralarından gelen video akışlarını analiz etmek için bilgisayarla görme teknolojisini kullanılması, trafik akışını ve tıkanıklık modellerini tahmin etmek için makine öğrenimi algoritmalarının uygulanması ve trafik sinyali zamanlamalarını optimize etmek için takviyeli öğrenme yöntemlerinin kullanılması gibi çeşitli yaklaşımları araştırmıştır.

Bu alanda daha önce yapılan araştırmalardan bazı önemli örnekler şunlardır (Kumar, 2023, s. 5):

*Carnegie Mellon Üniversitesi:* Araştırmacılar, araçları gerçek zamanlı olarak tespit etmek ve takip etmek için bilgisayarla görme teknolojisini kullanmış, bu sayede daha doğru trafik akışı tahminlerine ve tıkanıklık yönetimine olanak tanıyan bir çalışma gerçekleştirmiştir.

*Kaliforniya Üniversitesi, Berkeley:* Araştırmacılar, geçmiş verilere dayanarak trafik akışını tahmin etmek için derin öğrenme algoritmalarının kullanımını araştırmış ve yüksek düzeyde doğruluk elde etmişlerdir.

*MIT:* Araştırmacılar, simüle edilmiş bir kentsel ortamda trafik sinyali zamanlamalarını optimize etmek için takviyeli öğrenme yöntemlerini kullanmış ve seyahat süresini yüzde yirmiye kadar azaltan bir çalışma yapmışlardır.

*LivingLapt:* Avrupa Birliği'nin bir kuruluşu olan Avrupa İnovasyon ve Teknoloji Enstitüsü'nün (EIT) bir girişimi olarak 2019 yılında kurulan EIT Urban Mobility'nin bir projesi olan LivingLapt şehirlerin emisyonları azaltmak, bisikletlilerin ve yayaların güvenliğini sağlamak ve yaşam kalitesini iyileştirmek için desteğe ihtiyaçları var. Otonom otobüs servisleri, bu sorunları çözmeye önemli bir rol oynayabilir. Ancak, Avrupa şehirlerinde koordineli bir güvenlik düzenlemesi, düşük kamu güveni, büyük yatırımlar ve si-gorta düzenlemeleri gibi engeller hala var. LivingLAPT, Prag yakınlarındaki Ricany, Belçika'daki Hasselt, Norveç'teki Kongsberg ve Hollanda'daki Helmond'da sürücü gereksinimini azaltarak otonom servisler sunmayı hedefliyor.

Genel olarak bu ve diğer çalışmalar, yapay zekâ ve makine öğreniminin trafik yönetimini iyileştirme ve yollarımızdaki sıkışıklığı azaltma konusunda önemli umut vaat ettiğini göstermektedir. Ancak, bu potansiyeli hayata geçirmek için ele alınması gereken birçok zorluk ve sınırlama da bulunmaktadır.

## SONUÇ

Sonuç olarak, yerel yönetimlerin yapay zekâ teknolojisini kullanması, hizmet kalitesini artırmakta ve halka sunulan hizmetlerin daha hızlı, verimli ve etkili bir şekilde ulaştırılmasını sağlamaktadır. Yapay zekanın getirdiği otomasyon ve veri analizi yetenekleri sayesinde, belediyelerin sunduğu tüm hizmetler, planlama, uygulama ve değerlendirme aşamalarında daha organize ve bilinçli kararlarla yönetilebilmektedir. Özellikle, belediye hizmetlerinin halkın taleplerine hızlı ve doğru bir şekilde yanıt verebilmesi, vatandaş memnuniyetini artırırken kaynakların da daha verimli kullanılmasını mümkün kılmaktadır. Yapay zekanın büyük veri işleme kapasitesi sayesinde belediyeler, yalnızca mevcut talepleri karşılamakla kalmayıp, gelecekte oluşabilecek potansiyel sorunları da öngörüp çözümler geliştirebilir.

Bu teknolojinin en büyük potansiyel kullanım alanlarından biri toplu taşıma ve trafik yönetimidir. Özellikle büyük şehirlerde, toplu taşıma ağının etkin ve verimli bir şekilde yönetilmesi, kentsel ulaşımın sorunsuz işleyebilmesi için hayati önem taşımaktadır. Yapay zekâ destekli sistemler, trafik sıkışıklığını önlemek için optimize edilmiş güzergâh önerileri sunarak sürücülerini ve yolcuları alternatif yollara yönlendirebilir. Şehirlerde köprü gibi önemli ulaşım noktaları varsa, yapay zekâ tabanlı sistemler bu noktaların açılma ve kapanma saatleri hakkında vatandaşları gerçek zamanlı olarak bilgilendirerek seyahat sürelerini optimize etmelerine yardımcı olabilir. Ayrıca, toplu taşıma araçlarında yapay zekanın kullanılması, yolcu varış sürelerini tahmin etme ve bu bilgileri gerçek zamanlı olarak paylaşma gibi hizmetlerle ulaşım deneyimini iyileştirir.

Buna ek olarak, akıllı şehir projeleri kapsamında yoğun saatlerde trafik akışını izlemek için kullanılan yapay zekâ destekli kameralar ve sensörler, gerçek zamanlı veriler toplayarak trafik ışıklarını optimize edebilir. Böylece, trafik sıkışıklığının yoğun olduğu noktalarda bekleme süreleri en aza indirilirken, şehrin genel trafik akışı daha düzenli hale getirilebilir. Örneğin, trafik ışıklarının yapay zekâ ile entegre edilmesi, yoğun saatlerde daha verimli bir geçiş sistemi sağlayarak araç trafiğinin daha iyi yönetilmesine katkıda bulunur. Bu tür uygulamalar, sürücüler ve yolcular için zaman tasarrufu sağlamakla kalmaz, aynı zamanda yakıt tüketimini azaltarak çevresel faydalar da sunar. Yapay zekanın sunduğu avantajlar, toplu taşıma ağlarının daha sorunsuz ve sürdürülebilir bir şekilde işlemesine büyük katkı sağlayacaktır.

## KAYNAKÇA

- Akyol, İ. T., & ÖZKAN, N. A. Ş. (2023), "Yapay Zeka Uygulamalarının Yerel Hizmet Sunumuna Etkisi", **Sosyal Bilimler Araştırmaları Dergisi**, Cilt 18, Sayı 1, ss. 120-134.
- K. M, S., & A. S, N. (2019), "Introducing Artificial Intelligence In Traffic Management For A Sustainable Urban Development", Ketcon.
- Kambur, E. (2022), "İş Görüşmelerinde Yapay Zeka", **Yönetim Ve Ekonomi Araştırmaları Dergisi**, Cilt 20, Sayı 1, ss. 513-529.
- Kumar, R. (2023), A Research Paper On AI For Traffic Management.
- Pirim Harun (2006), "Yapay Zeka", Yaşar Üniversitesi E-Dergisi, Cilt 1, Sayı 1, ss. 81-93.
- Senadheera, S., Yigitcanlar, T., Desouza, K. C., Mossberger, K., Corchado, J., Mehmood, R., Li, R. Y. M., & Cheong, P. H. (2024), "Understanding Chatbot Adoption In Local Governments: A Review And Framework", **Journal Of Urban Technology**, ss. 1-35
- Sucu, İ., & Ataman, E. (2017), "Dijital Evrenin Yeni Dünyası Olarak Yapay Zeka Ve Her Filmi Üzerine Bir Çalışma",

**Electronic Journal Of New Media**, Sayı 4, Cilt 1, ss. 40-52.

Walraven, E., Spruijtenburg, D., Wilmink, I., & Schreuder, M. (2021), *Artificial Intelligence And Traffic Management* (S. 37). Trafficquest.

Yenice Ceylan, Ö. (2024), “Yapay Zekânın Hukuki Statüsünün Değerlendirilmesi”, **Anadolu Üniversitesi Hukuk Fakültesi Dergisi**, Cilt 10, Sayı 1, ss. 35-52.

# AKADEMİK İLKELERİN ETİK İHLALLERLE İMTİHANI

## ETHICAL PRINCIPLES AND VIOLATIONS IN SCIENTIFIC RESEARCH

**Talha Turhan**

talhaturhan@erciyes.edu.tr

### ÖZET

Modern toplumların gelişmişlik düzeyleri, bu toplumların insanlık birikimine katkıda buldukları bilimsel değerlerle ölçülmekte ve bir toplumda üretilen nitelikli bilimsel eserlerin sayısı, o toplumun hem gelişmişlik seviyesini hem de küresel arenadaki konumunu belirlemektedir. Günümüzde, küresel kapitalist sistemde teorik bilginin bir ürüne dönüştürülerek topluma kazandırılması veya piyasa koşullarında değer bulması, ülkelerin uluslararası marka değerini artıran bir gerçeklik olarak karşımıza çıkmaktadır. Toplumların ürettikleri bilgi, ancak nitelikli, kaliteli, güvenilir ve evrensel olduğunda anlamlı bir değer kazanabilir. Bu tür bilgilerin üretilmesi ise, bilim insanlarının etik ilkeleri derinlemesine benimsemeleri ve bu ilkeleri titizlikle uygulamaları sayesinde mümkün olmaktadır. Aksi takdirde, elde edilen sonuçların çarpıtılmış, hatalı, yanıltıcı ve yararsız olması, toplum nezdinde bilim insanlarına duyulan güveni zedeleyecek ve gelecekte telafisi mümkün olmayan yanlış algılara yol açabilecektir. Bu durumun en belirgin örneklerinden biri ise, sağlık alanında farklı bilim insanlarının zaman zaman tamamen zıt görüşler öne sürmeleri ve bu görüşleri kesin bir gerçeklik olarak topluma sunma çabalarıdır. Bir araştırmanın nesnellliğini, şeffaflığını, güvenilirliğini, evrensel geçerliliğini ve saygınlığını zedeleyebilecek yanlış, yanıltıcı, manipülatif, spekülasyon, duyarsız, sorumsuz, saygısız ve kötü niyetli girişimler, bilimsel çarpıtma ve aldatma olarak değerlendirilmektedir. Bilinçli olarak bilimsel etik ihlali yapmak ya da dikkatsizlik ve özensizlik sonucu hatalı bilimsel çalışmalar üretmek, aldatma ve yanıltma kapsamında değerlendirilmektedir. Akademik ilkelerin ihmal edildiği etik ihlallerin tespiti, özellikle de “yapay zeka” teknolojisi ile birlikte daha zor hale gelmiştir. Dolayısıyla akademik/entelektüel birikimin ve okur-yazar kültürel kamunun geleceği farklı bir sürece evrilmektedir. Bu sürecin sonunu öngörebilmek şimdilik mümkün görülmesi de mevcut makalede ilgili literatürden istifade edilerek etik kavramı, bilim etiği, bilimsel araştırmalarda takip edilecek etik kurallar ve bilimsel çalışmalarda görülen başlıca etik ihlaller ve nedenlerine dair konu başlıkları ele alınmıştır. Belli bir konu üzerine yoğunlaşması ve bilimsel çalışmaları referans almasından dolayı bu çalışma, araştırma makalesi kimliğine sahiptir.

**Anahtar Kelimeler:** Akademik İlkeler, Bilim Etiği, Bilimsel Etik İhlaller.

### ABSTRACT

The level of development of modern societies is measured by the scientific values that these societies contribute to the accumulation of humanity, and the number of qualified scientific works produced in a society determines both the level of development of that society and its position in the global arena. Today, in the global capitalist system, transforming theoretical knowledge into a product and bringing it to society or finding value in market conditions is a reality that increases the international brand value of countries.



The knowledge produced by societies can gain a meaningful value only when it is qualified, high quality, reliable and universal. The production of such knowledge is possible only if scientists adopt ethical principles in depth and apply these principles meticulously. Otherwise, distorted, erroneous, misleading and useless results will undermine public trust in scientists and may lead to irreparable misperceptions in the future. One of the most prominent examples of this situation is that different scientists in the field of health sometimes put forward completely opposite views and endeavour to present these views to the public as an absolute reality. False, misleading, manipulative, speculative, insensitive, irresponsible, disrespectful and malicious attempts that may damage the objectivity, transparency, reliability, universal validity and prestige of a research are considered as scientific distortion and deception. Deliberate violations of scientific ethics or producing erroneous scientific studies as a result of carelessness and carelessness are considered within the scope of deception and misleading. The detection of ethical violations in which academic principles are neglected has become more difficult, especially with the 'artificial intelligence' technology. Therefore, the future of academic/intellectual accumulation and the literate cultural public is evolving into a different process. Although it is not possible to foresee the end of this process for the time being, in the present article, the concept of ethics, ethics of science, ethical rules to be followed in scientific research, and the main ethical violations seen in scientific studies and their causes are discussed by making use of the relevant literature. This study has the identity of a research article due to its focus on a specific subject and reference to scientific studies.

**Keywords:** Academic Principles, Science Ethics, Scientific Ethical Violations.

## GİRİŞ

Günümüzde toplumların gelişmişlik düzeyleri, yalnızca ekonomik büyüklükleri, teknolojik altyapıları ya da askeri güçleriyle değil, aynı zamanda bilimsel üretkenlikleri ve insanlık birikimine sağladıkları katkılarla değerlendirilmektedir. Bilimsel üretim, toplumların uluslararası platformdaki konumunu şekillendiren en önemli unsurlardan biri haline gelmiştir. Özellikle küresel kapitalist sistemin belirleyici olduğu çağımızda, teorik bilginin somut bir ürüne dönüştürülmesi ve bu bilginin toplumsal fayda ya da ekonomik değer yaratması, ülkelerin marka değerini artıran temel faktörlerden biri olarak karşımıza çıkmaktadır. Bu durum, bilimin yalnızca akademik çevrelerde değil, toplumun her kesiminde bir karşılık bulması gerektiğini gözler önüne sermektedir.

Bir toplumun bilgi üretimi, yalnızca bu bilginin nitelikli, evrensel standartlara uygun, güvenilir ve sürdürülebilir olması durumunda gerçek bir değer kazanır. Bilimsel bilginin bu özellikleri taşıması, doğrudan bilim insanlarının etik ilkelere bağlılık derecesine ve bilimsel yöntemleri titizlikle uygulamalarına bağlıdır. Bilimsel araştırmaların temel dayanakları arasında yer alan nesnellik, şeffaflık ve dürüstlük, yalnızca bireysel bir erdem değil, aynı zamanda bilimsel üretimin sürekliliğini ve güvenilirliğini sağlayan bir zorunluluktur. Ancak etik ilkelerin göz ardı edilmesi durumunda, çarpıtılmış, yanıltıcı ya da hatalı araştırma sonuçları yalnızca bilimsel camiaya zarar vermekle kalmayacak, aynı zamanda toplumda uzun vadeli olumsuz algıların oluşmasına da neden olacaktır. Bu durumun en çarpıcı örneklerinden birisi, özellikle sağlık alanında, farklı bilim insanlarının birbirleriyle taban tabana zıt görüşlerini kesin bir gerçeklik olarak topluma sunma çabalarında görülebilir. Bu tür yaklaşımlar, hem toplumun bilim insanlarına duyduğu güveni sarsmakta hem de bilimsel bilginin yaygınlaşması önündeki en büyük engellerden biri olarak değerlendirilmektedir.

Bilimsel araştırmaların güvenilirliğini tehdit eden her türlü etik dışı girişim, bilinçli çarpıtmalar ya da özensiz ve dikkatsiz araştırma süreçleri, "bilimsel çarpıtma" ve "aldatma" olarak tanımlanmaktadır. Bu tür eylemler, yalnızca bilimin saygınlığına zarar vermekle kalmayıp, aynı zamanda bilimsel bilginin toplumla

buluşmasını ve toplumsal gelişimi destekleme kapasitesini de ciddi şekilde sınırlamaktadır. Bilimsel etik ihlaller, bireysel bir hatanın ötesinde, toplumsal güvenin zedelenmesine, bilimsel bilgiye yönelik şüphelerin artmasına ve uzun vadede bilimsel ilerlemenin yavaşlamasına neden olmaktadır. Dolayısıyla bilim insanların mesleki sorumluluk bilinciyle hareket etmeleri, yalnızca bireysel başarılarının değil, aynı zamanda toplumun genel refahının ve sürdürülebilir bir geleceğe katkıda bulunmalarının da temel bir koşuludur.

### **Etik Kavramı**

Etik sözcüğü, Yunanca “karakter/mizaç” anlamına gelen “ethos” sözcüğünden türetilmiştir. **İnsanların oluşturduğu** ilişkilerin bireysel ve toplumsal yönlerini inceleyen ve o ilişkilerin omurgasını oluşturan genel kuralları, normları, değer yargılarını, doğru-yanlış ya da iyi-kötü olgularını ahlaki prensipler yönüyle inceleyen felsefi bir disiplindir. Etik, öncelikle olması gereken veya ideal olan bir normun ve değer anlaşılmaması ve hayata geçirilmesidir. Etik ilkeler, nelerin yapılması gerektiğinin, nelerin istenip istenemeyeceğinin, nelere sahip olunması gerekip gerekmediğinin öğrenildiği eğitimsel bir süreci ifade eder (İnam, 2005).

Etik, insanların günlük yaşamdaki bütün rutinlerini etkileyebilecek bir niteliğe sahiptir. İnsan tekniğin yalnızca tarihsel ve siyasal süreçler içerisinde değil, kâinat karşısındaki pozisyonunu ve davranışlarını tayin eden temel bir parametre, ontolojik bir farkındalık, estetikle birlikte aksiyolojinin tamamlayıcı unsuru ve epistemolojik bir yargılar silsilesidir. Nitekim etik ilkeler, bilginin özneliği ile birlikte insanın birey, toplum ve evren karşısındaki tavrını ve statüsünü tayin eder. Bu bakımdan, evrensel insani normların kökeninde bilgi ve değerle örülmüş etik prensipler yer almaktadır (Bayram, 2005).

Etik sözcüğü, gündelik hayatta farklı kullanım alanlarına ve anlamsal çoğulculuğa karşılık gelebilmektedir. Nitekim en yaygın ve anonim kullanımı ile: “İnsanların kendi davranışlarını kendilerinin seçip hayata geçirebildiği bir prensipler manzumesi veya değerler sistemi” şeklinde tarif edilmiştir. Örneğin, tıp etiği ile kastedilen, doktorların hem çalıştıkları kurum hem meslektaşları hem de hastalarıyla ilişkilerini inceleyen ve bu ilişkilerin geliştirilmesine hizmet eden bir sistemin varlığıdır (Tepe, 1992). Nitekim bu bağlamda günümüzde; akademisyenlik, avukatlık, bankacılık, öğretmenlik ve doktorluk gibi alana özgü mesleklerin niceliksel artışı ile birlikte, bu meslekleri icra edenlerin hem topluma hem de çalıştıkları kurumlara yönelik etik yükümlülüklerinin sorgulanmaya başlamasına neden olmuştur (Çilingir, 2003).

Etik, felsefe yazınında “ahlak felsefesi” olarak kullanılagelse de, etik ve ahlak arasında benzerliklerin yanı sıra farklılıkların olduğu da yadsınamaz bir gerçekliktir. Dolayısıyla bu iki kavramı birbirinden ayırarak kullanmak yerinde bir yaklaşım olacaktır. Şöyle ki; ahlak kavramı çağımızda, etik kavramının muhtevansından farklı bağlamlara tekabül ederek farklı değer yargılarını tanımlamak için kullanılmaktadır (Güngör, 1995). Harald Delius (1997: 336), etik-ahlak yaklaşımlarının farkına ilişkin şunları söylemektedir: “*Moral (ahlak) ve etik sözcükleri arasında günlük dildeki çok anlamlılık, geçişlilik ve kaypaklığa rağmen iki sözcüğü birbirinden ayırmak konusunda ufak da olsa bir ölçütümüz vardır. Ahlak’ın olgusal ve tarihsel olarak yaşanan bir şey olmasına karşılık, etik bu olguya yönelen felsefe disiplininin adıdır. Bu nedenle, günlük dildeki alışkanlıkla bir ahlaksal problemden söz edildiğinde, aslında bu durumu etik’e ait bir problem alanı yani bir araştırma öznesi olarak anlamak gerekmektedir*”.

### **Bilim Etiği**

Bilim etiği kavramı, bilimsel araştırma süreçlerinde dikkat edilmesi gereken ahlaki ilkeler ve değer sorunları ile bunlara yönelik geliştirilen çözüm önerilerinin sunulduğu alan şeklinde tanımlanabilir. Başka bir deyişle, akademik araştırma yapan bilim insanların araştırmaları sırasında uymaları gereken bilimsel ilkeleri ve temel değerleri ifade eder. Bilimin evrensellik boyutu bu süreci kolaylaştırmakla birlikte tüm araştırmacıların etik kurallara istisnasız uyduğunu ya da herkesin yeterince özen gösterdiğini söylemek iyimser bir ihtimal olur. Pratikteki yönüyle değerlendirildiğinde ise bilim etiği, akademik araştırma yapan bilim insanların, kendi bilimsel çalışmaları boyunca uymaları gereken ahlaki ilkeleri, temel değerleri ve

genel geçer kuralları ihtiva eder (Fraenkel ve Wallen, 1990).

Bilim etiği kavramı, bilimsel arařtırmalar esnasında çıkması muhtemel doęru ve yanlış akademik tutumları konu edinir. Bilim adına yapıldığı iddia edilen bir kısım tutum ve uygulamaların, bilim dünyasında kabul edilebilir bir yönü bulunmamaktadır. Bunların bir kısmı konuya ilişkin bilgi ve deneyim eksikliği, dikkatsizlik ve sorumsuzluk gibi nedenlerden kaynaklanmakta iken bir kısmı da bilinçli şekilde bu ilkelerin ihlal edilmesi sonucunda ortaya çıkmaktadır. Sözü edilen olumsuz tutumların sergilendiği çalışmalardan çıkan sonuç ne olursa olsun, bilimsel üretime ve bilim insanına yönelik güven ve saygı sarsılmaktadır. Bilim insanlarının etik ilkelere uygun akademik çalışma yapmış olması bilimin evrenselliğini, inandırıcılığını, nesnellliğini ve saygınlığını koruyabilmesine yönelik olamazsa olmaz bir ön koşuldur (Yıldırım, 2014).

Bilimsel ahlak ilkeleri, evrensel olarak kabul edilmiş kurallar ve değerler sisteminden oluşmaktadır. Bu ilkelerin genişletilmesi veya detaylandırılması amacıyla çeşitli bilimsel kuruluşlar kendi etik standartlarını geliştirmiş olsa da, bu standartların büyük ölçüde evrensel değerlerin bir yansıması olduğu görülmektedir. Bu bağlamda, kurumlar tarafından oluşturulan etik kurallar genellikle, bilimsel faaliyetlerin doğasına ilişkin evrensel normları temel almakta ve ilgili kurumların yorumları ile önerileri doğrultusunda şekillenmektedir (Alaçam, 1995). Böylece bilimsel etik, yalnızca bir normatif düzenleme değil, aynı zamanda bilimin evrensel doğasının sürdürülebilirliğini sağlayan bir yapı olarak değerlendirilebilir.

Son yıllarda üniversitelerin, bilimsel etik konusuna daha fazla önem verdiği ve bu alanda kurumsal bir yaklaşım benimsediği dikkat çekmektedir. Özellikle, birçok üniversitenin bünyesinde “Bilimsel Etik Kurulları” kurduğu ve akademik personel için “Bilim Etiği Kılavuzları” hazırladığı bilinmektedir. Bu kılavuzlar, etik ilkelere uyumun teşvik edilmesine yönelik açıklayıcı ve bilgilendirici bir misyon üstlenmektedir. Ancak, söz konusu kılavuzların genellikle etik dışı davranışlar karşısında uygulanacak yaptırımlar hakkında yeterli detay sunmadığı ve daha çok bir hatırlatma ve farkındalık yaratma amacı taşıdığı görülmektedir. Bu durum, bilimsel etik konusunda farkındalığın artırılmasını sağlarken, etik ihlallerin önlenmesi adına daha kapsamlı bir kurumsal stratejiye ihtiyaç olduğunu da ortaya koymaktadır.

### **Bilimsel Etik Kuralların İşlevi ve Temel İlkeleri**

Bilimsel araştırma etiği; akademik bir çalışmanın metodolojisi, planlanması, uygulanması ve yürütülmesi ile ilgili takip edilmesi gereken bilimsel ve etik ilkeleri (Balcı, 2010), akademik çalışmalarda bilimsel etik prensiplerin uygulanmasını (Uluođlu, 2009) ve bilimsel çalışma yapmak için olmazsa olmaz standartlardan oluşan genel geçer kurallar ve bilimsel etik normlardan oluşan bir bütünü ifade eder (Frechette, 1994).

Bilimsel etiğe uygun olmayan tutumlar, Amerika Birleşik Devletleri Sağlık Bakanlığı Sağlık ve İnsan Servisleri Birimi’ne göre: “*Bilimsel bir ortam içinde araştırmanın amaçlanması, tasarımı, iletilmesi veya rapor edilmesi için genel olarak kabul edilen kurallardan ciddi bir şekilde sapma; yalan söyleme ve uydurma; tahrif veya taklit etme veya değiştirme, aşırmacılık ya da benzeri etik ihlaller*” şeklinde tanımlanmıştır (Türkiye Bilimler Akademisi [TÜBA], 2002).

Bilimsel etik kurallar, arařtırmacıların evrensel bir anlayışla uyması beklenen normlar olarak, bilginin güvenilirliğini ve doğruluğunu temin etmeyi amaçlamaktadır. Bu kuralların varlığı, bilimsel çalışmaların metodolojik tutarlılıkla yürütülmesini sağlarken, aynı zamanda araştırma sürecinde karşılaşılan etik risklere karşı bir kalkan işlevi görmektedir. Etik kuralların temelinde, bilimin nesnel, adil ve şeffaf bir şekilde ilerlemesi için vazgeçilmez kabul edilen bazı değerler yer almaktadır.

Kurtulmuş ve Ardıç’a (2013) göre, bilimsel etiğin dayandığı temel ilkeler; dürüstlük, güvenilirlik, sorumluluk, nesnellik, yansızlık, bağımsızlık, açıklık, saygı, hakkaniyet ve sakınma gibi evrensel değerler olarak sıralanmaktadır. Bu ilkeler, arařtırmacıların bireysel davranışlarından bilimsel topluluğun genel ya-

pısına kadar her düzeyde bilimsel faaliyetlerin etik bir zeminde yürütülmesine rehberlik etmektedir. Bu bağlamda, bilimsel etik kuralların sadece teorik bir çerçeve değil, aynı zamanda araştırma süreçlerinin uygulanabilir bir parçası olduğu unutulmamalıdır.

Bilimsel etik ilkeler, bilim insanlarının akademik çalışmalarında dikkate alması gereken bilimsel standartlara ve ahlaki prensiplere karşılık gelirken, bilimsel etik normların ihlal edildiği tutumlar, sözü edilen bilimsel standartların ve ahlaki prensiplerin isteyerek veya istemeyerek terk edilmesi anlamına gelir. Bilimsel etik ilkeler; araştırmacıya bir yandan akademik prensiplere uymasını diğer yandan da akademik çalışmalarını akademik ahlaki bir disipline bağlı kalarak sürdürebilmesini sağlar. Nitekim bilimsel etik dışı davranışlar, bilim insanının akademik ahlaka sahip olmasına rağmen dikkatsiz ve disiplinsiz akademik bir araştırmacının neticesinde yaptığı yanlış yaklaşımları içerdiği gibi isteyerek yaptığı hatalı tutumları da içermektedir (Köklü, 2003). Bu yüzden bilim insanının, akademik çalışma evresinde dikkatli ve duyarlı bir yöntem takip etmesi kaçınılmazdır. Nitekim bilimsel etik ilkeler konusunda yeterli donanıma sahip olmadan yetkin bir bilim insanı olunması çok da olası görünmemektedir (Aypay, 2009).

### **Bilimsel Çalışmalarda Görülen Başlıca Etik İhlaller**

Türkiye Bilimsel ve Teknolojik Araştırma Kurumu'nun (TÜBİTAK, 2006) Bilimsel Etik İhlalleri Tanımlamalarında ise, bilimsel araştırma süreçlerinde etik ihlalleri detaylandırarak bu ihlalleri şu başlıklar altında açıklamaktadır:

1. **Uydurma (Fabrication):** Araştırma sürecinde hiç var olmayan verilerin üretilmesi, bu verilerin rapor edilmesi veya yayımlanması.
2. **Çarpıtma (Falsification):** Araştırma materyalleri, cihazlar, yöntemler, işlemler ya da araştırma kayıtlarında değişiklik yaparak sonuçların yanlış bir şekilde yönlendirilmesi veya değiştirilmesi.
3. **Aşırma (Plagiarism):** Başkalarına ait metotların, verilerin, yazıların veya görsellerin, kaynak belirtilmeden ve sahibine atıfta bulunulmadan kullanılması.
4. **Duplikasyon (Duplication):** Aynı araştırma bulgularının birden fazla dergiye gönderilmesi ya da yayımlanması, yani aynı sonuçların tekrarlı bir şekilde yayımlanması.
5. **Dilimleme (Least Publishable Units):** Bir araştırmacının sonuçlarının, bütünlüğünü bozacak ve bilimsel etiğe aykırı olacak şekilde küçük parçalara ayrılarak birden fazla yayın haline getirilmesi.
6. **Destek Belirtmeme:** Destek alınarak yürütülen araştırmaların sonuçlarının sunum veya yayımında, destek veren kurum ya da kuruluşların belirtilmemesi.
7. **Yazar Adlarında Değişiklik Yapmak:** Araştırmalarda veya makalelerde, ortak araştırmacı ve yazarların yazılı mutabakatı olmaksızın, katkı sağlayan kişilerin isimlerinin çıkarılması, yazarlıkla bağdaşmayan katkılar nedeniyle yazar eklenmesi ya da yazar sıralamasının değiştirilmesi.
8. **Diğer İhlaller:** Araştırma ve yayın etiği ilkeleriyle uyumsuz diğer davranışlarda bulunulması.

Bu etik ihlaller, bilimsel çalışmalarda güvenilirliği zedeleyen ve akademik bütünlüğü tehlikeye atan davranışları ortaya koyarak araştırmacılara rehberlik etmeyi amaçlamaktadır.

Bilimsel aktarımın ve görünürlüğün en işlevsel yayın organları olan bilimsel süreli yayınlarda, bilimsel etik ilkelere ne kadar dikkat edildiği noktasında farklı çalışmalar yapılmıştır. Bu konuda Berna Arda (2001: 3)'nin araştırması dikkat çekici veriler içermektedir. Şöyleki: "Yayın Etiğine Uymayan Durumlar" olarak yedi farklı kategori yapılmış ve elde edilen veriler yüzdeleri ile birlikte belirtilmiştir. Bu kategoriler ve bilimsel etiğe aykırı ilkeler şöyle sıralanmıştır: Başkalarına ait bilgi, örnek, vaka ya da verilerin izinsiz ve kaynakçada gösterilmeden yayımlanması (%20.6). Başkalarına ait eserlerden kaynak verilmeden alıntı

yapılması (%20.6). Bir yayının birden fazla dergide yayımlanması (%19.6). Yayında emeği geçmeyenlerin adının bulunması (%19.6). Bir çalışmanın bölümlere ayrılarak yayımlanması (%9.5). Aynı çalışmanın Türkçe ve yabancı bir dilde ayrı ayrı yayımlanması (%8) ve diğer başlığı altında (bir çalışmanın bildiri olarak sunulması ve ardından bir dergide yayınlanması; emeği geçenlerin adının bulunmaması ve uygunsuz multi-disipliner çalışma referansının referansı olayı) toplanan çeşitli durumlar (%4.3) olarak saptanmıştır.

### **Bilimsel Çalışmalarda Görülen Etik İhlallerin Başlıca Nedenleri**

Bilimsel çalışmalarda etik ihlaller çok farklı nedenlerle yapılabilmektedir. Bilimsel etiğin ihlaline neden olan başlıca faktörler: Bireyin konuya ilişkin bilgi ve bilinç düzeyinin yeterli olmamasının ve bilimsel araştırma disiplininin yoksun olmasının, bilimsel yanılma ve aldatmada kişisel kariyer hırslarının etik değerlerin önüne geçmesinin, diğer insanlara karşı kendisini başarılı ve üretken gösterme duygusunun, başkaları tarafından taltif edilme ve takdir toplama beklentisinin, çalıştığı kurumun veya ait olduğu bölümün görünür olma merakı ve yayın baskısının, ekonomik bir getiri beklentisi ve az da olsa sosyo-psikolojik bozuklukların etkisi olduğu düşünülmektedir (Kansu ve Ruacan, 2002).

Bilimsel çalışmalardaki etik dışı tutumların belli başlı nedenleri ise şu şekilde sıralanabilir (TÜBA, 2002: 36):

1. Bilimsel çalışmalarının en başından itibaren “bilimsel araştırma yöntemleri” dersiyle bütünleşik veya o dersten bağımsız bir eğitimin/disiplinin verilmemesi ve bu şekilde bilimsel etik ilkelerin öğretilmemesi.
2. Akademisyenlerin kariyer olarak hızlı yükselmek ve diğer akademisyenler nazarında itibar sahibi olma çabasının yanı sıra kendi akademik çevresinde tanınır olma dürtüsüyle hareket ediyor olmak.
3. Fazla sayıda yayına sahip olmanın bilimsel prestiji artıracığına yönelik hatalı bir tutum içerisinde olmak.
4. Ekonomik destek sağlanan bilim insanlarının, ekonomik desteğin karşılığı olarak hızla yayın yapmaya zorlanmaları da başlı başına bir sorun teşkil etmektedir. Araştırmacı, bahsi geçen destekten yoksun kalmamak adına kendi çalışmalarında etik dışı ögelere yönelebilmektedir.

### **Bilimsel İntihalin Önlenmesi İçin Uyulması Gereken Bazı İlkeler**

Bilimsel çalışmalarda intihalin azaltılması veya tamamen ortadan kaldırılabilmesi, etik kuralların eksiksiz bir şekilde benimsenmesi ve uygulanmasıyla mümkündür. Bu doğrultuda, araştırmacıların dikkat etmesi gereken başlıca kurallar şu şekilde sıralanabilir (Açıköğretim Fakültesi [AÖF], 2012: 207):

1. **Kaynak Gösterimi ve İzin:** Farklı bilim insanlarının fikirleri, verileri, yorumları ve diğer bilimsel katkıları kullanılırken, mutlaka kaynağın açıkça belirtilmesi gerekmektedir. Gerekli durumlarda, ilgili kaynakların kullanımı için yazılı izin alınmalıdır.
2. **Özgün İfade:** Araştırmacılar, kullandıkları kaynaklardaki bilgileri kendi ifadeleriyle aktarmalı, ufak değişiklikler yaparak fikirleri kendilerine aitmiş gibi sunmaktan kaçınmalıdır. Kullandıkları tüm kaynakları eksiksiz bir şekilde belirtmek, bilimsel dürüstlüğün gereğidir.
3. **Alıntı Kuralları:** Birebir alıntılar yapılırken, alıntının kaynağı sayfa numarasıyla birlikte verilmelidir. Üç satırı veya 40 sözcüğü aşmayan alıntılar, tırnak içinde aktarılabilirken, daha uzun alıntılar ayrı bir paragraf olarak belirtilmelidir.
4. **Dolaylı Alıntılar:** Doğrudan alıntı yapılmadığında, kaynak gösterirken sayfa numarası eklenmesi zorunlu değildir. Ancak dolaylı alıntılarda sayfa numarası verilmesi, akademik şeffaflık açısından tercih edilebilir.

**5. Çizelge ve Şema Kullanımı:** Araştırmalarda kullanılan çizelge ve şemalar, orijinal kaynağıyla birlikte belirtilmelidir. Eğer uyarılma yapılmışsa, bu durum açıkça ifade edilmelidir. Bununla birlikte, “yazılı izin olmaksızın kullanılamaz” ibaresi taşıyan içerikler için sadece kaynak göstermek yeterli olmayıp, telif hakkı sahibinin yazılı izni de gereklidir.

**6. Anonim Fikirler ve Evrensel Düşünceler:** Yaygın şekilde bilinen ya da anonimleşmiş düşünceler için kaynak gösterme zorunluluğu yoktur. Ancak orijinal bir görüş, anonim şekilde sunulmamalıdır. Araştırmacılar, bu konuda şüphe duyduklarında, özgün fikirlerin gerçek sahiplerini belirlemek için literatürde kapsamlı bir tarama yapmalıdır.

**7. Doğru Kaynak Kullanımı:** Hatalı veya yanıltıcı kaynak gösteriminden kaçınılmalıdır. Araştırmacılar, atıf yaptıkları eserleri mutlaka kendileri okumalı, yalnızca özetlere dayanarak ya da başka kişilerin atıflarına güvenerek kaynak göstermemelidir. Bu yaklaşım, akademik çalışmalarda güvenilirliği ve doğruluğu zedeler.

Bu kurallar, yalnızca bilimsel çalışmalarda etik ihlalleri önlemekle kalmayıp, aynı zamanda bilginin güvenilirliğini ve akademik standartların sürdürülebilirliğini sağlamayı hedeflemektedir.

Sıralanan maddelerden çıkan sonuca göre; araştırmacı kendisine ait olmayan veya kendi üretmediği herhangi bir bilgiyi kullanırken kaynak gösterme sorumluluğuna sahip olmalıdır. Başkalarının ürettiği bilgiyi diğer bir ifadeyle emeği çalmaya yönelik bilimsel aşırma davranışı hem etik dışı bir davranıştır hem de hukuki olarak suçtur. Aşırma eylemi tamamen değil de kısmen bile yapılırsa başkalarının emeğini ve ürettiği değeri çalmaya yönelik olduğu için çalışmanın ilkeselliğine, güvenilirliğine, özgünlüğüne ve saygınlığına gölge düşürmektedir. Bu nedenle, etik dışı davranışların belki de en ağır, bilimsel aşırma ve yanıltma olarak nitelendirilebilir. Yukarıda anlatılan kurallara uyma konusunda gösterilecek titizlik, sözü edilen tutumların doğurabileceği olumsuzlukları da ortadan kaldıracaktır.

## Sonuç

Bir bilim insanı disiplinli, duyarlı, özverili ve etik davranarak nitelikli ve özgün bir çalışma yöntemi takip etmeli ve bu bilimsel değerleri içselleştirerek hayata geçirecek bir motivasyonla kariyer planı yapmalıdır. Nitekim sözü edilen süreçte bilim insanlarının aşması gereken birtakım akademik süreçler bulunmaktadır. Bilim insanından editörüne, jüri üyesinden hakemine, yayınevinden emeği geçen diğer değerlendirme unsurlarının hepsine kadar ve bir şekilde bilim etkinliğinin içinde yer alan herkesin bilimsel etik değerlere sahip olması ve o değerleri özümsemesi beklenmektedir. Esasında bu değerler insanlığın doğasında varolan ve bilimsel araştırmalara da uyarlanması gereken evrensel normlardır.

Bilim insanlarının sahip olması gereken bilimsel etik veya bilim ahlakı sorunsalının çözümü için sunulabilecek başlıca bir takım öneriler sıralanacak olursa eğer: Bilim insanlarının çalışma şartlarının iyileştirilmesi, üzerlerindeki psikolojik baskının kaldırılması ve her şeyden önce bilim insanlarının bilimsel etik ve bilim ahlakı konusunda eğitilmesi gerektiği savunulmuş ve sözü edilen konularda, iş bu kişilerle yapılan saha araştırmalarında en çok eğitim konusu vurgulanmış olsa da önemli olan hususun bilim insanlarına “etik bilginin” salt teorik yönü değil uygulamalı örneklerinin de öğretilmesi ve içselleştirmesi gerektiği sonucuna ulaşılmıştır. Zira mevcut teorik bilginin ders olarak okutulması ve sonrasında uygulamalı örneklerle yeterince desteklenmemesi sadece teorik bir bilgi aktarımının ötesine geçememesinin de temel nedeni olmuştur.

Konuya ilişkin alanyazında birçok araştırma farklı çözüm önerileri sunmakla birlikte; bilimsel etki, tartışmaların daha sistematik bir düzlemde ve daha geniş bir vizyonla ele alınması gerektiği, bütün üniversitelerin kendi içinde etik kurullar oluşturması ve bu kurulları işlevsel kılmaları gerektiği ve lisansüstü eğitim ve öğretim sürecinde bilimsel etik ilkelerin öğrencilere uygulamalı metotlarla benimsetilmesi gerektiği,

bilimsel çalışmalarda, “bilimsel araştırma yöntemleri” dersine önem verilmesi, yapılan bilimsel yayınların niceliksel çokluğundan ziyade niteliğinin daha önemli olduğunun öğretilmesi, araştırmacıların üzerlerinde üniversite, fakülte ve bölüm baskılarını hissetmemesi gerektiği araştırmacıların eğitimi ve araştırmacılar üzerindeki her türlü psiko-sosyal ve sosyo-ekonomik baskıların da kaldırılması gerekliliği anlatılan konuya ilişkin tavsiyelerden bir kısmıdır.

Bilimsel etik ihlallerin gerçekleşmemesi için sıralanan önerilerin dikkate alınması ve hayata geçirilmesi gerekliliği ile birlikte; lisansüstü eğitim ve öğretim müfredatında bilimsel etik dersinin okutulmasına, hem üniversitelerin hem de fakültelerin veya yüksekokulların kendi etik kurullarının oluşturulmasına, bilimsel etik ihlallerin caydırıcı şekilde cezalandırılmasına ve bilimsel etik ilkelerin bilincinde olan ve o ilkelere saygı duyan akademik araştırma ortamının oluşturulmasına yönelik beklentiler öncelikli talepler olarak ön plana çıkmaktadır.

## KAYNAKLAR

- Açıköğretim Fakültesi (AÖF), (2012). *Sosyal Bilimlerde Araştırma Yöntemleri*, Eskişehir: Anadolu Üniversitesi Açıköğretim Fakültesi Yayınları.
- Alaçam, E. (1995). *Bilimsel Etkinlik ve Yayım*, Ankara: TÜBİTAK Yayınları.
- Arda, B. (2001). *Bilimsel Bilgi Üretiminde Yayın Etiği*, 2001 Ulusal Tıbbi Etik Kongresi'nde Sunulan Sözlü Bildiri, 27 Mayıs 2018 tarihinde <http://uvt.ulakbim.gov.tr/tip/sempozyum1/bar-da.pdf> adresinden erişildi.
- Aypay, A. (2009). Bilimsel Etik, (Edt. A. Tanrıöğen), *Bilimsel Araştırma Yöntemleri*, Ankara: Anı Yayıncılık.
- Balcı, A. (2010). *Sosyal Bilimlerde Araştırma Yöntem, Teknik ve İlkeler*, Ankara: Pegem Akademi Yayıncılık.
- Bayram, A. K. (2005). *Modern Zamanlarda Etik ve Siyasal Değerler*, 16 Dem Dergi, S. 5, s. 16-23.
- Bursalı, O. (2002). *Bilimsel Araştırmada Etik ve Sorunlar*, Cumhuriyet Bilim Teknik Dergisi, S. 765, s. 3.
- Bülbül, T. (2004). *Bilimsel Yayınlarda Etik*, Pamukkale Üniversitesi Eğitim Fakültesi Dergisi, S. 15, s. 53-61.
- Çilingir, L. (2003). *Ahlak Felsefesine Giriş*, Ankara: Elis Yayınları.
- Delius, H. (1997). *Etik (Ahlak Felsefesi), Günümüzde Felsefe Disiplinleri*, A. Diemer ve diğerleri, (Der./Çev. Doğan Özlem), İstanbul: İnkılap Kitabevi.
- Fraenkel, J., Wallen, N. (1990). *How to Design and Evaluate Research in Education*. New York: McGraw Hill.
- Frechette, K. S. (1994). *Ethics of Scientific Research*, United States of America: Rowman&Littlefield Publishers Inc.
- Güngör, E. (1995). *Ahlak Psikolojisi ve Sosyal Ahlak*, İstanbul: Ötüken Yayınları.
- İnam, A. (2005). İç Ahlak Üstüne, 2. Siyasette ve Yönetimde Etik Sempozyumu Bildiriler Kitabı, 18-19 Kasım 2005, Sakarya, s. 3-7.
- Kansu, E. (1994). *Bilimsel Yanıltma ve Önlenmesi*, Dünya'da ve Türkiye'de Bilim, Etik ve Üniversite, TÜBA Bilimsel Toplantı Serileri (26 Mayıs 1994): 1, s. 71-75.
- Kansu, E., Ruacan, Ş. (2002). *Bilimsel Yanıltmanın Günümüzdeki Durumu: Türleri, Nedenleri, Önlenmesi ve Cezalandırılması*, Türk Kardiyoloji Derneği Arşivi Dergisi, S. 30 (12), s. 763-767.
- Köklü, N. (2003). *Akademisyenlerin Araştırma Etiği Konusundaki Görüşleri, Eğitim Bilimleri ve Uygulama Dergisi*, S. 2 (4), s. 137-151.



- Kurtulmuş, M., Ardıç, T. (2013). *Lisansüstü Öğrencilerin Bilimsel Araştırma Sürecine İlişkin Gözlemedikleri Etik Dışı Davranışlar*, II. Kamu Etiği Kongresi'nde Sunulan Sözlü Bildiri, 27 Mayıs 2018 tarihinde <https://www.researchgate.net/publication/299011955> adresinden ulaşıldı.
- Tepe, H. (1992). *Etik ve Metaetik*, Ankara: Türkiye Felsefe Kurumu Yayınları.
- Türkiye Bilimler Akademisi Bilim Etiği Komitesi (TÜBA), (2002). *Bilimsel Araştırmada Etik ve Sorunları*, Ankara: Türkiye Bilimler Akademisi Yayınları.
- Türkiye Bilimsel ve Teknolojik Araştırma Kurumu (TÜBİTAK), (2006). *Bilimsel Dergilere Gönderilen Makalelerde Dikkat Edilmesi Gereken Noktalar: Neler Etik Dışıdır?*, 26 Mayıs 2018 tarihinde <http://journals.tubitak.gov.tr/genel/brosur.pdf> adresinden erişildi.
- Uluoğlu, C. (2009). *Araştırma Etiği*, Sağlık Bilimlerinde Süreli Yayıncılık Dergisi, 7. *Ulusal Sempozyum Bildirileri*, 26 Mayıs 2018 tarihinde [www.http://uvf.ulakbim.gov.tr/tip/sempozyum7/uluoglu.pdf](http://uvf.ulakbim.gov.tr/tip/sempozyum7/uluoglu.pdf) adresinde erişildi.
- Uzbay İ. T. (2007). *Türkiye'nin Çağdaş Uygarlığı Yakalama Hedefinde Bilimin Yeri*, Silahlı Kuvvetler Dergisi, S. 391, Ocak 2007, s. 62-75.
- Yıldırım, C. (2014). *Bilimin Öncüleri*, Ankara: Bilim ve Gelecek Kitaplığı.



# SEDANter YAŞAM TARZININ ÇALIŞAN PERFORMANSI VE TÜKENMİŞLİK ÜZERİNE ETKİSİ

## THE EFFECT OF SEDENTARY LIFESTYLE ON EMPLOYEE PERFORMANCE AND BURNOUT

**Tuğba İmadođlu Kalkan**

tugba-imadoglu@hotmail.com

**Ayşe Gökçen Kapusuz**

aysegokcenkapusuz@gmail.com

### Özet

Bu çalışmada sedanter yaşam tarzının çalışan performansı ve tükenmişlik üzerine etkisi incelenmektedir. Gelişmiş toplumlardaki bireyler çalışmak, seyahat etmek ya da boş zamanlarını değerlendirebilmek (televizyon izlemek, sinemaya gitmek, kitap okumak vb.) gibi yaşamın temel alanlarında giderek artan sürelerde sedanter davranışlar sergilemektedir. Sedanter davranışlar, uyanıkken oturma ya da uzanmayı içeren, daha çok 1.5 metabolik eşdeğerdan daha düşük enerji harcamasına neden olan işler olarak ifade edilmektedir. Sosyokültürel gelişmeler ve değişimlerle birlikte yürüme mesafelerinin ve sürelerinin kısalması, ev dışı aktivitelere katılımın azalması gibi nedenlerle insanlar, hareketsiz yaşam tarzını benimser bir duruma gelmiştir. Bireylerin hareketsiz kalması, işlerini zamanında yetiştirememeye, monoton bir yaşam tarzına bürünme vb. olumsuz durumları beraberinde getirdiği gibi iş performanslarında da düşüş meydana getirmektedir. İş performansı, bireyin kendi görev tanımı içerisinde yaptığı, devam ettirdiği işi makul sınırlar içerisinde yapması olarak tanımlanmaktadır. Performansı düşen çalışanlar tükenmişlik yaşamayabilmektedir. Bireyde ruhsal ve fiziksel açıdan enerjinin tükenmesi olarak ifade edilen tükenmişlik hem birey hem de örgütler açısından iş yaşamını önemli ölçüde tehdit eden bir sorun olarak karşımıza çıkmaktadır. Bu bağlamda çalışanların sedanter yaşam tarzı yerine fiziksel aktiviteler yaptığı daha hareketli, sosyal aktivitelere katıldığı aktif bir yaşamı tercih etmesi ve böylece performans artışlarının olmasıyla tükenmişlik hissinin yok olması veya en aza indirilmesi sağlanabilir.

**Anahtar Kelimeler:** Sedanter yaşam tarzı, çalışan performansı, tükenmişlik.

### Abstract

This study examines the effect of sedentary lifestyle on employee performance and burnout. Individuals in developed societies exhibit increasingly sedentary behavior in basic areas of life, such as working, traveling or spending their free time (watching television, going to the cinema, reading books, etc.). Sedentary behaviors are defined as tasks that involve sitting or lying down while awake and that result in energy expenditure of less than 1.5 metabolic equivalents. With sociocultural developments and changes, people

have come to adopt a sedentary lifestyle due to reasons such as shortening of walking distances and durations and decreasing participation in outdoor activities. Individuals remain inactive, cannot complete their work on time, have a monotonous lifestyle, etc. Not only does it bring about negative situations, it also causes a decrease in job performance. Job performance is defined as the individual's performance of the job he/she performs within his/her job description within reasonable limits. Employees whose performance decreases may not experience burnout. Burnout, which is defined as the depletion of mental and physical energy in an individual, appears as a problem that significantly threatens business life for both individuals and organizations. In this context, instead of a sedentary lifestyle, employees can prefer a more active life in which they engage in physical activities and participate in social activities, and thus, the feeling of burnout can be eliminated or minimized by increasing performance.

**Keywords:** Sedentary lifestyle, employee performance, burnout.

## GİRİŞ

Sedanter davranışlar modern toplumlarda sosyal, ekonomik ve fiziksel ortamlardaki değişiklikler nedeniyle giderek daha yaygın bir duruma gelmiştir. Bu durumun sebebi ise teknolojinin hızla artmasına bağlanmaktadır. Sedanter davranış, otururken, uzanırken veya yatarken enerji harcaması 1,5 Metabolik Eş Değere (MET) eşit veya daha düşük olması ile karakterize edilen herhangi bir uyanık aktivite olarak tanımlanır (Tremblay vd., 2017). Sedanter davranışlara örnek olarak televizyon izlemek, video oyunları oynamak, bilgisayar kullanmak, okulda veya işte oturmak ve işe giderken oturmak verilebilir (Jochem, Wallmann-Sperlich ve Leitzmann, 2019). Daha az enerji harcayarak günü tamamlamaya ve vaktin en az 6 saatini oturarak geçirmeye sedanter yaşam tarzı denir. Örneğin ofiste geçirdiğiniz iş gününün tamamında bilgisayar başında oturuyorsanız ve uyumadan önce televizyon seyrediyor ya da telefonda vakit geçiriyorsanız sedanter bir yaşam tarzınız olabilir. Sedanter davranışların insan sağlığını olumsuz yönde etkilediğine dair araştırmalar bulunmaktadır (Biswas vd., 2015). Çünkü hareketsiz kalarak fiziksel aktiviteler yapmayan bireylerde zamanla mental sağlıkları gerileyebilir, anksiyete, depresyon artışı olabilir, hipertansiyon ortaya çıkabilir, kalp krizi geçirebilir, diyabet ve obezite gibi metabolizma hastalıkları meydana gelebilir, kanser olabilir. Bu sayılan rahatsızlıklar dışında daha birçok rahatsızlık ortaya çıkabilmektedir. Bu minvalde bireyler için fiziksel aktivite büyük önem arz etmektedir. Sedanter davranışlar iş performansı ve tükenmişliği etkilemektedir. Bu çalışmada amaç sedanter yaşam tarzının iş performansı ve tükenmişliğe etkisini incelemektir.

### 1. Araştırmanın Modeli ve Hipotezleri

Sedanter davranışın iş performansı ve tükenmişlik üzerindeki etkisini ortaya koymak için tasarlanan bu çalışmanın model olarak gösterimi aşağıdaki gibidir:

**Şekil 1.** Araştırmanın Modeli

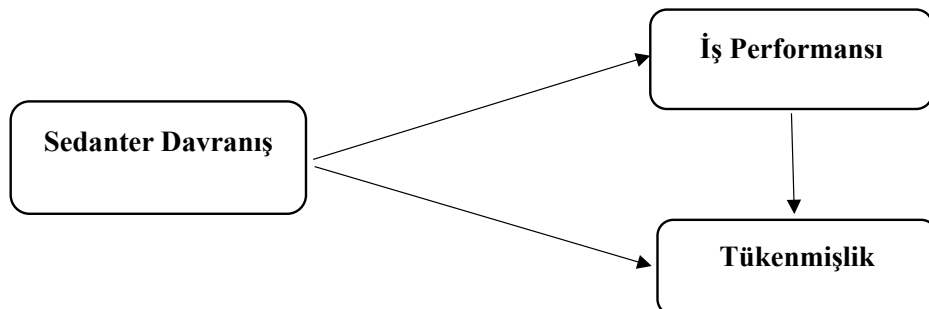

Araştırmanın amacı ve modeli kapsamında geliştirilen hipotezler aşağıdaki gibidir:

H<sub>1</sub>: Sedanter davranışın iş performansı üzerinde pozitif yönde anlamlı bir etkisi vardır.

H<sub>2</sub>: Sedanter davranışın tükenmişlik üzerinde negatif yönde anlamlı bir etkisi vardır.

H<sub>3</sub>: İş performansının tükenmişlik üzerinde pozitif yönde anlamlı bir etkisi vardır.

## 2. Bulgular

### 1.1. Yöntem

Bu çalışmada sedanter yaşam tarzının çalışan performansı ve tükenmişlik üzerine etkisi ele alınarak 321 özel sektör beyaz yaka çalışanından online anket tekniğiyle veriler toplanmıştır. Araştırma verileri SPSS ve Amos paket programları ile analiz edilmiştir. Nicel araştırma deseni kullanılan bu çalışmada kolayda ve kartopu örnekleme yöntemleri bir arada kullanılmıştır.

Araştırmada çalışanların sedanter davranışlarını ölçmek üzere Rosenberg ve arkadaşlarının geliştirdiği Sedanter Davranış Anketi kullanılmıştır. Ölçeğin Türkçe versiyonu Kara Kaya ve Zengin Alpözgen (2021)'in çalışmasından alınmıştır. 22 maddelik (11 hafta içi ve 11 hafta sonu) soru formundan oluşmakta ve katılımcıların sedanter davranışlarını ölçmektedir.

İş performansı ölçeği, Kirkman ve Rosen (1999) tarafından geliştirilmiştir. Sigler ve Pearson (2000) tarafından yapılan çalışmalarda kullanılan 4 soru formunun Türkçe'ye çevirisi Çöl (2008) tarafından yapılmıştır ve katılımcıların iş performanslarını ölçmektedir.

Pines (2005) tarafından hazırlanan Tükenmişlik Ölçeği'nin Kısa Versiyonu'nun (The Burnout Measure Short Version-BMS) Türkçe'ye uyarılama, geçerlik ve güvenilirlik çalışmasını Tümkaya, Çam ve Çavuşoğlu (2009) yapmıştır. 10 soru formundan oluşmaktadır ve katılımcıların tükenmişlik algılarını ölçmektedir.

### 1.2. Örneklem

Örneklem grubuna ilişkin frekans dağılımlarında cinsiyet, yaş, medeni durum, kurumdaki çalışma süresi, toplam çalışma süresine ait beş farklı değişken kullanılmıştır. Söz konusu demografik özellikler Tablo 1'de görülmektedir.

**Tablo 1.** Katılımcılara Ait Demografik Özellikler

Demografik Değişkenler		Frekans	Yüzde (%)
Cinsiyet	Kadın	189	58,9
	Erkek	132	41,1
Yaş	20-25 yaş	3	,9
	26-31 yaş	39	12,1
	32-37 yaş	51	15,9
	38-43 yaş	114	35,5
	44 ve üzeri	114	35,5
Medeni durum	Bekâr	87	27,1
	Evli	234	72,9
Kurumdaki çalışma süresi	0-5 yıl	105	32,7
	6-10 yıl	93	29,0
	11-15 yıl	48	15,0
	16-20 yıl	33	10,3
	21 yıl ve üzeri	42	13,1
Toplam çalışma süresi	0-5 yıl	42	13,1
	6-10 yıl	45	14,0
	11-15 yıl	48	15,0
	16-20 yıl	90	28,0
	21 yıl ve üzeri	96	29,9
<b>Toplam</b>		<b>321</b>	<b>100,0</b>

Tablo 1'e bakıldığında katılımcıların 189 (%58,9)'u kadın, 132 (%41,1)'si erkek olduğu görülmektedir. Araştırmaya katılanların yaş aralığına bakıldığında %35,5 oranla 38-43 arası ile 44 ve üzeri yaş grubu en kalabalık yaş grubunu ve %0,9 oranla 20-25 arası yaş grubu en az olan yaş grubunu oluşturmaktadır. Katılımcıların medeni durumuna bakıldığında 87 (%27,1)'sinin bekâr, 234 (%72,9)'ünün evli olduğu görülmektedir. Kurumdaki çalışma sürelerine bakıldığında çalışma süresi 0-5 yıl arası olan katılımcılardan 105 (%32,7)'sinin en büyük paya ve 16-20 yıl arası olan katılımcılardan 33 (%10,3)'ünün en az paya sahip olduğu görülmektedir. Toplam çalışma süresine bakıldığında çalışma süresi 21 yıl ve üzeri olan katılımcılardan 96 (%29,9)'sının en büyük paya ve 0-5 yıl arası olan katılımcılardan 42 (%13,1)'sinin en az paya sahip olduğu görülmektedir.

### 1.3. Güvenilirlik Analizi

Araştırmada kullanılan sedanter davranış, iş performansı ve tükenmişlik ölçeklerinin yapı geçerliliğini test etmek amacıyla doğrulayıcı faktör analizi kullanılmıştır. Faktör analizi öncesinde veri setinin faktör analizine uygunluğunu tespit etmek için Kaiser-Meyer-Olkin (KMO) ve Bartlett (Barlett's test of sphericity) testleri uygulanmıştır. Sedanter davranış ölçeğinin KMO analiz sonucu .801 ve Barlett testi anlamlı ( $p=.000$ ) olarak bulgulanmıştır. İş performansı ölçeğinin KMO analiz sonucu .878 ve Barlett testi anlamlıdır ( $p=.000$ ). Tükenmişlik ölçeğinin ise KMO analiz sonucu .863 ve Barlett testi anlamlıdır ( $p=.000$ ). Bu değerler 0,5'ten büyük olduğu için bu sorulara faktör analizi uygulanabilmektedir (Kalaycı, 2010).

Ölçeklerin iç tutarlılığını ölçmek için güvenilirlik analizi yapılmıştır. Bu analizde Cronbach Alfa ( $\alpha$ ) yöntemi kullanılmıştır. Buna göre sedanter davranış ölçeğine ait alfa katsayısı  $\alpha = ,744$  olarak bulgulanırken iş performansı ölçeğine ait alfa katsayısı  $\alpha = ,876$  ve tükenmişlik ölçeğine ait alfa katsayısı  $\alpha = ,934$  olarak tespit edilmiştir. Bu değerlerin yeterli kabul edilen .70 değerinin üzerinde olduğu görülmektedir (Nunnally ve Bernstein, 1994). Bu bağlamda ölçeklerin içsel tutarlılıklarının güvenilir düzeyde olduğu söylenebilir. Bu analizlerin arkasından AMOS paket programıyla doğrulayıcı faktör analizi yapılmıştır.

#### 1.4. Doğrulayıcı Faktör Analizi

Doğrulayıcı faktör analizi sonucunda bulgularanan her bir ölçüğe ait model uyum değerleri Tablo 2’de gösterilmektedir.

**Tablo 2. Doğrulayıcı Faktör Analizi Sonuçları**

Uyum Değerleri İyiliği	CMIN ( $\chi^2$ )	Df (sd)	CMIN/DF	GFI	AGFI	CFI	IFI	NFI	TLI	RMSEA
Sedanter Davranış	286.825	120	2.771	.950	.878	.922	.970	.962	.957	0.07
İş Performansı	42.256	43	2.456	.970	.939	.953	.958	.967	.988	0.05
Tükenmişlik	29.772	12	2.018	.900	.925	.910	.926	.961	.926	0.08
İyi uyum endeksi	$\leq 2$			$\geq 0,95$						$\leq 0,05$
Kabul edilebilir uyum endeksi	$\leq 2-5$			0,90-0,95						0,05-0,08

Df: Serbestlik derecesi, CMIN/  $\chi^2$ : Ki-kare, p: Anlamlılık değeri, GFI: İyilik uyum indeksi, AGFI: Düzeltilmiş uyum iyiliği indeksi, CFI: Karşılaştırmalı uyum indeksi, IFI: Artan uyum indeksi, NFI: Normlaştırılmış uyum indeksi, TLI: Normlaştırılmamış uyum indeksi, RMSEA: Yaklaşık hataların ortalama karekökü

Araştırmada kullanılan ölçeklerin ve ölçüm modelinin uyum iyiliği değerlerine göre modelin p değeri anlamlıdır ( $p < .00$ ). Sonuçlar her bir ölçüğün yapısının geçerli ve uyum iyiliklerinin en az kabul edilebilir düzeyde olduğunu göstermektedir (Hair, Black, Babin, Anderson ve Tatham, 2005, s. 753; Kline, 2016).

#### 1.5. Korelasyon Analizi

Araştırma modeli çerçevesinde araştırmanın hipotezi test edilmeden önce pearson korelasyon analizi yapılmıştır. Sedanter davranış, iş performansı ve tükenmişlik değişkenlerine ilişkin yapılan korelasyon analizi sonuçları Tablo 3’te görülmektedir.

**Tablo 3. Pearson Korelasyon Analizi Sonuçları**

Değişkenler	1	2	3
1 İş performansı	1		
2 Tükenmişlik	-,130*	1	
3. Sedanter davranış	,112*	-,220**	1

\*\*p<0,01; \*p<0,05

Analizi sonuçlarına göre sedanter davranış, iş performansı ve tükenmişlik arasında istatistiksel olarak anlamlı ilişki bulunan ikili değişkenler şu şekildedir: sedanter davranış ile iş performansı ( $r = .112$ ,  $p < .05$ ), tükenmişlik ile iş performansı ( $r = -.130$ ,  $p < .05$ ), sedanter davranış ile tükenmişlik ( $r = -.220$ ,  $p < .01$ ) arasında negatif yönlü anlamlı bir ilişki tespit edilmiştir.

#### 1.6. Basit Doğrusal Regresyon Analizi

Çalışanların sedanter davranış, iş performansı ve tükenmişlik algılarına yönelik basit doğrusal regresyon analizi sonuçları Tablo 4’te görülmektedir.

**Tablo 4.** Basit Doğrusal Regresyon Analizi Sonuçları

Bağımsız de-ğişken	Bağımlı de-ğişkenler	$\beta$	t	p	R <sup>2</sup>	Düz. R <sup>2</sup>	F	VIF	Durbin Watson
Sedanter davranış	İş performansı	,031**	,152	,005	,014	,008	2,221	2,269	1,811
	Tükenmişlik	-,256**	-,540	,020	,051	,045	8,616	2,269	2,084

\*\*p<0,01; \*p<0,05

Sonuçlara göre katılımcıların iş performansı göstermelerinin %1,4'ünün sedanter davranışların oluşturduğu saptanmıştır. Sedanter davranışın ( $\beta = ,031$ ) iş performansı üzerinde pozitif etkiye sahip olduğu tespit edilmiştir. Analizde bağımsız de-ğişkende otokorelasyonun olmadığı, (Durbin Watson=1,811), F değeri ise modelin bütün olarak her ( $p=,005$ ) düzeyde anlamlı olduğu görülmüştür. Allison (1999)'a göre VIF değerlerinin geçerli şartı sağladığı belirlenmiştir ( $VIF \leq 2,5$ ).

Çalışanların tükenmişlik göstermelerinin %5,1'inin sedanter davranışların oluşturduğu tespit edilmiştir. Sedanter davranışın ( $\beta = -,256$ ) tükenmişlik üzerinde negatif etkiye sahip olduğu saptanmıştır. Analizde bağımsız de-ğişkenler arasında otokorelasyonun olmadığı, (Durbin Watson=2,084), F değeri ise modelin bütün olarak her ( $p=,020$ ) düzeyde anlamlı olduğu görülmüştür. Allison (1999)'a göre VIF değerlerinin geçerli şartı sağladığı belirlenmiştir ( $VIF \leq 2,5$ ).

## SONUÇ

Sedanter yaşam tarzının iş performansı ve tükenmişlik üzerini etkisinin incelenmesi amaçlanan bu araştırmanın sonuçlarına göre H<sub>1</sub> ve H<sub>2</sub> hipotezi kabul edilirken H<sub>3</sub> hipotezi reddedilmiştir. Bu bağlamda sedanter davranışın iş performansını olumlu yönde etkilediği ve tükenmişliği olumsuz yönde etkilediği saptanmıştır. Buna ek olarak iş performansının tükenmişliği negatif yönde etkilediği bulgulanmıştır. Bu beklenmeyen sonucun çıkmasını sedanter davranış için içine girdiğinde beyaz yakalı çalışanların bu monotonluktan kurtulmak için daha fazla performans sergilemeye başlaması ve bu durumu kendisine bir motivasyon unsuru olarak görmesine bağlanabilir. Dolayısıyla zaman içerisinde bu performans artışına bağlı olarak tükenmişlik yaşama eğilimi azalabilmektedir. Tükenmişlik, bireyler kadar örgütler üzerinde de olumsuz sonuçlar yaratan bir durumdur. Bu yüzden eğer çalışanlar tükenmişlik sendromu yaşıyorsa yöneticilerin, çalışanların yaşadığı tükenmişliği fark etmesi ve ortadan kaldırması için gerekli olan uygulama ve düzenlemeleri gerçekleştirebilmeleri gerekmektedir.

Çalışanların sedanter yaşam tarzı yerine fiziksel aktiviteler yaptığı daha hareketli, sosyal aktivitelere katıldığı aktif bir yaşamı tercih etmesi ve böylece performans artışlarının olmasıyla tükenmişlik hissini yok olması veya en aza indirilmesi sağlanabilir. Ofis çalışanlarının her 1.5-2 saatlik masa başı çalışmasının ardından yarım saat hareket etmesi veya masa altına iskemle/tabure üzerine ayaklarını uzatarak çalışması, hafta içi akşamları veya hafta sonlarında hareketli aktiviteler yapılması, spora gidilmesi vb. durumlar sedanter davranışın olumsuz etkilerini en aza indirebilir.

Araştırmanın kısıtları örneklemin sadece beyaz yakalı çalışanlara yapılmış olması ve geri dönüş oranı düşük olan online anketin kullanılmasıdır.

İleride yapılacak çalışmalara verilecek öneriler şu şekildedir: diğer meslek dallarına yönelik araştırma yapılabilir, sedanter davranışın motivasyon, kariyer tatmini gibi kavramlarla ilişkisi araştırılabilir veya bu kavramlar demografik de-ğişkenlerle inceleyebilir.

## KAYNAKÇA

- Allison, P. D. (1999). *Multiple Regression: A Primer*. Pine Forge Press.
- Biswas, A., Oh, P., Faulkner, G. E., Bajaj, R. R., Silver, M. A., Mitchell, M. S. & Alter, D. A. (2015). Sedentary Time and Its Association With Risk for Disease Incidence, Mortality, and Hospitalization in Adults. *Annals of Internal Medicine*, 162, 123-132. doi:10.7326/M14-1651.
- Çöl, G. (2008). Algılanan Güçlendirmenin İş gören Performansı Üzerine Etkileri. *Doğuş Üniversitesi Dergisi*, 9 (1), 35-46.
- Hair, J. F., Black, W. C., Babin, B. J., Anderson, R. E., & Tatham, R. L. (2005). *Multivariate Data Analysis* (6nd Ed.) NJ: Pearson Prentice Hall.
- Jochem, C., Wallmann-Sperlich, B. & Leitzmann, M. F. (2019). The Influence of Sedentary Behavior on Cancer Risk: Epidemiologic Evidence and Potential Molecular Mechanisms. *Current nutrition reports*, 8 (3), 167-174.
- Kalaycı, Ş. (2010). *SPSS Uygulamalı Çok Değişkenli İstatistik Teknikleri*, (5. Baskı), Ankara: Asil.
- Kara Kaya, B. & Zengin Alpözgen, A. (2021). Sağlıklı Yetişkinler için Sedanter Davranış Anketinin Türkçe Kültürel Adaptasyonu ve Güvenirliği. *Manisa Celal Bayar Üniversitesi Sağlık Bilimleri Enstitüsü Dergisi*, 8 (4), 683-690.
- Kirkman, B. L. & Rosen, B. (1999). Beyond Self-Management: Antecedents and Consequences of Team Empowerment. *Academy of Management Journal*, 42 (1), 58-74.
- Kline, R. B. (2016). *Principles and Practice of Structural Equation Modeling* (4th Edn.) London: The Guilford Press.
- Nunnally, J. C., & Bernstein, I. H. (1994). *Psychometric Theory* (3rd Ed.). New York: Mcgraw-Hill, Inc.
- Pines, A. M. (2005). The Burnout Measure Short Version (BMS). *International Journal of Stress Management*, 12 (1), 78-88.
- Rosenberg, D. E, Norman, G. J, Wagner, N, Patrick, K, Calfas, K. J. & Sallis, J. F. (2010). Reliability and validity of the Sedentary Behavior Questionnaire (SBQ) for adults, *Journal of Physical Activity and Health*, 7 (6), 697-705.
- Sigler, T. H. & Pearson, C. M. (2000). Creating An Empowering Culture: Examining The Relationship Between Organizational Culture and Perceptions of Empowerment. *Journal of Quality Management*, 5 (1), 27-52.
- Singh, J., Goolsby, J. R. & Rhoads, G. R. (1994). Behavioral and Psychological Consequences of Boundary Spanning Burnout for Customer Service Representatives. *Journal of Marketing Research*, 31, 558-569.
- Tremblay, M. S., Aubert, S., Barnes, J. D., Saunders, T. J., Carson, V., Latimer-Cheung, A. E. et al. (2017). Sedentary Behavior Research Network (SBRN)-Terminology consensus project. *Int. J. Behav. Nutr. Phys. Act*, 14, 75
- Tümkiye, S., Çam, S. & Çavuşoğlu, İ. (2009). Tükenmişlik Ölçeği Kısa Versiyonu'nun Türkçe'ye Uyarlama, Geçerlik ve Güvenirlik Çalışması. *Ç.Ü. Sosyal Bilimler Enstitüsü Dergisi*, 18 (1), 387-398.

# TAMARİX ARABİCA İLE BİYOSENTEZ: GÜMÜŞ NANOPARTİKÜLLERİNİN ÇEVRE DOSTU ÜRETİMİ VE KARAKTERİZASYONU

**Ayse Açıkkapı**

aysenihanacikkapi@karabuk.edu.tr

**Müslüm Kuzu**

muslumkuzu@karabuk.edu.tr

## Özet

Nanopartiküllerin biyosentezi, özellikle bitki ekstraktları ile yapılan sentezler, son yıllarda önemli bir araştırma alanı haline gelmiştir. Biyosentez olarak adlandırılan bu yöntem, çevre dostu ve ekonomik bir süreç sunarak diğer geleneksel sentez yöntemlerinden ayrılmaktadır. Bu çalışmada, gümüş nanopartiküller (AgNP'ler), çevreye duyarlı bir yaklaşım kullanılarak basit, düşük maliyetli ve verimli bir şekilde sentezlenmiştir. Sentezlenen AgNP'lerin karakterizasyonu UV-visible Spektrofotometre (UV-Vis.), Taramalı Elektron Mikroskobu (SEM), Transmisyon Elektron Mikroskobu (TEM), Enerji Dağılımlı X-Işını Spektroskopisi (EDX) ve X- Işını Kırınımı Difraktrometresi (XRD) kullanılarak yapılmıştır. UV-Vis. sonuçları, nanopartiküllerin 400-500 nm absorpsiyon aralığında maksimum pik gösterdiğini ortaya koymuştur. TEM ve SEM analizleri, nanopartiküllerin küresel morfolojiye sahip ve nanometre ölçeğinde olduğunu doğrulamıştır. XRD sonuçlarına göre ise nanopartiküllerin kristal yapısının kübik olduğu belirlenmiştir. Bu çalışma, nanopartikül sentezinde *Tamarix arabica* bitkisinin hem indirgeyici hem de kararlaştırıcı bir ajan olarak rol üstlendiğini göstermektedir. Kimyasal sentez yöntemlerindeki çok aşamalı süreçlerin aksine, bu biyosentez yöntemi, nanopartiküllerin tek adımda elde edilmesini sağlayarak süreçteki basamakları büyük ölçüde azaltmakta ve önemli avantajlar sunmaktadır.

**Anahtar Kelimeler:** Gümüş, nanopartikül, bitki ekstraktı, *Tamarix arabica*, biyosentez

## Abstract

The biosynthesis of nanoparticles, particularly those synthesized using plant extracts, has become a significant area of research in recent years. Known as biosynthesis, this method offers an eco-friendly and cost-effective process, setting it apart from traditional synthesis methods. In this study, silver nanoparticles (AgNPs) were synthesized in a simple, low-cost, and efficient manner using an environmentally conscious approach. The characterization of the synthesized AgNPs was performed using UV-visible Spectrophotometer (UV-Vis), Scanning Electron Microscope (SEM), Transmission Electron Microscope (TEM), Energy-Dispersive X-ray Spectroscopy (EDX), and X-ray Diffraction (XRD). UV-Vis results revealed a maximum peak in the 400-500 nm absorbance range, confirming the successful synthesis of AgNPs. TEM and SEM analyses showed that the nanoparticles had spherical morphology and were on the nanometer scale. According to XRD results, the crystal structure of the nanoparticles was found to be cubic. This study demonstrates that the *Tamarix arabica* plant plays a dual role as both a reducing and stabilizing agent in nanoparticle synthesis. Unlike chemical synthesis methods, which involve multi-step processes, this biosynthesis method allows for the production of nanoparticles in a single step, significantly reducing the



complexity of the process and offering substantial advantages.

**Keywords:** Silver, nanoparticle, plant extracts, *Tamarix arabica*, biosynthesis

## 1. Giriş

Nanoteknoloji, maddelerin nanometre ölçeğinde tasarımı, düzenlenmesi ve modellenmesine olanak sağlayan bir bilim dalıdır. 1-100 nanometre boyut aralığındaki malzemelerle yapılan bu çalışmalar, tamamen yeni fiziksel, kimyasal ve biyolojik özellikler kazandırmayı hedefleyen yeni bir teknoloji alanı olarak hızla gelişmektedir. Nanoteknolojiye duyulan ilgi, bu teknolojinin geniş bir uygulama alanına sahip olmasından ve ticari boyutlara ulaşan endüstriyel prototiplerin yüksek kârlılık sağlamasından kaynaklanmaktadır. Fizik, elektronik, iletişim, enerji, tekstil, ilaç ve gıda gibi pek çok alanda en popüler araştırma konularından biri haline gelmiştir (Rai, Yadav, & Gade, 2009; Roco, 2007).

Nanobilim ve nanoteknolojide inorganik nanopartiküllerin özel bir yeri vardır. Altın, gümüş gibi geçiş metalleri ve yarı iletken nanopartiküller inorganik nanopartiküller olarak bilinir. AgNP'ler, antibakteriyel, antiinflamatuvar ve antioksidan özellikleriyle araştırmacıların ilgisini çekmektedir. AgNP'lerin, kontrol edilebilir şekil ve boyutları ile çeşitli hastalık yapıcı organizmaların DNA'sını denatüre ederek çevreye ve insan sağlığına zarar veren patojenleri yok ettiği düşünülmektedir. Bu nedenle yara ve yanık tedavileri için geliştirilen ilaç ve malzemelerde yaygın olarak kullanılmaktadır (Beykaya & Çağlar, 2016; Norouz Dizaji).

AgNP'lerin günlük yaşamda temizlik ürünlerinden elektronik cihazlara kadar birçok uygulama alanında kullanıldığı bilinmektedir. Son dönemde, nanopartiküllerin sentezi üzerine yapılan çalışmalar, çevre dostu ve maliyet etkin yöntemlerin önemini vurgulamaktadır. Geleneksel fiziksel ve kimyasal sentez yöntemleri, nanopartiküller elde etmek için sıklıkla kullanılsa da, bu yöntemler çevre ve insan sağlığı için potansiyel riskler taşımaktadır. Biyosentez olarak bilinen biyolojik yöntemler, bu riskleri azaltarak, sürdürülebilir ve ekonomik nanopartikül üretimine olanak tanımaktadır (Klabunde & Sergeev, 2013; Stephen, Richard, & Alison, 2003).

Biyosentezde, bitki özütleri ve mikroorganizmalar (bakteri, mantar, alg gibi) kullanılarak nanopartiküller elde edilmektedir. Bitkilerdeki fitokimyasal bileşenler (şekerler, terpenoidler, alkaloidler vb.) indirgeyici ve kararlaştırıcı ajanlar olarak işlev görmektedir (Chen, Zhou, & Zhao, 2018). Dut yaprağı, pelin otu, karpuz kabuğu gibi çeşitli bitki özütleri ile yapılan çalışmalar, AgNP'lerin başarılı bir şekilde sentezlenebileceğini göstermiştir (Awwad & Salem, 2012; Baran, 2019).

*Tamarix Arabica*, Tamaricaceae ailesinin bir üyesidir ve bu aile, küçük çalı benzeri veya küçük ağaçlardan oluşur ve ılıman ile subtropikal bölgelerde yaygındır. Bu aileye ait 4 cins ve yaklaşık 100 tür bulunur. *Tamarix* cinsi, "Tamariks" ve "tuzlu sedir" gibi ortak adlarla bilinir ve 60'tan fazla halofit bitki türünü içerir. Genellikle tuzlu bataklıklar, kum tepeleri ve nehir kenarlarında yetişirler ve tuz bezlerinden salgılayan tuzla kaplı iğnemsiz yapraklarla karakterize edilirler (Şahin). *Tamarix* türleri, sıcak ve kuru iklimlerde büyümeleriyle tanınırken, nemli iklimlerde istilacı olarak kabul edildikleri için istenmezler. Bu bitkiler, geleneksel tıpta gastrointestinal bozukluklar, yaralar, diyabet ve diş problemleri için kullanılmıştır. Fenolik asitler, flavonoidler ve tanenler gibi fitokimyasalları içerirler ve çeşitli biyolojik aktiviteler göstermelerine rağmen, bu bitkilerin sağlık yararlarını destekleyen klinik kanıtlar henüz sunulmamıştır. *Tamarix* spp.'nin potansiyel sağlık faydaları olmasına rağmen, modern tıpta yeterince tanınmamaktadır (Bahramsoltani, Kalkhorani, Zaidi, Farzaei, & Rahimi, 2020).

Bu çalışmada, *Tamarix arabica* bitkisinden elde edilen özüt kullanılarak AgNP'lerin biyosentez

yöntemiyle elde edilmesi hedeflenmiştir. Sentezlenen AgNP'lerin karakterizasyonu UV-visible spektrofotometre (UV-Vis.), taramalı elektron mikroskobu (SEM), transmisyon elektron mikroskobu (TEM), enerji dağılımlı X-ışını spektroskopisi (EDX) ve X-ışını kırınımı (XRD) analizleri ile yapılmıştır.

## 2. Materyal ve Metot

### 2.1. Malzemeler ve reaktifler

Bu çalışmada, *Tamarix arabica* bitkisi kullanılarak AgNP'ler sentezlenmiştir. Gümüş nitrat ( $\text{AgNO}_3$ , %99.98 saflık) Sigma Aldrich'ten temin edilmiştir ve nanopartikül sentezine yönelik deneylerde, yüksek saflıkta çift-distile su ( $18.2 \text{ M}\Omega \text{ cm}$ ) kullanılmıştır. Tüm deneysel süreçler bu standartlara uygun olarak yürütülmüştür. *Tamarix arabica* bitkisinden elde edilen özüt, indirgeyici ajan olarak kullanılarak AgNP'lerin çevre dostu ve düşük maliyetli bir yöntemle elde edilmesi amaçlanmıştır.

### 2.2. Bitki Özütünün Hazırlanması

Bu çalışmada, *Tamarix Arabica* bitkisinin doğal özütü, AgNP'lerin sentezi için indirgeyici ajan olarak kullanılmıştır. İşleme başlamadan önce, 2 gram *Tamarix Arabica* bitkisi özenle yıkanmış ve tüm yabancı maddelerden arındırılmıştır. Ardından, bitki malzemesi temiz bir ortamda kurutulmuştur. Kurutma işlemi, bitkinin içindeki suyun buharlaşmasını ve özütleme sürecinde daha etkili bir sonuç elde edilmesini sağlamak amacıyla yapılmıştır.

Kurutma işlemi tamamlandıktan sonra, kurutulmuş bitki materyali ince bir toz haline getirilmesi için havanda ezilmiştir. Havanda ezme işlemi, bitkinin hücresel yapısının parçalanmasını ve özütlemenin daha verimli olmasını sağlamıştır. Elde edilen toz haline getirilmiş bitki materyali, aktif bileşenlerin distile suya geçişini kolaylaştırmak amacıyla sonraki özütleme işlemi için hazırlanmıştır. Bitki özütü, 100 ml distile su içinde, oda sıcaklığında gerçekleştirilen bir karıştırma süreciyle elde edilmiştir. Karıştırma işlemi, manyetik karıştırıcı kullanılarak yapılmış ve bu işlem 6 saat boyunca devam ettirilmiştir. Bu uzun süreli karıştırma işlemi, bitkinin biyolojik aktif bileşenlerinin suya geçişini maksimum düzeye çıkarmış ve bitki özütü elde edilmiştir.

Karıştırma işlemi tamamlandıktan sonra, bitki özütü filtrelenerek katı partiküllerden ayrılmıştır. Filtasyon işlemi, özütün saf bir formda elde edilmesi ve nanopartikül sentezinde kullanılabilir nitelikte olmasını sağlamak için gerçekleştirilmiştir. Elde edilen bu süzüntü,  $+4^\circ\text{C}$ 'de saklanmış ve nanopartikül sentezinde kullanılmak üzere muhafaza edilmiştir. Soğutma işlemi, özütün biyolojik aktivitesini koruyarak, kimyasal reaksiyonların kontrol altında tutulmasını sağlamıştır. Bu işlem, nanopartiküllerin sentezinde kullanılacak olan özütün stabilitesini ve etkinliğini artırmak amacıyla yapılmıştır.

### 2.3. Nanopartiküllerinin Sentezi:

Bu çalışmada AgNP'ler, *Tamarix arabica* bitkisinden elde edilen özüt ile  $\text{AgNO}_3$  kullanılarak sentezlenmiştir. İlk olarak, gümüş nitrat çözeltisi %99.98 saflıkta  $\text{AgNO}_3$  kullanılarak hazırlanmıştır. Bunun için 50 mM konsantrasyonunda ve 100 mL hacminde bir  $\text{AgNO}_3$  çözeltisi hazırlanmıştır. Hazırlanan gümüş nitrat çözeltisi ile bitki özütü, hacimce 1:10 oranında karıştırılmıştır. Bu karışım, 30 dakika boyunca manyetik karıştırıcıda sürekli olarak karıştırılmıştır.

Karıştırma işleminden sonra, karışım 24 saat boyunca inkübasyon sürecine tabi tutulmuştur. İnkübasyon işlemi, gümüş iyonlarının ( $\text{Ag}^+$ ) bitki özütündeki fitokimyasal bileşenler tarafından indirgenerek gümüş nanopartiküller oluşturmasını sağlamıştır. İnkübasyon süresinin sonunda, oluşan AgNP'leri sulu çözeltiden ayırmak için 5000 rpm'de 10 dk santrifüj edilmiş, sıvı ve katı kısım dekantasyon işlemiyle ayrılmıştır.

Elde edilen AgNP'ler çift distile su ile yıkanmış ve aynı işlem 3 kez tekrarlanmıştır. Bu işlem, nanopar-

tiküllerin üzerindeki olası safsızlıkların giderilmesi için yapılmıştır. Son aşamada, yıkanan nanopartiküller etüvde kurutulmuştur. Kurutma işlemi, 105°C'de nanopartiküllerin tamamen kurumasını sağlamıştır ve bu sayede AgNP'ler karakterizasyon için hazır hale getirilmiştir.

#### 2.4. Karakterizasyon Çalışmaları

Nanopartiküllerin kimyasal ve morfolojik karakterizasyon çalışmaları, ileri düzey analitik teknikler kullanılarak detaylı bir şekilde gerçekleştirilmiş, optik özelliklerini incelemek amacıyla, UV-VIS analizleri, Thermo Scientific Genesys 10S UV-VIS Spektrofotometresi ile gerçekleştirilmiştir. Kristal yapı ve faz analizleri ise, Bruker D8 Advance model X-ışını difraktometresi kullanılarak, Cu K $\alpha$  radyasyon kaynağı ile 10° ila 90° arasındaki 2 $\theta$  açısında taramalar yapılarak elde edilmiştir.

Nanopartiküllerin morfolojik ve yapısal özelliklerinin incelenmesi için ise, yüksek çözünürlüklü görüntüleme tekniklerinden faydalanılmıştır. Transmisyon Elektron Mikroskobu (TEM) analizleri, 120 kV hızlandırma voltajına sahip bir TEM cihazı ile gerçekleştirilerek, nanopartiküllerin boyut dağılımı ve iç yapısı detaylı bir şekilde görüntülenmiştir. Ayrıca, yüzey morfolojisi ve partiküllerin yüzey özelliklerinin belirlenmesi amacıyla, Carl Zeiss EVO-LS 10 model taramalı elektron mikroskobu kullanılmıştır. Bu ileri tekniklerin birlikte kullanımı, nanopartiküllerin kimyasal, kristal yapısal ve morfolojik özelliklerinin kapsamlı bir şekilde anlaşılmasına olanak sağlamıştır.

### 3. Sonuç ve Tartışma

#### 3.1. UV-Vis Abropsiyon Analizi

UV-VIS, nanopartiküllerin yüzey plazmon rezonansı (SPR) ile ilgili olarak optik özelliklerini belirlemek amacıyla uygulanır. Şekil 1'de görülen UV-VIS spektrumunda, AgNP'lere özgü karakteristik bir tepe noktası gözlemlenmiştir. Bu tepe noktası, genellikle 400-450 nm aralığında bulunur ve gümüş nanopartiküllerin yüzey plazmon rezonansını yansıtarak sentezin başarıyla gerçekleştiğini doğrular.

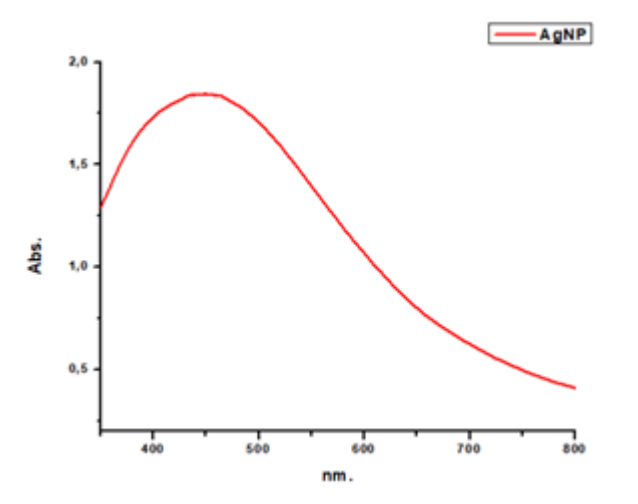

Şekil 1: AgNP'lerin UV-Vis Absorpsiyon Spektrumları

Bu spektrumdaki karakteristik tepe, nanopartiküllerin çevre ortamla etkileşimde olduğu ve ışığı belirli dalga boylarında absorbe ettiğini göstermektedir. Bu sonuç, sentezlenen AgNP'lerin başarıyla üretildiğini ortaya koymaktadır.

#### 3.2. XRD Analizi

AgNP'lerin kristal yapısı XRD yöntemi ile analiz edilmiştir. XRD, malzemelerin kristal yapılarını belir-

lemek için kullanılan bir tekniktir. Şekil 2’de gösterilen XRD analiz sonuçlarında, gümüşün kristal yapısına dair belirgin pikler gözlemlenmiştir.

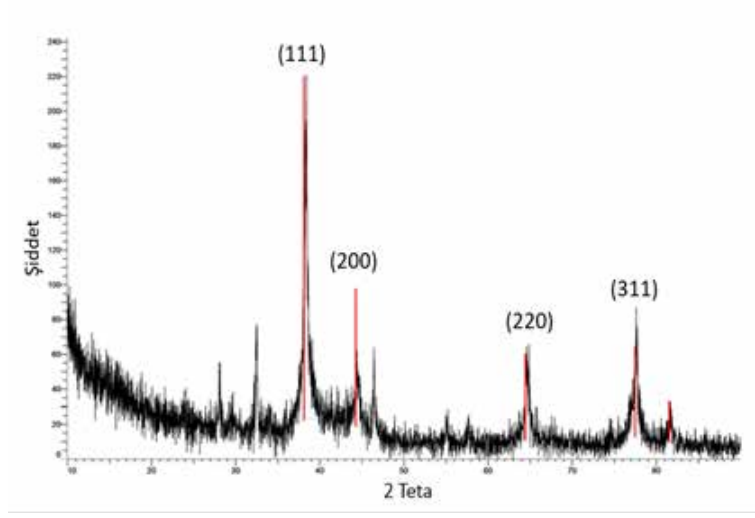

**Şekil 2:** AgNP’lerin XRD Görüntüleri

XRD spektrumunda  $2\theta$  açıları  $38.11^\circ$ ,  $44.27^\circ$ ,  $64.42^\circ$  ve  $77.47^\circ$ ’ye denk gelen 111°, 200°, 220° ve 311° düzlemlerine karşılık gelen keskin difraksiyon pikleri, gümüş nanopartiküllerinin kübik yüzey merkezli kristal yapısına sahip olduğunu göstermektedir. Bu sonuçlar, sentezlenen nanopartiküllerin kristal yapısının düzgün ve iyi bir şekilde oluştuğunu kanıtlamaktadır.

### 3.3. SEM ve TEM Analizi

AgNP’lerin morfolojisi ve boyut dağılımı, SEM ve TEM analizleri ile daha ayrıntılı bir şekilde incelenmiştir. SEM ve TEM, nanopartiküllerin yüzey yapısını ve iç yapılarını yüksek çözünürlükte görüntülemek için kullanılır.

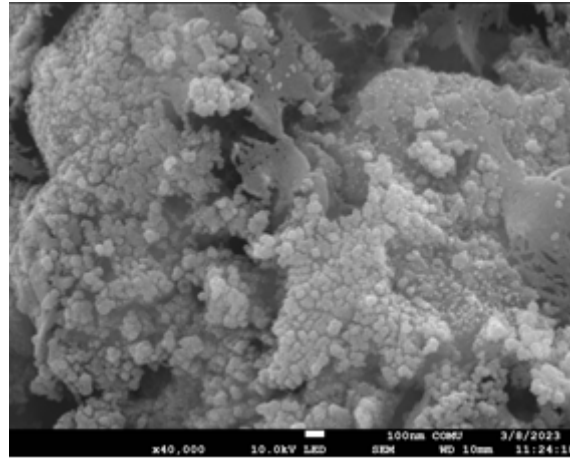

**Şekil 3:** AgNP’lerin SEM Görüntüleri

Şekil 3.’te AgNP’lerin SEM görüntüleri, sentezlenen AgNP’lerin küresel bir morfolojiye sahip olduğunu ve belirli bölgelerde agregatların (kümeleşmiş nanopartiküller) bulunduğunu göstermektedir. Nanopartiküllerin bu agregat yapıları, zaman zaman sentez sürecinde meydana gelen birleşmelerin bir sonucudur. AgNP’lerin boyutları bu görüntülerde gözlemlenebilmiş ve küresel yapılarının net bir şekilde ortaya çıktığı görülmüştür.

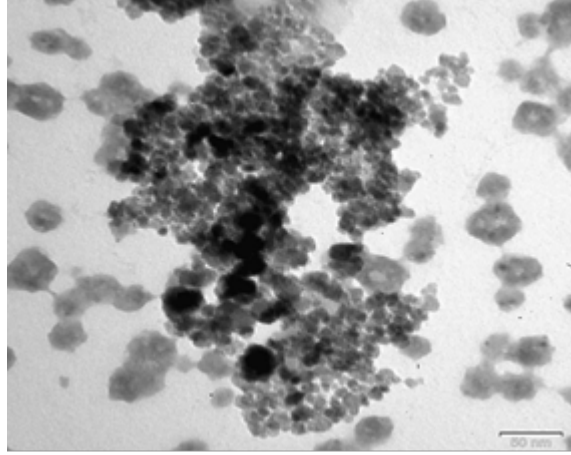

Şekil 3: AgNP'lerin TEM Görüntüleri

Şekil 4.'te AgNP'lerin TEM analizleri verilmiştir. TEM analizleri SEM'e kıyasla daha yüksek çözünürlük sağlayarak nanopartiküllerin detaylı iç yapısını göstermiştir. TEM görüntülerinde de nanopartiküllerin genel olarak küresel yapıda olduğu ve bazı bölgelerde agregasyonların mevcut olduğu belirlenmiştir. Bu sonuçlar, SEM bulgularını desteklemektedir.

#### 3.4. EDX Analizi

SEM analizine ek olarak, EDX ile sentezlenen nanopartiküllerin elementel analizi yapılmıştır. EDX, nanopartiküllerin kimyasal bileşimini doğrulamak için kullanılmıştır. Şekil 4. (a)'da gösterilen EDX analiz sonuçlarına göre, elde edilen gümüş nanopartikül numunesindeki elementel dağılım şöyle sıralanmıştır: Gümüş (Ag); %69,40 ile en yüksek oranda tespit edilmiştir. Oksijen (O); %20,05, azot (N); %4,33, karbon (C); %3,48, fosfor (P); %2,73 olarak bulunmuştur.

Bu veriler, sentezlenen nanopartiküllerde gümüşün baskın element olduğunu ve oksijen gibi diğer elementlerin, muhtemelen sentez sırasında kullanılan *Tamarix arabica* bitkisinden kaynaklanmış olabileceğini göstermektedir.

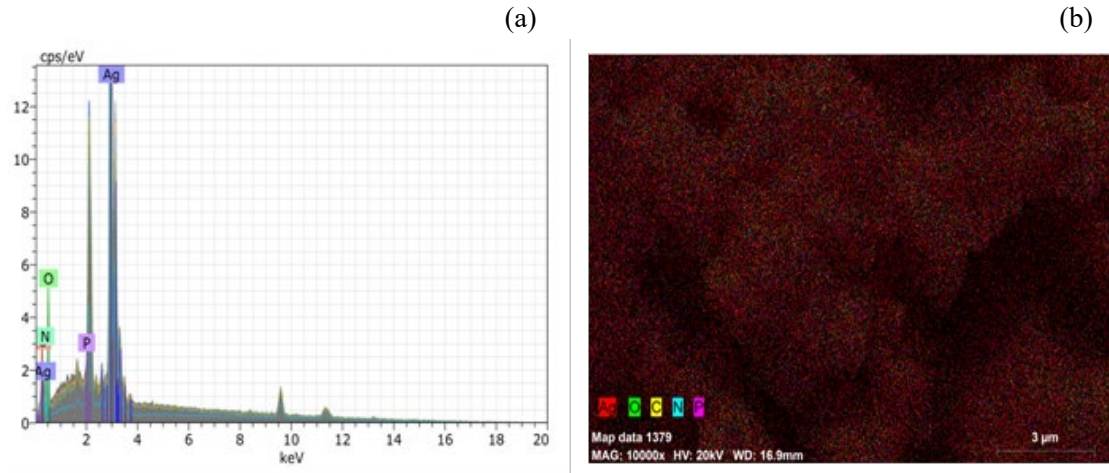

Şekil 4: a) AgNP'lerin EDX Analizi b) Elementel Dağılım c) Elementel Haritalama

Şekil 4. (b)'de EDX haritalama verileri, gümüşün numunede homojen bir şekilde dağıldığını ve sentezlenen nanopartiküllerin elementel yapısının SEM görüntüleri ile uyumlu olduğunu göstermektedir.

#### 4. Sonuçlar

Bu çalışmada, Biyosentez yöntemi kullanılarak gümüş AgNP'ler başarıyla sentezlenmiş ve çeşitli karakterizasyon teknikleriyle incelenmiştir. UV-Vis spektroskopisi, nanopartiküllerin yüzey plazmon rezonansına dair karakteristik pikler göstererek, sentez işleminin başarıyla gerçekleştiğini doğrulamıştır. SEM ve TEM analizleri, sentezlenen AgNP'lerin küresel bir morfolojiye sahip olduğunu ve bazı bölgelerde agregatların oluştuğunu göstermiştir. EDX analizi, gümüş elementinin nanopartiküller içinde baskın olduğunu ortaya koymuş ve elementel dağılımın homojen olduğunu doğrulamıştır. XRD sonuçları ise, nanopartiküllerin kristal yapısının kübik yüzey merkezli olduğunu ve kristal yapısının düzgün bir şekilde oluştuğunu göstermiştir.

Bu çalışma, çevre dostu, düşük maliyetli ve sürdürülebilir bir yöntem olan biyosentezin ve, *Tamarix arabica* bitkisinin AgNP'lerin sentezinde başarılı bir indirgeyici ve karalaştırıcı ajan olarak kullanılabileceğini, bu yöntemin geleneksel kimyasal ve fiziksel yöntemlere kıyasla önemli avantajlar sunduğunu ortaya koymuştur. Nanoteknoloji ve biyomedikal uygulamalarda kullanılabilecek AgNP'lerin biyosentezle üretilmesi, çevre dostu bir alternatif olarak değerlendirilmektedir.

#### Teşekkür

Bu çalışmayı **KBÜBAP-22DS-155** proje numarası ile destekleyen Karabük Üniversitesi Bilimsel Araştırma Projeleri Koordinasyon Birimi'ne teşekkür ederiz.

#### KAYNAKLAR

- Awwad, A. M., & Salem, N. M. (2012). Green synthesis of silver nanoparticles by Mulberry Leaves Extract. *Nanoscience and Nanotechnology*, 2(4), 125-128.
- Bahramsoltani, R., Kalkhorani, M., Zaidi, S. M. A., Farzaei, M. H., & Rahimi, R. (2020). The genus *Tamarix*: Traditional uses, phytochemistry, and pharmacology. *Journal of ethnopharmacology*, 246, 112245.
- Baran, M. F. (2019). Synthesis and antimicrobial applications of silver nanoparticles from artemisia absinthium plant. *Biological and Chemical Research*, 6, 96-103.
- Beykaya, M., & Çağlar, A. (2016). Bitkisel özütler kullanılarak gümüş-nanopartikül (AgNP) sentezlenmesi ve antimikrobiyal etkinlikleri üzerine bir araştırma. *Afyon Kocatepe Üniversitesi Fen ve Mühendislik Bilimleri Dergisi*, 16(3), 631-641.
- Chen, H., Zhou, K., & Zhao, G. (2018). Gold nanoparticles: From synthesis, properties to their potential application as colorimetric sensors in food safety screening. *Trends in food science & technology*, 78, 83-94.
- Klabunde, K. J., & Sergeev, G. B. (2013). *Nanochemistry*: Newnes.
- Norouz Dizaji, A. *Rhodopseudomonas palustris* kullanılarak gümüş nanopartiküllerin üretimi. *Fen Bilimleri Enstitüsü*,
- Rai, M., Yadav, A., & Gade, A. (2009). Silver nanoparticles as a new generation of antimicrobials. *Biotechnology advances*, 27(1), 76-83.
- Roco, M. C. (2007). National nanotechnology initiative-past, present, future. *Handbook on nanoscience, engineering and technology*, 2, 3-1.
- Stephen, W., Richard, J., & Alison, G. (2003). *Physics at the Nanoscale, and Nanotechnology Production Methods with Special Focus on Biology*. In.
- Şahin, S. Antidiabetic effect of *tamarix parviflora* dc. plant in experimental animal and preclinical toxicity study.

# THE PLACE OF VIRTUAL INSTRUMENTS AND DIGITAL APPLICATIONS IN MUSIC TRAINING

**Hakan Emre Ziyagil**

hakanemreziyagil@ohu.edu.tr

## ABSTRACT

When the concept of technology is considered today, it would be appropriate to say that it plays an important role in the field of education. Especially using virtual instruments and digital applications can add a new dimension to music education and make the learning process more accessible and effective. Thanks to these tools, different and innovative learning experiences come to light for students as an alternative to traditional music education methods. Virtual instruments provide students with the opportunity to make music without the need for a physical instrument. Such instruments are usually accessible through computer software or mobile applications, and they simulate (revive) various musical instruments in a digital environment. Students can get to know instruments, experience different sounds and practice via computer thanks to these tools. In addition, virtual instruments (program-based) are more economical compared to real instruments, allowing them to reach a wider audience. Digital applications (programs) can provide support to students in music theory, note reading, rhythm studies and similar subjects. With the use of these applications, the learning process becomes dynamic and motivating thanks to their interactive content and feedback mechanisms. For example, while a student is practicing rhythm, the application can help them correct their mistakes by providing instant feedback. As a result, the musical learning process can be made faster and more effective. The use of virtual instruments and digital applications can also contribute to the individualization of music education. Most students who aim to receive music education in this regard can progress at their own pace and access educational materials according to their personal needs. This can be a great advantage, especially for students with different learning styles. In addition, thanks to these technologies, geographical barriers are eliminated and students can have the opportunity to access music education from anywhere in the world. In general, virtual instruments and digital applications represent an innovative approach in music education. It is thought that the learning process will be enriched by the use of these technologies and will contribute to the development of students' musical talents. Educators can make music education more inclusive and accessible by using these tools effectively.

**Keywords:** Digital Music, Virtual Instruments, Music Education

## Introduction

The phenomenon of music education has a significant impact on musical knowledge, talent and ability. Today, every technological development that progresses significantly transforms traditional methods of playing instruments and music education. These logical virtual instruments and digital applications are at the center of this room and offer new learning and innovation opportunities to music enthusiasts. The role that virtual instruments and music education in the digital environment will play in the future is renewing itself every day and showing itself. Therefore, traditional music education methods are also evolving over time depending on this situation. As a result of this development, virtual devices and digital storage are

brought to the forefront more. These technologies integrated into traditional education methods can make learning processes that provide flexibility more accessible and inclusive. In addition, the possibility of following the progress of these digital tools and presenting learning materials more effectively to music units is introduced. Within the scope of this study, the definition, increase, advantages and disadvantages of virtual instruments in music education; their role in the digital world, pedagogical current affairs and current developments on music education will be discussed in detail. While trying to discover what innovations we expect in music education in the future, we will also examine the current situation advantages and difficulties. At the same time, the digitalization process of music education and the advanced technologies that emerged in this process will be discussed and some determinations will be made.

### **Virtual Instrument Concept**

The concept of virtual instruments is a term given to the whole of software and applications that make it possible to make music without the need for a physical instrument. In other words, they are digitalized versions of physical instruments. Virtual instruments can be activated and used through computer software or mobile applications. These instruments imitate the sounds and functions of traditional instruments and enable users to make music on digital platforms. Software is used to use virtual instruments. The expression “spirit of virtual instruments” is also used for this software (Yao and Ark, 2016). Among the importance of virtual instruments in music education is that they provide students with inexpensive and easy access and allow them to gain experience. Virtual instruments can provide a great advantage, especially for educational institutions that have difficulty in providing real instruments due to budget constraints. Virtual instruments also play an important role in developing students’ musical ear, learning notes and putting music theory into practice.

Virtual instruments usually work with MIDI (Musical Instrument Digital Interface) technology. The concept called MIDI is a protocol that transmits musical information between digital devices, and thanks to this, virtual instruments can be used on devices such as computers, tablets or smartphones. MIDI technology presents itself as the digitalized version of the notation used in musical performances (Keer, 2009). Although there are many different MIDI control units, the most preferred and the general preference of most musicians are Midi Keyboards.



#### **1.Midi Controller (Keyboard)**

Virtual instruments can be personalized with different sound banks, effects and settings. These settings are generally made through music software (programs) called DAW (Digital Audio Workstation). The concept of DAW can be expressed as an environment that allows banks of digital sounds to be controlled with MIDI data in music technology (Marrington, 2017). This can offer users a wide range of creativity.

*Let's explain the basic features of virtual instruments under certain headings;*



- ***Digital Sound Production:***

Virtual instruments digitally reproduce the sounds of physical instruments. These sounds can be created using high-quality samples or synthesis techniques.

- ***User Interfaces:***

They are usually played on the screen through a graphical interface. These interfaces can resemble physical instruments or have completely different, innovative designs.

- ***Flexibility and Portability:***

Users can make music without having to carry physical instruments. This makes it possible to make music, especially on mobile devices.

- ***Integrated Educational Tools:***

Most virtual instrument applications include tutorial modes, exercises and feedback systems to support the learning process.

- ***Recording and Editing Features:***

Users can record the music they play and make edits to it. These features provide great convenience in music production processes. In general, virtual instruments can make music more accessible and economical. Because there is no need for expensive and difficult-to-carry physical instruments. While these technologies offer wide opportunities for both beginners and professional musicians, it is also necessary to consider that they will contribute to the development of new methods in music education.

### **Popular Virtual Instrument Software and Applications**

It is important to know some applications and software to fully understand the concept of virtual instruments. Thanks to these software, the system we call virtual instruments comes into play. Virtual instruments have been strengthened with the introduction of applications we call software thanks to computer support (Huo, 20215). Many virtual instrument software are used around the world. The applications we will give examples of here are generally the most popular ones. It is useful to emphasize that these software and applications are constantly updated thanks to developing new technologies. Virtual instrument software plays an important role in music education by increasing diversity and access.

It is seen that computer-based music lessons have become the center of attention with an increasing momentum over time (Xinyuan, 2015). In this context, thanks to these applications that offer interactive learning opportunities in subjects such as music theory, note reading, rhythm education, students' music education can be presented in a more attractive and effective way. With the use of these digital applications, students can personalize the learning process at their own pace and in line with their needs. This allows music teachers to monitor students' progress, provide individual feedback, and prepare more effective lesson plans.

1. ***Native Instruments Kontakt***

Kontakt is one of the most widely used virtual instrument software. Offering a large library of instruments, Kontakt includes high-quality samples of acoustic and electronic instruments. Users can create and edit various sounds through this software. Kontakt is especially popular among producers and film music composers.



2. Native Instruments Kontakt

## 2. *Spectrasonics Omnisphere*

Omnisphere is a powerful sound synthesizer and sampler. Offering its users a wide palette of sounds, Omnisphere combines both modern and classic sounds. This software is often preferred by musicians working in film scores, electronic music, and other genres. Omnisphere's user-friendly interface simplifies and inspires the creative process.



3. Spectrasonics Omnisphere

## 3. *Ableton Live ve Max for Live*

Ableton Live is a digital audio processing (DAW) software widely used for digital music production and live performance. Max for Live is a platform that integrates with Ableton Live and allows users to create their own virtual instruments and effects. This software is especially ideal for electronic music producers and DJs.



#### 4. Ableton Live (Max For Live)

##### 4. *Logic Pro X ve Alchemy*

Logic Pro X is a DAW software developed by Apple and offers a large library of virtual instruments and effects. Alchemy is a powerful virtual instrument included in Logic Pro X and stands out with its advanced synthesis capabilities. These software are suitable for producers working in pop, rock, hip-hop and other music genres.



#### 5. Logic Pro X ve Alchemy

##### 5. *GarageBand*

GarageBand is a free music production software from Apple and is available for both macOS and iOS devices. With its user-friendly interface and extensive library of virtual instruments, GarageBand is ideal for beginners and amateur musicians. This software allows users to easily create and edit music.



## 6. GarageBand

### 6. *FL Studio ve Harmor*

FL Studio is a DAW software developed by Image-Line and is particularly popular among electronic music producers. Harmor is a virtual instrument that works integrated with FL Studio and offers powerful synthesis features. These software stand out with their user-friendly interfaces that support creative processes.



## 7. FL Studio ve Harmor

### 7. *Steinberg HALion*

It is a virtual instrument software developed by Steinberg. With a large instrument library and advanced synthesis capabilities, HALion is suitable for professional musicians and producers. This software offers high-quality sounds and flexible editing options.



## 8. Steinberg HALion

### Digital Platforms Used in Music Education

When considering the music education process, it can become more accessible, interactive and comprehensive thanks to digital platforms. The concept we call digital platforms can also be defined as a structure that hosts social and political interactions for many people and societies to carry out their activities (Tan and Ark, 2015; Kane and Ark, 2014). Through these platforms, innovative tools that facilitate both the music learning and teaching processes of students and teachers can be provided.

Some important digital platforms developed for music education can be listed as follows;

#### 1. *Yousician*

Yousician is an application that offers interactive lessons for various instruments such as guitar, piano, ukulele, bass guitar and singing. Individuals who want to receive music education can improve their instrument playing skills by receiving real-time feedback through this application. Yousician is also suitable for both beginners and advanced musicians with the application, and offers a fun experience with gamified learning methods.

#### 2. *Simply Piano*

Another application that is frequently used on digital platforms is Simply Piano. It is a popular application for those who want to receive basic piano training in music education. In addition, thanks to this platform, users can be provided with step-by-step lessons and real-time feedback. In this way, individuals who receive music education can also have the chance to keep a list of their own developments. In addition, users can learn to play their favorite songs through the application and have the opportunity to develop their piano playing skills step by step.

#### 3. *GarageBand*

GarageBand is Apple's music production software. Therefore, it can only be used on macOS and iOS devices. Suitable for beginners in music education, this platform allows users to play various instruments and create their own music. GarageBand also has a powerful database for music education with its extensive library of instruments and sound effects.

#### 4. *SmartMusic*

SmartMusic is a platform developed for teachers and students in music education. Students can improve their musical instrument playing and singing skills online. In addition, music performances can be recorded using the SmartMusic application. Thus, analysis of individual performances during music education can

be easily observed and listed as feedback. Teachers can follow students' progress and also offer personalized lessons.

#### 5. *Melodics*

Melodics is a platform developed for instruments such as keyboards, pads and drums. Individuals who receive musical education can practice various musical styles and improve their rhythm skills. Melodics also supports the learning process with progressive lessons and real-time feedback.

#### 6. *Coursera ve Udemey*

Online education platforms such as Coursera and Udemey, which are quite popular in today's digital world, offer a wide range of courses on topics such as music theory, composition, production, and performance. These educational platforms provide comprehensive learning opportunities with courses taught by universities and professional instructors around the world.

#### 7. *MusicTheory.net*

This application, located on MusicTheory.net, is a website that offers free resources for learning and practicing music theory. Individuals who want to study music can take interactive lessons on topics such as basic music theory, chords, intervals, and rhythm. They can also do different musical exercises to reinforce what they have learned.

#### 8. *EarMaster*

EarMaster is a software used to develop ear training and music theory skills. Users can learn to recognize chords, intervals, and rhythms through various exercises. At the same time, EarMaster has proven itself as an effective tool for both students and teachers in the field of music education.

#### 9. *Noteflight*

Noteflight is a platform that provides online music notation and composition applications. Students who want to study can write, edit and share musical notes from the browser. Noteflight is a powerful tool for music theory and composition classes.

#### 10. *Piano Marvel*

As an indispensable part of music education, basic piano lessons are very important. In this context, the Piano Marvel application stands out as a comprehensive education platform for piano students and teachers. Students can improve their piano playing skills with step-by-step lessons and interactive exercises. In addition, thanks to this program, learning processes are actively monitored with performance tracking and feedback features.

### **Advantages and Disadvantages of Virtual Instruments**

It is useful to state some advantages and disadvantages of using virtual instruments in music education. The main issue here is how these applications will affect the development process of students in music education. It is possible to reach some conclusions about this learning process by examining the advantages and disadvantages in detail.

To list these headings briefly;

- *Easy Access and Low Cost*

One of the biggest advantages of virtual instruments is that they are much more affordable and easily ac-

cessible compared to real instruments. Therefore, this item is important in this age where access to today's music technologies is easier.

- *Diversity*

The sounds of many instruments can be imitated through various software, which allows students to easily be exposed to different musical styles and instruments. Considering that there are many virtual instrument applications prepared with the real sounds of traditional instruments, we must say that this item is also of great importance for music education.

- *Portability*

Virtual instruments do not take up any physical space and can be used on portable devices. Therefore, students can practice wherever they are. Considering this item, it can be said that it is among the advantages for music education.

- *Lack of Realism*

One of the disadvantages of virtual instruments is the lack of reality. This is because some virtual instruments cannot fully imitate the sound quality and emotional expression produced by real instruments. If we go into more detail, the real feeling given by manually played instruments is due to a performance style that is completely unrelated to the midi keyboard used in virtual instruments.

- *Difficulties in Learning Basic Skills*

Since the feeling of touching a real instrument and playing it is important for acquiring basic musical skills, virtual instruments may be inadequate in providing this experience. We can say that the negative situation provided by this situation is among the disadvantages of virtual instruments.

### **Potential Innovations in Music Education in the Future**

The future offers us a combination of more innovation and increasingly developing technological integration in music education. The inclusion of technologies such as virtual reality (VR) and augmented reality (AR) in music education can enrich students' musical experiences. The concept of augmented reality can be expressed as the process of creating a real feeling by including audio and video files along with the formation of two or three-dimensional objects (Aylan, Aylan, 2020). Personalized music education programs can be customized according to students' interests using intelligent algorithms and artificial intelligence. In addition, by utilizing the power of online communities, opportunities for collaboration (exchange of ideas) between music educators and students worldwide are also expanding. It is an undeniable fact that technology is among the important factors that will shape the future of music education by supporting both learning processes and musical creativity in these developments in the field of music education. Based on this, the use of virtual instruments and digital applications in music education, which we have addressed within the scope of this research, offers students the opportunity to learn by discovering music and to develop their skills in this process. While these technologies help students find their own musical paths, they also open up new ways for educators to diversify their teaching methods. When considering the future of music education, we must say that it is bright and promising in the light of technological developments. Therefore, with the many innovations we will witness in the field of music education in the coming years, it seems inevitable that the doors of the world of music will open even more for today's students and introduce them to the endless possibilities of this art.

## Conclusion

The virtual instruments we have discussed within the scope of this research provide a great advantage especially for students who have budget constraints and difficulties in accessing instruments. The digital applications required for the use of virtual instruments can increase the motivation required for music learning by making the learning process interactive and fun. Therefore, it also shortens the learning period. At the same time, it is also thought that these applications will optimize individual learning experiences by generally providing real-time feedback and personalized lessons. It is also among the results that music production becomes more accessible with the use of virtual instrument software and applications. From the perspective of music education, these tools will have a wide range of sounds. Therefore, individuals who want to receive music education will be able to optimize both their musical studies and their individual music creation level. Thanks to the many music education platforms available on the internet, valuable usage tools are offered to students and teachers. Thanks to these innovative solutions provided by technology, learning music will be made more accessible, interactive and fun. However, in order for digital applications to be used effectively, teachers also need to master these tools and integrate them with a pedagogical approach.

## REFERENCES

- Aylan, F. K., & Aylan, S. (2020). "Sanal Gerçeklik Ve Artırılmış Gerçeklik Uygulamalarının Rekreatif Faaliyetlere Yansması: Dijital Rekreasyon". *Türk Turizm Araştırmaları Dergisi*, 4(3), 2746-2760.
- Yao, Y., Ju, X., Qiao, W., Lu, J., Men, B., & Wei, H. (2016, May). Study of virtual instrument technology applied in sound field test. In *Proceedings of Meetings on Acoustics* (Vol. 26, No. 1). AIP Publishing.
- Huo, D. (2015, June). The design of teaching experiment system based on virtual instrument technology. In *2015 International Conference on Management, Education, Information and Control* (pp. 53-57). Atlantis Press.
- Kane, G. C., Alavi, M., Labianca, G., and Borgatti, S. P. (2014). "What's Different About Social Media Networks? A Framework and Research Agenda," *MIS Quarterly* (38:1), pp. 275-304.
- Xinyuan, G. (2015, April). The application and research of computer MIDI technology in music education. In *2015 International Conference on Social Science and Technology Education* (pp. 236-241). Atlantis Press.
- Kerr, D. (2009). *MIDI: the musical instrument digital interface*. Cleveland, OH.
- Marrington, M. (2017). Composing with the digital audio workstation. *The singer-songwriter handbook*, 77-89.



# FRAZEOLOGIK BIRLIKLARNING SEMANTIK XUSUSIYATI СЕМАНТИЧЕСКАЯ ХАРАКТЕРИСТИКА ФРАЗЕОЛОГИЧЕСКИХ ЕДИНИЦ

**Toshtemirov Elyor Nuraliyevich**

[elyor75@mail.ru](mailto:elyor75@mail.ru)

**Annotatsiya:** Har qanday tilning ifoda vositalari orasida frazeologik birliklar alohida o'rin tutadi. Frazeologiya milliy tafakkur va dunyoni idrok etishning o'ziga xos xususiyatlarini anglash imkonini beradi, chunki u milliy madaniyat, an'analar, e'tiqod va kuzatishlarni aks ettiradi. Har qanday tilning frazeologik tarkibi eng madaniy milliy tarkib hisoblanadi, chunki undagi ifoda vositalari tizimi dunyoqarashni jamlash uchun o'ziga xos vazifa bajaradi va u yoki bu tarzda moddiy, ijtimoiy yoki boshqa til bilan bog'liq tuhunchalarni ifodalashga xizmat qiladi. Ma'lum bir til jamoasining ma'naviyati, madaniyati va milliy tajribalari hamda an'analarini ham ko'rsatishi mumkin.

**Kalit so'z va iboralar:** frazeologik birlik, semantika, idioma, frazeologik antonimlar, frazeologik sinonimlar, omonimlar.

**Аннотация:** Фразеологизмы занимают особое место среди средств выражения любого языка. Фразеология позволяет понять специфические особенности национального мышления и мировосприятия, поскольку отражает национальную культуру, традиции, верования и наблюдения. Фразеологический состав любого языка является наиболее культурно-национальным составом, поскольку система выразительных средств в нем выполняет уникальную задачу обобщения картины мира и так или иначе служит для выражения материальных, социальных или иных связанных с языком понятий. Он также может отражать духовность, культуру, национальный опыт и традиции конкретного языкового сообщества.

**Ключевые слова и выражения:** фразеологизм, семантика, фразеологизм, фразеологические антонимы, фразеологические синонимы, омонимы.

## SEMANTIC CHARACTERISTICS OF PHRASEOLOGICAL UNITS

**Annotation:** Phraseologisms occupy a special place among the means of expression of any language. Phraseology allows us to understand the specific features of national thinking and worldview, since it reflects national culture, traditions, beliefs and observations. The phraseological units of any language are the most cultural and national units, since the system of expressive means in it performs the unique task of generalizing the picture of the world and in one way or another serves to express material, social or other concepts related to language. It can also reflect the spirituality, culture, national experience and traditions of a specific language community.

**Key words and phrases:** phraseological unit, semantics, phraseological unit, phraseological antonyms, phraseological synonyms, homonyms.

## 1. KIRISH

Frazeologiyadagi antonimik munosabatlar sinonimik frazeologizmlarga nisbatan ancha kam rivojlangan. Tilning umumiy tizimida tizim ichidagi munosabatlarni o'rganish turlaridan biri sifatida ham so'zlarning, ham frazeologik birliklarning antonimiyasi muammosi hali yetarlicha o'rganilmagan. Frazeologik sinonimlar singari, antonimik frazeologik birliklar ham tilni yanada boyitadi, unga katta hissiy rang-baranglik beradi va milliy o'ziga xoslik ato etadi.

Tildagi frazeologik antonimlarning asosini so'zlovchilarning hodisalar, vaziyatlar va inson his-tuyg'ularining ekspressiv va stilistik xususiyatlarining ikki xil tushunchasining qarama-qarshi qo'yilishi tashkil etadi. Antonimik frazeologik birliklar tilshunoslikda emotsionallik va ekspressivlik jihatdan hamda ularning turli tuzilish shakllari nuqtai nazaridan tasniflanadi.

Frazeologik antonimiya masalalari E. N. Miller tomonidan batafsil ko'rib chiqilgan. Uning fikricha, "leksik va frazeologik antonimlar haqiqatda mavjud narsa va tushunchalarni, sodir bo'layotgan va tasavvur qilinadigan jarayonlarni, voqelik va xayoliy hodisalarni va boshqalarni hamda ular o'rtasidagi qarama-qarshi munosabatlarni aks ettiradi. "Tilini tishlamoq" frazeologizmi "jim bo'lishga majburlash, gapirishga yo'l qo'ymaslik" ma'nosidagi, "tilga olmoq" frazeologizmi "gapirishga undash" ma'nosda kelgan harakatlarni ifodalaydi, ulardan biri nutq harakatining paydo bo'lishiga to'sqinlik qiladi va bir vaqtning o'zida bir daqiqa sukut saqlash uchun ilk shartlarni yaratasa, ikkinchisi, aksincha, nutq jarayoning ko'rinishi uchun zarur shart-sharoitlarni yaratadi va jimlik saqlash holatining sodir bo'lishiga to'sqinlik qiladi. Bundan kelib chiqadiki, bu harakatlar qarama-qarshi harakatlardir va ular nuqtda qo'llanishni ko'rsatad, bu holda ular qarama-qarshiliklarni aks ettiruvchi va qarama-qarshi ma'noga ega frazeologizmlardir.

Semantikada semantik maydon deganda umumiy semantik xususiyat bilan birlashtirilgan leksik birliklar majmui tushuniladi. Semantik xususiyatlar ona tilida so'zlashuvchilar uchun psixologik haqiqatga ega bo'lgan keng maydonlarni keltirib chiqaradi.

## 2. FRAZELOGIYADAGI ANTONIMIK MUNOSABATLAR TASNIFI

Frazeologik birliklarni semantik jihatdan guruhlariga ajratishda biz bir frazeologik birlik doirasida antonimik komponentlarning mavjudligini, shuningdek, frazeologik birliklarning semantik umumiylikini hisobga olamiz. Qiyoslanayotgan tillardagi antonimik komponentli frazeologik birliklarni semantik tahlil qilish jarayonida to'rtta frazeologik-semantik guruhni ajratishimiz mumkin:

- 1) shaxsni tavsiflovchi antonimik komponentli frazeologik birliklar;
- 2) jonli va jonsiz tabiat hodisalarini bildiruvchi antonimik komponentli frazeologik birliklar;
- 3) mavhum va moddiy hodisalarni ifodalovchi antonimik komponentli frazeologik birliklar;
- 4) holat belgilarini bildiruvchi antonimik komponentli frazeologik birliklar.

Shaxsni tavsiflovchi antonimik komponentli frazeologik birliklar quyidagi kichik guruhlariga ajratiladi:

1) shaxsning tashqi qiyofasini bildiruvchi antonimik komponentli frazeologik birliklar (*beauty and the beast* – sohibjamolq va mahluq; *oy desa yuzi bor, kun desa ko'zi bor* – very beautiful);

2) kishining xarakterini bildiruvchi antonimik komponentli frazeologik birliklar (*all wool and no shoddy* – halol, sharafli);

3) odamning jismoniy va hissiy holatini bildiruvchi antonimik komponentli frazeologik birliklar (*more dead than alive* – chalajon; *dog my cats* – hudo haqqi);

4) shaxsning ijtimoiy mansubligini bildiruvchi antonimik komponentli frazeologik birliklar (*a big frog in a little pond*);

5) oilaviy munosabatlarni bildiruvchi antonimik komponentli frazeologik birliklar (*bone of one's bone and flesh of one's flesh*);

6) inson harakatlarini bildiruvchi antonimik komponentli frazeologik birliklar (*to give sb. a Roland for an Oliver*).

Ingliz tilida jonsiz tabiat bilan bog'liq, masalan, ob-havo hodisasiga oid antonimik komponentli frazeologik birliklar mavjud: *It is pouring cats and dogs/ to rain cats and dogs* – yomg'ir chelaklab quyayapti.

Ingliz tilida mavum tushunchalar va moddiy hodisalarni ifodalovchi antonimik komponentli frazeologik birliklar ham mavjud: *the top and bottom of it* – mohiyat; *fire water* – qaynoq ishimlik.

Holat belgilarini bildiruvchi antonimik komponentli frazeologik birliklar harakatning sodir etilishining turli shartlarini, harakatning namoyon bo'lish darajasini bildiradi. Bunday frazeologik birliklarga vaqt, muddat (*day in and day out*), harakat tarzi (*all for nothing*), o'rin va joy (*far and near*), o'lchov-daraja (*body and soul*), maqsad (*for better or for worse*) kabi tushunchalarni ifodalovchi antonimik komponentli frazeologik birliklarni kiritishimiz mumkin.

O'rganilayotgan til uchun umumiy xususiyat - bu shaxsni tavsiflovchi antonimik komponentlarga ega frazeologik birliklarning ko'p ishlatilishidir. Eng kam qo'llaniladigani jonli va jonsiz tabiat hodisalarini bildiruvchi antonimik komponentli frazeologik birliklardir. Shuni aytish mumkinki, o'rganilayotgan tilda antonimik komponentli frazeologik birliklar eng aniq ifodalangan bo'lib, ular insonning xatti-harakatlarini, xarakteri va sifatini, shaxsning jismoniy va hissiy holatini tasvirlash uchun ishlatiladi.

Umumiy frazeosemantik guruhlar va kichik guruhlarni aniqlash frazeologik birliklarning semantikasida umumiy, bir xil ma'nolarni ham, farqlarni ham ko'rsatadi. Frazeologik birliklarning ma'nosida farqlar aniqlanadi, bu erda, masalan, bir tilda biron bir ma'noga ega bo'lgan frazeologik birlik boshqa tilda kuzatilmashligi mumkin.

### 3. XULOSA

Xulosa qilib aytganda, nazariy nuqtai nazardan frazeologik birliklar oddiy so'zlar kabi leksikaning bir xil birliklari degan faraz tez-tez uchrab turadi. Frazeologiya sohasida semantik munosabatlarning standart turlarini o'rganish shuni ko'rsatadiki, ular frazeologik birliklarga ham ta'sir etadi. Biroq, frazeologik birliklarning semantikasi va tuzilishining o'ziga xos xususiyatlari bu munosabatlarni amalga oshirishda turli omillarga ya'ni, muayyan munosabatning tarqalishi, shuningdek, uning muntazamligi va mahsuldorligiga ta'sir qiladi. Ushbu sohadagi frazeologiyaning o'ziga xosligining asosiy sababi sifatida ma'lum bir semantik munosabatlarni amalga oshirish mumkin bo'lgan variantlari doirasini kengaytirish yoki aksincha, ichki shaklning mavjudligini ko'rib chiqish kerak.

### FOYDALANILGAN ADABIYOTLAR RO'YXATI:

1. Кунин, А. В. Курс фразеологии современного английского языка : учебник для ин-тов и фак. иностр. яз. / А. В. Кунин. — М. : Высшая школа, 1986. — 336с.
2. Марданова Г.Б. Сопоставительный анализ фразеологических антонимов в английском и татарском языках: автореф. дис.... канд. филол. наук / Марданова Г.Б.; [Казан. гос. пед. ун-т]. - Казань, 1998. - 21 с. - Библиогр.: с. 20-21.
3. Тоштемиров, Э. Н., & Абдужабборова, Ш. А. (2017). Phraseologisms expressing intellectual abilities of the man

in English, Russian and Uzbek languages. *Филология и лингвистика*, (2), 80-81.

4. Nuraliyevich, T. E., & Ergashevna, T. E. (2024). SOME REFLECTIONS ON THE PHRASEOLOGICAL UNITS EXPRESSING MENTAL ABILITIES OF THE MAN IN THE SYSTEM OF LANGUAGES. *XALQARO ILMIY-AMALIY KONFERENSIYALAR*, 1(1), 214-216.
5. Nuraliyevich, T. E. (2022). SEMANTIC ORGANIZATION OF UZBEK AND ENGLISH ANTONYMIC PHRASEOLOGICAL UNITS. *Galaxy International Interdisciplinary Research Journal*, 10(3), 485-489.
6. Nuraliyevich, T. E., Ismoilovna, M. A., Abdurahimovna, Z. H., & Ergashevna, T. E. (2023). Some Peculiarities Of Semantic Organization Of Phraseological Antonyms In The English And Uzbek Languages. *Journal of Positive School Psychology*, 307-311.
7. Toshtemirov, E. (2023). THE PROBLEM OF THE RELATIONSHIP OF PHRASEOLOGISMS AND PROVERBS IN THE LANGUAGE. *Educational Research in Universal Sciences*, 2(4), 285-287.

# JISMONIY TARBIYA FANI O'QUV ISHLARINI REJALASHTIRISH

## ПЛАНИРОВАНИЕ УЧЕБНО-ВОСПИТАТЕЛЬНОЙ РАБОТЫ ПО ФИЗИЧЕСКОМУ ВОСПИТАНИЮ

### PLANNING OF EDUCATIONAL WORK IN PHYSICAL EDUCATION

**Saidbek Valixanov**

muhammadyusuf14282016@gmail.com

#### **ADU katta o'qituvchisi**

**Annotatsiya.** Rejalashtirish jarayoni o'qituvchini navbatdagi o'quv yili uchun mo'ljallangan ishlari haqidagi g'oyalarini, individual faoliyati davomida o'zi va boshqa kasbdoshlarining tajribalari orqali to'plangan boy tajribasining ijodiy taxlili natijalarini o'zida mujassamlashtiradi. Maqolada jismoniy tarbiya o'qituvchilarining o'quv ishlarini rejalashtirish jarayoni mazmuni yoritilgan.

**Kalit so'zlar:** jismoniy tarbiya, rejalashtirish, o'quv reja, davlat ta'lim standarti, mashg'ulot, texnologik talablar.

**Аннотация.** Процесс планирования воплощает в себе представления учителя о своей работе, предназначенной для следующего учебного года, результаты творческого анализа его богатого опыта, накопленного им самим и опытом других коллег в ходе индивидуальной деятельности. В статье освещается содержание процесса планирования учебно-воспитательной работы учителей физической культуры.

**Ключевые слова:** физкультура, планирование, учебный план, государственный образовательный стандарт, обучение, технологические требования.

**Abstract.** The planning process embodies the teacher's ideas about the work planned for the next academic year, the results of the creative analysis of the rich experience accumulated by him and other colleagues during his individual work. The content of the process of planning the educational work of physical education teachers is explained in the article.

**Key words:** physical education, planning, curriculum, state educational standard, training, technological requirements.

**Kirish.** Jismoniy tarbiya fani darsi o'quv ishlarining asosiy mashg'ulot shakli hisoblanadai. Uni rejali amalga oshirish darsning samardorligiga ta'sir ko'rsatadi. Rejalashtirish texnologiyasini to'g'ri tanlash va uni ishlab chiqilishining mazmuni muhim omillaridan biri bo'lib, belgilangan maqsad va vazifalarni aniq va puxta bajarish imkonini beradi.

Mamlakatimizda amalga oshirilayotgan ta'lim tizimidagi islohatlarning talablaridan kelib chiqib, jismoniy tarbiya ta'limi jarayoni yangi innovatsiyalarga asoslangan "rejalashtirish texnologiyasi

majmuyi”dan foydalangan holda yo’lga qo’yilgan. Umumiy ta’lim maktabida o’quv ishlarini rejalashtirish uchun o’qituvchi o’quv yilining boshlanishidan avvalroq tayyorgarligini boshlaydi. Sohaning innovatsiyalari, zarur axborotlarni to’playdi. Bu ma’lumotlar o’quv materialini tartibli, samarali o’qitishning shakllari va vositalarini to’g’ri aniqlash, tanlash va foydalanishda yordam beradi.

**Adabiyotlar taxlili.** Texnologiya – ishlab chiqarish metodlari va jarayonlarining majmui deb ta’riflanadi (S.I.Ojegov, N.Yu.Shvedova, 1994). Pedagogik texnologiya – o’quv-tarbiya jarayonini oldindan loyihalash tirib amaliyotga tizimli va asta-sekinlik bilan qo’llashdir. Har qanday o’quv tarbiya jarayon pedagogik texnologiya modellari shaklidagi amaliyotda qo’llanilayotgan pedagogik tizimning ma’lum bir loyihasi.

Pedagogik texnologiyalarni qayta ishlanishi imkoniyatining mavjudligi rejalashtirishni samaradorligining bir butunligi, uni tizimlilik va tuzilishiga bog’liq. Texnologiya bilim berish jarayonining samaradorligini oshirish, o’quvchilarga rejalashtirilgan bilimlarni berish bilan, natijalarga erishishni kafolatlaydigan maqsadni belgilab unga erishishni amalga oshirish jarayondir.

**Tadqiqot metodologiyasi.** Rejalashtirish o’qituvchining ijodiy ishi. Maktabning sharoiti, o’quvchilarining jismoniy rivojlanganligi, tayyorgarligi darajasi, olib borilishi mumkin bo’lgan sport-sog’lomlashtirish, ommaviy sport ishlari, maktabdan tashqari jismoniy madaniyat muassasalari, ota-onalar bilan aloqalarni yo’lga qo’yish keng ta’limiy, tashkiliy jarayonning mazmunini o’zida mujassamlashtiradi, o’quv yili uchun jismoniy tarbiya ta’limini muvaffaqiyatini ta’minlaydi, mutaxassisdan esa zaruriy kasbiy bilimlarga ega bo’lish talabini qo’yadi.

Rejalashtirish o’qituvchining o’qitgan o’quv yili davomida amalga oshirgan o’z ish faoliyati va to’plagan tajribasini ijodiy tahlili asosida uni nazariy va amaliy innovatsiyalar bilan boyitib, yangi mulohazalar bilan boyitib, o’quv yili uchun vujudga kelgan shart-sharoitlardan kelib chiqib ta’lim jarayoniga lozim bo’lgan o’zgartirishlarni kiritish orqali o’qitish jarayonining yangi loyihalarini tuzishdan iborat bo’lgan ma’suliyatli faoliyatdir.

O’quv ishlarining hujjatlari – namunaviy o’quv rejasi va davlat ta’lim standarti talablari asosida, jismoniy tarbiya fani davlat dasturining materiallarini o’zlashtirish samaradorligini nazarda tutadi. O’quv rejasi ta’lim muassasalarining belgilangan yoshdagilari uchun qaysi o’quv fani, qanday hajmda o’qitilishini belgilasa, davlat ta’lim standarti shu fanlar orqali o’quvchilar egallashi lozim bo’lgan bilimlar mazmuni va me’yorini belgilab beradi.

Umumiy ta’lim maktabida o’quv ishlarini rejalashtirish uchun o’qituvchi o’quv yilining boshlanishidan avvalroq tayyorgarligini boshlaydi. Sohaning innovatsiyalari, zarur axborotlarni to’playdi. Bu ma’lumotlar o’quv materialini tartibli, samarali o’qitishning shakllari va vositalarini to’g’ri aniqlash, tanlash va foydalanishda yordam beradi.

Rejalashtiruvchi rejalashtirishni boshlashdan oldin maktabning jismoniy madaniyat ta’limi jarayoniga oid quyida tavsiya qilingan ma’lumotlar, dalillar, taxlillarning yakuniy natijalari, hisobotlardagi tavsiyalar va boshqalar bilan tanishadi. Ular:

1. Rejalashtiruvchi har bir parallel sinflarning o’quv dasturi materialini chuqur o’rganadi. O’zlashtirishi qiyin mashqlar texnikasini o’rgatishni so’ngi sinflarda ham davom etishini e’tiborga olib mavzularni o’qitish ketma-ketligini, harakatning texnikasini to’liq yoki uni bo’laklarga ajratib o’qitilishini alohida yoki qator darslarga, o’quv choragiga vazifa qilib belgilaydi. Eng muhimi, o’quv dasturi mazmunini to’liq bilishi, ularni sinfma-sinf taqsimlashdagi ketma-ketlikka rioya qilishda xatoga yo’l qo’ymaslikga urinadi.

2. Mashg’ulot (dars) ishtirokchilari (o’quvchilar)ning tarkibi, ularning salomatligi holati, ularning nazariy tayyorgarligi darajasi, jismoniy va texnik tayyorgarligini hisobga olish bilan tuzilgan o’quv rejalarini real (haqqoniy) tuzilgan deb qaraladi. Qayd qilingan ma’lumotlarni yig’ish rejalashtiruvchidan oldingi o’quv yilida tayyorlangan hujjatlarni o’rganishni – tibbiy ko’rik varaqalari, o’quv choraklari yakuni, yillik hisobotlarni tahlil qilish, o’quvchilar bilan suhbat natijalari yangi rejalarining hayotiy chiqishiga yordam beradi.

3. Maktabning jismoniy tarbiya va sport inshootlari, anjomlari va ulardan foydalanish uchun mavjud shart-

sharoitni hisobga olish rejalashtirish ishini samaradorligini oshiradi va mavjud muammolarni hal qilish uchun chora-tadbirlarini rejalashtirishga imkoniyat yaratadi.

4. Maktab direksiyasi va pedagoglari jamoasining maktab jismoniy madaniyati jarayoniga munosabatini bilish uchun maktabning jismoniy tarbiyadan sinfdan tashqari ishlarning yillik rejasi va maktab direktorining umumiy ish rejasi bilan tanishiladi.

5. Maktab joylashgan muzofotning relyefi, iqlimi, ob-havosi o'rganiladi.

6. Viloyat va tuman sport musobaqalarining kalendar rejaları bilan tanishiladi va shu asnoda maktabning om-maviy sport – sog'lomlashtirish ishlarining rejaları tuzishga tayyorgarlik ko'riladi, qayd qilingan musobaqalarning o'tkazilishining taxminiy muddatlari haqida ma'lumotlar to'playdi.

7. Viloyat va tumanlardagi yetakchi sport turlarini aniqlaydi va ulardan o'z maktabida shu turlar bo'yicha mashg'ulotlarni tashkillashga yetarli sharoiti borlarining mashg'ulotlarini tashkillashga oid mavjud ish shaklini jonlantirishni rejalashtiradi. O'qituvchi maktabning va shu muzofat, hudud aholisining milliy sport an'alarini o'rganadi va undan rejalar uchun belgilangan maqsadni oson hal qilish uchun asosiy ma'lumot tarzida foydalanadi.

Rejalashtirish jarayoniga belgilangan ma'lum texnologik talablar qo'yiladi. Ular:

1. Rejalar Respublika Maktabgacha va maktab ta'limi Vazirligi va boshqa boshqaruv organlarining qaror-lari, me'yoriy hujjatlari, ko'rsatmalari va talablarining mazmuniga mos tushishi hamda uni o'zida aks ettirishi; DTS dasturi materiallari asosida jismoniy tarbiya tizimining barcha bo'limlarida jismoniy tarbiya jarayonida hal qilinadigan aniq maqsad va vazifalarni rejalashtirish; rejalar mamlakatimizda amalga oshirilayotgan jismoniy tarbi-yaning umumiy maqsadi va vazifalariga muvofiq tushishi va O'zbekiston Maktabgacha va maktab ta'limi Vazirlig-ining uslubiy ko'rsatmalari, nizomlari, ustavlarining talablari asosida tuzilishining shartligi talabi.

2. Rejalashtirishda jismoniy tarbiya jarayonining umumiy va uslubiy prinsiplarga amal qilish, ularsiz rejalasht-irish jarayonidan ko'zlangan maqsadni hal qilishda muammolarni yuzaga kelishi hisobga olinishi; shaxsni har tomonlama rivojlantirish, jismoniy tarbiyani mehnat va harbiy amaliyoti bilan bog'lash va uni sog'lomlashtirishga yo'naltirilishi, shug'ullanuvchilarni har tomonlama jismoniy rivojlantiradigan vositalarini alohida e'tibor bilan tan-lash, mashg'ulotlarni iloji boricha ochiq havoda, tabiiy sharoitda, quyosh nuri, havo va suvdan tabiatni sog'lom-lashtiruvchi kuchlari tarzida samarali foydalanishni rejalashtirish talabi.

3. Rejani maqsadga yo'naltirib va istiqbolini ko'zlab, aniq, hal qilinishi mumkin bo'lgan vazifalarni belgilash; ma'lum muddat (qator darslarga, chorak, o'quv yili)ga mo'ljallab tuzilgan rejalariga tayanishi va ularda hal qilib ulgurilmagan vazifalarni hal qilishni davom ettirishni rejalashtirish asosiy talablaridandir. Shundagina tasodifiy, epizodik, besamar darslarga chek qo'yiladi, rejada belgilangan istiqboli sari dadil odimlanadi.

4. Rejani aniq amalga oshirish imkoniyatini hisobga olish; amalga oshiruvchini kuchiga yarashaliligi, maktabdagi shart-sharoit, moddiy texnik baza va boshqa imkoniyatlarni e'tiborga olish; o'qituvchini o'z imkoniyatlariga real baho bera olishi, o'quv dasturida qayd qilingan materiallarni o'qitishda erishilgan siljishni ko'ra bilishi va uni rejalashtirish talablariga rioya qilishi.

5. Rejalarning konkretligi, realligi, o'qitishni aniq bosqichlarga bo'linganligi, topshiriqlar va uni hal qilishda tanlangan vositalarni samaradorligi, ko'p sonli mashqlardan kerakligini tanlab rejalashtira olish orqali maksimum pedagogik natijaga erishish; mashqlarni ketma-ket bajarishda "ta'siri kuchli mashqlar"ni sodda mashqlardan oldin o'rganishni rejalashtirmaslik

6. Rejalashtirish amaliyotda jadval, chizma shaklidagi ko'rgazmali ifodalashlarni qo'llash va boshqa talablarga javob berilishi taqazo etiladi.

Rejalashtirishning texnologiyasi bir necha, birin-ketin amalga oshiriladigan operatsiyalar sifatidagi o'qituvchining

nazariy-amaliy ijodiy ishi bo'lib, g'oyalar, uslubiy yechimlarga prinsipial yondoshishdan boshlanadi. Bu jihatlar bo'lajak mutaxassisga – talabaga taxsil yillari davridayoq singdirilishi maqsadga muvofiq.

Jismoniy madaniyat fani o'quv materialini rejalashtirish pedagogik texnologiyasining strukturasi tarkibida o'quv ishlari rejalarining majmuasi ishlanadi. Majmua tarkibida: “Davlat ta'lim standarti”; umumiy ta'limning “Jismoniy madaniyat fani davlat dasturi”, jismoniy madaniyat fanidan har bir paralel sinf uchun “O'quv-tarbiya jarayonining yillik reja-jadvali”, dastur bo'limlari mavzularini darslarga taqsimlash reja-jadvali” (dasturning har bo'limlari uchun alohida yoki har bir o'quv choragi darslari uchun alohida, ikki xil variantda tuzilishi ham mumkin); “Har bir darsning ishchi rejası”; “Darsning konspekti – rejası” matni mujassamlashadi. Majmua maktabning direktori yoki ilmiy bo'lim mudiri tomonidan tasdiqlanadi.

**Muhokama.** Qayd qilingan rejalar mantiqan va mazmunan o'zaro bir-biri bilan bog'langan, nisbatan xususiy xarakterdagi alohida o'quv jarayonining hujjati bo'lib, ular o'zaro muvofiqashtiriladi. Shunga qaramay har bir o'quv hujjatlarini rejalashtirish ta'lim tizimida o'zining ahamiyatli o'miga ega va alohida funksiyani bajaradi.

Jismoniy tarbiya amaliyotining o'quv-tarbiya jarayonini rejalashtirishda “namuna” tarzidagi, barcha maktablar uchun bir xil (“shablon”) rejalar tuzish mumkin emas. Chunki, har bir o'quv muassasasining amaliy, nazariy mashg'ulotlarni o'tkazish uchun sharoiti, mutaxassisning rejalashtirish texnologiyasiga oid nazariy bilim va amaliy malakalari, tajribasi, kontingentining jismoniy rivojlanganligi, jismoniy tayorgarligi turlicha.

Qa'tiy belgilab qo'yilgan “albatta ko'rsatilgan shaklda tuzilsin”degan ko'rsatmalar, buyruqlar maktabning jismoniy madaniyati darajasi, moddiy-texnik bazasining holatini hisobga olmay reja tuzishga sabab bo'ladi va texnologiyadan kutilgan natijaning besamarligini kafolatlaydi.

Xulosa qilib shuni aytish joizki, belgilangan kontingentga mo'ljallab tuzilgan rejalar vositasida o'quv-tarbiya jarayonini maqsadli tashkillash, o'qitish metodlarini optimal variantlarini tanlash, aniq maqsad va vazifalarni belgilab uni hal qilishni nazarda tutishi zarur. Jismoniy tarbiya sohasi bo'yicha o'qituvchi tomonidan ishlanadigan rejalashtirish hujjatlarining ayrim shakllarini maxsus, davlat ta'lim muassasalari tomonidan tavsiya qilinishi ham mumkin. Lekin, ularga joiz bo'lsa belgilangan darajadagi o'zgartirishlar qilishga ruxsat berilishi zaruriyatdir.

Jismoniy tarbiya fani o'quv predmeti sifatida ta'lim tizimining barcha o'quv muassasalarida majburan o'qitiladigan alohida fan ekanligi o'quv predmetining mohiyatiga ko'ra davlat ahamiyatga molikligidan dalolatdir. Fan mamlakat aholisini ijodiy mehnat va vatan mudofasiga tayyorlashdek ulug' maqsadni amalga oshirishga xizmat qiladi.

Bo'lajak jismoniy madaniyat fani mutaxassisi jismoniy tarbiya nazariyasi va metodikasi kursini o'rganayotib, yengil atletika, gimnastika, sport o'yinlari va boshqa sport fanlarini xususiy metodikalarini hamda maktab jismoniy madaniyat o'qituvchilarining amaliy malaka va ko'nikmalarini o'zlashtirishi shart.

Malakaviy amaliyotlar, o'quv-uslubiy darslar davomida amaliy kuzatib, o'zlashtirgan bilim va amaliy malaka va ko'nikmalarini o'zining o'lchovidan o'tkazishi, keyinchalik mustaqil kasbiy faoliyatida, ayniqsa, rejalashtirishda ulardan qanday foydalanish lozimligini, bakalavriyat, magistratura o'quv dasturi bo'yicha o'zlashtirgan, egallaganlari haqida o'zining mustaqil fikriga ega bo'lish va shu fikrni asoslash, himoya qilishni bilish, sodir bo'lgan xatolarni tan olish va ularga kerak bo'lgan tuzatishlarni ochiq ko'ngil bilan qilish malakalarini egallashi to'laqonli kasb egasi bo'lishiga sabab bo'ladi.

Rejalashtirish jarayoni o'qituvchini navbatdagi o'quv yili uchun mo'ljallangan ishlari haqidagi g'oyalarini, individual faoliyati davomida o'zi va boshqa kasbdoshlarining tajribalari orqali to'plangan boy tajribasining ijodiy taxlili natijalarini o'zida mujassamlashtiradi. Pedagogik faoliyatni kuzatish, faqat o'zining fani ustida ishlash bo'libgina qolmay, tajribali fan o'qituvchilari tajribalaridan ham foydalanish demakdir.

Bu bilan kasbdoshlarining nazariy va amaliy tayorgarligi darajasini o'zining ilmiy, amaliy salohiyati bilan



solishtirish, kasbiy mahoratini taqqoslash imkoniyati yuzaga keladi. O'z ustida ishlash davomida nafaqat o'quv ishlarining rejalariga, kasbiy mahoratini oshirish rejalariga ham to'ldirishlar, o'zgarishlar qilinadi. Shundan so'ngina, kasbiy faoliyatini takomillashtirishda belgi langan maqsadlarning realligi, rejalarining samaradorligi, ularni o'quvchi larning ham nazariy, ham jismoniy va texnik tayyorgarlik darajasini hisobga olib ishlanganligi haqida fikr yuritish mumkin bo'ladi.

**Natija.** Rejalarda istalgan, natijaga erishish uchun bir qator aniq vazifalar belgilanadiki, ularni hal qilish lozim bo'lgan nazariy bilimlarni o'zlashtirishni osonlashtiradi. Demak, rejalashtirishga ta'lim jarayoni ning texnologik operatsiyalaridan biri tarzida qaraladi va o'qitish va o'quv-tarbiya vazifalarini navbatma-navbat va ketma-ket qo'yish jarayonini bilish deb tushiniladi.

Rejalarning ayrimlari o'qituvchini o'quvchilarga pedagogik ta'sirini kuchaytiradi, belgilangan vazifalarni hal qilish, topshiriqlarni bajarish tizimini o'z ichiga oladi. Tanlangan (rejalashtirilgan) o'quv uslubiyotlari va ish sharoiti shu tizimlar tarkibiga kiradi.

Rejalashtirilgan vazifalar oldin hal qilingan vazifalarday o'quvchilarning aktiv ishtirokida bajarilishini nazarda tutishi va bu bilan jismoniy madaniyat fanini o'qitish jarayonining to'g'ri tashkil qilinishiga halaqit beradigan noqulay faktorlarni chetga surishi lozim. Shuning uchun, rejalashtirilgan pedagogik jarayonning to'g'ri va uni qanday borayotgan ligini nazorati uchun alohida tuzilgan ekspress testlar yordamida, etapma-etap nazoratni amalga oshirish tizimini tashkil qilish rejalashtirishda e'tiborga olinishi lozim.

Agar, ta'lim va tarbiyaning har bir etapi bo'yicha olingan hisobot natijasi rejalashtirilgan ishlarning mazmuniga muvofiq kelsa ta'limiy jarayonni rejalashtirish maqsadga muvofiq amalga oshirilgan deb xulosa qilinadi.

Nazorat natijalari rejalashtirilgan faoliyatlarning yakuniy natijasidan aytarli darajada farq qilsa, rejalashtirish texnologiyasida xatolar mavjudligi va bu xatolarni quyidagi zvenolardan qidirish tavsiya qilinadi. Ular: birinchidan, barcha noqulay faktorlar hisobga olingan, olinmaganligidan; ikkinchidan, pedagogik ta'sir tizimi nazoratining sifatidan; rejada belgilangan pedagogik vazifalarni maqsadga muvofiqligi yoki muvofiq emasligidan qidiriladi.

Agar, xatolar birinchi zvenodaligi aniqlansa va o'qituvchi aynan shu xatolar kutilgan natijalarini yuzaga chiqarmaganligiga sababchi ekanligiga ishonilsa, takomillashtirish tadbirlari rejalashtirilib, boshqa zvenolar taxlil qilinmaydi.

**Xulosa va takliflar.** Yosh mutaxassislarining pedagogik faoliyatlarini dastlabki yillarida rejalashtirish texnologiyasi operatsiyalarida e'tiborsizlik, tajribasizlik oqibatida xatolar sodir bo'lishi tabiiy. Bular ish natijalariga ijobiy yoki salbiy ta'sir etmay qolmaydi. Shuning uchun ham yosh o'qituvchilar o'z faoliyatlarini tizimli tahlil qilib borishlari, o'zlariga nisbatan qattiqqo'l hakam bo'lishlari ularning kelajakdagi yutuqlariga zamindir.

#### FOYDALANILGAN ADABIYOTLAR:

1. Abdullayev A., Xonkeldiyev Sh. Jismoniy tarbiya nazariyasi va uslubiyoti. O'quv qo'llanma. T.; – 2005.
2. Arabboyev Q.T. Jismoniy tarbiya va sportga oid derektiv hujjatlar. Namangan nashriyoti – 2012 –yil.
3. Ожегов С.И., Шведова Н. Ю. Толковый словарь русского языка / Азбуковник, М.: 2000.-736 с.
4. Valixanova N. Barkamol avlodni shakllantirishda jismoniy tarbiyaning ahamiyati Dene tarbiyasi ham sport xabarshisi Ilimiy-metodikaliq jurnal Nukus – 2023.
5. Yo'ldoshev J., Hasanov S. Pedagogik texnologiyalar. Moliya-iqtisod nashriyoti. T.: – 2009.

# AS A LANGUAGE APTITUDE, VOCABULARY

**İrfan Tosuncuoğlu**

## **Abstract**

In today's world, foreign language has gained importance as an entirely common result of technological, scientific advancements and the changes in the societies. The country's language used by the people in so called nations is no longer enough on its own, and it has become necessary for individuals in the communities to know a universally accepted and valid foreign language so as to integrate with the other communities abroad. In this context, vocabulary is very paramount in communication in a target language. Students' vocabulary influences on their communication and language capabilities and academic . These words are the basic codes of language. These code units come together in appropriate structural relationships to form sentences, paragraphs, and text. Learning the words of a language is a necessary element for communication in the maintenance of life, as it is closely related to capabilities in listening comprehension, reading, speaking, and writing. To learn any kind of language can also be difficult for learners, especially when acquiring effective vocabulary. In the study, what a word is in a foreign language is explained, the necessity of vocabulary is emphasized, a number of strategies are explained and the subject is examined in detail.

**Keywords:** Vocabulary, teaching, foreign language, teachers, strategies

## **Introduction**

In today's world, technology provides people with many entrepreneurial opportunities and convenience in every field. In particular, the developments in computer and internet technologies have forced the usage of information technologies to be essential in the field of educational activities. By means of information technologies in educational environments, the opportunities to access and use information have increased rapidly (Çakır, Çetin and Baş, 2013). The need for foreign language learning arises for various reasons from past to present. It is possible to form basic classifications concerning international education within a country such as the necessity of education to be taken as a foreigner abroad, migration to a foreign country for particular reasons, foreign language proficiency measurement exams within the country and etc. Of course, however, the requirements and purposes are diversified by the various groupings that occur alongside them, as well as in their subclasses.

Functionally, the use of language in interactions between people occurs with the senses of hearing and sight. The process of transmitting reality with numerical units by producing language begins with the stimulation of the senses of hearing and sight, and ends with the formation of meaning in the mind. When a person encounters counting units among many stimuli that reach his sensory receptors, he tries to obtain meaning by going into a controlled state, and in this case, hearing and vision, which we describe as sensation, change dimensions and take the form of listening and reading. The transition from hearing to listening, from seeing to reading is deliberate and requires concentration and focus on the source. As a result of this process, the reality created as fiction in the form of sound or symbol is interpreted by the human mind, in other words, the meaning is reformed in another mind.

Human beings, who are born with the ability to acquire a language, begin to acquire the knowledge of words and structure which are the two basic elements of a language under the influence of the language environment in which they are born. A person who uses these two elements without errors means that he has acquired basic language skills. The vocabulary of the language, which is at least as important as the structure; consists of words, idioms, proverbs, dilemmas, stereotypes, etc. In this way, vocabulary encompasses all language units that meet beings, facts, events, and actions as linguistic indicators of meanings in the world. The native language development of an individual who speaks his first words in the first year of his life proceeds with an astonishing speed and scope. An individual's vocabulary development lasts a lifetime (Karadağ, 2021). For this reason, gaining vocabulary and its usage competence should be carried out in a systematic and planned manner, starting from childhood. Because acquiring basic language skills and using these skills at an advanced level is associated with a rich vocabulary (Karatay, 2007).

### **The Necessity of Vocabulary**

Whether it is in a speech or a piece of writing, words are the most effective and powerful units in language (Aksan, 1990). Human best can express by means of language. We listen, speak, read and write as much as the words we know (Adıgüzel, 2004). The vocabulary of a person must be sufficient so that he can understand what he is listening, he can express his own feelings and thoughts accurately and completely, and he can read and write. The accumulation of words makes it possible to create a standard system of values and in this way, to remove the confusion of concepts that may arise in the intelligentsia, and prevents cultural and intellectual crises in the society (Çiftçi, 1998).

Catalan (2003) defines a vocabulary studying strategy as mechanisms such as the word learning process and strategies. And he considers the vocabulary as the paces or behaviors taken by the student to search for the sense of any kind of unknown words, to keep the words in long-term memory so as to remember. It has been shown that if learners understand that so called strategies are relevant and functional, they can employ different strategies to acquire vocabulary and adopt the strategy in accordance with the learning context (Thiendathong and Sukying, 2021). The difficulties experienced by students in the foreign language learning process for various reasons create concerns in the learning process. (Melanlioğlu, 2014).

Man thinks as much as the number of words he knows. A person with a rich vocabulary thinks better and in detail. We have to enrich the vocabulary. If we fulfill this duty, those who read and hear; understands what he reads and listens; We raise generations that can think and express their desire (Karakuş, 2005). In a sense, society can be seen as a communication network. If individuals in a society cannot understand what each other means, social life turns into a dialogue of the deaf (Ünalın, 1999).

The richness of the vocabulary positively affects the life of the individual in terms of being able to communicate correctly and effectively, to use the language in question effectively, and to convey the world of emotions, thoughts and ideas (Saydam, 2018). Because individuals can do this in proportion to the vocabulary they have while expressing themselves verbally or in writing. The wider the vocabulary of the individual, the more developed his ability to express himself (Aykaç, 2016).

### **Vocabulary Teaching Practices**

Depending on the level of knowing the words of the language he speaks, people can talk and understand with those around him and share their thoughts. Language learning largely means learning vocabulary. People's language levels are mostly determined by the words they know. Therefore, vocabulary teaching has an important place in language lessons (Adıgüzel, 2004). Vocabulary teaching is one of the most salient challenges faced by learners in the activities of studying a target language (Ghazal, 2010).

In the process when individuals are not acquainted with educational institutions, their vocabulary is

usually formed by words that they have heard by chance. However, vocabulary teaching is a process that cannot be entrusted to this random cycle alone and can have vital consequences (Özaslan, 2006). At the same time, the process of gaining basic language skills for the individual also includes vocabulary teaching. As a matter of fact, listening, speaking, reading and writing abilities cannot be considered independently of any kind of teaching activities. A word means a thought; thought means a person, and a person means a language. Therefore, it is necessary to know that the word is related to thought and language and to see the word as the first step of learning a language. For this reason, vocabulary teaching has a significant role in the life of the individual.

Studying the basic words of a language is essential for the maintenance of daily life. In addition, all lessons in school life are conveyed to students with these words. Therefore, the teaching of words is very important (Çiçek and Dilekçi, 2022). Just as the ability to express oneself depends on the breadth of the vocabulary available in a foreign language, the breadth of the vocabulary depends on a systematic and regular education. It is stated that lack of vocabulary is the biggest obstacle in conveying meanings (Krashen, 1989).

In general sense, Rubin (1987) expressed that language learning techniques as “strategies that supports the advancement of the language requirement demanded by the student and directly influence studying”. Rubin also stated that learning strategies include activity, step, plan, and routine, and are necessary for the learning the required knowledge.

Vocabulary learning is a difficult and tiring process for most students at times. Dale and O’Rourke (1971) identified four stages of word learning: a. The individual has never seen the word. b. He has heard the word but has no idea what it means. c. Recognizes when encountered in the text environment and makes explanations about its meaning and function. d. Knows the word completely and accurately.

Vocabulary is of great importance in foreign language reading and other language abilities in listening, comprehension, speaking, writing activities. It can be said that vocabulary is vital for these skills. It is thought that students can improve themselves in these skills by using vocabulary learning strategies.

Although there are many approaches, methods and techniques in the process of target language learning, most of the students, especially in Türkiye, there are complaints about their inadequacy in communicative activities. Since English is a universal language, it is vital to have a high proficiency of this language in order to communicate with people from different nations. It can be said that it is possible to communicate in any language with a basic level of vocabulary (Hişmanoğlu and Turan, 2019). At this point, vocabulary is one of the elements that make it possible to acquire a foreign language effectively and communicate in a target language so as to use so called language. Therefore, it could be stated that students should know vocabulary studying strategies for vocabulary learning in a foreign language.

In vocabulary teaching, strategies are just as important as language teaching methods. Providing students with vocabulary learning strategies is among the most important elements of vocabulary teaching. Imparting these strategies to students will enable students to recognize, interpret and evaluate the words they may encounter in daily life and in any situation. It is thought that various vocabulary teaching activities created using technology will both positively affect the learning level of students and open unlimited doors in their imagination.

There are different vocabulary teaching methods, techniques and strategies. Each method can be preferred according to the situation, group, time and word structure. Trying to teach all the words directly according to the teaching method can be time-consuming, difficult, and tedious. For this, teaching by taking advantage of the opportunities provided by different methods and techniques will improve the student’s vocabulary.

## Conclusion

There are four basic language skills in the English education given in educational institutions. These skills are reading, writing, listening, and speaking skills. It could be stated that vocabulary is also vital for these skills. However, there are some difficulties in teaching vocabulary in a target language: The significance of vocabulary in any kind of foreign language studying activity is a crystal clear reality. The words contained in the language as a whole meet the meaning of any object or whole of objects abstractly or concretely. In one aspect, emotion and imagination are based entirely on words. Therefore, the more words a person knows, the more he has developed his thinking.

Word knowledge and comprehension play a central and paramount role among the components which have influences on reading and writing- which are studied in usually in formal education. They are among fundamental language skills of understanding phrases and sentences. In addition word stock that is to say vocabulary has important effects on listening and speaking skills also in daily life. The efficacious usage of primary language abilities of comprehension and expression in a foreign language learning depends upon word stock. Considering that there may be thousands or even millions of words in each language, using useful, facilitating and brain-friendly methods when learning new word or concept will expand our vocabulary. For this reason, obtaining a vocabulary that meets the need depends on using appropriate vocabulary teaching methods, techniques and strategies.

## REFERENCES

- Adıgüzel, M. S.(2004). *Türkçe Öğretim Yöntemleri*. Ankara: Yeryüzü Yayınevi.
- Aksan, D.(1990). *Her Yönüyle Dil III*. Ankara: Atatürk Kültür, Dil ve Tarih Yüksek Kurumu Türk Dil Kurumu Yayınları:439, Türk Tarih Kurumu Basımevi, 1990.
- Akyol, H.(2005).*Türkçe İlk Okuma Yazma Öğretimi*. 4.baskı. Ankara: Pegem Yayıncılık, Ekim.
- Aykaç, N. (2016). Kelime hazinesi, önemi ve 2015 Türkçe dersi programında kelime hazinesinin yeri. *Akademik Sosyal Araştırmalar Dergisi*, (34), 519- 527.
- Catalan, R. M. J. (2003). Sex Differences in L2 vocabulary learning strategies. *International Journal of Applied Linguistics*, 3 (1).
- Çiçek, S. & Dilekçi, A. (2022). Kelime öğretimi yöntem ve teknikleri. *RumeliDE Dil ve Edebiyat Araştırmaları Dergisi*, (26), 284-299. DOI: 10.29000/rumelide.10739
- Çiftçi, Musa.(1998). Türkçe Öğretiminde Temel İlkeler. *Afyon Kocatepe Üniversitesi Sosyal Bilimler Dergisi*, sayı:1, 1998, pp, 59-71.
- Çakır, H., Çetin, Ş., Baş, A. (2013). İşitme engellilere yönelik dinamik web sayfasının geliştirilmesi. *Bilişim Teknolojileri Dergisi*, 6(2), 1-11.
- Dale, E., & O'Rourke, J. (1971). *Techniques of Teaching Vocabulary*. Chicago:Field. Aktaran Akyol, Hayati. *Türkçe İlk Okuma Yazma Öğretimi*. 4.baskı. Ankara: Pegem A Yayıncılık, Ekim 2005.
- Fraenkel, J. R., Wallen, N. E. and Hyun, H. H. (2012). *How to design and evaluate research in education*. New York: McGaw-Hill Companies.
- Ghazal, L. (2010). Learning Vocabulary in EFL Contexts Through Vocabulary Learning Strategies. *Novitas-Royal*, 1(2), 84-91.
- Hişmanoğlu, M. and Turan, Y. Z. (2019). A study on vocabulary learning strategies of Turkish EFL students. *Ana Dili*

*Eđitimi Dergisi*, 7 (4), p. 857-875.

- Karadađ, Ö. (2021). *Kelime öđretimi. (3. Baskı)*. Ankara: Pegem Akademi.
- Karakuş, İ.(2005). *Türkçe Türk Dili ve Edebiyatı Öđretimi*. 3.baskı. Ankara: Can Reklamevi Basın Yayın Ltd.Şti.
- Karatay, H. (2007). Kelime öđretimi. *Gazi Eđitim Fakóltesi Dergisi*, 27(1), 141-153.
- Krashen, S. (1989). We acquire vocabulary and spelling by reading: Additional evidence for the input hypothesis. *The Modern Language Journal*, 73, 440-464.
- Melanlıođlu, D. (2014). Okuma kaygısı ölçeđinin psikometrik özelliklerinin belirlenmesi. *Eđitim ve Bilim*, 39(176), 95-105.
- Özaslan, A. (2006). *Kelime oyunları ile kelime dađarcıđının geliřtirilmesinin okuduđunu anlama düzeyine etkisi*. Yayınlanmamıř Yüksek Lisans Tezi, Selçuk Üniversitesi, Sosyal Bilimler Enstitüsü, Konya.
- Rubin, J. (1987). Learner strategies: Theoretical assumptions, research history and typology. In A. Wenden & J. Rubin (Eds.), *Learner Strategies and Language Learning* (pp. 15-29). Englewood Cliffs, NJ: Prentice Hall.
- Saydam, M. (2018). *Kelime öđretimi stratejileri ačíısından yabancı dil olarak Türkçe öđretimi kitapları üzerine bir arařtırma*. Yayınlanmamıř Yüksek Lisans Tezi, Yıldız Teknik Üniversitesi Sosyal Bilimler Enstitüsü.
- Thiendathong, P., and Sukying A. (2021). Vocabulary learning strategies used by Thai high school students in science, language and English programs . *Arab World English Journal (AWEJ)*. 12 (2), pp. 306-317.
- Ünalın, ř. (1999). *Türkçe Öđretimi*. Çanakkale: Gazi Üniversitesi İletişim Fakóltesi Basımevi.

# WOMEN'S SUSTAINABILITY LEADERSHIP IN PROJECT MANAGEMENT

**Erşan Ciğeri**

[Cigerim@gtu.edu.tr](mailto:Cigerim@gtu.edu.tr)

**Tuğkan Arıcı**

[Tarici@gtu.edu.tr](mailto:Tarici@gtu.edu.tr)

## ABSTRACT

This study explores the sustainable leadership of women in project management, emphasizing the importance of integrating social, economic, and environmental factors into sustainability efforts. In the context of an increasingly competitive global economy, the success of projects is vital for organizations to maintain their market presence. Sustainable leadership plays a crucial role in achieving long-term project success by guiding teams, ensuring effective coordination, and fostering ethical practices that consider broader environmental and social outcomes. Women's active participation in leadership roles offers unique insights into project management and sustainability. Female managers contribute to sustainability through their distinct leadership characteristics, such as inclusivity, regulatory approaches, and an ability to manage team dynamics and stakeholder expectations. These attributes strengthen the sustainable development of projects and provide organizations with strategic advantages, such as better understanding customer behavior and offering diverse perspectives on business practices. However, research on women's sustainable leadership in project management remains limited. This study addresses this gap by highlighting the role of female leaders in enhancing sustainability within projects. The findings underscore that women's leadership is not just beneficial but essential for driving sustainable practices, as their unique capabilities contribute significantly to the overall success and sustainability of projects. By examining the sustainability responsibilities and leadership characteristics of women, the study emphasizes the need for increased representation of women in leadership positions. Encouraging women's participation in management can greatly contribute to the sustainability of institutions and projects, ultimately supporting broader integration of sustainable methods in the business world.

**Keywords:** Sustainability, Women, Management, Leadership

## 1. Introduction

The success of projects carried out by the enterprises in an increasingly competitive environment with the globalizing economy has become very important for organizations to continue their existence in the market. Organizations are increasingly important to the factors affecting the success of the project and undertake a separate obligation to provide these factors. Because the success of projects is very important for the sustainability of institutions.

There are many factors that affect projects from the start of the project to the end of it. Although the main factors of project management success are focused on time, cost and scope, in addition to these factors, many studies have been performed on other factors affecting the success of the project. Factors affecting the efficiency of project; knowledge management in projects (Davidson et al., 2009), uncertainty in project

management (Daniel et al., 2017), the relationship between trust and cooperation for project management success (Jane and Barnard, et al., 2017), people management (Toor, 2008), total quality management (Bryde and Robinson, 2007), integrating risk management (Bowers and Khorakian, 2014) and sustainability relations between project (Misopoulos et al., 2018) were investigated in the literature.

The project components and human factors that affect project management have an impact on the efficiency of projects, on the customer, on the team, and on the business world, direct success, and future. In addition to these factors, project managers are a prominent factor affecting the success of projects. The executives of project lead team members to reach projected goals and expected results, keep the team together, coordinate among team members and provide effective cooperation and communication among the members. In order to achieve this goal, it is necessary to host leadership features and to be a router.

The concept of leader and leadership in project management is seen as an important area. The projects realized within the framework of developing technology and continuously changing economic conditions determine the perceptions and perspectives of team members and stakeholders on the project. This creates common expectations with the coordination of the team. In order to realize the expectations of the team and its stakeholders, individuals/individuals who understand the concerns of the team, realize and internalize the expectations of the stakeholders, perceive the emerging problems and produce solutions come to the fore.

The sustainability structure refers to the driving forces or triggering factors that drive a company to implement sustainable methods in its projects (Misopoulos et al., 2018). The concept of sustainability is used in many areas in the economy where changes and innovation are experienced. Sustainability is the continuation of the effect or benefit created through the projects after the project is completed, ensuring the continuity of the activities and the effect created during the project (Yentürk and Aksakoğlu, 2006). Sustainability for projects is so important and sustainable leaders are needed to achieve this success for projects. Bendell and Little 2015, Sustainability leadership is an ethical attitude that has the aim and impact of helping groups of people that get environmental or social outcomes which we evaluate as substantial.

The active intervention of women in business life has led to research on women's leadership. Şencan et al., 2015, these studies are mostly related to the managerial skills of leadership women, their leadership qualities and their comparison with male managers in this context. However, the participation of women in social, economic and political life in recent years is highly important for sustainability development. Hopkins et al. (2008), Organizations can realize a strategic business advantage through the leadership development of women employees. For instance, women can provide unique intuitions into the customer behavior and can offer advantageous (female) perspectives on customer relations, overall business directions, and practices than mainstream (male) concept.

Women's sustainable leadership can strengthen the sustainable development of projects. Participation of women in business life and taking part in management positions can be considered as an important factor for sustainability. Therefore, researches on this subject will contribute to the institutions. This study presents theoretical research on women's sustainable leadership in project management based on the sustainability of characteristics and skills of leading women as well as the sustainable leadership of women. Although studies have been conducted on the leadership of women in various sectors, studies on sustainability leadership of women in project management are limited. In order to fill this deficiency in the literature, the sustainable leadership of women in projects constitutes the scope of the study. The study contributes to the knowledge of women's sustainability leadership in project management by conducting a systematic literature review on sustainability, sustainable leadership, and women's sustainable leadership. Thus, it is to emphasize the effect of the sustainable leadership of women who are actively involved in business life and contribute to the theory.



## 2. Project Management

Project management, expressed as the iron triangle of project, is defined as the process of using existing resources effectively and efficiently in accordance with the time, cost and scope criteria of the project. According to recent report APM (2015), on the conditions for project success highlights 12 criteria, more than half of them -such as effectual management, goals, and objectives recognized by all stakeholders and not being in conflict with secondary objectives, capable sponsors and supportive organizations- are related to people and their behaviors(Okoro, 2016). For this reason, the success of projects is realized with the right project management applications. One of the most important factors affecting the success of project management is the success of project managers/leaders who are both leading and motivating team members in order to ensure the success of the project.

## 3. Sustainability

It means that “development as that meets the needs of the present without compromising the ability of future generations to meet their own needs” (WCED, 1987). The notion of sustainability addresses three main goals that are social, environmental and economic aims (Misopoulos et al., 2018). These are conceived as three pillars of sustainability (Yu et al., 2017). Besides, sustainable development is not a constant state of adaptation, but also as a process of change in which the exploitation of resources, the direction of investments, the way of technological development, and institutional change are made consistent with the future alongside the current needs (WCED, 1987). When we look at corporate sustainability, Sarıkaya et al., (2010), Corporate sustainability refers to the fact that enterprises fulfill their economic, social and environmental responsibilities as a whole and can balance these responsibility parameters and be sustainable within these dimensions.

For this reason, in order to ensure the sustainability of the institutions with the globalizing economy, it is necessary to align the social, economic and environmental phenomena, which are accepted as the parameters of sustainability, with the goal and objectives of the company. It means that the role of these institutions is not only economic but also social and environmental. While fulfilling its goals and objectives, institutions should fulfill their responsibilities for the future as well as benefit from the current situation.

So corporate sustainability; It is an approach that creates value in the long term by using opportunities arising from economic, environmental and social developments and eliminating the risks (Bekmezci, 2014). Therefore, corporate sustainability; environmental, social and economic issues as a whole without compromising each other should be managed in a balanced way (Bekmezci, 2014).

In today’s economy, the assets and profits of companies do not show the performance and value of the institutions in the future. The institutions need to have a sustainable performance with their future existence and sustainability by operating in a balance between basic parameters (economic, social and environmental) and by seeing existing risks and turning them into opportunities. According to Galpin and Whittington (2012), companies seem to be launching sustainability initiatives for a variety of reasons. While some link these initiatives to branding and image strategies, others see sustainability as a key element in attempting to reduce costs or differentiate it from competitors. Beyond brand building, many companies now include sustainability in their value statements. Misopoulos et al. (2018), The pressure to integrate values, policies, and activities of sustainable development on companies is increasing. Internal policies may vary among organizations and industries but should ensure that monitoring economic growth is compatible with environmental protection and meets the needs of society.

Depending on the economic developments in the markets, institutions should adapt to these changes in order to maintain their existence. Companies need to decide on a sustainability basis in order to meet the demands of their customers and meet the expectations of their stakeholders in determining their strategic objectives.

Today, project stakeholders are now focusing on the project’s success as well as on its sustainable im-

pact. The importance and impact of sustainability have also become important factors in projects. The main reason for this is the expectation that the projects will provide continuity after meeting the expectations of both customers and stakeholders. Schaltegger et al. (2012), the attitude towards sustainability varies from defense to proactive by the stakeholders' point of view. According to Yentürk and Aksakoğlu, (2006), the sustainability of the projects set up to create any social transformation should also be planned. Sustainability means that the effect or benefit created through projects can be sustained even after the project is finished. In other words, the continuity of the activities and the effect created during the project is being ensured.

At the same time, the project management realized that academic and professional interest, which focuses on the sustainability effects, has been reviving. Project Management is defined as the application of knowledge, skills, tools, and techniques to project activities to meet project requirements, and projects often have social, environmental and economic impacts that last longer than projects itself (Misopoulos et al., 2018). The scope of sustainable project design has been put forward visually by the local and global community and an extended time scale, and the recognition of the 'Sustainable Project Management' context, which is wider than traditional or modern project management. In sustainable project management, the content of the project is addressed not only in relation to the organization's strategy but also in relation to society as a whole (Silvius and Schipper, 2014). Sustainable perspective for the PM to improve project success and that it could help reduce negative social and environmental impact, and therefore, companies should pay more attention to ensure sustainability in project management practices (Schaltegger et al., 2012). This suggests that current project management can be seen as a mean of successfully integrating projects with sustainability elements and thus leads to mature debate on sustainability in the context of project management (Misopoulos et al., 2018).

To carry out the best project in the best possible way. Doing that suggests incorporating progressively sustainable solutions, tools, and materials from areas such as sustainable construction, logistics and supply chain management, and performance management, and requires to determine priorities regarding the "big picture"(Økland, 2014). In order to build the bridge between sustainability and project management, it is necessary to go beyond an axiological mind based on sustainability, to apply processes, tools and techniques related to the Triple Bottom Line (TBL: People, Planet and Profit), which can be applied in the project perspective and positively affect the project success (Schaltegger et al., 2012).

However, analyzes were made not only as a requirement but also as a source of competitive advantage, that is, to contribute to the success of the project (Carvalho and Jr, 2017). To have sustainable results, it is stated that a country will benefit not only from the sustainable products and services provided to the population of the country but also from the transfer of knowledge and skills (Dumrak et al., 2017).

The implementation of sustainability issues is related to the effectiveness of the project and the validity of the project (Økland, 2014). Among the dimensions needed to manage sustainable projects are sustainable project outcomes, processes, commitment to the sustainability of organizations, and educated and conscious people in sustainability (Carvalho and Jr, 2017). Since sustainability policies and regulations can affect the project, it is referred to as a contextual factor that the project manager should know (Økland, 2014).

Sádaba et al. (2015), proposes a four-dimensional framework that includes sustainability in the triple balance sheet system (economic, social and environmental) in project management. Martens and Carvalho, the core issues of strategic and at the same time tactical perspectives under four factors: Sustainable innovation business model, stakeholder management, economic and competitive advantage, environmental policies and resource saving (Carvalho and Jr, 2017).

#### **4. Sustainability Leadership**

Leadership is the key to directing the vision. To overcome this challenge, leadership prioritizes strategic connections from top to bottom and from bottom to top and provides channels to provide two-way dialogue-feedback. Leadership ultimately leads to change (Okoro, 2015). Sustainability leaders bring people together to create and develop their own answers to explore, learn and develop a realistic route of action to

address sustainability problems (Ferdig, 2007). The Sustainability Leadership Institute (2011) provides a definition that defines sustainability leaders as individuals who are forced to make a difference by deepening their awareness of the world around them. Sustainability leaders, who are sustainable problem solvers, are individuals who motivate their employees and support the sustainability action towards a better world today or in the future (Zulkiffli and Latiffi, 2016).

Sustainable leadership places learning at the forefront. The clear focus of a leader is to make the student learn first, and all other decisions turn around this central goal. The central focus of a strong leader should be in-depth learning for all (Hargreaves and Fink, 2006). The principles of sustainability leadership meet the challenges of an increasingly complex world (Ferdig, 2007). In addition, motivating and influencing employees towards organizational goals is one of the elements in business practices. However, a common leader perspective to create a sustainable organization is more environmental rather than normal business practices (Zulkiffli and Latiffi, 2016). The sustainability leader is the person who promotes and supports action towards a better world (Visser, 2011). Therefore, the Sustainability Leadership Model provides a roadmap and best practices that can be used to structure management's sustainability approaches, regardless of the size of the industry or company (Galpin and Whittington, 2012).

The existence of sustainable leaders in projects has an impact on the sustainable success of the project through its existing knowledge, skills, and different and creative ideas. To ensure sustainability in project management, sustainability leadership is a key element. Ferdig 2007, the sustainable leader develops and implements actions in cooperation with other individuals and supports them by adapting them to sudden environmental changes. Zulkiffli and Latiffi (2016), it is also stated that sustainable activity requires a personal contribution, such as the transformation of the way of thinking of each individual involved. Therefore, the transformation of self-awareness begins with an individual and then spreads to other levels such as groups, organizations, and society.

The definition of SL can be defined as its ability to influence and motivate individuals, groups, organization, and society in a sustainable manner, without neglecting past experience, sustainability, and thus can be improved either in the present or in the future. Therefore, the transformation of self-awareness begins with an individual and then spreads to other levels such as groups, organizations, and society (Ferdig, 2007). The obstacles to support sustainable entrepreneurship should be removed to support the leaders who aim at sustainability.

## **5. Women's Sustainability Leadership In Project Management**

In addition to gender equality in society, women should be socially and politically active for sustainable development. The realization of sustainable development is very important for the participation of women in society and economic life. Sogra (2014), the economic participation of women is important not only because it reduces poverty, but also promotes the economic development of a country. For sustainable development equality of opportunity should be ensured and the chances of women to be in management level should be increased. Women's features to ensure sustainable development Shinbrot et al. (2019), can solve the problem to combine different aspects, can provide advantages. In Wu's study of male and female managers in 2006, participants realized that individual personalities were more important for the leadership style and that women and men were equally competent leaders, even if they perceived the existence of gender-based leadership styles.

The personal characteristics and experiences of women contribute to their leadership characteristics. The 2009 study by Werder and Holtzhausen found that while the survey of the perception of sexist leadership styles was associated with men's transformational leadership style, Jin's study in 2010 found that women also used the transformational leadership style (Place and Winter, 2017). Shinbrot et al. (2019), in a study of women's potential for sustainability leadership, the ways in which women acted were grouped according to the lower approaches, and participants stated that women tend to be more "inclusive", "cooperative", "supportive" and "prudent" and the capabilities are defined as the unique abilities of women in general.

It should also be adopted in terms of women-oriented development, institutions, and social life as well as the development of projects. Women's perspective and personal characteristics will contribute to the success of the projects. The fact that women are present in various sectors is quite advantageous in recent times. UN General Assembly (1992), at the summit, countries as stated in principle 20 for the future of sustainable development: "Women play a vital role in environmental management and development. Their full participation is therefore essential for sustainable development".

To be successful and accountable to achieve project results, project managers should also significantly influence the creation of a positive, motivating project environment (Henderson and Stackman, 2013). It is seen that women are more likely to follow the rules on conservation activities in community-based projects because of the benefits they receive from their respect, empowerment, and autonomy. Taken together, these views show that enhancing women's role in decision-making can be facilitated by sustainable institutional frameworks because their role can reflect a broader range of experiences related to the use of natural resources (Gissia et al., 2018). Women's contribution to the construction sector is very large. On average, a woman in the construction sector spends about nine hours a day in her workplace and takes on extra responsibility. Managers work as engineers for construction companies, supervise work on construction sites and follow certificates issued by their companies. The performance of women in terms of punctuality and attitudes towards working in the construction sector is highly appreciated by the managers of the companies. Therefore, more representation of women in the sector will provide more working quality in the sector to increase customer satisfaction (Bsc, 2012). Arditi and Balci 2009 ascertained a significantly higher score on women's authority and readiness to score than men in a rare gender survey in construction project management (Henderson and Stackman, 2013). In general, women's concerns about the environment uniquely position them as leaders of sustainable development efforts and emphasize that women have different perspectives on timing; for example: "Women can see the complex and broad scope of sustainable development applied to projects over time." It was emphasized that women were more dependent on their environment through their work as biological, for their families and socially, and that their perspectives were uniquely influenced by this situation (Shinbrot et al., 2019).

Today, sustainable development has become a key element for the existence of institutions. Women's participation and perspectives and perspectives in economic life Shinbrot et al., 2019, women's awareness and knowledge of the world, as well as specific cultural understanding and expertise, as well as specific sensitivities related to changes in nature, have been an important contribution to sustainable development. In a study by Henderson and Stackman (2013), participants were not only aware of their gender-based disadvantages but were also prepared to face challenges with their "existence" as barriers, context setters, and team managers. Although the unique contributions of women project managers are marginalized, it does not seem to prevent them from attempting to make an effective contribution to project success. These unique contributions have demonstrated how women managers have no direct impact on the project and how active and adaptable it is for others to influence the project without being part of the core team.

## **6. Conclusion**

The existence of institutions that meet these demands is important in the world where human needs and demands are increasing. The institutions carry out various projects to meet these needs. Thus, the institutions meet the various needs and ensure sustainability. But here, while ensuring the current sustainability of the institutions, economic, social and environmental parameters should be taken into account by taking into account its activities.

There is a need for managers who have the qualities, knowledge, and skills to ensure sustainability in order to achieve sustainable development. In the same way, it has made sustainability a vision in the first projects and it is needed to lead the team in this direction. Sustainable characteristics of the leader ensure the harmony between economic, social and environmental parameters and targets. The participation of women in economic life and their participation in management levels contribute to sustainability. In view

of the sustainability of personal characteristics of women, it contributes to the realization of projects within the framework of sustainability through its protective and regulatory properties.

Although studies are carried out in the field of sustainability leadership, studies on the sustainability leadership of women and their impact on projects are very limited. Therefore, in our study, a literature review on sustainability and sustainability leadership of women in project management has been conducted. In our study, quantitative data were not collected. Although quantitative data are not collected, the study will lead to more extensive research on women's sustainable leadership. We can explain the fact that the research is based on literature research in three basic frameworks. First of all, to contribute to the current literature review, secondly, to draw on the sustainability structure and sustainability leadership effect of women managers on project management by taking advantage of previously mentioned expert opinions and ideas, and finally to emphasize the importance of encouraging sustainable leadership for women based on the literature review.

## REFERENCES

- Barnard, T.J.B., Fletcher, L. and Steyn, H. (2017), "Linking trust and collaboration in project teams to project management success", *International Journal of Managing Projects in Business*, 11(2):432-457.
- Bekmezci, M., (2014) "Strategies For Corporate Sustainability", *Journal of Management, Marketing and Logistics - JMML*, 1(3):218-240.
- Bendell, J. and Little, R. (2015), "Searching for Sustainability Leadership", Institute for Leadership and Sustainability (IFLAS), University of Cumbria.
- Bsc, A.G. (2012), "Assessing Roles And Contribution Of Women In The Construction Industry In Kumasi, A thesis Submitted To The Department Of Planning", Kwame Nkrumah University Of Science and Technology, Kumasi, In Partial Fulfillment Of The Requirements for The Degree Of Master Of Science In Development Policy and Planning.
- Bowers, J. and Khorakian, A. (2014), "Integrating risk management in the innovation project", *European Journal of Innovation Management*, 17(1):25-40.
- Bryde, D.J. and Robinson, L. (2007), The relationship between total quality management and the focus of project management practices, *The TQM Magazine*, 19(1):50-61.
- Carvalho, M.M. and Jr, R.R. (2017), "Can project sustainability management impact project success? An empirical study applying a contingent approach", *International Journal of Project Management*, 35(6):1120-1132.
- Davidson, P. and Rowe, J. (2009), "Systematising knowledge management in projects", *International Journal of Managing Projects in Business*, 2(4):561-576.
- Daniel, P.A. and Daniel, C. (2017), "Complexity, uncertainty and mental models: From a paradigm of regulation to a paradigm of emergence in project management", *International Journal of Project management*, 36:184-197.
- Dumrak, J., Baroudi, B. and Hadjinicolaou, N. (2017), "Exploring the Association between Project Management Knowledge Areas and Sustainable Outcomes", *Procedia Engineering* 182:157-164.
- Ferdig, M.A. (2007), "Sustainability leadership: co-creating a sustainable future", *Journal of Change Management*, 7:25-35.
- Galpin, T. and Whittington, J. L. (2012), "Sustainability leadership: from strategy to results", *Journal of Business Strategy*, 33(4):40-48.
- Gilbert Silvius, A.J. and Schipper, R.P.J. (2014), "Sustainability in project management: A literature review and impact analysis", *Social Business*, 4(1):63-96.
- Gissia, E., Portman, M.E. and Hornidge, A.K. (2018), "Un-gendering the ocean: Why women matter in ocean governance for sustainability", *Marine Policy*, 94:215-219.
- Hargreaves, A. and Fink, D. (2006), "Sustainable Leadership", San Francisco: John Wiley & Sons.
- Henderson, L. and Stackman, R.W. (2013), "Women project managers: The exploration of their job challenges and issue selling behaviors", *International Journal of Managing Projects in Business*, 6(4):761-791.
- Hopkins, M. M., O'Neil, D., Passarelli, A. M. and Bilimoria, D. (2008), "Women's leadership development strategic

- practices for women and organizations”, *Consulting Psychology Journal Practice and Research*, 60(4):348–365.
- Misopoulos, F., Michaelides, R., Salehuddin, M. A., Manthou, V. and Michaelides, Z. (2018), “Addressing Organisational Pressures as Drivers towards Sustainability in Manufacturing Projects and Project Management Methodologies”, *MDPI*
- Okoro, T. (2016), “Diverse talent: Enhancing gender participation in project management”, *Social and Behavioral Sciences*, 226:170 – 175.
- Peenstra, R. and Silvius, G. (2017), “Enablers for Considering Sustainability in Projects; the Perspective of the Supplier”, *Procedia Computer Science* 121:55-62.
- Place, K.R. and Winter, J.V. (2018), “Where are the women? An examination of research on women and leadership in public relations”, *Public Relations Review*, 44:165–173.
- Økland, A. ( 2015 ), “Gap analysis for incorporating sustainability in project management”, *Procedia Computer Science*, 64:103-109.**
- Sadaba, S.M. Jaen, L.F.G. and Ezcurdia, A.P. (2015), “Using project management as a way to sustainability. From a comprehensive review to a framework definition”, *Journal of Cleaner Production*, 99:1-16.
- Sarikaya, M., Erdoğan, M. and Kara, Z. (2010), “İnternet Ekonomisi ve Kurumsal Sürdürülebilirlik” *Eskişehir Osmangazi Üniversitesi İİBF Dergisi*, 5(2):31-50.
- Visser, W. (2011), “Sustainability Leadership: Linking Theory and Practise”, *University of Cambridge Institute for Sustainability Leadership(CISL)*.
- Şencan, M. N. M., İbicioğlu, H. and Karabekir, M. (2015), “Kadın Yöneticilerin Liderlik Özelliklerinin İncellenmesi: Türkiye’deki Kadın Rektörler Üzerine Bir İçerik Analizi”, *Süleyman Demirel Üniversitesi İktisadi ve İdari Bilimler Fakültesi Dergisi*, 20(1).
- Schaltegger, S., Freund, F.L. and Hansen, E.G. (2011), “Business Cases for Sustainability and the Role of Business Model Innovation: Developing a Conceptual Framework”, *International Journal of Innovation and Sustainable Development* 6(2):95–119.
- Shinbrot, X.A., Wilkins, K., Gretzel, U. and Bowser, G. (2019), “Unlocking women’s sustainability leadership potential: Perceptions of contributions and challenges for women in sustainable development”, *World Development*, 119:120–132.
- Sogra, K. J. (2014), “The Impact of Gender Differences on the Conflict Management Styles of Managers in Bangladesh, Cambridge Scholars Publishing, <https://www.cambridgescholars.com/download/sample/61867>
- Toor, T. P. S., (2008), “People management: an imperative to effective project management”, *Business Strategy Series*, 10(1):40-54.
- UN, General Assembly, (1992), “Rio Declaration on Environment and Development”, *The United National Conference on Environment and Development, Rio de Janeiro*.
- WECD, UN, General assembly, (1987), “Development and International Economic Co-Operation: Environment”, *Report of the World Commission on Environment and Development: Our Common Future, A/42/427*.
- Wu, M.Y. (2006), “Perceptions about male and female managers in the Taiwanese public relations field: Stereotypes and strategies for change”, *Public Relations Quarterly*, 51(3):36.
- Yentürk, N. and Aksakoğlu, Y. (2006), “Proje Döngüsü Yönetimi 1: Proje Teklifi Yazma, İzleme ve Değerlendirme”, *İstanbul Bilgi Üniversitesi Yayınları*, 1. Baskı, İstanbul.
- Yu, A., Javed, A., Lam, T., Shen, G., and Sun, M. (2018), “Integrating value management into sustainable construction projects in Hong Kong”, *Engineering, Construction and Architectural Management*, 25(11):1475-1500.
- Zulkifli, N.A.b., Latiffi, A.b. A. (2016), “Theoretical Review on Sustainable Leadership (SL)”, *MATEC Web of Conferences*, 66:00045, IBCC 2016.

# O‘ZBEK ADABIY TILINING SHAKLANISHIDA BOSHQA

## QA

### Tillar Ishtiroki

**Annotatsiya:** Ushbu maqolada o‘zbek adabiy tiliga boshqa tillardan o‘zlashgan so‘zlarni ham so‘zlashuv tili, ham kitobiy til orqali o‘zlashib kirib kelganligi va o‘zbek adabiy tilining lug‘at tarkibida o‘zbekcha – umumturkiy shu bilan bir qatorda, tojikcha-forscha, ruscha-evropacha, xitoycha o‘zlashgan so‘zlarning ishlatilishi, hamda adabiy tilimizga arabcha so‘zlar ham ko‘proq kitobiy til va tojik-fors tili orqali, shuningdek, og‘zaki nutq orqali kirib o‘zlashadi. O‘zlashgan so‘zlarning ma‘lum qismi davr o‘tishi bilan o‘rnini boshqa so‘zlarga beradi va muayan til lug‘atidan arxaik yoki tarixiy so‘z sifatida chiqib ketishi ko‘rsatiladi.

**Kalit so‘zlar:** O‘zlashgan so‘z, fors-tojik, arab, mug‘ul, rus, uyg‘ur tillari, o‘zbek adabiy tili.

**Annotation:** In this article, the words borrowed from other languages have been introduced into the Uzbek literary language both through the colloquial language and the literary language, and the vocabulary of the Uzbek literary language includes Uzbek - common Turkic, the use of Tajik-Persian, Russian-European, and Chinese borrowed words, and Arabic words enter our literary language more and more through the book language and Tajik-Persian language, as well as through oral speech. . It is shown that a certain part of the assimilated words gives way to other words over time and leaves the vocabulary of a particular language as an archaic or historical word.

**Key words:** Borrowing word, Persian-Tajik, Arabic, Mongolian, Russian, Uyghur languages, Uzbek literary language.

**Аннотация:** В данной статье слова, заимствованные из других языков, введены в узбекский литературный язык как через разговорный язык, так и через литературный язык, а словарный состав узбекского литературного языка включает, кроме того, узбекский – общетюркский. употребление таджикско-персидских, русско-европейских и китайских заимствованных слов, а арабские слова все больше проникают в наш литературный язык через книжный язык и таджикско-персидский язык, а также через устную речь. Показано, что определенная часть ассимилированных слов со временем уступает место другим словам и уходит из лексики конкретного языка как архаическое или историческое слово.

**Ключевые слова:** Заимствованные слова, персидско-таджикский, арабский, монгольский, русский, уйгурский языки, узбекский литературный язык.

### 1.KIRISH

Umumxalq tilining taraqqiy etishi hamma vaqt uning boshqa tillar bilan o‘zaro aloqalarining kengayishi bilan bog‘liq holda davom etadi. Ma‘lum tilda boshqa chet til unsurlarining kirib, o‘zlashib qolishi tarixiy va qonuniy hodisa hisoblanadi.

Mamlakatlar va xalqlar o'rtasida ijtimoiy-siyosiy va madaniy munosabatlarning rivojlanishi, ayniqsa bir-biriga qo'shni xalqlarning yaqin madaniy aloqalari natijasida yangi g'oyalar hamda fikrlar, yangi tushunchalar qabul qilinadi. Bu jarayon esa yangi fikr va tushunchalarni ifodolovchi yangi so'zlar qabul qilishini taqozo etadi.

## 2. METODOLOGIYA

O'zbek adabiy tilining tarixiy taraqqiyot davriga nazar tashlasak, o'zlashgan so'z va shakllar turli davrlarda turlicha ijtimoiy sabablar bilan kirib kelgan.

O'zbek adabiy tilining lug'at tarkibidagi so'zlar tarixiy shakllanishi jihatidan faqat turkiy tillarga xos bo'lmay, balki fors-tojik, arab, mug'ul, rus, uyg'ur tili orqali xitoy tilidan kirib o'zlashtirilgan so'zlardan iboratdir.

O'zbek adabiy tiliga boshqa tillardan kirgan so'zlar ham so'zlashuv tili, ham kitobiy til orqali o'zlashgan. Agar bu fikrni arabcha so'zlarga nisbatan qo'llasak, adabiy tilimizga arabcha so'zlar ko'proq kitobiy til va tojik-fors tili orqali, shuningdek, og'zaki nutq orqali kirib o'zlashgan.

Ayrim o'zlashgan so'zlar tilimizga shu darajada singib ketganki, uning qaysi tildan kirib o'zlashganini aniqlash juda qiyin. Masalan: o'zbek tilidagi *lab*, *navkar*, *gul*, *shoti*, *imlo*, *fe'l*, *sinf*, *idora*, *daryo* kabilar. Qadimgi turkiy yodgorliklarda "lab" so'zi o'rnida *tutak // dudaq* ishlatilgan. Buning dudaq variant o'g'uz guruhiga kiruvchi tillarda keng qo'llaniladi. "Navkar" so'zi barcha lug'atlarda tojikcha-forscha so'z deb izohlangan. "Navkar" so'zi mo'gul tilining qadimgi so'zlaridan bo'lib, "askar, xizmatkor, kuyov jo'ralari" singari ma'nolarda ishlatiladi. "Gul" so'zi tojikcha-forscha bo'lib, uning turkchasi *chechakdir*. "Shoti" so'zi o'zbek tiliga uyg'ur tili orqali xitoy tilidan o'tib, Farg'ona vodiysidagi hamma shevalarda ishlatiladi. "Imlo, fe'l, sinf, idora, daryo" so'zlari arabchadan kirgan.

Javon – shqaf, qomot-javon, qiyoslang, uyg'ur tilida *javang* – polqa. Bu so'z uyg'ur tili orqali xitoy tilidan o'zlashgan (*javang > javon*).

O'zlashgan so'zlar tilimizda tovush va ma'no jihatdan o'zgartirilib qo'llanishi ham mumkin. Masalan: sarjin – uzunlik o'lchovi ruscha *сажень* (2-2.5 metrga teng); patnus – ruscha *поднос*; darmon o'zbek tilida, asosan, kuch – quvvat ma'nosida, shuningdek, dori va ko'chma madad, tayanch ma'nolarida ishlatiladi. *Axmar* – kishi ismi, arabcha – *qizil*. *Bariya* – ayollar ismi, arabcha *bariyya* – cho'l, sahro va sh.k. [1]

## 3. ADABIYOTLAR TAHLILI

O'zbek adabiy tilining tashkil topishi va rivojlanish bosqichlari XX asr boshlarida yuzaga kelgan. Shundan keyin o'zbek adabiy tili yangi tushunchalarni anglatuvchi so'z va iboralar bilan boyidi, uning grammatik qurilishi yangi shakllar bilan to'ldirildi. Bir qancha o'zbek tilshunoslari F. Abdurahmonov, U. Tursunov, S. Mutallibov, E. Fozilov, A. Rustamov, Sh. Shukurov, B. O'rinboyev, hamda yirik rus olimlari V. V. Radlov, S. E. Malov, A. K. Borovkov, A. N. Kononov, N. A. Baskakov, A. M. Shcherbak kabi tilshunolar munosib hissa qo'shdilar. [2]. O'zbek adabiy tilining tashkil topishi va rivojlanishda filologiya fanining yirik yutuqlaridan biri hisoblanadi. U til qonuniyatlarini, uning shakllanish va rivojlanish xususiyatlarini o'rganish imkoniyatlarini yaratib berdi.

## 4. MUHOKAMA

O'zlashgan so'zlarning ma'lum qismi davr o'tishi bilan o'rnini boshqa so'zlarga beradi va muayan til lug'atidan arxaik yoki tarixiy so'z sifatida chiqib ketadi. Masalan, ilm-fanga oid juda ko'p arabcha atamalar 1940 yilgacha "internatsional" atamalar bilan almashtirildi. Bu xarakat 1989 yilgacha, yani o'zbek tiliga davlat maqomi berulgunga qadar tez suratlar bilan davom etdi. O'zbekcha so'z va atamalarni almashtirish



masalasiga, xususan, ruslashtirishga ijobiy masala, progress deb qaralgan bo'lsa ham, aslida tilimiz tabiatini yoqotishga, uning o'zligini unitishga yaqinlashtirib qo'yilgan edi.

O'zbekiston jumhuriyati davlat tili xaqidagi qonunning 19-moddasida: "O'zbek xalqining ilm – fan tilini takomillashtirish uchun o'zbek tilida ilmiy-texniq hamda ijtimoiy-siyosiy atamalarni yaratish va rivojlantirish ta'minlanadi", - deyilgan. Keyingi paytlarda jumhuriyatimizda chiqadigan ro'znoma, haftalik, oynomalarda, radio va oynaijahonda so'z atama va iboralarni qo'llashda har xillik yuz bermoqda. Shu bilan birga, so'z qo'llashga bag'ishlangan maqolalarda ham bir-biriga zid fikrlar aytilmoqda. Quvonarlisi shuki, ko'pchilik maqola mualliflari tilimizning tabiatini hisobga olgan holda ish tutmoqda.

So'z va atamalar ishlatish erkin bo'lishi kerak. Yaqin – yaqingacha *domla* – o'qituvchi ma'nosida, *faol* – aktiv, *talaba* – student, *xonadon* – kvartira, *bekat* – stantsiya, ostanovka; *reja* – plan, *foiz* – protsent, *taomnoma* – menyu, *tashrifnoma* – vizitnaya kartochna, *badantarbiya* – fizkultura kabi so'zlarni ishlatishga qarshilik qilib kelindi.

O'zbek adabiy tili lug'at tarkibidagi o'zlashtirilgan so'zlarni taxminan quyidagi guruxlarga bo'lish mumkin:

1. Tojikcha so'zlar
2. Arabcha so'zlar
3. Mo'g'ilcha so'zlar
4. Xitoycha so'zlar
5. Ruscha – yevropacha so'zlar

O'zbek va tojik xalqlari juda uzoq davrlardan beri yonma – yon yashab, bir – birlari bilan iqtisodiy – ijtimoiy va madaniy munosabatda bo'lib kelmoqda. Ular o'tmishda birgalikda yirik qurilish inshootlarini yaratganlar, dushmanlarga qarshi jang qilganlar, oilaviy hayot kechirganlar va madaniy yodgorliklardan hamkorlikda foydalanganlar. B. G'.G'ofurovning yozishicha, o'zbek va tojik xalqlari o'rtasidagi yaqinlik milodiy XI asrdan boshlangan.[3] Ikki xalq o'rtasidagi bu ijtimoiy aloqalar bizning davrimizda yanada mustahkamlandi. O'zbek va tojik xalqlari o'rtasidagi o'zaro hamkorlik va yaqinlik ularning tillariga ta'sir etmay qolmadi. Natijada tojik tilidan o'zbek tiliga ko'pgina so'z, so'z shakllari va turli iboralar o'tib o'zlashdi. Shu bilan birga o'zbek tilidan tojik tili va uning shevalariga ham ancha so'z va iboralar, affikslar kirib kelgan.

Ma'lumki, IX asr oxiriga kelib, O'rta Osiyoda arablar hukmronligi susaya boshlaydi. Ana shu davrda poytaxti Buxoro bo'lgan samonilar davlati barpo bo'ladi. Samoniylar davlatining podshohi Ismoil Ahmad Samoniy (874-907) va uning avlodlari 999 yilgacha hukmronlik qiladilar. Bu davrda tojik – fors adabiyoti rivojlanadi. Tojik – forselat adabiy tili ham shaklanib, mamlakatning rasmiy tiliga, she'tiyat tiliga aylanib, shuhrat topgan edi. Tojik – fors adabiy tili bilan bir qatorda ilm – fan tili bo'lmish arab tili keng tarqalgan edi.

Shunday qilib tojik – fors tili X – XV asrlarda juda ko'p elatlarning adabiy tili bo'lib xizmat qilib kelgan. Hatto ulug' Navoiy yashagan davrda – Xurosonda ham tojik – fors an'anasi kuchli edi.

O'zbek adabiy tiliga tojik – fors tilidankirgan so'zlar miqdori mumtoz adabiyotimiz nomoyondalari asarlarida o'ziga xosdir. Masalan, Navoiy asarlarida ko'proq, Bobur, Muxammad Solih, Hoja, Majlisiy, Abulg'oz Bahodirxon asarlarida nisbatan oz. Lutfiy, Sakkokiy, Atoyi kabi Navoiy zamondoshlarining asarlarida ham o'zlashgan so'zlar o'z qatlamga nisbatan ozdir.

Tojikcha soʻz va shakllarning ishlatilishida maʼlum uslubiy maqsad va oʻzicha ijtimoiy sabablar boʻlgan boʻlishi mumkin. Masalan, Navoiy turkiy nom bilan atalgan eski oʻzbek tilini tojik tili darajasidagi adabiy tilga tenglashtirishni maqsad qilib koʻygan edi. U oʻzining “ Xamsa”, “ Chor devon”, “Majolisun nafois”, “ Mezonul avzon”, “ Mahbubul qulub”, “ Muhokamatul lugʻatayn” va sh.k. oʻttizdan ortiq asarlari bilan oʻzbek adabiyoti va oʻzbek adabiy tilining shuhratini jahonga yoydi. Xoʻsh, Navoiy bu asarlarini yozishda adabiy tilni qaysi manbalar hisobiga boyitdi? Taniqli navoiyshunos Alibek Rustamovning fikricha, Navoiy eng koʻp foydalangan va eng boy manba turkiy lahjalar boʻldi. Navoiy asarlarida uchraydigan tojikcha va arabcha soʻzlar Navoiy davridagi ziyolilar tilida mavjud boʻlgan deb tahmin qilsa boʻladi. Chunki, ogʻzaki tilda ishlatilmasligi aniq boʻlgan oʻzga til elementlari Navoiy tilida kam uchramaydi. Turkiy lahjalardagi lugʻaviy va grammatik elementlar Navoiy asarlarida chegaralanmagan holda, tojik va arab tillariga oid elementlar chegaralangan holda oʻtgan deyish mumkin.

Oʻzbek adabiy tili lugʻat tarkibida arab tilidan oʻzlashgan soʻzlar ham mavjud. Arablar XII asrning ikkinchi yarmi va XIII asrda Oʻrta Osiyoni bosib olganlaridan keyin islom dini bilan birga arab yozuvi ham ommalasha boshlagan. Maktab, madrasa, diniy va idora ishlarida arab tilining mavqeyi kuchaydi. Arabcha soʻz va iboralar oʻzbek adabiy tiliga kitobiy va soʻzlashuv tili orqali ham oʻzlashgan. Arablar Oʻrta Osiyoga kelganlaridan keyin turkiy, uygʻur, xorazmiy, soʻgʻd yozuvlarini siqib chiqardi va ularning oʻrniga arab yozuvi ishlatila boshladi. Arab tili ilm-fan tiliga aylandi. Xorazmiy, Abu Rayhon Beruniy, Farobiy, Ibn Sino, Mahmud Koshgʻariy kabi olimlar oʻz asarlarini ana shu tildayozdilar.[5]

Oʻzbek adabiy tili lugʻat tarkibida uygʻur tili orqali xitoy tilidan oʻzlashgan soʻzlar ham uchraydi. Oʻzbek va uygʻur xalqlari tillarining tashkil topish jarayoni koʻp jihatdan bir-birlariga oʻxshaydi. Ana shu nuqtai nazardan qaraganimizda, boshqa turkiy tillarga nisbatan til xususiyatlariga koʻra oʻzbek va uygʻur tillari juda yaqin turadi. Chunki bu ikki til elat tillari boʻlib shakllanishida bir manba – qarluq qabilalar uyshmasi tili – laqjasi asos boʻlgan edi. Akademik K.K. Yudaxin: “ Oʻzbek va uygʻur xalqi orasidagi madaniy aloqalar bizga qadim zamonlardan maʼlum. Qadimgi turk adabiyoti yodgorligi “ Qutadgʻu biligʻ ning mashur boʻlgan uch qoʻlyozmasidan biri Namanganda topilgan... Namanganlik Mashrab ( XVIII asr) asarlari oʻzbeklar orasida tarqalgani kabi uygʻurlar orasida ham keng qoʻlamda tarqalgan edi. Hozir ham uygʻurlar Ergashtom bilan Qashqar yolidagi devonni Mashrab nomi bilan ataydilar. Oʻzbeklar va uygʻurlar orasidagi boy madaniy aloqa va umumiylikni koʻrsatuvchi misollarni koʻplab keltirish mumkin”, - deb yozgan edi.[6]

Uygʻur tili orqali xitoy tilidan oʻzlashgan barcha soʻzlar oʻzbek adabiy tili va shevalarida qoʻllanadi. Masalan: *basay* – ovqatga solinadigan koʻkat turi. Xitoy tilida *baytsay*. Bu soʻz uygʻur tilida besey shaklida ishlatiladi. Say- turpdan tayorlangan salat, uygʻur tilida sey samsa – koʻk samsa. *Jusay* – hushboʻy, ovqatga soladigan va garnir tarzda isteʼmol qilinadigan koʻkat. Uygʻur tilida *jusey*- hushboʻy piyoz. Shiman – xamiri yuqa kesilgan lagʻmon. Uygʻur tilida shimen, Xitoycha Simyan...[7]

Oʻzbek va rus xalqlari oʻrtasidagi munosabatlar XIX asrning II yarmiga kelib, yʼani Oʻrta Osiyo rus mustamlakachilari tomonidan istilo qilingandan keyin keng quloq yoydi. Natijada oʻzbek tilining lugʻat tarkibiga savdo, transport, moliya, pochta-telegraf, sanoat, harbiy, maʼmuriy, uy anjomlari, tabobat, sanʼat adabiyot va boshqa sohalarga oid koʻpgina soʻz va atamalar oʻzlasha boshlagan. Bu soʻzlarning koʻpchiligi ruscha va u orqali oʻzlashgan Evropa xalqlarining tiliga mansubdir. Masalan: poyezd, vagon, vokzal, pochta, telegraf, konfet, adres, zavod, fabrika, mashina, bank, doctor, feldsher, gazeta, general, gubernator, fonar, sud, soldat, pech, lampa, podnos, tarelka, kartoshka... [8]

Oʻzbek tili leksikasiga rus tilidan kirgan soʻzlarning aksariyati ot turkumiga kiruvchi soʻzlar va qisman nisbiy sifatlardan iborat boʻlgan. Yuqorida keltirilgan soʻzlar oʻzbek tilida aynan, fonetik oʻzgarishlar bilan ishlatilib kelingan.

Ayniqsa, rus tilidan kirgan soʻz-atamalar UlugʻVatan urushi va undan keying yillarda haddan tashqari

ko'payib ketdi. Bu davrda o'zbek tilida ilgari ishlatilib kelgan so'z atamalar ruschasi bilan almashtirilib qo'llanaverildi.

O'zbek tiliga davlat maqomi berilishi munosabati bilan juda ko'p so'z va atamalar tilimizning tabiatini hisobga olib, yangilanmoqda va eskilari qaytadan tiklanib keng qo'llanmoqda.

## 5. CONCLUSIONS

Asrlar davomida o'zbek adabiy tili juda rivojlandi, uning xizmat va faoliyat doirasi nihoyatda kengaydi, adabiy tilning normativligi kuchaydi, qat'iylashib, mustahkamlandi. Mana shu davrlarda o'zbek adabiy tilining lug'ati, morfologik qurilishi tarkib topa boshlandi. Shu bilan birga o'zbek adabiy tilining fonetikasi va leksikasi, morfologiyasi va sintaksisi sohasidagi yagona me'yorlari ham shu davrlarda tarkib topdi. O'zbek adabiy tilining lug'at tarkibi juda boyidi, so'z qo'llash usullari ma'lum tartibga keltirildi, so'zning uslubiy vazifalari kengaydi.

Adabiy-badiiy matnlarda kitobiy so'z va iboralar bilan birga umumxalq jonli so'zlashuv tiliga xos so'zlar, ibora va birikmalar keng qo'llandi, fors-tojik tilidan yangi so'zlar o'zlashtirish ancha kengaydi. Buning natijasida o'zbek adabiy tilining lug'ati boyidi, so'zlarning ma'nosi, ularning uslub imkoniyatlari kengaydi. Turlicha badiiy matnlarda o'zbek adabiy-kitobiy, lug'aviy birliklar, jonli so'zlashuv tili unsurlari va o'zlashtirma qatlam so'zlarini birga qo'llash me'yorga aqlanib qoldi. Garchi bu davrlarda xalq jonli so'zlashuv tili boyliklaridan keng foydalanish birmuncha rivojlangan bo'lsa ham, lekin hali adabiy til jonli so'zlashuv tilidan ancha uzoq edi. Shunga qaramay, adabiy tilning turlicha so'z va iboralar, yangi-yangi shakllar bilan boyishida xalq so'zlashuv tili asosiy manba bo'lib xizmat qildi.

## REFERENCES

1. Shoabdurahmonov Sh. O'zbek adabiy tili va o'zbek xalq shevalari. Toshkent, 1962, 213-220-6; 1966, 172-173-b;
2. A. Muxtorov –O'zbek adabiy tili tarixi. Toshkent, 1995 3-b
3. Gofurov B.G. Istoriya tadzhikskogo naroda M. 1952 99-110 b
4. Alisher Navoiy. Muhokamatul lugatayi. Toshkent. 1940, 46-b. (lotin alifbosida)
5. Freyman A. A. Xorezmskiy yozik. Materiali i issledovaniya. M.—L., 1951. C. 8.
6. Yudakin K.K. O'zbek va uyg'ur xalqlari tillaridagi yaqinlik-II O'TAM I, 1958, 31-b.
7. Uygursko-russkiy slovar. M., 1939; Uygursko-kitaysko-russkiy slovar. Pekin, 1952, Rahimov T.R. Kitayskiye elementi v sovremennom uygurskom yazike. M, 1970.
8. Xamdamov J. Iz istorii russkix zaimstvovaniy v uzbekskom yazike (vtoraya polovina XIX) Tashkent, 1962, 9 – 10 b.
9. Olim Usmon, O'zbekistonda rus tilining ilk targ'ibotchilar. Toshkent, 1962, 51—55betlar.

# O'RTA OSIYODA MUSTAMLAKACHILIK MANFAATLARI ASOSIDAGI YONILG'I SANOATINING VUJUDGA KELISHI VA UNING USTIDAN DAVLAT MONOPOLIYASINING O'RNATILISHI

**Xoshimjonov Sharofiddin Kozimjon o'g'li,**

[sharofiddinhoshimjonov@gmail.com](mailto:sharofiddinhoshimjonov@gmail.com)

## **Abstract**

Sanoat inqilobi dunyoda energiya resurslariga bo'lgan talabni oshirib yubordi. Neft va ko'mir qazib chiqarish ham alohida sanoat sohasi sifatida rivojlandi. Energiya resurslari uchun kurash dunyo siyosiy manzarasini butkul o'zgartirib, kim resurslarga ega bo'lsa, hal qiluvchi kuchga aylana bordi.

Turkistonda ishlab chiqarishning sanoatlashuvi kechroq, Chor Rossiyasi bosib olib, mustamlaka siyosati natijasida boshlandi. O'lka boyliklarini tashib ketish, birlamchi qayta ishlash ko'mir va neft sanoatini rivojlantirishni talab qildi. Yevropa millatiga mansub sanoatchilar turli hududlarda geologik qidiruv ishlarini boshlab, ko'plab konlarni topdilar. Bu sanoat rivojiga xissa qo'shsa-da, mustamlakachilik manfaatlaridan kelib chiqib olib borilgan siyosat natijasida mahalliy aholi uchun deyarli naf keltirmadi.

Xonliklar davrida asosiy mahsulotlar qo'l mehnati yordamida ishlab chiqarilgan. Asosiy yoqilg'i yog'och o'tin, saksovul bo'lib, ayrim hunarmandchilik sohalaridagina ko'mir ishlatilgan. XIX asrning ikkinchi yarmida yer va asosiysi, sanoat uchun arzon hom ashyoga bo'lgan juda yuqori talab Rossiya tomonidan O'rta Osiyoni mustamlaka qilinishi va boyliklarni o'zlashtirishni boshlab berdi. Rossiyaning asosiy sanoat shaharlaridagi to'qimachilik zavod, fabrikalari uchun tola yetkazib berish asosiy vazifasiga aylangan O'rta Osiyoda paxtachilik jadal rivojlantirildi, uni birlamchi qayta ishlovchi korxonalar, tashib ketish uchun temir yo'llar tizimi qurildi. Bularning bari o'lkada energiya resurslariga talabni oshirdi va ko'mir va neft konlarini izlab topish, mavjudlarida qazib chiqarishni oshirishni talab qildi. O'rta Osiyoda yangi sanoat tarmog'i – tog'-kon sanoatini jadal rivojlantirishga kirishildi.

Toshko'mir qazib chiqarish 1905-yilda 2,4 mln pud (40 ming tonnaga yaqin), 1916-yilda 12 mln pud (220 ming tonna atrofida) ga yetdi. Qattiq yonilg'i bilan birgalikda suyuq yonilg'i qazib chiqarish hajmi ham yildan yilga oshib borgan, biroq sohaga kiritilgan kapital miqdorining kamligi undan o'z imkoniyatlari darajasida foydalanishga qarshilik qilgan.

Bundan tashqari, saksovuldan yoqilg'i sifatida foydalanish katta ekologik muammolarga olib kelgan. 1917-yilga qadar so'nggi o'n yillikni oladigan bo'lsak, Turkistonda yoqilg'i sarfi nisbatida birinchi o'rinda ko'mir, keyingi o'rinda esa, saksovul turgan.

Urush boshlanishi yoqilg'i sanoatini yanada jadal ishlab chiqarish yo'liga o'tkazdi. 1913-yilda asosiy energiya manbasi sifatida suyuq yoqilg'i ko'mirdan o'zib ketdi. Ozarbayjondan neft importi ancha avval boshlanganiga qaramay, XX asr boshlarida import hajmi juda o'sib ketdi. Mahalliy neft konlari Turkiston ehtiyojlarini qoplay olmasdi.

Rossiyadagi 1917 yilgi to'ntarishdan so'ng sanoat va ishlab chiqarish tarmoqlari ham davlat nazoratiga

olindi. To'ntarishdan so'ng boshlangan fuqarolar urushi sovet hokimiyatining barcha resurslarni urush uchun yo'naltirishiga olib kelgan harbiy kommunizm siyosatida namoyon bo'ldi. 1918-yil oxirida Oq podsho tarafdorlari Rossiya markazi bilan O'rta Osiyoni bog'lovchi yo'lni egallab, aloqalarni butkul uzib qo'ydi. Bu esa, nafaqat g'alla, balki, kuchli yoqilg'i taqchilligiga sabab bo'ldi, o'lkaga Boku nefti yetib kelmay qo'ydi. Temir yo'l lokomotivlari yoqilg'i sifatida saksovol va hatto oziq-ovqat mahsulotlarini yoqish orqali harakatlandi. O'lkaga ocharchilik soya solib turgan bir vaqtda o'simlik yog'i, baliq va boshqa oziq-ovqatlar lokomotivlarda yoqilg'i sifatida ishlatildi.

Xususiy konlar egalaridan tortib olinishi esa vaziyatni yanada og'irlashtirib yubordi, hukumatda ularni yuritish uchun mablag' yetishmasdi. Ko'mir faqat harbiy maqsadlarda ishlatildi. Sanoatni natsionalizatsiya qilish ishlab chiqarish sur'atini keskin pasayishiga olib keldi. Natsionalizatsiya qilingan sanoat korxonolari ishlab chiqarish jarayonini boshqarishga qodir bo'lmagan zavod va korxonalar komitetlari qo'lga o'tkazildi. Tajribali ishchilar ketib qolishi, ishlab chiqarish jarayonini boshqarishdagi noto'g'ri qarorlar va shu kabi boshqa ko'plab omillar qazib chiqarish sanoatini ham tanazzulga yuz tutishiga olib keldi.

**Kalit so'zlar:** toshko'mir, neft, saksovol, Chimyon, Santo, natsionalizatsiya, yoqilg'i inqirozi.

## 1. Kirish

XIX asrning ikkinchi yarmida yer va asosiysi, sanoat uchun arzon hom ashyoga bo'lgan juda yuqori talab Rossiya tomonidan O'rta Osiyoni mustamlaka qilinishi va boyliklarni o'zlashtirishni boshlab berdi. Rossiyaning asosiy sanoat shaharlaridagi to'qimachilik zavod, fabrikalari uchun tola yetkazib berish asosiy vazifasiga aylangan O'rta Osiyoda paxtachilik jadal rivojlantirildi, uni birlamchi qayta ishlovchi korxonalar, tashib ketish uchun temir yo'llar tizimi qurildi. Bularning bari o'lkada energiya resurslariga talabni oshirdi va ko'mir va neft konlarini izlab topish, mavjudlarida qazib chiqarishni oshirishni talab qildi. O'rta Osiyoda yangi sanoat tarmog'i – tog'-kon sanoatini jadal rivojlantirishga kirishildi. Maqolada XIX asr oxiri va XX asr boshlarida Turkistonda yonilg'i sanoati, xususan, neft va toshko'mir qazib chiqarish sanoatining vujudga kelishi, uning mustamlakachilik manfaatlariga bo'ysungan holda rivojlantirilishi tadqiq qilinadi. Shuningdek, 1917-yildagi siyosiy o'zgarishlarning tog'-kon sanoatiga ta'siri tahlil qilinib, xususiy mulkchilikni tugatishga bo'lgan harakatlar va buning natijasida sohaning qattiq tanazzulga uchrashi o'rganilgan. Bu jarayonda yoqilg'i sifatida ishlatish uchun saksovolzorlarni yo'q qilinishi o'lkaning ekologik holatiga salbiy ta'sir qilgani ochib berilgan. Bundan tashqari, Turkiston Ozarbayjondan yonilg'i keltirilishiga qattiq bog'lanib qolgani ham ma'lum davr energoresurslar taqchilligini keltirib chiqargani, o'lkada qazib olingan neft va toshko'mir esa, Rossiyaga yuborilgani aniq ma'lumotlar asosida dalillangan. Tadqiq etilayotgan mavzuni ochib berishda qiyosiy tahlil, analiz-sintez hamda retrospektiv tahlil usullaridan foydalanildi.

## 2. Metodlar

Ushbu maqolani tayyorlashda, tarixiy voqealarni o'rganishda va iqtisodiy faoliyatning davlat tomonidan nazoratga olinishi jarayonlarini tahlil qilishda quyidagi tarixiy metodlardan foydalanildi.

1. Tizimli-tahlil metodi yordamida XIX asr oxiri va XX asr boshlarida O'rta Osiyoda sodir bo'lgan ijtimoiy-iqtisodiy o'zgarishlarni tizimli tarzda tahlil qilish mumkin. Mustamlakachilikning iqtisodiy siyosatga va ayniqsa yonilg'i sanoatiga ta'sirini, uning shakllanish bosqichlarini hamda davlat monopoliya tizimining o'rnatilishini kompleks tarzda o'rganishda, shuningdek, nafaqat birlamchi omillarni, balki ular orasidagi o'zaro bog'liqliklarni ham ochib berishda muhim ahamiyat kasb etdi.

2. Qiyosiy metodni qo'llash orqali esa O'rta Osiyodagi yonilg'i sanoatini rivojlantirish siyosatini boshqa mustamlakachilik hududlaridagi sanoat rivojlanish tajribalari bilan taqqoslandi. Bundan tashqari Chor Rossiyasi davri hamda sovet davri o'zaro taqqoslash orqali mustamlakachilik siyosatining o'ziga xos xususiyatlarga ega ekanligi ko'rsatildi.

3. Empirik metod orqali arxiv hujjatlari, rasmiy ma'lumotlar, statistik hisobotlar va XIX-XX asrlarga oid manbalardan foydalangan holda, real faktlar va dalillarga asoslangan tahlilni amalga oshirish mumkin. Empirik metod bilan yonilg'i sanoati sohasidagi raqamlar, davlat tomonidan taqdim etilgan resurslar va qazib olish ko'rsatkichlari asosida maqolani dalillandi.

### 3. Adabiyotlar tahlili

Maqola bir qancha manba va adabiyotlar asosida tayyorlandi. Manba va adabiyotlarni ikki guruhga ajratish mumkin. Birinchi guruhga tarixiy tadqiqotlar, maqola va kitoblarni o'z ichiga oladi. Ikkinchi guruh esa, arxiv hujjatlari va statistik to'plamlarni o'z ichiga oladi.

Turkistonda ilk kapitalistik munosabatlarning vujudga kelishi, mustamlakachilik sanoatining tarkib topishi jarayoni o'lka tarixini tadqiq qilishda muhim mavzulardan biri bo'lib, V.Lavrentevning tadqiqoti (Lavrentev, 1930) ayni shu masalaga bag'ishlangan. Tadqiqotda tog'-kon sanoatining vujudga kelishi, kimlar tomonidan sarmoya kiritilgani va xorijiy sarmoyaning o'rni kabi mavzular tahlil qilingan bo'lib, bunda asosan, ushbu sanoat o'lkaning mustamlakachilik manfaatlariga bo'sundirilganini ta'kidlaydi. Edvard Olvortning tadqiqoti (Allworth, 1994) esa, Markaziy Osiyo tarixiga bag'ishlangan nufuzli tadqiqotlardan biri hisoblanadi. Kitob asosan Chor Rossiyasi va Sovet hokimiyati davridagi siyosiy, iqtisodiy va ijtimoiy o'zgarishlarga bag'ishlangan. Allworth Chor Rossiyasi hukmronligi ostidagi Markaziy Osiyoni iqtisodiy jihatdan o'rganishda asosan Rossiya imperiyasi tomonidan mintaqani iqtisodiy va siyosiy jihatdan «koloniyalashtirish» jarayoniga diqqat qaratadi. U Chor hukumati uchun Markaziy Osiyo qishloq xo'jaligi, xomashyo bazasi va xususan paxta yetishtirish manbasi sifatida muhim hisoblangani, paxtachilikka ixtisoslashtirish orqali hududning iqtisodiy tizimini tubdan o'zgartirganini ta'kidlaydi. Bunda paxta sanoati ham Chor Rossiyasi iqtisodiyotining bir qismi sifatida qayta ishlangan, paxta qimmatiga mahalliy iqtisodiy ehtiyojlar e'tiborsiz qoldirilgan. Asarda Sovet Ittifoqi davridagi iqtisodiy islohotlarni ham tahlil qilinadi. Sovet davrida sanoatlashtirish va kollektivlashtirish kompaniyalari o'tkazilib, Markaziy Osiyoning iqtisodiy tizimi yana tubdan qayta qurildi. Sovet hukumati paxtachilikni kengaytirib, butun mintaqani «paxta monokulturasiga» aylantirdi. Olvort bu ekologik va ijtimoiy muammolarga olib kelganini, chunki mahalliy qishloq xo'jaligi va sanoat tizimi butunlay paxta yetishtirishga bog'liq holda rivojlanishga majbur bo'lganini qayd etadi. Tadqiqotda tog'-kon sanoati yuzasidan muhim ma'lumotlar va xulosalar berib o'tilgan.

Yana bir muhim manba sifatida Aleksandr Parkning tadqiqotini (Park, 1957) keltirish mumkin. Sovet hokimiyati Turkistonda o'rnatilgan dastlabki o'n yillikda mintaqada amalga oshirilgan siyosiy va iqtisodiy o'zgarishlarga bag'ishlangan. Asar Turkiston ASSRda Sovet siyosati qanday boshlanganini, o'zgarishlar mintaqaviy hayotga qanday ta'sir ko'rsatganini chuqur tahlil qiladi. Ushbu kitobda iqtisodiy siyosat va tog'-kon sanoati, shuningdek, paxtachilik, sanoatlashtirish jarayonlari va mahalliy aholi uchun keltirgan iqtisodiy oqibatlar ham keng muhokama qilingan. Parkning ta'kidlashicha, Sovet hokimiyati Turkistonda o'rnatilgach, iqtisodiy siyosatni qayta tashkil qilish, ya'ni mintaqani tezkor rivojlantirish va Rossiyaning iqtisodiy strategiyasiga moslashtirish muhim masalalardan biri bo'ldi. Parkning asarida tog'-kon sanoati ham tahlil qilingan bo'lib, u Sovet iqtisodiy siyosatining muhim qismi hisoblanadi. Sovet hukumati mintaqadagi tabiiy resurslarni, ayniqsa tog'-kon va mineral resurslarni ekspluatatsiya qilish orqali umumiy ittifoq iqtisodiyotini boyitishni maqsad qilgan. Tog'-kon sanoati sohasida amalga oshirilgan ishlar ko'pincha mahalliy sharoit va ehtiyojlarni inobatga olmasdan olib borilgan. Natijada, qazib olish jarayonlari va ishlab chiqarish ko'rsatkichlari markaziy rejalashtirish asosida bo'lib, mahalliy iqtisodiyotni mustahkamlashga

emas, balki Rossiya va Sovet Ittifoqi bozorlariga xizmat qilishga qaratilgan edi. Parkning fikricha, bu siyosat mahalliy iqtisodiy infratuzilmaning rivojlanishini susaytirdi va uzoq muddatli iqtisodiy qaramlikka olib keldi. Umuman olganda, Alexander Parkning kitobi Sovet ittifoqining Turkistondagi iqtisodiy siyosatini tanqidiy nuqtai nazardan o'rganadi.

Bundan tashqari B. Alimjanov dissertatsiyasida (Alimjanov, 2016) Turkiston general-gubernatorligidagi iqtisodiy siyosat va uning turli sohalarga, jumladan, yonilg'i sanoatiga ta'siri chuqur tahlil qilingan. Alimjanovning tahlil qilishicha, yonilg'i sanoatidagi siyosat nafaqat mahalliy aholining iqtisodiy imkoniyatlarini cheklagan, balki ekologik va ijtimoiy muammolarni ham keltirib chiqargan. Yonilg'i resurslari, asosan, markaz uchun foyda keltirish maqsadida qazib olinar edi. Bunday yoqilg'i siyosatining salbiy tomoni shunda ediki, mahalliy aholi manbalardan o'z manfaati uchun foydalanish imkoniyatidan mahrum edi, bu esa ijtimoiy adolatsizlik va iqtisodiy qiyinchiliklarga olib kelgani asoslab berilgan.

“Mustabid tuzumning O'zbekiston milliy boyliklarini talash siyosati: tarix shohidligi va saboqlari” kitobi (Alimova, 2000) ham Chor Rossiyasi va Sovet davrida yonilg'i sanoatiga oid siyosat va uning ijtimoiy, iqtisodiy va ekologik oqibatlarini ochiq va tanqidiy yoritadi. Yonilg'i resurslaridan foydalanishning markazlashgan boshqaruv orqali amalga oshirilgani natijasida, O'zbekiston iqtisodiy mustaqilligini yo'qotib, o'z tabiiy boyliklariga to'liq egalik qilish imkonidan mahrum bo'lgan. Kitob yonilg'i sanoatining mamlakat uchun qimmatga tushganini, ya'ni mahalliy manfaatlardan ko'ra markaziy manfaatlarga ko'proq xizmat qilganini ko'rsatadi. Ushbu tarixiy saboqlar hozirgi kunda tabiiy resurslarni boshqarishda milliy manfaatlarni ustuvor qilish zarurligini ta'kidlaydi.

Bundan tashqari, maqolani tayyorlashda hujjatlar to'plami hamda avval iste'molga kiritilmagan arxiv hujjatlaridan foydalanilgan. Xususan, O'zbekiston Milliy arxivining 25-fondi (Turkiston Xalq Komissarlari Soveti) hamda 17-fondi (Turkiston Markaziy Ijroiya qo'mitasi) materiallari muhim manbaviy asos bo'lib xizmat qildi.

#### **4. Natijalar va muhokama**

##### **4.1. Chor Rossiyasi davrida mustamlakachilik manfaatlari asosida yonilg'i sanoatining vujudga kelishi**

Chor Rossiyasi O'rta Osiyoni egallagach yangi sanoat tarmog'i – tog'-kon, xususan, yonilg'i sanoatini jadal rivojlantirishga kirishdi. Biroq, 1886 yilgi Turkiston o'lkasini boshqarish to'g'risidagi «Nizom»da Turkiston o'lkasida yer osti mulkiga bo'lgan mulk huquqi aniq belgilanmagan (255-269-moddalar). Turkistonda nazorat-taftish ishlarini olib borgan graf K. Palen, “Yer qaridan foydalanish bo'sh davlat yerlarida xususiy konlarni qazib olish qoidalari bilan tartibga solinadi; o'troq aholi yerlari kimga tegishli — davlat yoki yer usti mulkdorlari degan fundamental savolga oydinlik kiritilmaganligi sababli o'troq aholi egallagan ulkan hudud xususiy tadbirkorlik uchun yopiq.” (Alimjanov, 2016:111) Turkistonning yer osti boyliklariga egalik qilish huquqi to'g'risida viloyat ma'muriyati bilan o'lkaning turli vazirliklari o'rtasida to'liq bahs-munozara yuzaga keldi. Masalan, Turkiston general-gubernatori baron N.O. Rozenbax shariat va xon davriga ishora qilib, yer tubini davlatniki sifatida tan olishni taklif qildi. Ammo ichki ishlar va adliya vazirliklari masalaning bunday yechimiga rozi bo'lishmadi. Yakunda o'troq aholining yerga to'liq egalik qilish huquqi muammosi hal etilmadi, buning natijasida mintaqada tog'-kon sanoati o'z imkoniyati darajasida rivojlanmadi.

Turkistonda toshko'mir qazib chiqarish XIX asrning 70-80-yillaridan boshlangan bo'lib, dastlabki davrda yiliga 200-250 ming pud (3-4 tonna) qazib chiqarilgan va bu asosan o'lkadagi harbiy qismlar ehtiyojlari uchun bo'lgan.(O'zMA, R-25-fond, 1-ro'yxat, 808-ish: 85-b.)

Aholi tomonidan tayyorlanadigan yog'och o'tin va saksovul yoqilg'isining miqdorini bilish imkonsiz

edi. Biroq, O'rta Osiyo sharoitida saksovul va butasimonlar qumlarining siljishdan saqlarini, oqibatda dehqonchilik maydonlarini saqlanishini ta'minlar edi, shu bois uni kesish doim ham mumkin bo'lmagan. Hatto, X asrda Samarqandda saksovulni kesish taqiqlanib, unga amal qilmaganlar o'lim jazosiga hukm qilingan. (O'zMA, R-25-fond, 1-ro'yxat, 808-ish: 25-b.) Lekin, uni yig'ishtirib olish kamchiqim, texnik jihatidan qiyin bo'lmagan jarayon edi.

Toshko'mir qazib chiqarishni rivojlanishining sabablari ko'p, bir tomondan temir yo'l magistral yo'lining Samarqanddan Toshkentgacha davom ettirilishi va Farg'ona viloyati tomon tarmoqlanib ketishi, ikkinchi tomondan paxta chigitining yoqilg'i sifatida ishlatilishdan to'xtatilib, yog' ishlab chiqarish ishining rivoji, paxtachilik zavodlarining ko'payishi, o'rniga mineral yoqilg'i turlariga talabning oshishi kabilar edi. Masalan, I jahon urushi boshlangunga qadar Turkistonda sanoat korxonalarini soni 1061 taga yetgandi. (Alimova, 2000: 115-b.)

Toshko'mir qazib chiqarish 1905-yilda 2,4 mln pud (40 ming tonnaga yaqin), 1916-yilda 12 mln pud (220 ming tonna atrofida) ga yetdi. Qazib chiqarish ishlari 7 ta: Sulukta (Sulukta, Qo'shbuloq va Kokinsoy konlari), Sho'rob, Qizilqiya, Andijon, Norin, Zarafshon, Chernyayev (Langar, Kaltamashat, Burulday konlari) toshko'mir tumanlarida amalga oshirilgan. (O'zMA, R-25-fond, 1-ro'yxat, 808-ish: 25-b.)

1905-yilda Orenburg-Toshkent temiryo'lining qurib bitirilishi Turkistonda katta miqdorda saksovul yoqilg'isi zahiralarni ochilishiga va vaqtincha, 1905-1908-yillarda yoqilg'i iste'molida uning ulushi oshishiga, toshko'mir qazib chiqarishda esa turg'unlikka olib keldi. Lekin, 1909-yildan boshlab, toshko'mirning ahamiyati yana osha bordi, xususan, Qizilqiya va Sulukta konlarigacha temir yo'l yotqizilib, stansiyalar ish boshlagach, qazib chiqarish birdaniga ortib ketdi.

Boshqalarga qaraganda intensiv ishlagan Sulukta va Qizilqiya konlari 1916-yilning oxirlariga kelib 5 mln pud (82 tonna) gacha ko'mir qazib chiqarilgan. O'sha davrdagi hisob-kitoblarga ko'ra, Turkiston ko'mir zahirasi taxminan 25.5 mlrd pud (qariyb, 410 mln tonna) bo'lgan. (O'zMA, R-25-fond, 1-ro'yxat, 808-ish: 88-b.)

Qattiq yonilg'i bilan birgalikda suyuq yonilg'i qazib chiqarish hajmi ham yildan yilga oshib borgan, biroq sohaga kiritilgan kapital miqdorining kamligi undan o'z imkoniyatlari darajasida foydalanishga qarshilik qilgan. Tekshiruv ishlari xulosalariga ko'ra, Farg'ona viloyatining ko'p hududlarida neft achchiq-sho'r suv bilan birga yer yuzasiga chiqib yotadi. Barcha shunday neft yuzlamalari mahalliy aholi tomonidan sayoz chuqurlar orqali qazib chiqarish boshlangan. To'g'ri va tizimli tashkil etilgan razvedka ishlari esa, faqatgina 1900-yillar atrofida hukumat tashabbusi bilan Moylisoy (1901-yilda ochilgan) hududida va hususiy tadbirkorlar tomonidan Chimyon va Qamishboshi hududlarida, Konibodom qishlog'i yaqinidagi manzilda boshlangan. Xususan, 1898-yilda muhandis S. Kovalevskiy Farg'onada qidiruv ishlarini boshlab, 1901-yilda Chimyon qishlog'ida birinchi quduq burg'ulanadi. 1904-yilda 278 metr chuqurlikdan neft qazib olinib boshlandi va dastlab kuniga 130 tonnagacha neft ishlab chiqarildi. Neft qazib chiqarish ishi 1905-yilda Chimyon manzilida, 1909-yilda Konibodom yaqinidagi manzilda xususiy tadbirkorlar tomonidan boshlangan. Chimyonda 1906-yilda 3 mln 600 pud (57 600 tonna) neft qazib olingan bo'lsa, shundan keyin qazib chiqarish keskin tushib keta boshlagan va 1916-yilga kelib 658 ming pud (10 528 tonna) ga tushib qolgan. Santo konida esa, 1909-yilda qazib chiqarish ishlari boshlanib, dastlab 6 ming pud (96 tonna), 1917-yilda esa 1,4 mln pud (22 400 tonna) neft qazib olinadi. Bundan tashqari, Kaspiy dengizidagi Cheleken oroli va Nefttog'da ham katta miqdorda neft qazib olingan. Cheleken orolidagi neft koni bilan juda ko'plab xususiy tadbirkorlar (Palashkovskiy, Nobel va boshqalar) ish boshlaganlar, biroq, ish boshida bu uncha muvaffaqiyatli bo'lmadi. Faqatgina 1909-yilga kelibgina uning sermahsulligi ko'zga ko'rindi, shu yili 3 mln pud (48 ming tonna) neft olindi va keyingi yillarda uning miqdori oshib boraverdi va o'zining maksimal nuqtasiga 1911-12-yilda yetdi, 13 mln pud (210 ming tonna) neft qazib olindi, lekin, 1914-yildan keskin kamayib, keyingi yillarda esa 2 mln pud (32 ming tonna) ga qadar kamayib ketdi. (O'zMA, R-25-fond, 1-ro'yxat, 808-ish: 41-b.) O'sha vaqtda neft ishlab chiqarishda olingan mahsulotning 20-30 foiz



ba'zan 40 foizgacha konning o'zi uchun sarf etilishi, 10-15 foiz yo'qotishlarni hisobga olsak, iste'molga yetib borgunga qadar neftning katta qismi yo'qotilgan. Shu yili Turkistonda 14 ta toshko'mir va 4 ta neft koni mavjud edi. (Lavrentev, 1930: 67-b.) O'lka neftini qazib chiqarish sohasida Rossiyaning "Aka-uka Nobellar"<sup>1</sup> shirkati hamda Lianozovlarga qarashli "Santo" shirkati o'rtasida katta raqobat kechadi. Keyinroq o'lkaga ingliz va fransuz kapitali ham kirib keladi. 1909-yilda Namangan uyezdidagi knyaz Xilkovning merosxo'ri Valuyeva Moylisoy neft konini inglizlarning "Farg'ona neft sanoati" mas'uliyati cheklangan jamiyatiga sotadi. Ushbu jamiyat razvedka ishlarining o'ziga 2,5 mln rubl ajratadi biroq, pullar zoye ketadi. Neft qochishi oqibatida 1913-yilda ham neft qazib chiqara olishmaydi. (Lavrentev, 1930: 69-b.)

Bu sohada biroz jonlanganiga qaramay, kapital yetishmayotgan edi, shuning uchun ko'p quduqlar qisqa vaqtdan keyin o'z faoliyatini to'xtatdi. Shu munosabat bilan mahalliy gazetalar shunday yozadilar: «Umuman olganda, Turkistonda neft sanoatining sust rivojlanishiga kapitalning yetishmasligi sezilarli darajada ta'sir qilishini ta'kidlash kerak. Mablag'larning yetishmasligi Turkiston neft shirkatining «Rishton» va «Bitum» konlarida burg'ulashni to'xtatishga majbur qildi. Oqibatda Rishton va Qamishboshi stansiyalari yaqinidagi ikkita ulkan hududning neftli yerlari uzoq vaqt tashlandiq holda qoldi. Bu korxonalarining muvaffaqiyatsizligi ko'plab kapitalistlarni to'xtatib qo'ydi, ular allaqachon o'z navbatida neft qazib olish va ishlatish bo'yicha shirkat va shirkatlarni tashkil etish niyatida edilar». (Alimjanov, 2016: 113-b)

Urush boshlanishi yoqilg'i sanoatini yanada jadal ishlab chiqarish yo'liga o'tkazdi. 1913-yilda asosiy energiya manbasi sifatida suyuq yoqilg'i ko'mirdan o'zib ketdi. Shu yili sarflangan neftning 90 foizdan ortig'i Bokudan import qilingan. Neft iste'moli oshib borib, 1916-yilda jami iste'mol 22 mln pud (352 ming tonna) bo'lib, uning 20 mln pudi (320 ming tonna) Ozarbayjondan import qilingan. Ozarbayjondan neft importi ancha avval boshlanganiga qaramay, XX asr boshlarida import hajmi juda o'sib ketdi. Mahalliy neft konlari Turkiston ehtiyojlarini qoplay olmasdi.

Umuman olganda, 1917-yilga qadar so'nggi o'n yillikni oladigan bo'lsak, Turkistonda yoqilg'i sarfi nisbatida birinchi o'rinda ko'mir, keyingi o'rinda esa, saksovul turgan. 1913-yilga qadar hosildor yer maydonlarni asrab, cho'llashishni oldini olish va temir yo'llarni saqlab qolish uchun saksovuldan foydalanish bir qadar cheklangan. (O'zMA, R-25-fond, 1-ro'yxat, 808-ish: 26-b.) Biroq, urush boshlangach barcha resurslar urush maqsadlariga bo'ysundirildi. Masalan, 1914-yilda 6 mln pud (96 ming tonna), 1916-yilda 8 mln pud (128 ming tonna) saksovul yoqilg'i sifatida foydalanildi.

#### 4.2. Sovet hokimiyatining Turkistondagi yonilg'i sanoatini monopollashtirishi

Rossiyadagi 1917 yilgi to'ntarishdan so'ng Turkistonga ham sovetlar hokimiyatni qo'lga oldilar. Sovetlar chor mustamlakachiligi an'alarini yangi bosqichga olib chiqdilar. Turkiston muxtor sovet respublikasi deb e'lon qilindi. Yangi tuzum barchaga tenglik e'lon qilib, iqtisodiy ne'matlarni teng taqsimlashni va'da qilsa-da, amalda bunday bo'lmadi. Mulkdor sinf ekspluatator va zulmkor deb e'lon qilinib, barcha xususiy mulk davlat tasarrufiga olindi, davlat amalda barcha mulklarning yagona egasiga, yangi ekspluatatorga aylandi xolos.

Rossiyadagi 1917 yilgi to'ntarishdan so'ng Turkistonga ham sovetlar hokimiyatni qo'lga oldilar. Sovetlar chor mustamlakachiligi an'alarini yangi bosqichga olib chiqdilar. Turkiston muxtor sovet respublikasi deb e'lon qilindi. Yangi tuzum barchaga tenglik e'lon qilib, iqtisodiy ne'matlarni teng taqsimlashni va'da qilsa-da, amalda bunday bo'lmadi. Mulkdor sinf ekspluatator va zulmkor deb e'lon qilinib, barcha xususiy mulk davlat tasarrufiga olindi, davlat amalda barcha mulklarning yagona egasiga, yangi ekspluatatorga aylandi xolos.

---

<sup>1</sup>Ushbu shirkatga mashhur kimyogar olim Alfred Nobelning ukasi Lyudvig Nobel tomonidan asos solingan bo'lib, 1902-yildan ushbu neft qazib chiqarish shirkatiga Emmanuel Nobel boshchilik qiladi va aynan uning davrida Turkistonda neft qazib chiqarishga katta e'tibor qaratiladi.

Oktyabr to'ntarishidan so'ng boshlangan fuqarolar urushi sovet hokimiyatining barcha resurslarni urush uchun yo'naltirishiga olib kelgan harbiy kommunizm siyosatida namoyon bo'ldi. 1918-yil oxirida podsholik tarafdorlari Rossiya markazi bilan O'rta Osiyoni bog'lovchi yo'lni egallab, aloqalarni butkul uzib qo'ydi. Bu esa, nafaqat g'alla, balki, kuchli yoqilg'i taqchilligiga sabab bo'ldi, o'lkaga Boku nefti yetib kelmay qo'ydi. Temir yo'l lokomotivlari yoqilg'i sifatida saksovol va hatto oziq-ovqat mahsulotlarini yoqish orqali harakatlandi. O'lkaga ocharchilik soya solib turgan bir vaqtda o'simlik yog'i, baliq va boshqa oziq-ovqatlar lokomotivlarda yoqilg'i sifatida ishlatildi. (Allworth, 1994: 284-b.) Buning ustiga urush yillarida mavjud neft va toshko'mir konlarining bor kuchi bilan ishlaganligi, lekin, texnik jihozlarning kapital ta'mirlanmaganligi va qayta tiklanmaganligi ishlab chiqarish sur'atini keskin tushirib yubordi. 1918-yil 20-aprelda boshlangan o'lka Sovetlari 5 syezdida yoqilg'i sanoati mamlakatning yuragi ekani, o'lkaning normal hayot kechirishi uchun har yili taxminan 20 mln pud (320 ming tonna) neft hamda 25 mln pud (400 ming tonna) ko'mir talab qilinishi va amalda 1,6 mln pud (25 600 tonna) neft va 10-12 mln pud (160-190 ming tonna) ko'mir qazib olinayotgani qayd etiladi. Yuqoridagi raqamlarga e'tibor bersak, neft taqchilligi 18 mln pud (288 ming tonna), ko'mirniki esa 15 mln pud (240 ming tonna)ni tashkil etgan. (O'zMA, R-17-fond, 1-ro'yxat, 1-ish: 7-b.)

Se'zdga qadar, 1918-yilning 16-mart kuni Turkiston o'lkasi XKSning "Neft va toshko'mir sanoati korxonalarini natsionalizatsiyasi to'g'risida"gi dekreti e'lon qilindi. (O'zMA, R-25-fond, 1-ro'yxat, 34-ish: 4-b.) Unga ko'ra, Turkiston o'lkasida joylashgan neft, ko'mir va boshqa suyuq va mineral yoqilg'i sanoati korxonalari xususiy shaxslar va muassasalar qo'lidan tortib olinib, Rossiya Federativ Respublikasi ishchi-dehqonlar hukumatining umummilliy mulki deb e'lon qilingan. Tarmoqdagi korxonalarni boshqarish esa, ushbu sohalarida ishlaydigan barcha ishchilar, ustalar va xizmatchilarning vakolatli vakillari tomonidan o'rnatilishi belgilab qo'yildi. 1918-yil mart oyi davomida dalolatnomalar tuzib, korxonalarga tegishli barcha mol-mulk va qimmatliklar inventarizatsiyadan o'tkazilishi qayd etildi.

Shu yilning 25-martida "Gornorabochiy" kasaba uyushmalari 6 syezdida neft va ko'mir sanoati korxonalari natsionalizatsiyasi bo'yicha dekret muhokama qilindi. Muhokamada ushbu dekretida biroz bo'shliqlar borligi qayd etiladi. Masalan, natsionalizatsiya ayrim tog'-kon sanoati korxonalariga, masalan, ozokerit konlariga taalluqli emas, chunki bu korxonalarda yoqilg'i mahsulotlari qazib olinmaydi degan bahona bilan mulklarini saqlab qolishga intiluvchilar chiqishi mumkinligi qayd etildi. Ushbu noaniqlikni tuzatish uchun XKSdan ozokerit, ruda va boshqa mineral mahsulotlarni qazib oladigan tog'-kon korxonalarini ham natsionalizatsiya qilish to'g'risida qo'shimcha qaror chiqarishni so'rash taklif qilindi. (Voskoboynikova, 1955: 140-141-b.) 1918-yilning iyul oyi boshlarida Turkiston ASSR XKSning Cheleken orolidagi neft konlarini natsionalizatsiya qilish to'g'risidagi maxsus qaror chiqarildi. 1918-yilning 21-dekabrida o'lkada kamyob bo'lgan zavodlardan biri "Soyfer" cho'yan eritish zavodi ham natsionalizatsiya qilindi.

Neft konlari va neft sanoati shirkatlarini sovet hukumati foydasiga musodara etilishi korxonaga egalarning qarshi harakatlariga sabab bo'ldi. Korxonaga egalari o'ziga yaqin ishchi va ma'murlar orqali sabotaj uyushtirishga harakat qildilar. Sovet hukumati bunga qarshi kurashish maqsadida "Gornorabochiy" kasaba uyushmasi orqali Santo, Chimyon, Qizilqiya va Dragomirovo stansiyasi yaqinidagi konlarda sabotajga qarshi yig'ilishlar o'tkazdi.

1919-yilning 9-yanvarida esa, Andijon uyezdida joylashgan Markay ko'mir qazish tumani to'liq natsionalizatsiya qilindi va Xalq xo'jaligi markaziy Kengashining Konchilik bo'limiga o'tkazildi. (O'zMA, R-17-fond, 1-ro'yxat, 240-ish: 8-b.) Qaror 1918-yil 16-martdagi qarorga qo'shimcha sifatida qabul qilingani qayd etildi. Shu kuni yana bir dekret bilan Turkiston Respublikasi hududidagi barcha omborlarda saqlanayotgan suyuq yoqilg'i, jumladan, aka-uka Nobellar, Asadullayev va Kaspiyorti shirkatlari natsionalizatsiya qilinib, Yoqilg'i bo'limi yurisdiksiyasiga o'tkazildi. (O'zMA, R-17-fond, 1-ro'yxat, 240-ish: 9-b.) Nobel shirkati to'liq natsionalizatsiya qilingach, korxonaga egasi Rossiya fuqarosi bo'lishiga qaramay 1918-yilda butunlay Shvetsiyaga ko'chib ketadi. 1918-yilning 11-aprelda esa, yuqoridagi qarorga

qo'shimcha sifatida Turksiton MIQning yana bir qarori bilan "Rus nefti" shirkati konlari sovet hokimiyati tasarrufiga o'tkazildi. (O'zMA, R-17-fond, 1-ro'yxat, 240-ish: 35-b.) 1919-yilning 10-mayida MIQ qarori bilan Burulday, Chernyayev uyezdidagi Rudometkinning "Tatarin" nomli konlari Konchilik bo'limi tasarrufiga o'tdi. (O'zMA, R-17-fond, 1-ro'yxat, 240-ish: 55-b.) Nemis kapitalistlari Zigel va Reynsgagenga qarashli shirkatning Namangan uyezdi Moylisoy qishlog'i yaqinidagi neft koni barcha inventarlari bilan davlat hisobiga o'tkazildi. (O'zMA, R-17-fond, 1-ro'yxat, 240-ish: 130-b.)

Xususiy konlarni egalaridan tortib olinishi o'zi shusiz ham og'ir vaziyatda bo'lgan yoqilg'i sanoatidagi holatni yanada og'irlashtirib yubordi, hukumatda tortib olingan konlarni yuritish uchun mablag' yetishmasdi. Ko'mir faqat harbiy maqsadlarda ishlatildi. Endi sanoatda ham aholi uchun ham asosiy yoqilg'i rolini yog'och va saksovlul egalladi. Saksovlulni yig'ishtirib olish katta kuch talab etmas, harajati ham bir necha barobar arzon edi. Sovet hukumati kamchiqim bu yoqilg'i turini ayovsiz ravishda yig'ishtirib olishga zo'r berdi. 1918-yildayoq Chiyali stansiyasidan hali tegilmagan Sarisog'on saksovlulzorlariga 54.3 kmli temiryo'l tortildi. 2500 ta tuya faqat saksovlul tashishga jalb etildi va Orol flotiliyasidan ham shu maqsadda foydalanildi. Saksovlul yig'ishtirish 1919-yilda o'zining rekord nuqtasiga yetib, 12 mln pud (192 ming tonna) saksovlul tayyorlandi. Yog'och o'tin tayyorlash esa, 17.5 mln pud (280 ming tonna) ga yetdi. (O'zMA, R-25-fond, 1-ro'yxat, 808-ish: 25-b.) Bu o'sha yili ishlab chiqarilgan ko'mirdan uch barobar, hosil qiladigan issiqlik darajasi bo'yicha 2 barobar ko'p edi. Aynan, shular temir yo'llarda poyezdlar harakati va sanoat korxonalari ishlab turishini ta'minladi. Biroq, deyarli 4-yildan buyon asosiy yoqilg'i vazifasini o'tab kelgan saksovlulning tabiiy zahiralari cheksiz emasdi. 1922-yilga kelib Farg'onada (ehtiyoj 42 mln pud yoki 672 ming tonna) ham, Toshkentda ham yog'och o'tinlar zahirasi deyarli tugadi. (O'zMA, R-25-fond, 1-ro'yxat, 808-ish: 27-b.) Umuman olganda, tog'-kon sanoatining mulkdorlar qo'lidan davlat hisobiga olinishi tog'-kon sanoatini tanazzulga uchratdi. Bu esa boshqa tabiiy yoqilg'i manbalari – saksovlulni yig'ishtirib, ayovsiz ishlatilishiga, natijada katta hududlarning cho'llashishiga olib keldi, bu ishning ekologik oqibatlarini haqida o'ylab ham ko'rilmadi.

Bolsheviklar hokimiyati rahbariyati Rossiya markaziga qishloq xo'jalik xom ashyosini tashib ketish yo'lga qo'yilishi bilan birga, tabiiy qazilma boyliklardan foydalanishga ham e'tiborni kuchaytirdi. O'sha vaqtda markaziy Rossiyaga neft jo'natishga alohida e'tibor berildi, chunki bu vaqtda u Bok-u neftidan vaqtincha mahrum bo'lib qolgan va bu mahsulotga bo'lgan ehtiyoji nihoyatda katta edi. 1920-yil may oyida Lenin Turkkommissiya a'zosi va Turkiston fronti qo'mondoni M. V. Frunzega quyidagi maxsus shoshilinchnoma yuboradi: "Juda shoshilinch ravishda darhol Moskvaga ikkita marshrut poyezdi tashkil etib, ularning yarmiga neft, yarmiga benzin ortilsin. Poyezdlarni soqchilar nazoratida navbatdan tashqari harakat bilan shoshilinch ravishda Moskvaga jo'natish uchun qat'iy choralar ko'ring. Topshiriqning ijro etilganligini, neft masalasi umuman qandayligini, uning qanday zaxiralari borligini, ishlab chiqarish miqdori qandayligini, uni ko'paytirish uchun qanday choralar ko'rilganligini telegraf orqali ma'lum qiling". Bu ko'rsatma shoshilinch ravishda bajarildi: tezda Moskvaga Turkistondan neft va benzin ortilgan sisternalardan iborat ikki temiryo'l poyezdi jo'natildi. (Alimova, 2000: 178-b.) Aslida sharq xalqlariga ozodlik va'da qilgan sovet davlati "dohiysi" imperiyacha tafakkur an'alarini davom ettirib, hatto respublika hukumatidan o'lkada yonilg'i sohasidagi ahvol qandayligi bilan qiziqib ham ko'rmasdan, mahsulot yetkazishni buyurgan. Vaholanki, o'lkada yonilg'i sanoatidagi ahvol o'ta og'ir edi. Bir necha yil mobaynida o'zi tanqis bo'lgan energiya resurslarini qattiq tejash sohasida favqulodda choralar ko'rib kelinayotgan, neft va ko'mir asosan elektr stansiyalarga va armiya uchun ishlayotgan korxonalariga yuborilardi. Aholini kerosin bilan ta'minlash amalda to'xtatib qo'yilgan, faqat saksovlul ajratilardi, u ham yetishmasdi. Hatto, podsho Rossiyasi davrida Turkistondan markazga yoqilg'i yetkazib berish majburiyati bo'lmagan.

Tog'-kon sanoati shu nomdagi bo'lim ixtiyoriga o'tkazilib, musodara qilingan barcha konlar "Ugleneft" davlat trestiga berildi, dastlab uning tarkibida Qizilqiya, Sulukta, Ko'kyong'oq va Langar ko'mir konlari

va Santo hamda Chimyon neft konlari mavjud edi.

Tog'-kon sanoatini natsionalizatsiya qilish ishlab chiqarish sur'atini keskin pasayishiga olib keldi. Natsionalizatsiya qilingan sanoat korxonalari ishlab chiqarish jarayonini boshqarishga qodir bo'lmagan zavod va korxonalar komitetlari qo'liga o'tkazildi. Tajribali ishchilar ketib qolishi, ishlab chiqarish jarayonini boshqarishdagi noto'g'ri qarorlar va shu kabi boshqa ko'plab omillar qazib chiqarish sanoatini ham tanazzulga yuz tutishiga olib keldi. Ko'mir qazib olish 1916 yilgi 220,750 tonnadan 1921-yilda 124,590 tonnagacha qisqarib ketgandi. (Park, 1957: 258-b)

1922-yilga kelib ham ko'mir va neft qazish inqilobdan oldinga hajmlarga yetmagan, ulargacha temir yo'l yotqizish ishlari chala-yarim holatda edi. 1922-yilga kelib konlarning o'z ehtiyoji uchun sarflanganidan tashqari toshko'mir qazib chiqarish hajmi 1.4 mln pud (22 ming tonna)ga, neft ishlab chiqarish esa, 7 mln pud (112 ming tonna)ga tushib ketgan edi. (O'zMA, R-25-fond, 1-ro'yxat, 808-ish: 28-b.)

Shu o'rinda Ko'kyong'oq shirkati bilan bog'liq pretsedentni keltirishni maqsadga muvofiq deb hisoblaymiz. Arxiv hujjatlarini o'rganish asosida ushbu jarayonni to'liq tiklashga harakat qildik. Ma'lumki, Sovet hukumatining o'zi maxsus shartnoma imzolagan davlatlarning fuqarolari mulklarini himoya qilishi shart hisoblanadi. Ushbu shirkatda Estoniya fuqarosi Mittga tegishli ulush mavjud bo'lib, RSFSRning Estoniya bilan tinchlik shartnomasiga ko'ra, eston fuqarolari Rossiya hududida mulkka egalik qilishi kafolatlangan. Mitt esa ushbu shirkatni natsionalizatsiya qilish noto'g'ri amalga oshirilganligi yuzasidan Adliya vazirligiga murojaat qilgan. Adliya vazirligi vaziyatni to'liq o'rganib chiqib, murojaatchining foydasiga qaror chiqargan. Adliya xalq komissarligi bunday xulosaga quyidagi mulohazalarni asos qilib keltiradi: "1) milliyashtirish Xalq Komissarlari Sovetining 1918-yil 28-iyundagi dekreti asosida amalga oshirilgan. 2) Ko'kyong'oq korxonasi mineral yoqilg'i ishlab chiqaradi, 3) Ko'kyong'oq shirkati ulushli emas, balki to'liq shirkat hisoblanadi, shuning uchun 1-bandga muvofiq, shirkat natsionalizatsiya qilinmaydi va 4) to'liq sheriklik asosidagi shirkat a'zolari orasida Estoniya fuqarosi Mitt bo'lib, Estoniya fuqarolarining mulkka nisbatan huquqlari Estoniya bilan RSFSR tinchlik shartnomasi bilan kafolatlanadi." (O'zMA, R-25-fondi, 1-ro'yxat, 275-ish. 1-bet.) Biroq, XXMK buni rad etib, XKSga murojaat qilgan. XKSning yuridik bo'limi ham ushbu masalani o'rganib, quyidagicha xulosa bergan: XKSning 1918-yil 28-iyundagi dekreti 1-moddasini Adliya Komissarligi tomonidan berilgan talqini kelajakda shunday belgilarga ega "mulkdor"larning mulklarini natsionalizatsiyasini taqiqlashga, bir kishiga tegishli bo'lgan yirik konlarni natsionalizatsiyasi mumkin emas, degan mutlaqo bema'ni xulosaga olib keladi. Bunday qarash qonunchilik ruhiga va ishlab chiqarishni ijtimoiylashtirish yo'lidan qat'iyat bilan borayotgan va ishlab chiqarishni texnik jihatdan o'zlashtirib olishning texnik imkoni yo'qligi sababli ayrim korxonalarni o'z qo'liga ololmay xususiy mulkdorlar qo'liga berib qo'ygan Sovet hukumatining umumiy siyosatiga mutlaqo ziddir.

2) Adliya Komissarligining ko'rsatmasi shirkat a'zolari orasida Estoniya fuqarosi Mitt Adliya Komissarligi nuqtayi nazarining noto'g'riligi haqidagi yuqoridagi dalillarni o'zgartirmaydi, ushbu vaziyatda Mitt faqat tegishli to'lovni talab qilishi mumkin nizo yuzaga kelgan taqdirda, u Rossiya va Estoniya o'rtasidagi tinchlik shartnomasining 14-moddasi 3-bandida nazarda tutilgan rus-estoniya aralash komissiyasi tomonidan hal qilinishi kerak. Adliya Komissarligining talqini sheriklik korxonalarini faqat sheriklar tarkibiga chet elliklar kiritilganligi sababli natsionalizatsiya qilish mumkin emasligini keltirib chiqaradi, shu bilan birga, bu uchun natsionalizatsiya masalasida qonun bilan istisnolar belgilanmagan.

3) XKSning 1918-yil 28-iyundagi qarorni Turkiston Respublikasida kuchga kiritish to'g'risidagi dekreti e'lon qilinishi keraksiz ish, chunki Turkiston Muxtor Respublika deb e'lon qilinishidan oldin tog'-kon sanoatini natsionalizatsiya qilish bo'yicha huddi shu mazmunda dekret e'lon qilingan va ushbu dekretning ta'siri mexanik ravishda kengayadi (masalan, yerni ijtimoiylashtirish aktlari va boshqalar kabi).

Yuqorida aytilganlarning barchasiga asoslanib, Adliya Komissarligining ko'tarilgan masalaning mohiyati bo'yicha xulosasini noto'g'ri deb hisoblaymiz." (O'z MA, 25-fondi, 1-ro'yxat, 275-yig'majild. 2-bet.) Shunday qilib, natsionalizatsiya qilish Sovet davlatining xalqaro shartnomalarini ham inkor qiladi, har qanday shartnoma va kelishuvlar rad etiladi. Bu ikkinchi tomondan, xalqaro munosabatlarni yomonlashishiga ham olib keladi.

1922-yil 15-iyunida Ozarboyjon XKS dekreti va Xalq komissarligi qaroriga ko'ra, Turkistonga yuboriladigan neft mahsulotlari har bir pudiga soliq to'lash tartibi o'rnatildi. Turkiston hukumatining shu yerdagi vakili Eliashbergning iltimosi bilan "Azneft" 15 kunga qadar soliq olmay turishga rozi bo'lgan, biroq, shundan keyin soliq to'lanmasa, neft mahsulotlari yetkazib berish to'xtatilishini ma'lum qilgan. O'sha vaqtda Toshkent va Bokudagi yoqilg'i narxlari o'rtasidagi farq esa yuqori bo'lib, bu yo'l xarajatlari va aksiz solig'i kabilarga bog'liq bo'lgan. Masalan, 1 navli benzinning 1 pudini (16 l atrofida) narxi Bokuda 900 rubl, Toshkentda esa, 1545 rubl bo'lgan. Bokuda 1 navli neft narxi esa pudiga 100 rubl bo'lsa, Toshkentga kelgunga qadar uning narxi 2.2 barobar oshib, 220 rublga yetgan. (O'zMA, R-25-fond, 1-ro'yxat, 828-ish: 52-b.) Bu Turkistondagi yoqilg'i inqirozini yanada kuchaytirgan.

Keyingi yillarda yangi konlar topish, eskilarini qayta tiklash va qazib chiqarishni ko'paytirish sovet hukumatining asosiy maqsadlaridan biriga aylandi. Yangi iqtisodiy siyosat e'lon qilinishi bilan sanoatni natsionalizatsiya qilish siyosatidan chekinishni boshlab berdi. 1918-1920-yillarda amalga oshirilgan iqtisodiy siyosat va boshqa omillar sabab butkul tushkunlikka tushgan iqtisodiyotni tiklash maqsadida erkin bozorni cheklamaslik, korxonalarni ijaraga berish orqali sanoatni qayta tiklash amalga oshirildi. Mehnatdan manfaatdorlik rag'batlantirildi. Ko'plab konlar avvalgi egalariga, ular yo'q bo'lgan taqdirda shu sohada tajribaga ega tadbirkorlarga ijaraga berish joriy etildi. Masalan, Turkiston Muhtoriyati fojeasidan keyin bir muddat Turkistondan chiqib ketib, keyin qaytib o'lkada faoliyat yuritgan, 1921-yilda esa bosmachilar bilan aloqa o'rnatib, ularda yordam ko'rsatganlikda ayblanib xibsga olingan Obidjon Mahmudov uni afv etishlarini so'rab murojaat qiladi va barcha mulklaridan kechish evaziga ozodlikka chiqariladi. (Komilov, 2021: 42-b.) 1922-yilda esa, u o'zining sobiq ozokerit konini ijara asosida ishlatish huquqini oladi va 1926-yilgacha konni rivojlantirib, ozokerit qazib oladi. (O'sha joyda, 46-b.)

## 5. Xulosa va takliflar

Shundan keyin, O'rta Osiyo yonilg'i zahiralarni o'zlashtirish va Sovet ittifoqi markazi manfaatlariga bo'ysundirilishi izchil ravishda amalga oshirildi. Energiya resurslarining bunday bo'ysundirilishi bugun ham iqtisodiy jihatdan, ham ekologik jihatdan o'z salbiy ta'sirini o'tkazayotgani hammamizga ma'lum.

So'nggi yillarda energetik inqiroz sabab iqtisodiyot tarmoqlariga ham, aholiga ham elektr energiyasi, tabiiy gaz yetkazib berishda juda ko'p uzilishlar kuzatilmoqda. Ma'lumki, sanoatlashish darajasi va aholi sonining oshishi energiya resurslariga bo'lgan ehtiyojni keskin oshishiga ham sabab bo'lmoqda. Gaz va neft konlarini diversifikatsiya qilish, yangi manbalarni topish bo'yicha ishlar jadal sur'atlarda olib borilayotganiga qaramay, yildan yilga ularni qazib olish kamayib bormoqda. 2018-yildan buyon gaz qazib olish qisqarishi 13,68 mlrd.kubni tashkil etgan bo'lib, bu amaldagi qazib olish hajmini deyarli 30%i deganidir. Qisqarishni import bilan to'ldirish esa, yildan yilga ortib bormoqda. Biroq, bugun energoresurslar importi geosiyosiy tahdidlar uchun richag vazifasini ham bajarishi mumkin. Yonilg'i resurslari importida yagona yetkazuvchiga bog'lanib qolish, sohada davlat aralashuvining haddan tashqari ortib ketishi bugun ham o'zining salbiy ta'sirini keltirib chiqarmoqda. Shundan kelib chiqib, tariximizga nazar tashlash va shu kabi holatlarni tahlil qilishimiz va undan saboq chiqarishimiz muhim hisoblanadi.

## MANBA VA ADABIYOTLAR

- Mustabid tuzumning O'zbekiston milliy boyliklarini talash siyosati: tarix shohidligi va saboqlari (1865-1990-yillar). Mas'ul muharrir D.Alimova. Toshkent, "Sharq". 2000-yil. 432.
- Alexander Park, Bolshevism in Turkestan (1917-1927). Columbia University Press, New York. 1957 y. 428.
- Edward Allworth. Central Asia 130 years of Russian dominance a historical overview. Durham and London, Duke University Press. 1994. 652.
- Алимжанов Б. Экономическая политика Российской империи в Туркестанском генерал-губернаторстве (вторая половина XIX-начало XX вв.). Диссертация на соискание ученой степени кандидата исторических наук, Санкт-Петербург –2016. 198.
- Komilov N.B. "Turkiston jadidlaridan Obidjon Mahmudovning hayoti, ijtimoiy-siyosiy, madaniy faoliyati (1871-1936 yu.)" nomli tarix fanlari bo'yicha falsafa doktori dissertatsiyasi. Andijon, 2021. 170.
- Рабочий контрол и национализация промышленности Туркестане (1917-1920 гг.). Сборник документов. Под редакцией к.и.н. Воскобойникова Э.А.Государственное издательство УзССР, Ташкент. 1955 г. 238.
- O'zbekiston Milliy arxivi, Turkiston Xalq Komissarlar Soveti 25-fond, 1-ro'yxat, 808-ish.
- O'zbekiston Milliy arxivi, Turkiston Xalq Komissarlar Soveti 25-fond, 1-ro'yxat, 828-ish.
- O'zbekiston Markaziy davlat arxivi, Turkiston Markaziy Ijroiya qo'mitasi 17-fondi, 1-ish, 1-ish.
- O'zbekiston Markaziy davlat arxivi, Turkiston Markaziy Ijroiya qo'mitasi 17-fondi, 1-ro'yxat, 34-ish.
- O'zbekiston Milliy arxivi, Turkiston Markaziy Ijroiya qo'mitasi 17-fond, 1-ro'yxat, 275-ish.
- O'zbekiston Markaziy davlat arxivi, Turkiston Markaziy Ijroiya qo'mitasi 17-fondi, 1-ro'yxat, 240-ish.

# YAPAY ZEKA VE TIP

## ARTIFICIAL INTELLIGENCE AND MEDICINE

**Mehmet Murat Şahin**

drmuratsahin78@gmail.com

**Ufuk Karadavut**

ufukkaradavut@gmail.com

### ÖZET

Zekanın ne anlam taşıdığı ve ne kadarının ölçülebildiği hakkında görüş birliğine varılamamıştır. Zeka, beynin bilgiyi alıp, çabuk ve doğru analiz etmesidir şeklinde tanımlayabiliriz. Yapay zeka terimini ilk kez kullanan John McCarthy 1955 yılında, “zeki makineler bilhassa zeki bilgisayar programları yapma bilimi ve mühendisliği” şeklinde tanımlamıştır. Yapay zeka ile ilgili araştırma yapanlar yapay zekanın geliştirilmesi amacıyla yenilikleri ortaya koyma çabasındadır. Yapay zeka, bir bilgisayar veya bilgisayarın desteklediği bir makinenin, çoğunlukla insana has özellikler, çözüm yolu üretme, anlama, bir anlam çıkarma, genelleme ve geçmiş tecrübelerinden öğrenme süreçlerine dair vazifeleri yapma kabiliyeti şeklinde bilim dünyasında izah edilmiştir. Yapay zeka multidisipliner olup, elektronik, bilgisayar, mekatronik, kontrol mühendisliği, felsefe ve programlama gibi çeşitli bilim dallarının sahasına girmektedir. Yapay zeka kavramı, 1955’ten bugüne kadar, çözülecek sorunun vaziyetine göre birtakım alt dallara ayrılmıştır: yapay sinir ağları (YSA), bulanık mantık, tavlama benzetimi, uzman sistemler, bilgisayarlı görme, genetik algoritmalar, konuşma tanıma, kaotik modelleme ve robotik. Bu alt dalların tamamı hayatımızda kullandığımız birçok teknolojik cihazın alt yapısını oluşturmakta ve bu cihazlar insanların yaşamlarını konforlu hale getirmektedir. Klinik tanı işlemlerini gerçekleştirebilecek ve doğru tedavi tavsiyesinde bulunabilecek yapay zeka programlarının oluşturulması “Tıbbi yapay zeka”nın temel ilgi alanıdır. Yapay zeka klinik manada sağlıklı kalma, teşhis, tedavi, araştırma, erken teşhis, evde bakım gibi alanlarda kullanılmaktadır. Tıpta yapay zeka, Kanseri Tespiti Uygulamaları, Göz Sağlığı Uygulaması, İlaç Geliştirme Uygulamaları, Tıbbi Görüntüleme, Enlitic, Depresyon ve Akıl Sağlığı Bozukluklarının Tahmin Edilmesi, Otizmlili Çocukların Eğitimi alanlarında başarıyla uygulanmaktadır. Yapay zekanın tıpta kullanımı ile ilgili ciddi etik endişeler de bulunmaktadır. Bunlardan en sık rastlanana, sorumluluk kaygısıdır. Eğer klinik YZ önemli bir yanlış yaparsa “kim sorumlu tutulacak?” sorusu tartışmalara yol açmıştır. Şimdilik cerrahi robotlarda olduğu gibi teknolojik yardım alınma durumlarında son sözü tıp profesyonelleri söylediği için sorun teşkil etmeyebilir ancak bir gün yapay zekanın bize ait kararları saymayıp kendi kararlarını uygulama olasılığı düşünüldüğünde endişeler söz konusu olacaktır. Yapay zeka ile yenilikçi teknolojileri reel dünyanın klinik uygulamasına yerleştirmede güçlüklerle karşılaşılabilir.

### Abstract

There is no consensus on what intelligence means and how much of it can be measured. We can define intelligence as the brain’s ability to receive information and analyze it quickly and accurately. John McCarthy, who first used the term artificial intelligence in 1955, defined it as “the science and engineering of making intelligent machines, especially intelligent computer programs.” Those who do research on artificial

intelligence are trying to come up with innovations for the development of artificial intelligence. Artificial intelligence is explained in the scientific world as the ability of a computer or a machine supported by a computer to perform tasks related to the processes of producing solutions, understanding, deriving meaning, generalizing and learning from past experiences, which are mostly human-specific characteristics. Artificial intelligence is multidisciplinary and falls under the scope of various branches of science such as electronics, computers, mechatronics, control engineering, philosophy and programming. Since 1955, the concept of artificial intelligence has been divided into several sub-branches depending on the nature of the problem to be solved: artificial neural networks (ANN), fuzzy logic, simulated annealing, expert systems, computer vision, genetic algorithms, speech recognition, chaotic modeling and robotics. All of these sub-branches form the infrastructure of many technological devices we use in our lives, and these devices make people's lives comfortable. The creation of artificial intelligence programs that can perform clinical diagnostic procedures and make correct treatment recommendations is the main area of interest of "Medical artificial intelligence". Artificial intelligence is used in areas such as clinical health, diagnosis, treatment, research, early diagnosis, home care. Artificial intelligence in medicine is successfully applied in the fields of Cancer Detection Applications, Eye Health Application, Drug Development Applications, Medical Imaging, Enlitic, Prediction of Depression and Mental Health Disorders, Education of Children with Autism. There are also serious ethical concerns about the use of AI in medicine. The most common of these is liability. If clinical AI makes a significant mistake, the question of "who will be held accountable?" has sparked debate. For now, this may not be a problem since medical professionals have the final say in cases of technological assistance, such as surgical robots, but there will be concerns when considering the possibility that one day artificial intelligence will disregard our decisions and implement its own decisions. There may be difficulties in integrating innovative technologies with artificial intelligence into real-world clinical practice.

## GİRİŞ

MIT Bilgisayar Bilimleri laboratuvar yöneticisi Edward Fredkin BBC ile yaptığı söyleşide "Tarih sahnesinde üç tane büyük olay mevcuttur: ilki evrenin oluşumu, ikincisi hayatın başlangıcı ve üçüncüsü ise yapay zekanın zuhurudur" ifadelerini kullanmıştır. Yapay zekayı (YZ) anlayabilmek beyin ve bilgisayar arasındaki fark ve benzerlikleri anlamakla olur. Beyin, 1,5 kg ağırlığında olup ceviz görünümündedir. Saniyede 600 bit hafıza kaydetme, işleme ve programlama kapasitesi söz konusudur. Beyin araştırmacısı Dr. V. Grey Walter incelemelerinde, insan beyniyle benzer yapıya sahip bir makinayı yapabilmek için 300 trilyon Amerikan dolarından daha fazla paraya ihtiyaç olduğunu saptamıştır. Bu tip bir makineyi çalıştırabilmek adına 1 trilyon watt gücünde elektrik enerjisi gerekmektedir. Scott Witt "Beyin hayat boyu; gözleriniz, kulaklarınız burnunuz, parmaklarınız ve gözlerinizle, daima elektrik sinyalleri biçiminde, bilgiyi alır, depo yapar ve gönderir. Beyninizden geçen milyarlarca gerçek ve hayal, 90,000,000 kalın kitabı doldurur" demiştir (1).

### Zeka ve Yapay Zeka

Zekanın ne anlam taşıdığı ve ne kadarının ölçülebildiği hakkında görüş birliğine varılamamıştır. Zeka, beynin bilgiyi alıp, çabuk ve doğru analiz etmesidir şeklinde tanımlayabiliriz.

Zeka türleri ve buna sahip ünlüler;

- Müzik zekası (Itri, Beethoven, Mozart)



- Evrensel zeka (Mevlana, Abraham Lincoln)
- Edebi zeka (Yusuf Has Hacip, Fuzuli, William Shakespeare)
- Bedeni zeka (Naim Süleymanoğlu, Pele, Muhammed Ali)
- Pratik zeka (Sadi-i Şirazi, Nasrettin Hoca)
- Şekilci zeka (Leonardo Da Vinci, Picasso)
- Matematiksel zeka (Harezmi, Stephen Hawking, Einstein)
- Duygusal zeka (1).

YZ terimini ilk kez kullanan John McCarthy 1955 yılında, “zeki makineler bilhassa zeki bilgisayar programları yapma bilimi ve mühendisliği” şeklinde tanımlamıştır (2,3). YZ’nın makinada uygulanabilirliğinin başka bir öncüsü de bilgisayar bilimlerinin temellerini de atmış olan, YZ gelişmelerinin felsefi yönlerini de inceleyen Alan Turing’tir (4,5). YZ ile insan davranışlarını taklit eden ve belirli bir uzmanlık alanı ile alakalı (veri hesaplamaları, tıp gibi) beşeri düşünme sürecinin benzerini yapan sistemler yaratılabilir. Günümüzde YZ alanında mühim ilerlemeler elde edilmiş olmakla birlikte, araştırma seviyesi hala geridedir. YZ ile ilgili araştırma yapanlar YZ’nın geliştirilmesi amacıyla yenilikleri ortaya koyma çabasındadır (3).

YZ, bir bilgisayar veya bilgisayarın desteklediği bir makinenin, çoğunlukla insana has özellikler, çözüm yolu üretme, anlama, bir anlam çıkarma, genelleme ve geçmiş tecrübelerinden öğrenme süreçlerine dair vazifeleri yapma kabiliyeti şeklinde bilim dünyasında izah edilmiştir.

YZ multidisipliner olup, elektronik, bilgisayar, mekatronik, kontrol mühendisliği, felsefe ve programlama gibi çeşitli bilim dallarının sahasına girmektedir (6).

YZ kavramının gelişimini kronolojik olarak şöyle gösterebiliriz:

**Tarih Öncesi Devre:** Binlerce sene evvel Yunan mitolojisinde Daedalus isimli Rüzgar Tanrısının “yapay-insan” girişimi.

**Karanlık Devre (1965-1970):** Bu dönem pek az ilerleme sağlanmıştır. Bilgisayar uzmanları, sadece verilerin yüklenmesiyle akıllı bilgisayarlar icat etmeyi umdular. Sonuçta bir bekleme devresi oldu.

**Rönesans Devresi (1970-1975):** Bayağı hızlı ilerlemelere öncülük eden dönemdir. YZ ile ilgili araştırma yapanlar hastalık tanısı gibi çeşitli sistemler geliştirdiler. Günümüz açılımlarının temelleri atıldı.

**Ortaklık Devresi (1975-1980):** YZ ile ilgili araştırma yapanlar, psikoloji ve dil gibi başka bilim dallarından faydalanmaya başladılar.

**Girişimcilik Devresi (1980-?):** YZ laboratuvarların dışına çıkarılarak, reel dünyanın gereksinimlerine göre daha komplike uygulamalara sahne olmuştur. Bu dönem halen sürmektedir.

### **YZ Gelişim Kronolojisi**

1943-McCulloch & Pitts: Beynin Boolean devre modeli

1950-Turing: Bilgi işleyen makineler ve zeka

1955-Dartmouth Konferansı: McCarthy tarafından ilk kez “Yapay zeka” terimi kullanıldı.

1952-1969-IBM tarafından satranç oynayabilen ilk program yazıldı. YZ ile ilgili ilk uluslararası konferans tertiplendi.

1950ler-İlk YZ programları, Samuel'in kontrol edici programı, Newell ve Simon'ın mantık teorisi, Gelernter'in geometri motoru.

1965-Robinson'un mantıklı düşünme amaçlı oluşturduğu algoritma.

1966-73-YZ hesap karmaşasına uğrar. Sinir ağları hakkında araştırmalar neredeyse kaybolur.

1969-79-Bilgi temelli sistemlerin ilk gelişim adımları.

1980-YZ Endüstri durumuna gelir.

1986-YSA yeniden popüleritesini kazanır.

1987-YZ bilim durumuna gelir.

1997-Deep Blue, Şampiyon Gary Kasparov'u satrançta yendi.

1998-İnternetin yaygın bir hal almasıyla YZ temelli bir sürü program geniş kitlelere ulaştı.

2000-05-Robot oyuncaklar piyasada satışa çıkarıldı. Günümüzde bir sürü elektronik alette YZ uygulamalarından faydalanılmaktadır.

Geçmişten bugüne YZ ile ilgili çeşitli tarifler yapılmıştır: “İnsan aklının ne şekilde çalıştığını göstermeye uğraşan bir kuram.” “YZ insanlarca yapıldığında zeki diye isimlendirilen davranışların makinelerce yapılmasıdır.” “YZ makineleri kontrol altına alan bilgisayar programları üreterek zekayı anlamaya çalışır.” “YZ'nin hedefi insan zekasını bilgisayar vasıtasıyla taklit etmektir.” Bu kapsamda YZ: görüntü, dil, planlama gibi birçok alt disiplinlere ayrılabilir. “YZ zeki makineler, bilhassa zeki bilgisayar programları oluşturma bilimi veya mühendisliğidir.” “Düşünme, anlama, aktivasyona geçirmeyi sağlayacak bilgi işleme çalışmasıdır.” “YZ bağımsız makineler oluşturmak için araştırmalar yapan bilişsel bir bilim dalıdır. Bu amaç makinelerin düşünme ve anlamasını icap ettirir. Bu hususta akıl almaz gelişmeler elde edilmişse de hedefe bakıldığında rüya gibi gözükmektedir.”

YZ görüşlerini 4 grupta inceleyebiliriz:

- İnsan gibi düşünmek
- Akıllı düşünmek
- İnsan gibi hareket etmek
- Akıllı hareket etmek (1).

YZ kavramı, 1955'ten bugüne kadar, çözülecek sorunun vaziyetine göre birtakım alt dallara ayrılmıştır: yapay sinir ağları (YSA), bulanık mantık, tavlama benzetimi, uzman sistemler, bilgisayarlı görme, genetik algoritmalar, konuşma tanıma, kaotik modelleme ve robotik. Bu alt dalların tamamı hayatımızda kullandığımız birçok teknolojik cihazın alt yapısını oluşturmakta ve bu cihazlar insanların yaşamlarını konforlu hale getirmektedir (5).

Uzman Sistemler: Bir problemi konunun uzmanları gibi çözebilen bilgisayar programları yapan teknolojidir. Uzmanlar o problemleri çözümlerken bilgilerini, tecrübelerini kullanırlar (6). İnsan uzmanlığını ve yapay uzmanlığı şöyle mukayese edebiliriz:

İnsan Uzmanlığı: Aktarılması zor, Hızlı Etkilenebilir, Dökümantasyonu zor, Hassas gözlem yapabilir, Tahmini güç, Maliyetli, Yeni fikirler oluşturabilir, Uyumludur, Geniş vizyona sahiptir, Sosyal duyum sahibidir.

Yapay Uzmanlık: Kolay aktarılabilir, Kalıcı, Dökümantasyonu kolay, Sembolik veriler vasıtasıyla çalışır, Tutarlıdır, Satın alınabilir, Esinlenemez, Uyum dışarıdan sağlanmalıdır, Dar bakış açısı, Teknik duyum sahibidir (1).

Medikal uzman sistemler, medikal alanlardaki yapısal soruları çözümlmek ve cevaplar elde etmek amacıyla geliştirilmiştir. Medikal uzman sistemler bir ya da birden fazla medikal uzmanın önerileri doğrultusunda geliştirilir. Bu şekilde en doğru sorular düşünülerek doğru sonuçların elde edilmesi sağlanır. Medikal uzman sistemlerin hedefi doktorun yerini almak değil hastanın verileriyle doktora tavsiyelerde bulunmaktır (3).

Bulanık Mantık: Aristo mantığındaki siyah-beyaz ikilemi yerine, Prof. Dr. Lütfü Asker Zade'nin 1965'te geliştirdiği, grinin çeşitli tonlarının varlığını ilmi olarak ifade edebilmektir. Uzman sistemlerdeki nitelendirmeler kesin olup bulanık mantıkta kati değildir. Kural tabanının oluşturulması için kati olmayan hükümlerin kullanılması olanaklıdır. Hava sıcaklığı "Sıcak- Soğuk" diye değil Sıcak, Ilık, Az Soğuk, Çok Soğuk gibi ara değerlerle sınıflandırılır (7). Bu durumda beklenmeyen olaylar çıkar, bu da karar vermeyi etkiler. Bulanık mantık temelinde bulanık küme ile alt kümeler bulunmaktadır (3).

Bulanık mantık uygulamasında aşağıdaki yöntemler kullanılır:

- Bulanıklaştırma
- Bulanık önerme işleme
- Netleştirme (8).

Tıpta birçok kavram bulanıktır. Bu kavramların arasındaki ilişkiler doğası gereği net olmadığı için bulanık mantık metodu tıp uygulamaları için daha elverişlidir. Kesin olmayan tıbbi durumlar bulanık mantıkla izah edilebilir. Bulanık mantık yaklaşık sonuç çıkarma kabiliyetine sahip çözüm üretme yöntemleri tavsiye etmektedir (9). Tıbbi pratiğin kompleksliği sebebiyle geleneksel sayısal analiz yöntemlerinin kullanımını uygun olmamaktadır. Tıptaki bilgi belirsizliği ve yetersizliği yüzünden çoğunlukla bilginin çelişki içinde olma durumu genel gerçeklerdir. Bu belirsizliğe ait kaynaklar aşağıdaki şekilde sınıflandırılabilir (10):

-Hastaya ait bilgi.

-Hastanın tıbbi öyküsü, çoğunlukla hastanın kendisi ya da ailesinden elde edilir. Bu bilgi çoğunlukla subjektiftir.

-Sağlık muayenesi. Doktor çoğunlukla nesnel veri elde eder, ama bazen normal ve patolojik vaziyetler arasındaki sınır net değildir.

-Laboratuvar sonuçları. Bunlar da birtakım yanlışlara ve hatta inceleme öncesi hastanın hatalı davranışına maruz kalabilir.

-Hastada abartılı, sahte veya olduğundan az gösterilen bulgular olabilir. Hasta bazı semptomlarını hekime söylemeyebilir.

Bulanık mantık tıpta mühim rol oynamaktadır ve birçok tıbbi uygulamada araştırılmıştır (11). Bulanık mantığın tıbbi uygulamalarından bir kısmı şunlardır (10);

- Akciğer, meme veya prostat neoplazmını saptamak,
- SSS tümörlerinin tanısına yardımcı olmak,
- Benign lezyonlar ile malignleri ayırmak,

- İlaç kullanımının sayısal öngörülerini göstermek,
- Paralizi subgruplarını ve iskemik paralizi karakterize etmek,
- Radyoterapide karar verme durumunu geliştirmek,
- Anestezi esnasında kan basıncını kontrol altında tutmak,
- Tendon onarım yöntemlerini saptamak,
- Uygun lityum dozunu saptamak,
- MR görüntülerindeki beyin dokularının hacim ve oylumunu ölçmek ve işlevsel MR görüntülerinin analizini yapmak.

Yapay Sinir Ağları: YSA, insan beynindeki bilgi işleme şekline ilham alarak geliştirilmiştir. Basit bir biyolojik sinir sisteminin çalışma halini simüle eder. Bu sinir hücreleri nöronlara sahiptir ve bunlar da çeşitli durumlarda birbirleriyle bağlantı ağı oluştururlar. YSA öğrenme, belleğe yerleştirme ve veriler arasındaki bağlantıyı ortaya çıkarma etkisine sahiptir (3). YSA, insan beyninin öğrenme, anımsama, tümevarım yolu ile biriktirdiği verilerden yeni veriler çıkarabilme gibi ana fonksiyonların sağlanabildiği bilgisayar yazılımlarıdır. YSA; insan beyninden ilham alarak, öğrenme sürecinin matematiksel olarak modellenmesi çalışmaları sonucunda geliştirilmiştir. YSA, bağlantılı ağlar, nöromorfik ağlar, paralel dağıtılmış ağlar gibi isimlerle de tanımlanmaktadır (6,7).

YSA sisteme ait bağımsız değişkenler olan girişleri, bağımlı kestirilen değişkenler olan çıkışlarla ilişkilendirerek komplike, lineer olmayan yapılar meydana getirir. YSA, modelleme ve karara varma işlemlerinde kullanılan en önemli araçlardandır. Bunun sebebi, sınırlı ve inkomple veri tabanlarından en doğru sonucu elde edebilmesi ve farklı eğitim algoritmaları ile eğitilmeleri halinde başarımın artırılabilmesidir. Bu özelliklerinden başka, YSA'nın klinik veriler, laboratuvar verileri ya da görüntülerden elde edilen farklı yapıdaki verileri birleştirerek tümleşik tanı sistemi meydana getirme özellikleri mevcuttur. YSA için farklı ağ mimarileri ve farklı eğitim algoritmaları farklı disiplinlerdeki problemlerin çözümünde kullanılması için geliştirilmiştir (12).

YSA, hesap yapma ile bilgi işleme açısından güçlü olup bu gücü paralel dağılımı yapısı, öğrenme ve genelleme kabiliyetinden alır. Genelleme, YSA'nın öğrenme veya eğitim sürecinde karşılaşmadığı girişler için uygun reaksiyonları üretebilmesidir. Bütün bu özellikler YSA'nın komplike problemleri de çözebilme kabiliyetinin olduğunu göstermektedir. Doğrusal olmayan nöron YSA'nın ana işlem elemanıdır. Bu sebeple, hücrelerin birleştirilmesiyle oluşturulan YSA da doğrusal değildir ve bu nitelik bütün ağa yayılmış vaziyettedir. Bu özellikle doğrusal olmayan komplike problemlerin çözümlenmesinde YSA en mühim araçtır (3).

İlk YSA modelini 1943'te matematikçi Walter Pitts ve nörolog Warren McCulloch "Sinir Aktivitesinde Düşüncelere Ait Bir Mantıksal Hesap" başlıklı makale ile ortaya atmıştır (4). YSA, sentetik yapıda olup biyolojik sinir ağlarını taklit etmektedir (13).

YSA şu ana hususlara sahiptir:

- Öğrenme
- Genelleme
- Doğrusal Olmama
- Paralel Çalışma

- Uyarlanabilirlik
- Eksik Verilerle Çalışma
- Çok Sayıda Değişken ve Parametre Kullanma
- Hata Toleransı ve Esneklik

YSA uygulamaları aşağıdaki işlemlerde kullanılmaktadır;

**Tahmin:** Altın ons fiyatının tahmini prensibiyle YSA girdi değeri üzerinden çıktıyı öngörme üzerine çalışır.

**Veri Filtreleme:** Elde edilen verilerden en gerekli olanlarını kullanmak amacıyla YSA bu doğrultuda kodlanmaktadır.

**Sınıflandırma:** Girdi değerlerinin sınıflandırılmasıyla sistem daha çabuk sonuç elde eder.

**Veri Yorumlama:** Daha önceden elde edilen ağ girdilerinin analizini yapar, yeni bir durum ile ilgili bu girdiler vasıtasıyla yorumlar yapabilmektedir.

**Veri İlişkilendirme:** Öğrendiği bilgileri konularla ilişkilendirir ve neticede ortaya çıkan eksik bilgilerin tamamlanmasını sağlar.

YSA gelişen teknoloji ile beraber yaşamımızın bütün alanlarına girmeye başlamıştır. Bilhassa sağlık önde gelmek üzere uzay bilimleri, elektronik, finans, bankacılık, otomotiv, enerji ve askeri alanlarda etkin rol almaya başlamıştır (14).

YSA'nın en güncel ve yaygın kullanıldığı alan kuşkusuz humanoid robotların geliştirilmesidir. Honda 2000 yılında insansı bir robot geliştirmiştir. Bu robot insansı bir yapıya sahiptir; yürüyebilir, hatta koşabilir (max. 6 km/sa). Adı "Advanced Step in Innovative Mobility" sözcüklerinin baş harflerinden oluşur (ASI-MO).

**Makine Öğrenmesi:** Bilgisayarların öğrenmesini sağlayan teknolojidir. Genel olarak misaller vasıtasıyla hadiselerin girdi ve çıktıları arasındaki ilişkiler öğrenilir.

**Genetik Algoritmalar:** Tabiatта gözlenen evrimsel süreç benzeri çalışan arama ve en iyiyi oluşturma metodudur. Komplike multi-boyutlu arama uzayında çalışırken, bütünsel en ideal çözümü arar. En iyi olanın hayatta kalması ilkesiyle hareket eder. Karmaşık optimizasyon problemlerinin çözümünde kullanılan bir teknolojidir (3). Bir problemin çözülebilmesi için ilk önce randomize başlangıç çözümleri tespit edilmektedir. Sonrasında bu çözümler kendi aralarında eşleştirilerek yüksek performanslı çözümler üretilebilmektedir. Genetik algoritmanın ana unsurları mutasyon, çözüm, kromozom ve gen, çaprazlama, uygunluk fonksiyonu ve yeniden üretimdir (6).

### **Yapay Zekanın Sağlık Alanında Kullanımı**

Klinik tanı işlemlerini gerçekleştirebilecek ve doğru tedavi tavsiyesinde bulunabilecek YZ programlarının oluşturulması "Tıbbi yapay zeka"nın temel ilgi alanıdır. Tıbbi literatürde YZ yöntemlerinin kullanımını saptamak için PubMed veri tabanında "artificial intelligence" sözcüğü aratılmıştır. 1998-2008 yılları arasında tıbbi literatürde YZ yöntemlerini kullanan toplam 11.147 adet makale tespit edilmiştir. Bu makalelerin 1769'u bulanık mantık, 7476'sı YSA, 1902'si de diğer YZ yöntemlerini kullanmaktadır. Tıpta YZ yöntemlerini kullanan makale sayısında artış görülmektedir. YZ yöntemlerinin tıp alanında uygulamaları ile alakalı makaleler yayınlayan birçok SCI dergi bulunmaktadır (3).

Sağlık 4.0, Endüstri 4.0 ile hayatımıza girmiş olup sonrasında sağlıkta dijitalleşme kavramı duyulmaya başlamıştır. Dijital Sağlık kavramı; sağlık uygulamalarında hizmette kaliteyi daha verimli duruma getirmek ve bunun sonucunda toplumun faydasına sunmak için kullanılmaktadır. YZ'ya ise bilgisayar ve bilişim alanlarında, insanımsı düşünebilen ve kararlar alabilen yapılar şeklinde rastlanmaktadır. Sağlık ile YZ ortaklaşa çalışınca ne olur?

**Dijital Sağlık:** Bu kavramdan bahsedebilmek için Endüstri devrimlerini irdelemek gerekmektedir. Günümüze değin; kültürel, sosyal ve ekonomik değişimlere neden olan 4 tane Endüstri devrimi yaşanmıştır.

- Endüstri 1.0: Mekanizasyon - (1780-1870). 1780'li yıllarda, su ve buhardan üretilen güçle çalışan mekanik üretim müesseselerinin hizmete girmesiyle başlamaktadır.

- Endüstri 2.0: Kitle üretimi - (1870-1970). İngiliz mucit Bessemer'in ucuz çelik üretim yöntemini icat etmesiyle başlamıştır. Daha sonra elektrik ve kimyasal tekniklerin kullanımıyla yayılmıştır. 1882 yılında Edison ile şehirler ve fabrikalarda elektrik kullanımı ile sürmüştür.

- Endüstri 3.0: Otomasyon - (1970-2010). Dijital, elektronik cihazlar ve bilişim. 2. Dünya Savaşı'ndan sonra üretimde dijital teknolojinin kullanımı ve programlanabilir makinelerin üretilmesi sonucunda ortaya çıkmıştır. Bu devrimin ana bileşeni programlanabilir numerik devrelerdir. Üçüncü endüstriyel devrim, internet ve bilgisayarın hızla geliştiği bilişim devrimi şeklinde de tanımlanabilir.

- Endüstri 4.0: Akıllı fabrikalar (2011- ?). Makine öğrenimi algoritmalarıyla donatılmış otomasyon sistemlerinin siber-fiziksel sistemleri kullanarak makine ve robotik gibi fiziksel sistemleri kontrol ettiği akıllı fabrikalar ortaya çıkmıştır. Operatörler insanlardan oluşup sisteme girişleri minimum düzeydedir. Endüstri 4.0 kavramı sanayi sektörünü olduğu gibi sağlık da dahil olmak üzere bütün sektörleri etkisi altına almıştır. Sağlık 4.0 kavramı, sağlık sektörüne etkisi sonucu doğmuştur. Endüstri 4.0 kullanımı ile tıbbi cihazlar daha verimli, yenilikçi ve yararlı duruma gelmiş ve hastalıkların teşhisi çabuklaşmış ve tedavilerindeki isabet yüzdeleri ve hastane veri sistemi güvenliği artmıştır.

- Endüstri 5.0: Toplum için tasarlanan insansız teknolojiler. (2017-?). 2017'de Almanya'nın Hannover kentinde düzenlenen CeBIT fuarında Toplum 5.0 felsefesinden ilk defa söz edilmiştir. Bilgi toplumunun kilit faktör olduğu dönemdeyiz. Bununla beraber, bilgiden yeni bilginin oluşturulması insanlar tarafından halen gerçekleştirilmektedir (15).

YZ klinik manada sağlıklı kalma, teşhis, tedavi, araştırma, erken teşhis, evde bakım gibi alanlarda kullanılmaktadır.

- Sağlıklı Kalma: YZ ve tıbbi cihazların interneti (IoMT) vasıtasıyla insanlara fayda sağlanmaktadır. Bu aletlerdeki sensörler ile bireylerin nabız, tansiyon, yakılan kalori, atılan adımları ölçülmekte ve onların daha sağlıklı hayat sürebilmeleri sağlanmaktadır (16,17). Daha ileri uygulamalarda günlük egzersiz hatta şahsa özel programlar sunulabilmektedir. Fiziki sağlığın yanısıra ruhsal sağlığın korunması ve psikolojik danışmanlık verilmesi hususunda doğal dil işleme tabanlı YZ uygulamalarına misal olarak Wysa isimli terapi botu verilebilir. Mobil uygulaması da olan bu servis, depresyon, stres ve anksiyete gibi farklı psikolojik rahatsızlıklar hususunda hastalara destek sağlamakta ve önerilerde bulunmaktadır. Uygulamayı dünya üzerinde yaklaşık 1,300,000 kişi kullanmaktadır (16).

- Teşhis: Hastalıkların tanısında farklı YZ uygulamaları kullanılmaktadır. Bunlardan en bilineni "Watson for Health" uygulamasıdır. Bu uygulama çok modelli yapıdadır, tanısı zor hastalıklarda hekimlere destek vermektedir. Diğer bir misal de "Deep Mind" uygulaması olup dünyanın çeşitli konularından sağlıkçıların çevrimiçi destekleyebildiği, güçlendirebildiği, öğrenme algoritmalarının geliştirilebildiği derin öğrenme sistemidir (17). Teşhis alanında YZ'nın bir alt dalı olan uzman sistemlerin kullanımına çeşitli misallerde rastlanmaktadır. Bilhassa ABD'de tanısı zor hastalıklarda elektronik hasta kayıtları ve bulut

sistemlerde tutulan hasta verileri üzerinden tahminleme yapabilen birtakım uygulamalar kullanılmaktadır (18).

Bilgisayar destekli görüntü teknolojileri bilhassa radyolojide teşhis süreçlerinde ciddi önem arz etmektedir. Aidoc isimli radyolojik görüntü analizi amacıyla oluşturulmuş YZ, dünya üzerinde 100'ün üzerinde hastanede kurulmuş olup radyologların 1,000,000'dan fazla hastaya görüntüleme yapmasına yardımcı olmuştur. Derin öğrenme modülleri ve veriler tamamen bulut bilişim sunucuları üzerinde muhafaza edilmekte olup hastanelerde görüntüleme cihazı haricinde herhangi bir fiziksel cihaza ihtiyaç duyulmamaktadır (11). Kore, sağlıkta dijital dönüşüm konusunda önde gelen ülkelerden biri olup hastalara ait veriler ve görüntü tabanlı gözlem sonuçlarının bütünü bulut alt yapısında muhafaza edilmektedir (19).

- Erken Teşhis: YZ Kanser, Parkinson gibi hastalıkların erken evrede tanısının konulabilmesi amacıyla kullanılmakta olup bu hastalıkların erken tanısı geleneksel metodlarla güçtür. Örneğin meme kanserinde derin öğrenmenin alt dalı olan ve genellikle görsel bilginin analiz edilmesinde kullanılan resim ve video tanıma, resim sınıflandırma, medikal görüntü analizini içeren YSA modelleri, mamogramları çok daha çabuk inceleyip sonuç verebilmektedir (17). Kronik hastalıkların erken teşhisi ve hastalık sürecinin yakından takip edilebilmesi bayağı önemlidir. YZ destekli IoT tabanlı uzaktan takip sistemleri bu hususta çeşitli çözümler sunmaktadır. IoT tabanlı sistemlerin sağladığı hasta ile alakalı ham veriler makine öğrenmesi algoritmaları ile işlenmekte ve eğer hastanın durumunda risk varsa erken uyarı görevi görmektedir. Farklı ülkelerde IoT tabanlı sistemlerin uygulamaları günümüzde bilhassa yaşlı ve kronik hastalık riski taşıyan hastalar için söz konusudur (16).

- Tedavi: YZ, hekimlerin ölüm riski taşıyan kronik hastaları saptamalarına yardımcı olmak amacıyla sağlık kayıtlarını taramanın ötesinde, hastalığın yönetimi için daha detaylı bir yaklaşım benimsemelerine, bakım planlarını daha iyi organize etmelerine yardımcı olabilmektedir. Robotlar tanı ve tedavi amacıyla tıpta 30 yıldan fazla kullanılmaktadır. Basit laboratuvar robotlarından cerraha yardımcı olan veya ameliyatları kendi başlarına yapan bayağı komplike cerrahi robotlara kadar varyasyon göstermektedir. Operasyona ilaveten, hastane ve laboratuvarlarda mükerrer işler, fizik tedavi, rehabilitasyon ve uzun süreli durumları olanları desteklemekte kullanılmaktadır.

- Araştırma: Araştırma laboratuvarından hastaya ulaşan ilacı geliştirme süreci uzun ve masraflıdır. California Biyomedikal Araştırma Birliği'nin açıklamasına göre, bir ilacın araştırma laboratuvarından hastaya ulaşması ortalama 12 seneyi bulmaktadır. Klinik öncesi testlere başlayan ilaçların yalnızca 1/5'i insan kullanımını için onay almıştır. Araştırma laboratuvarında yeni bir ilaç geliştirmek bir şirkete ortalama olarak 359,000,000 Amerikan dolarına mal olmaktadır. İlaç araştırma ve buluşunda YZ kullanımı en yeni uygulamalardan biridir. YZ'daki en son gelişmeler, ilaç buluşu, yeni ilaçların pazarlanma zamanı ve maliyetlerini ciddi ölçüde azaltmasına sebep olmaktadır (15).

- Karar Verme: Daha iyi bakım sağlanması, büyük sağlık verilerinin uygun ve zamanında kararlarla uyumlu hale getirilmesini gerektirir ve tahmine dayalı analitik, klinik karar vermeyi ve eylemleri desteklemenin yanı sıra idari görevleri de öncelikli hale getirmektedir. Bir durum geliştirme riski olan hastaları tanımlamak için örüntü tanıma özelliğini kullanmak YZ'nin sağlık alanında tutmaya başladığı başka bir alandır.

- Yaşlı Bakımı: Günümüzde insanlar önceki nesillerden bayağı uzun yaşıyor ve yaşamın sonuna geldikçe demans, kalp yetmezliği ve osteoporoz gibi hastalıklardan muzdarip oluyor. Robotlar, insanların diğerlerine bağımsız yaşamasına yardımcı olacak, hastane yatışı ve yaşlı bakım evlerine olan gereksinimi azaltabilecek kapasiteye sahiptir. YZ, robotların insansı tasarımı daha ileri gitmelerini, yaşlanmış beyinleri zinde tutmaları için insanlarla konuşmalarını ve diğer sosyal etkileşimlere girmelerini sağlamaktadır.

- Eğitim: YZ, eğitim çalışanlarının basit bilgisayar algoritmalarının sağlayamayacağı şekilde natürel si-

mülasyonlardan geçmelerini sağlar. Doğal konuşmanın ortaya çıkışı ve bir YZ bilgisayarının büyük bir senaryo veri tabanında o an çözüm üretme kabiliyeti, bir stajyerin sorularına, kararlarına veya önerilerine bir insanın beceremeyeceği biçimde karşılık verebileceği manasına gelmektedir. Eğitim programı stajyerlerin önceki cevaplarından öğrenebilir, bu da güçlüklerin öğrenme gereksinimlerini karşılamak için daima ayarlanabileceği demektir. Eğitim her yerde verilebilir duruma gelecektir. Örneğin; bir akıllı telefona indirilmiş YZ'nın gücü sayesinde, bir klinik olayın bilgisini edinmek çabuk bir halde olanaklı olacaktır. Teoride, YZ ve makine öğrenmesi sağlık hizmetlerinde hemen tüm süreçlerde kullanılabilir.

Sağlık verileri toplandığında, isabetli tedaviyi sağlayabilmek için bu verilerin analizi ve yönetilmesi gerekmektedir. Bunu sağlamak için YZ ve otomasyon uygulanır. YZ, laboratuvar testlerini analiz etmek, röntgen, BT taramaları ve veri girişi gibi durumları sağlamak için de uygulanmaktadır. YZ tabanlı uygulamalar, tıbbi konsültasyonda yardımcı olabilecek hastaların o anki tıbbi durumuna ulaşmak maksadıyla da kullanılabilir (15).

YZ'nın dijital sağlıkta kullanımı ile ilgili henüz az sayıda çalışma olsa bile yapılan akademik çalışmalar yakın zamanda kullanım alanlarının çok daha fazla olacağını belirtmektedir. 2019'da yapılan bir araştırmada YZ'nın dijital sağlık hizmetlerinde kullanımı hususunda 27451 akademik çalışma olduğu ve bu çalışmaların son bir kaç yılda ciddi artış gösterdiği belirtilmiştir. Özellikle teşhis alanında yoğunlaşan makine öğrenmesi ve YZ bazlı çalışmalar kanser, kalp hastalıkları, Alzheimer ve böbrek hastalıkları gibi kronik hastalıklara yoğunlaşmakta ve yakın zamanda bu hastalıkların tanı süreçlerinde YZ tabanlı uygulamalarla daha yoğun karşılaşacağımızı belirtmektedir (20).

YZ'nın 1970'lerden itibaren sağlık alanına girmesiyle tıbbi karar verme, tıbbi görüntüleme, erken tanı ve tedavi, tıbbi kayıtların saklanması, ilaç geliştirme ve daha birçok konularda ciddi ilerlemelere sebep olduğu bilinmektedir.

Centerstone Araştırma Enstitüsü YZ kullanarak teşhis koymanın, geleneksel teşhis koymaya göre daha ucuz olduğu sonucuna varan bir çalışma yapmıştır. Bu çalışma, randomize seçilmiş 500 hastanın simülasyonları, fiziki performansları ve hastalık durumları YZ'nın dizilime göre karar verme modelleriyle karşılaştırılarak yapılmıştır. Sonuç olarak birim başına düşen maliyetler arasında büyük farklılık olduğu saptanmıştır. YZ modelleri ile 189 dolar maliyet çıkarken, her zamanki yöntemler ile maliyet 497 Amerikan dolarına ulaşmıştır (21).

### **Kanser Tespiti Uygulamaları**

**Cilt Kanseri:** Cilt kanseri tanısını YZ'nın artık uzmanlardan daha doğru koyabildiğine dair *Annals of Oncology* dergisinde bir makale çıkmıştır. Cilt kanseri günümüzde bayağı sık rastlanan bir hastalık olup doğru ve erken tanısı hekimlerin bilgi ve tecrübelerine bağlı olup çok önemlidir. YZ teknolojileri bu konuda kolaylık ve rahatlık sunmaktadır. Görüntüleme teknolojilerine entegre edilmiş YZ ile benign tümörler filtrelenerek şüpheli malign tümörler saptanabilir ve ilgili profesyonellere erişimi sağlanabilir. Cilt kanserli hastaların sayısı bayağı fazladır ve bunların takibi hekimler açısından yük teşkil etmektedir. YZ burada da çözüm sunabilmektedir (22). Çalışmayı yapan ekip makineye derinlemesine öğrenen bir evrimsel sinir ağı ekleyerek benign tümörleri malign olanlardan ekarte etmeyi öğretmiştir. Yaptıkları çalışmada YZ'nın 58 dermatologa göre kanser tanısını daha doğru koyabileceğini göstermişlerdir. Hekimlerin doğru tanı koyma oranı %87 iken, makinelerde bu oran %95'e ulaşmıştır. Cilt kanseri hastalarına, geliştirilen bu teknoloji ile daha erken tanı konulup daha doğru tedavi verilebilir. Ayrıca geliştirilen makine şüpheli tümörleri uzmanlara bildirerek çözüm olabilir ve bu sayede hekimlerin yükünü azaltabilir. Aynı tekniklerin kullanımıyla diğer kanser türleri için de çeşitli uygulamalar geliştirilmiştir.

**Mezotelyoma:** Türkiye'de birtakım bölgelerde mezotelyoma görülme riski yüksektir. Mezotelyoma akciğerleri çevreleyen zar olan plevranın kanseri olup genellikle asbest solunum yolu ile alınmasına bağlı ge-



lişir. Asbest doğada toprakta bulunur. Er ve arkadaşlarının yaptığı araştırmada (23) mezotelyoma tanısı için yapay bağışıklık sistemi (YBS) kullanılmış ve YBS sonuçları, aynı veri tabanını kullanan, mezotelyoma hastalığının tanısına odaklı çok katmanlı YSA sonuçları ile kıyaslanmıştır. YBS tarafından hastalık tanısı için %97.74 doğruluk oranına sahip bir performans edinilmiştir. Bu sistem hekime, sağlıklı ve hasta bireyi sınıflandırma sürecinde doğru tanıyı keşfetme yönünde doğru performans sağlayabilir. Bu yapı ile doğru tanı sonucuna erişimde hekimlere bir karar destek sistemi olarak yardımcı olabilir. Ayrıca bu çalışma YBS teknolojisi ile kalp, karın veya en yaygın olarak akciğerlerle yapılabileceğini de ıspatlamıştır.

**Meme Kanseri:** Kadınlarda en yaygın görülen kanser türüdür. Bu sebeple Teksas'taki Houston Methodist Araştırma Enstitüsü'ndeki araştırmacılar meme kanser riskini doğru tahmin edebilecek YZ yazılımını geliştirmiştir. Yazılım, hastanın mamografisini milyonlarca kaydı akıllıca gözden geçirerek meme kanser riskini daha ciddi bir şekilde saptamayı sağlamaktadır. YZ yazılımı %99 doğruluk ile bir hekimden 30 kat daha hızlı bir şekilde tanı bilgilerine ulaşmıştır. Yazılım vasıtasıyla gereksiz biyopsi alınmasının önlenebileceğinin imkan dahilinde olması varsayılmaktadır.

### **Oftalmoloji Uygulaması**

DeepMind ve Moorfields Göz Hastanesi gözün kaybedilmesine neden olan göz hastalıklarının erken tanısında hekimlere yardımcı olabilmek için YZ teknolojilerinden faydalanarak bir proje oluşturmuşlardır. Bu çalışmanın sebebini görme kaybının dünya genelinde bir problem olduğunu ve toplamda 285,000,000 insanın etkilendiğini, 2050'de bu sayının 3 katına çıkacağını tahmin ettikleri için çözüm olarak YZ teknolojisi ile bu hastalıkların erken tanı ve tedavi ile önlenme şansının olduğu şeklinde açıklamışlardır. Göz hastalıklarının tanısına yardımcı olsun diye göz taramalarında optik koherans tomografi (OCT) kullanılmaktadır. OCT verilerini yorumlamak için iyi eğitilmiş uzmanlara ihtiyaç vardır. Bu taramalar uzun zaman almaktadır. Bu yüzden tarama işleminin daha da verimli şekilde gelmesi için YZ teknolojisiyle çalışmışlardır. Çalışmaları neticesinde geliştirdikleri YZ teknolojisi, OCT göz taramalarının analizini yapabilmekte ve yaşa bağlı maküler dejenerasyon, ağır miyop ve diyabetik göz hastalığı gibi çeşitli göz hastalıklarının tedavisi için hastaların ne şekilde yönlendirilmeleri gerektiğini %94 doğruluk payıyla tavsiye edebilmektedir. Bu, 20 yıldan fazla bir zamandır tecrübeye sahip olan Moorfields Göz Hastanesi'nde çalışan uzman hekimlerin doğruluğuyla eşleşmektedir. Ayrıca bu YZ teknolojisi OCT taramasında tanımladığı göz hastalığının özellikleri ile ilgili olarak oftalmologlara bilgi vermek suretiyle de yardımcı olabilmektedir. DeepMind, klinik çalışmaların tamamlanmasından sonra sisteme genel kullanım için yol verilmesi halinde yılda 300.000 hastaya yardımcı olunabileceğini söylemektedir.

**YZ ile Olumsuz Neticelerin Önlenmesi:** İnsanlar çok büyük verilerin analizini makinelerle kıyasla daha fazla zaman harcayarak yapmaktadırlar. New York'taki Montefiore Health System, Intel ile işbirliğine girerek çeşitli hasta kitlelerine daha etkin hizmet verebilmek için çok büyük miktarlarda hasta verilerindeki ortak modelleri görmek amacıyla YZ çözüm ve analizlerini hizmete sokmuştur. Bu kuruluş bu sayede akut hastalık gelişme riski olan hastaları daha evvel belirleyebiliyor ve daha düşük masrafla erken tedavi sağlayabiliyor.

### **İlaç Geliştirme Uygulamaları**

YZ teknolojilerinden faydalanan sektörlerden biri de ilaç endüstrisidir. YZ teknolojileri klinik uygulamalar, hasta sağlık kayıtları ve genetik kayıtlar gibi çeşitli kaynaklardan edinilen verilerin analizini yapabilmekte ve bir ilacın hastanın hücreleri ve dokularını ne şekilde etkileyebileceğini öngörmeye destek olabilmektedir. Bu destek sayesinde daha iyi denemeler yapılabilir ve kişiselleştirmenin önü açılabilir. İlaçların daha hızlı pazarlanması daha düzenli süreç sayesinde sağlanabilir. CBInsights'ın raporuna göre dünya çapında lider ilaç firmaları, son zamanlarda kardiyoloji ve onkolojiden bir sıra hastalık için yeni ilaç adayları bulmayı hedefleyen YZ girişimcileriyle ortaklık kurduklarını beyan etmişlerdir.

## Tıbbi Görüntüleme

BT Taramaları: IBM'in yaptığı araştırmada, radyolog ve kardiyologlar hastalıkların tanısı için günde yüzlerce görüntü incelemektedirler. Bu işlem çok vakit almakta ve göz yorgunluğundan ötürü çeşitli yanlışlara neden olabilmektedir. TanveerSyeda-Mahmood önderliğinde yürütülen Medical Sieve (MS) projesi ile kardiyolog ve radyologlara giriş düzeyinde görüntü tanıma kullanarak, taramalarda görülen anormallikleri hızla saptayabilmede yardımcı olacak bir asistan tasarlanmıştır. Bu teknolojilerin klinik iş akışına sürekli entegrasyonuna da dikkat edilmektedir. Ekibin YZ ile alakalı alanlardaki sağlam teorik çalışmalarına dayanan pratik sistemler oluşturmaya yönelik bu detaylı yaklaşım, YZ'nin bir ya da daha fazla yönüne odaklanan diğer çalışmalardan bayağı farklıdır.

## Enlitic

Enlitic hekimlere destek olmak için geliştirilmiş olup radyolojik ve patolojik görüntüler, kan tahlilleri ve EKG'leri derin öğrenme teknolojisini kullanarak analiz edebilmektedir. Veri zenginliği, her hasta için daha fazla doğruluk ve daha çok bilgi sağlamaktadır. Enlitic'e ait derin öğrenme ağları, otomatik olarak hastalığı betimlemeyi öğrenmek için milyonlarca görüntüyü irdelemektedir. Enlitic'in YZ'si görüntüleri milisaniye cinsinden yorumlamaktadır, bu da bir radyologun tıbbi görüntü yorumlama performansından neredeyse 10,000 kat daha çabuktur.

## Depresyon ve Akıl Sağlığı Bozukluklarının Tahmin Edilmesi

Nöropsikiyatrik rahatsızlıkların teşhis ve tedavisini Mindstrong Health isimli firma değiştirmiştir. Daha iyi ruh sağlığı hizmeti sunmak için, bilişsel işlevi; ölçülebilir, yinelenebilir, daimi ve nesnel olan beynin sağlık düzeyini ölçmeyi hedeflemiştir. Bu amaçla standart bilişsel fonksiyon testlerinde performansı öngörebilecek dijital biyobelirteçler saptamışlardır. Katılımcılar önce bir psikologun yürüttüğü üç saat süren detaylı bir nörobilişsel değerlendirmeye tabi tutulmuşlardır. Değerlendirmeden sonra çalışmaya katılanların telefonlarına Mindstrong uygulaması indirilmiştir. Araştırma için, insan-bilgisayar etkileşimi verileri, GPS, sensör ve günlük e-mail, SMS ve telefon görüşmeleri gibi sosyal verileri toplanmıştır. Araştırma bir yıl boyunca veri toplamış, GPS, sensör ve sosyal data pek az ortaya çıkarsa bile, insan-bilgisayar etkileşimi verilerinin mevcut gold standart bilişsel fonksiyon testleri ile ilişkisinin güçlü olduğunu ortaya koymuştur. Bununla birlikte, araştırma bu korelasyonların yedi günlük kullanıcı-cihaz etkileşimi datalarına göre kurulabileceğini de göstermiştir. Şirketin kurucusu Dr. Thomas R. Insel, "Bir smart telefonda edinilen veriler, nasıl düşündüğümüz, hissettiğimiz ve davrandığımız hakkında fikir sunabilir" demiştir. DSÖ depresyonu yaygın görülen bir ruhsal hastalık olarak belirtmekte ve her yaşta 300,000,000'dan fazla insanın rahatsız olduğunu ve YZ depresyon bulgularını azaltmaya yardımcı olma hususunda umut verici göstergelerin bulunduğunu ifade etmektedir. Bu hususta başka bir araştırma çalışması da bilişsel davranış terapisi ilkelerine göre tasarlanmış bir chatbot olan Woebot'tur. Fitzpatrick'in yaptığı çalışmada (24) 18-28 yaş arası üniversite öğrencisi 34 katılımcıya davranışçı bilişsel terapi ilkelerinden türetilmiş kendisine yardım içeriğinden meydana gelen, metin tabanlı konuşma ajanı olan Woebot ile 2 hafta süreyle (20 seans kadar) seans tatbik edilmiştir. Diğer 36 kişi de yalnızca bilgi kontrol grubu olarak, "Üniversite Öğrencilerinde Depresyon" isimli ve Ulusal Ruh Sağlığı Enstitüsü tarafından çıkarılan e-kitaba kanalize edilmiştir. Bütün katılımcılar ilk önce 9 maddeden oluşan Hasta Sağlığı Anketi'nin (PHQ-9), 7 maddelik Genel Anksiyete Bozukluğu Ölçeği'nin (GAD-7) web tabanlı versiyonlarını, 2-3 hafta sonra da Olumlu ve Olumsuz Etki Ölçeğini doldurmuşlardır. 2 hafta boyunca sürdürülen çalışmada doldurulan PHQ-9'un iki grup üzerinde de depresyonu azaltma etkisi gözlemlenmiştir. Denemenin bitiminde edinilen neticeler Woebot grubundaki katılımcıların PHQ-9 ile ölçülen çalışma süresince depresyon bulgularını anlamlı biçimde azalttığı, depresyon hakkında anlamlı bir grup farkı görüldüğü neticesine ulaşmıştır.

## Otizmlı Çocukların Eğitimi

OTSİMO dünyada en iyi sosyal girişimlerden birisi olup kurucusu Hasan Zafer'dir. Hasan Zafer otizmi "3 yaş öncesi başlayan, hayat boyu devam eden, iletişime zararlı, şahıslarda dikkat eksikliği, sosyal bozukluklar ve öğrenme bozukluđuna neden olan ruhsal bir engel hali" olarak betimlemektedir. Kaynađı saptanamadıđından günümüzde halen tedavisinin olmadıđını, yegane çözüm şeklinin eğitim olduđunu söylemektedir. Yaptıkları çalışmalara göre %1,5 çocukta otizm görüldüđünü ve bunun tüm kanser türleri toplamının 3 katı olduđunu, bu yüzden de otizm tanılı çocukların farklı şekilde eğitilmesi gerektiđini ve bu eğitimin maliyetli olması nedeniyle her otizmlı çocuđun bu eğitimlere ulaşamadıđını söylemektedir. OTSİMO'nun kurulma sebebi tüm otizmlilerin eğitim alabilmesi, eğitim yükünün azaltılabilmesi ve bununla beraber ailelerin de eğitilebilmesidir. Bu eğitim smart mobil eğitim platformu uygulaması ile sağlanmaktadır. OTSİMO Çocuk, eğitici oyunlardan oluşun, bedava bir uygulama olup bu uygulama 18 adet oyundan oluşur. Ayrıca her ay 2 yeni oyun uygulamaya dahil edilmektedir. Bu sebeple uygulamayı ara ara güncelleniz kafidir. Oyunların tamamı tabi ki hastaların gelişimine yardım sağlamak amacıyla özel olarak geliştirilmiş, eğitici oyunlardır. Hasan Zafer OTSİMO Çocuk'ta YZ teknolojisini kullanmalarının sebebini "Bilhassa otizm eğitimi, analiz bazlı olduđundan buna çok elverişli. Otizm, bir spektrum bozukluđu olduđu için çocukların halini yaşından ya da sınıfından deđil bizzat kendisinden anlamamız icap ediyor. İşte bu durum bizi geçmiř eğitim uygulamalarından ayrı bir yere koyuyor" şeklinde açıklamıştır. OTSİMO, YZ ile ebeveynlere kontrol etme olanađı vermektedir. "Uygulamalı davranış analizi" baz alınan oyunlar yardımıyla, hastanın tarzına has istatistikler oluşturulmakta ve önerilerde bulunmaktadır. YZ sayesinde tamamıyla çocuđı has bir öğrenim yöntemi oluşmaktadır (21).

## YZ İle İlgili Endişe ve Olumsuzluklar

YZ'nın, sağlık sektöründe çeşitli alanlarda uygulamaları mevcut olup sağlık profesyonelleri ve hastalar için birçok yararı mevcuttur. Bu uygulamalar insanlara yararlı olabilmek amacıyla oluşturulmuştur. Ancak YZ'nın tıpta kullanımı ile ilgili ciddi etik endişeler de bulunmaktadır. Bunlardan en sık rastlanı, sorumluluk kaygısıdır. Eğer klinik YZ önemli bir yanlış yaparsa "kim sorumlu tutulacak?" sorusu tartışmalara yol açmıştır. Şimdilik cerrahi robotlarda olduđu gibi teknolojik yardım alınma durumlarında son sözü tıp profesyonelleri söylediđi için sorun teşkil etmeyebilir ancak bir gün YZ'nın bize ait kararları saymayıp kendi kararlarını uygulama olasılıđı düşünüldüđünde endişeler söz konusu olacaktır. Gartner 2013 yılında "Gelişmekte olan teknolojilerin yükselme döngüsü" isimli rapor yayınlamış, gelecekte en umut verici olayın, insan-bilgisayar takımlarının beraber çalışacađı savını ortaya koymuştur. İnsanların makinelerle beraber çalışmasını güçleştiren engeller de vardır. Bu teknolojilerin sorunlarımız ile ilgili düşünme biçimimizi yansıtmamasından ötürü, insanların makineler ile çalışmasını güçleştiren bir bilişsel uyumsuzluđa sebep olması mevzubahistir. YZ ile yenilikçi teknolojileri reel dünyanın klinik uygulamasına yerleştirmede güçlüklerle karşılaşılabilir. Çalışmalardan edinilen neticelerde bazı endişeler söz konusudur. Mesela cilt kanserinin tespitinde birtakım kaygılar dillendirilmiştir. Bazen lezyonlar gözle görülemez ve daha detaylı muayeneye ihtiyaç duyulabilir. YZ'nın destek aracı şeklinde kullanılmasının gerekliliđi söylenmiştir. Diđer bir örnekte komadaki hastaların uyanma uyanamama durumunu bilen makine kullanıldıđında hasta yakınlarının tam olarak güvenememe durumu ve hastalarının uyanması için bekledikleri görülmüştür. Makineyi geliştiren ekip, YZ'nın da yanlış yaptıđını göz önünde tutarak, kararın tümüyle YZ'ya terkedilmemesi, hekim ve hasta ailelerine daha isabetli karar almada destek olması gerektiđini ifade etmiştir.

## Sonuç ve Öneriler

Çeşitli tıbbi alanlardaki karmaşık klinik verilerin hekimlerce analiz edilmesi, modellenmesi ve anlaşılması için kullanılabilen YSA ve bulanık mantık gibi YZ yöntemleri çok etkili araçlardır. Tıbbi hizmetlerin verimlilik ve güvenilirliğini artırmak için kullanılabilen ve umut vaad eden bulanık mantık yöntemi henüz tam manasıyla faydalanılamayan geniş bir alan olup kullanılması ve öğrenilmesi kolaydır. Ama tıbbi

uygulamaları yeterli değildir. Bilgisayar uygulamalarına karar verme aşamasında elverişli bir algoritma temin etmektedir. Sağlık hizmet sunumunda kullanılan bazı cihazların otomatikleştirilmesinde bulanık mantık destek olabilir. Günümüzde YSA tıbbi tanı sistemlerinin gelişmesini sağlayabilecek etkin bir araç olup tıptaki uygulamaları çoğunlukla tümörlerin sınıflandırılması, hastanın belirli bir tedaviye gösterdiği reaksiyonu tahmin etme ya da hayatta kalma oranları şeklindedir. Çeşitli klinik sorunları çözme kapasitesi olan çok farklı YZ tekniği vardır. Bu tekniklerin pratik seviyedeki başarılarını tespit etmek için daha çok kontrollü araştırmanın yapılmasına ihtiyaç vardır. Şimdiye dek yapılan araştırmalar tıbbi YZ'nın sağlık hizmetlerinin verimini artırmak için klinisyenlere yardımcı olmada çok büyük öneminin olduğunu göstermektedir. YZ metodlarının klinik tıptaki önemi, konu hakkında birçok alanda yapılmış yayınlar sayesinde daha iyi görülmektedir. Bu metodların hastalıkların araştırılması ve tedavisinde güçlü oluşu heyecan vericidir. Teşhis ve tedavideki başarıyı artırmanın YZ çalışmaları ve kaydedilecek ilerlemeler ile gerçekleşeceği muhakkaktır.

## KAYNAKÇA

1. Pirim, Arş Gör Harun. "Yapay zeka." Yaşar Üniversitesi E-Dergisi 1.1 (2006): 81-93.
2. McCarthy, John. "What is artificial intelligence." (2007): 2020.
3. Demirhan, Ayşe, Yusuf Alper Kılıç, and Güler İnan. "Tıpta yapay zeka uygulamaları." (2010).
4. Muggleton, Stephen. "Alan Turing and the development of Artificial Intelligence." AI communications 27.1 (2014): 3-10.
5. İşler, Buket, and Mehmet Kılıç. «Eğitimde Yapay Zekâ Kullanımı ve Gelişimi.» Yeni Medya Elektronik Dergisi 5.1 (2021): 1-11.
6. Öztürk, Kadir, and Mustafa Ergin Şahin. «Yapay sinir ağları ve yapay zekâ'ya genel bir bakış.» Takvim-i Vekayi 6.2 (2018): 25-36.
7. Keskenler, Mustafa Furkan, and Eyüp Fahri Keskenler. "Bulanık mantığın tarihi gelişimi." Takvim-i Vekayi 5.1 (2017): 1-10.
8. Mamdani, Ebrahim H., and Sedrak Assilian. "An experiment in linguistic synthesis with a fuzzy logic controller." International journal of man-machine studies 7.1 (1975): 1-13.
9. Phuong, Nguyen Hoang, and Vladik Kreinovich. "Fuzzy logic and its applications in medicine." International journal of medical informatics 62.2-3 (2001): 165-173.
10. Torres, Angela, and Juan J. Nieto. "Fuzzy logic in medicine and bioinformatics." BioMed research international 2006.1 (2006): 091908.
11. Abbod, Maysam F., et al. "Survey of utilisation of fuzzy technology in medicine and healthcare." Fuzzy Sets and Systems 120.2 (2001): 331-349.
12. Güler, İnan, and Elif Übeyli. "Çok Katmanlı Perseptron Sinir Ağları İle Diyabet Hastalığının Teşhisi." Gazi Üniversitesi Mühendislik Mimarlık Fakültesi Dergisi 21.2 (2006): 319-326.
13. Egrioglu, Erol, et al. "A new approach based on artificial neural networks for high order multivariate fuzzy time series." Expert Systems with Applications 36.7 (2009): 10589-10594.
14. Kaya, Ünal, Yüksel Oğuz, and Ümit Şenol. "An Assessment of Energy Production Capacity of Amasra Town Using Artificial Neural Networks." Turkish Journal of Electromechanics and Energy 3.1 (2018): 22-26.

15. Büyükgöze, Selma, and Ebru Dereli. "Dijital sağlık uygulamalarında yapay zeka." VI. Uluslararası Bilimsel ve Mesleki Çalışmalar Kongresi-Fen ve Sağlık 7.10 (2019).
16. Akalın, Betül, and Ülkü Veranyurt. "Sağlıkta Dijitalleşme ve Yapay Zekâ." SDÜ Sağlık Yönetimi Dergisi 2.2 (2020): 128-137.
17. Büyükgöze, Selma, and Ebru Dereli. "Dijital sağlık uygulamalarında yapay zeka." VI. Uluslararası Bilimsel ve Mesleki Çalışmalar Kongresi-Fen ve Sağlık 7.10 (2019).
18. Ziuziański, P., M. Furmankiewicz, and A. Sołtysik-Piorunkiewicz. "E-health artificial intelligence system implementation: case study of knowledge management dashboard of epidemiological data in Poland." International Journal of Biology and Biomedical Engineering 8.8 (2014): 164-171.
19. Shin, Soo-Yong. "Current status and future direction of digital health in Korea." The Korean journal of physiology & pharmacology 23.5 (2019): 311-315.
20. Tran, Bach Xuan, et al. "Global evolution of research in artificial intelligence in health and medicine: a bibliometric study." Journal of clinical medicine 8.3 (2019): 360.
21. Uzun, Tuğçe. "Yapay zeka Ve Sağlık Uygulamaları." *İzmir Katip Çelebi Üniversitesi İktisadi ve İdari Bilimler Fakültesi Dergisi* 3.1 (2020): 80-92.
22. Mar, V. J., and H. P. Soyer. "Artificial intelligence for melanoma diagnosis: how can we deliver on the promise?." Annals of Oncology 29.8 (2018): 1625-1628.
23. Orhan, E. R., A. Çetin Tanrikulu, and Abdurrahman Abakay. "Use of artificial intelligence techniques for diagnosis of malignant pleural mesothelioma." Dicle Tıp Dergisi 42.1 (2015): 5-11.
24. Fitzpatrick, Kathleen Kara, Alison Darcy, and Molly Vierhile. "Delivering cognitive behavior therapy to young adults with symptoms of depression and anxiety using a fully automated conversational agent (Woebot): a randomized controlled trial." JMIR mental health 4.2 (2017): e7785.

# УГОМ ТОҒ ТИЗМАСИ ЎСИМЛИКЛАР ҚОПЛАМИНИ

## ЎРГАНИШГА ДОИР

Аннотация. Ушбу мақолада Угом тоғ тизмаларининг ўсимлик қопламини ўрганиш натижалари келтирилган. Асосий ўсимлик типлари ҳамда кенг тарқалган формациялар тавсифланган.

Калит сўзлар: ўсимликлар қоплами, ўсимликлар типи, геоботаник тасниф, формация, ассоциация.

Аннотация: В данной статье приведены результаты исследований по изучению растительного покрова Угамского горного хребта. Охарактеризованы основные типы растительности и формаций.

Ключевые слова: растительный покров, типы растительности, геоботаническое описание, формация, ассоциация.

**Annotation:** This article presents the results of studies on the vegetation cover of the Ugam mountain range. The main types of vegetation and formations are characterized.

**Keywords:** vegetation cover, vegetation types, geobotanical description, formation, association.

### Кириш

Ҳар қандай ҳудуднинг ўсимликлар қопламини ўрганиш назарий, амалий ва илмий жихатдан катта аҳамиятга эга. Чунки бу йўналишдаги илмий тадқиқот ишлари ўша ҳудуднинг флористик таркибини ўрганиш билан бир қаторда ҳар бир алоҳида турнинг қайси ўсимлик жамоасида учрашини ҳамда ўсимликлар қопламида тутган ўрнини аниқлаш учун хизмат қилади.

Ўзбекистоннинг кўп ҳудудларида ўсимликлар қоплами яхши ўрганилган, жумладан, Ғарбий Тиён-Шоннинг Ўзбекистон қисмидаги ўсимликлар қоплами ҳам бир қанча олимлар томонидан тавсифланган. Аммо бу илмий ишларда алоҳида Угом тоғ тизмасининг ўсимликлари изчил ўрганилмаган. Бундан ташқари мавжуд маълумотлар ҳам анча эскириб улгурган. Шу нуқтаи назардан қаралганда Угом тоғ тизмаси ўсимликлар қопламининг замонавий ҳолатини ўрганиш ботаника фанининг олдида турган долзарб масалалардан бири ҳисобланади. Зеро, ушбу тадқиқотлар натижасига кўра ўсимликлар қопламидаги ўзгаришлар ва уларга антропоген омилларнинг таъсири, ўсимлик типлари ва формациялари бўйича қимматли материаллар олинади.

Бизнинг тадқиқотимизнинг объекти бўлиб Угом тоғ тизмасининг ўсимликлар қопламидаги асосий ўсимлик типлари ва формациялари хизмат қилди. Тадқиқотимиз предмети эса ўсимликлар қопламининг классификацияси, геоботаник тавсифлаш, асосий фитоценозларни таҳлил қилишдан иборат бўлди.

Тадқиқотнинг мақсади Угом тоғ тизмаси ўсимликлар қопламини ўрганишдан иборат. Ушбу мақсадга эришиш учун қўйидаги вазифалар қўйилди:

- адабиётлар таҳлили асосида Угом тизмасининг ўсимликлар қопламини ўрганиш;

- геоботаник тадқиқот методларини ўзлаштириш;
- Угом тизмасига илмий сафарлар ташкил қилиш ҳамда асосий ўсимлик типларини ва формацияларини аниқлаш;
- асосий доминант турларнинг баъзи биологик хусусиятларини ўрганиш;
- геоботаник тавсифлар олиб бориш ва гербарийлар йиғиш.

### **Адабиётлар таҳлили**

Ўрганилган ҳудуднинг ўсимликлар қопламини Мушкетов И.В. [1], Липский В.И. [2], Кнорринг О.Э. [3], Минквиц З.А. [4], Неуструев С.С. [5], Аболин Р.И. [6], Баранов П.А., Коровин Е.П. [7], Кульгиасов М.В. [8], Попов М.Г. [9] ўрганганлар. Аммо Угом тизмасининг ўсимликлар қоплами алоҳида ўрганилмаган.

### **Методлар**

Угом тоғ тизмасига илмий сафарлар чоғида Миркин Б.М., Розенберг Г.Р., Наумова Л.Г. [10] ларнинг геоботаник методларидан фойдаланилди.

### **Натижалар ва муҳокама**

Олинган натижалар ўсимликлар қопламини классификацияга солиш ва ҳар бир ўсимлик типлари ҳамда формацияларнинг ролини ва ўрнини ўрганишга қаратилганлиги катта назарий аҳамият касб этади. Тадқиқот натижаларининг амалий аҳамияти шундан иборатки бу изланишлар ўсимликлар қопламидан, шу жумладан, унинг ҳар бир компонентида оқилона фойдаланиш учун илмий замин бўлиб хизмат қилади.

Илмий тадқиқотлар натижасида илк бор Угом тоғ тизмаси ўсимликлар қоплами алоҳида ўрганилди ҳамда унинг асосий таркиби ҳамда уларнинг фитоценотик тавсифи берилди.

### **Илмий изланишлар натижасида олинган натижаларга асосланиб, қуйидаги хулосаларга келинди:**

1. Угом тоғ тизмасининг ўрганилган қисмида учта ўсимликлар типи таснифланди: эфемерли чўллар, бошоқли - шувокзор (ярим бутачали) чўллар, ксерофит сийрак ўрмонлар ва бутазорлар.
2. Эфемерли чўллар ўсимликлар типидан энг кенг тарқалган формациялар қуйидагилар: *Carex pachystylis*, *Poa bulbosa*, *Poa bulbosa* + *Carex pachystylis*, *Taeniatherum crinitum* формациялари.
3. Бошоқли - шувокзор (ярим бутачали) чўллар ўсимликлар типидан энг кенг тарқалган формацияларга *Artemisia ferganensis*, *Artemisia sogdiana*, *Artemisia tenuisecta*, *Artemisia cina*, *Artemisia gladuligera*, *Stipa hohenackeriana* киради.
4. Ксерофит сийрак ўрмонлар ва бутазорлар ўсимликлар типига кирадиган кенг тарқалган формациялар қуйидагилар: *Pistacia vera*, *Celtis caucasica*, *Crataegus pontika*, *Amygdalus spunosissima*, *Rosa maracandica* формацмьялари.
5. Аниқланган ассоциациялар ичида ўсимлик қопламидаги ўрнига нисбатан муҳимлари қуйидагилардан иборат: *Artemisia cina* + *Poa bulbosa*–*Carex pachystylis*, *Artemisia cina*–*Taeniatherum crinitum* ассоциациялари.
6. Ҳудудда кенг тарқалган доминант турларга қуйидагиларни курсатиш мумкин: *Poa bulbosa* L., *Bromus danthonea* Trin., *Artemisia ferganensis* Н. Krasch, *Artemisia sogdiana* Bunge, *Juglans regia* L., *Artemisia cina* L., *Psoralea drupaceae* Bunge, *Salsola dendroides* Pall.

## Фойдаланилган адабиётлар рўйхати

1. Мушкетов И. В. Туркестан. Геологическое и географическое описание по данным, собранным во время путешествий с 1874 по 1880 г., т. 1 и 2. - Спб., 1886, 1906. - 134 с.
2. *Липский В. И.* Исследование флоры Туркестана в смысле лекарственном и техническом.- Петроград, 1917. - 188 с.
3. Кнорринг О . Э . , Минквиц З. А. Растительность Алма-Атинского уезда Сыр-Дарьинской области.// Труды почв.-ботан. Экспедиции: Ботанические исследования. - Спб.,1912. - 97 с.
4. Минквиц З.А. Растительность Ташкентского уезда Сыр-Дарьинской области. // Труды почв.- бот. эксп. переселенч. упр. - Петроград, 1916. – С. 2 – 82.
5. Неуструев С. С. Наманганский уезд Ферганской области // Предварительный отчет об организации и исполнении работ по исследованию почв Азиатской России . - Спб., 1913. – С. 7 - 32.
6. **Аболин Р.И. Основы естественноисторического районирования Средней Азии. // Труды Среднеазиат. ун-та. - Сер. 12а, геогр., 1929, вып. 2.- 56 с.**
7. Коровин Е. П. Дифференцирующая роль условий существования в эволюции растений. Род *Ferula*L.// Растение и среда, вып. – 1. - М.—Л., 1940. – С. 3 -156.
8. Проскоряков Е. И. О происхождении однолетних эфемеров // Труды Узб. гос. ун – та. Нов. сер., вып. 43. - Тр. биол.-почв. ф-та. - Самарканд, 1950. – С. 87 - 96.
9. Попов М. Г. Экологические типы пустынь Средней Азии // Изв. главн. бот. сада РСФСР, 1925. - Т. 25. – С. 136 -146.
10. Миркин Б. М., Розенберг Г.Р., Наумова Л.Г. Словарь понятий терминов современной фитоценологии. – Москва: Наука, 1989. - 166 с.



## **Особенности современных тенденций глобализации духовности**

### ***FEATURES OF MODERN TRENDS IN THE GLOBALIZATION OF SPIRITUALITY***

**Yuldasheva Farida Khuzhamkulovna,**

**Аннотация:** современные тенденции глобализации являются очень противоречивыми и неожиданными, что приводит к трансформации всех сфер социальной жизни. Глобализация приводит к изменению национальной духовности. В современных условиях глобализация противоречиво влияет на национальную духовность. формируются новые правила духовности, быстрыми темпами развиваются такие элементы как знание, наука и образование. В результате, меняются вкусы, мышление, идеи, культура, ценности людей.

**Ключевые слова:** Ключевые слова: глобализация, духовность, национальная духовность, глобализация духовности, ценности, модернизация.

**Калит сўзлар:** глобаллашув, маънавият, миллий маънавият, маънавият глобаллашуви, кадриятлар, модернизация.

Введение

**Глобализация духовности – объективное, динамичное и противоречивое явление. Национальная духовность не является догматичной и закрытой системой. Она воспринимает новое и совершенствуется. Глобализация создает широкие возможности для развития национальной культуры и духовности. Влияние глобализации на духовность приводит к её формированию на основе единства, основанного на разнообразии. Данная духовность в условиях глобализации имеет широкие возможности, огромное информационное пространство и сильную динамику. Этот закономерный процесс создает условия для диалога различных культур и духовностей. Такой диалог дает возможность оценивать и переоценивать, сравнить себя с другими и реализовать свой духовный потенциал. Благодаря этому сохраняется реальность и этностатус национальной духовности. Она обновляется, совершенствуется и передается будущим поколениям.**

**Процессы демократизации и модернизации в условиях глобализации должны осуществляться в соответствии с национальной духовностью. Национальная духовность имеет относительно консервативную и устойчивую сущность, ее традиции крепки, тесно связаны с прошлым, ее пространство ограничено. В отличие от национальной духовности, глобальная духовность носит изменчивый, неустойчивый и открытый характер и направлена на будущее. Глобальную духовность можно определить, как единая духовность, основанная на многообразии.**

## Методы

Данная статья использует несколько методологических подходов и исследовательских методов для анализа взаимосвязи глобализации и национальной духовности. Основные методы, которые можно выделить, включают:

Сравнительный метод – используется для анализа различий между глобальной и национальной духовностью. В статье сравниваются их основные характеристики, как то ориентация на экономические ценности и технологии для глобальной духовности, и на исторические и культурные ценности – для национальной.

Исторический метод – применяется для рассмотрения эволюции духовности, как глобальной, так и национальной, и ее взаимодействия с такими процессами, как демократизация и модернизация. Например, в статье подчеркивается, что национальная духовность формировалась веками, тогда как глобализация является относительно новым явлением.

Системный анализ – в статье духовность рассматривается как система, подверженная воздействию различных факторов. Системный подход проявляется в изучении духовности как целостной системы, связанной с экономическими, политическими и культурными процессами.

Культурологический метод – данный метод направлен на анализ национальной духовности через призму культурных ценностей, традиций и наследия, в то время как глобальная духовность анализируется с акцентом на динамичные и более универсальные ценности.

Диалектический метод – прослеживается в подходе к изучению противоречивого характера глобализации и духовного обновления. В статье отмечается, что духовное обновление включает в себя и сохранение традиционных ценностей, и адаптацию к современным глобальным влияниям.

Эволюционный метод – описан в виде анализа историко-эволюционных механизмов национальной духовности, её адаптации к современным условиям глобализации и модернизации.

Эти методы глубже раскрыть особенности национальной и глобальной духовности, их диалог, а также взаимосвязь между духовностью, демократией и процессами модернизации в условиях глобализации.

## Результаты ва обсуждение

В условиях глобализации и демократизации общества происходит духовное обновление, которое предполагает взаимосвязь духовности и демократии. Демократия основывается на духовности. История духовности древнее истории демократии. Демократия является результатом духовности, потому что она сформировалась на определенном историческом этапе развития общества. Где высоко развивается духовность, там и существует демократия. Высокоразвитая духовность является основой и опорой демократии.

Особенности национальной и глобальной духовности: для глобальной духовности более важны экономическое развитие, технологические и научные ценности. Историческая память, духовное наследие поколений, традиционные ценности не являются для нее главными. Национальная духовность не соответствует экономическому потенциалу и ускоренным темпам глобализации;

**национальная и глобальная духовность отличаются и с точки зрения возможностей. Глобальная духовность имеет большие возможности и огромное информационное пространство. Особенная сущность национальной духовности усложняет ее вход в данное пространство;**

**основой глобальной духовности является экономика и технологии, механизм действия которых более агрессивный, основа национальной духовности - национальные ценности, их механизм историко-эволюционный;**

**сущность национальной духовности более консервативна, устойчива, строга и связана с прошлым, требует соблюдения определенных правил. Глобальная духовность более динамична, неустойчива, толерантна, больше связана с повседневным гедонистическим образом жизни. Он требует у личности мобильности;**

**национальная и глобальная духовность выполняют различные функции: первая, объединяет субъектов на основе национальных духовных ценностей, вторая, на экономической и научно-технологической базе. Этих двух духовностей, имеющих различную динамику и сущность, объединяет то, что они направлены на удовлетворение растущих материальных и духовных потребностей человека;**

**национальная духовность имеет частично закрытую и консервативную систему, глобальная духовность - открытую, синергетичную и интеграционную систему, основанную на единообразии, состоящего из многообразия.**

Глобальная духовность – единая духовность, основанная на многообразии. Каждая историческая эпоха нашей страны имеет особенную духовную систему. На основе объективных явлений, определяющих дух времени, социально-культурного развития общества, роста потенциала общества и человека формируется определенная система духовности, обеспечивается взаимосвязь и эволюция прошлого и будущего. Благодаря обновлению, духовность расширяет пространство своего влияния. Обновление духовности означает ее выживание в условиях глобализации и является ее ответом на противоречивое влияние глобализации и способом защиты от его негативных последствий. Влияние проблем глобализации на сферу духовности, в отличие от других сфер общества, являются сложными.

Независимо от того, что такое влияние имеет экономическую или политическую сущность его результаты меняют духовное сознание человека. Углубление данного влияния является причиной сужения пространства национальной духовности и возможности ее позиционирования. В результате унификации, уменьшается возможность выбора. Перед нациями возникают проблемы, связанные с защитой своей идентификации, расширением возможностей ценностного выбора и с участием в мировом культурном диалоге в качестве равноправного субъекта. Диалог между национальной и глобальной духовности приводит к трансформации национальной духовности.

В соответствии с духом времени и прогрессивными изменениями возникают новые социальные идеалы и ориентиры. Видно, что повышение духовности, духовное обновление является закономерным процессом, исходящим из роста духовных потребностей. «Учитывая особенности повышения духовности, можно выделить следующие законы ее развития: закон постоянного роста здоровых социально-духовных потребностей в процессе развития общества; закон взаимосвязи развития духовности с уровнем общецивилизационного развития; закон развития духовности во взаимосвязи с уровнем развития общественного сознания и социальных отношений».[4.С.21] Видно, что обновление духовности исходит из растущих потребностей общества. В настоящее время, когда становится актуальной повсеместная модернизация общества и ориентация на инновационное развитие, проблема духовности приобретает новый смысл. Особое значение приобретает гармонизация процессов демократии, модернизации и инновации с развитием национальной духовности. Потому что темпы социально - экономических изменений связан с правильным их отражением в национальной духовности.

Модернизация основывается на развитии науки и новых технологий. Однако духовность осуществляющего ее субъекта в этом процессе является одним из важных факторов. Перед обществом возникает проблема формирования национальной духовности, которая своевременно и адекватно будет отвечать вызовам глобализации, Осуществляя ценностный выбор и ценностную ориентацию в условиях глобализации, национальная духовность выполняет роль фильтра и устанавливает границу распространения глобальной духовности. Диссертант анализирует духовное обновление в контексте взаимосвязи духовности и демократии. Демократия основывается на духовности.

История духовности древнее истории демократии. Демократия является результатом духовности, потому что она сформировалась на определенном историческом этапе развития общества. Где высоко развивается духовность, там и существует демократия. Высокоразвитая духовность является основой и опорой демократии.[1.С.42-48] Духовность является опорой, определяющей прочность демократии. Поэтому демократизация и обновление, модернизация и реформирование общества понимается как длительный процесс. Нельзя коренным образом за месяц или год поменять сознание людей, сформировавшегося в течение долгого времени. Отказ от старых понятий, приспособление духовности к этим изменениям происходит сложно потому, что для осознания изменений и реформ, имеющих всемирного значения, развитию духовности требуется длительное время, так как данный процесс охватывает духовно-этические, социально-политические, культурно-просветительские аспекты. [3.С.158]

Духовное обновление это объективный процесс, означающий диалектическое развитие духовности на основе исторических национальных ценностей и ценностей, распространяющихся в результате глобализации. Духовное обновление защищает духовность от ее исчезновения за счет использования возможностей глобализации, адаптации к глобализации, а также противостояния духовности негативным последствиям глобализации и формирует в обществе духовную стабильность.

Национальную и глобальную духовность можно охарактеризовать следующим образом: для глобальной духовности более важны экономическое развитие, технологические и научные ценности. Историческая память, духовное наследие поколений, традиционные ценности не являются для нее главными. Национальная духовность не соответствует экономическому потенциалу и ускоренным темпам глобализации; национальная и глобальная духовность отличаются и с точки зрения возможностей.

Глобальная духовность имеет большие возможности и огромное информационное пространство. Особенная сущность национальной духовности усложняет ее вход в данное пространство; основой глобальной духовности является экономика и технологии, механизм действия которых более агрессивный, основа национальной духовности - национальные ценности, их механизм историко-эволюционный; сущность национальной духовности более консервативна, устойчива, строга и связана с прошлым, требует соблюдения определенных правил.

Глобальная духовность более динамична, неустойчива, толерантна, больше связана с повседневным гедонистическим образом жизни. Он требует у личности мобильности; национальная и глобальная духовность выполняют различные функции: первая, объединяет субъектов на основе национальных духовных ценностей, вторая, на экономической и научно-технологической базе. Этих двух духовностей, имеющих различную динамику и сущность, объединяет то, что они направлены на удовлетворение растущих материальных и духовных потребностей человека; национальная духовность имеет частично закрытую и консервативную систему, глобальная духовность - открытую, синергетичную и интеграционную систему, основанную на единообразии, состоящего из многообразия.

Исторически веками сформированная национальная духовность, участвовала в диалоге не только в национальных рамках, но и в рамках взаимного диалога цивилизаций и культур различных народов. Отражая их влияние, сохраняла свои особенности и национальное самосознание. Некоторые исследователи считают, «... Чем сильнее тенденции к универсализации и унификации внешних сторон жизни, тем сильнее люди склонны больше дорожить такими внутренними, характерологическими компонентами, как традиция, религия, культура своего народа. Следовательно, не позиция самоизоляции, а именно глобализационные процессы могут стать мощным стимулом для сохранения и развития самобытной национальной культуры ...». [2.С.43]

### **Выводы**

Ускорение темпов глобализации усиливает стремление к сохранению национальной духовности. С этой точки зрения глобализация духовности влияет на сохранение и развитие национальной духовности. По мнению исследователя, диалог с другой духовностью помогает сохранить этностатус и потенциал национальной духовности. При таком диалоге появляется возможность сопоставить себя с другими, оценить. Переоценить, критически рассмотреть, творить и реализовать. В результате, будет обеспечена постоянное существование и развитие национальной духовности. Единое, все больше унифицирующееся глобальное пространство, объединяется на основе внешних аспектов глобализации духовности: повседневные правила поведения, быстро меняющиеся гедонистические правила, современные элементы поведения молодежи, связанная с внешностью новая мода. Но данное пространство не проявляет особую солидарность в сфере культуры, в признании особенностей национальной духовности и стремлении к сохранению своего этностатуса.

### **Использованная литература:**

1. Бегматов А. Маънавият фалсафаси ёхуд Ислом Каримов асарларида янги фалсафий тизимнинг яратилиши.- Тошкент: Шарк.2005.-Б.42-48.
2. Гаджиев К.С. Введение в геополитику. 2-изд., доп.и перераб.-Москва, 2000.-С.243.
3. Минаваров С. Маънавий-маърифий ишларнинг демократик тамойиллар билан уйғунлиги.//-Тошкент: Ижтимоий фикр.-№2.-.2009.-Б.158-265.
4. Эркаев А.Маънавиятнинг уч қонуни. Биринчи мақола.//Тафаккур.- № 2.-2017.–Б.21-27.

# ISSUES OF IMPLEMENTATION OF PUBLIC CONTROL

**Manzurakhon Pazliddinovna Yunusova**

mpyunusova71@gmail.com

## ABSTRACT

This article analyzes the fact that the concept of public control was recognized in the ancient East and West as one of the important sources of strengthening the relations between the government and the people. The activity of the People's Control Committee during the years of the former Soviet power was analyzed and it was proven that it performed the functions of public control, which was very democratic even for that time. In the new development period of Uzbekistan, reforms and problems are studied and recommendations are given in order to turn the neighborhood assembly into an important institution of public control.

**KEY WORDS:** Neighborhood, self-management, people's control committee, public control, social management, social partnership, public opinion.

## 1. INTRODUCTION

Issues of public control are one of the topical topics that have interested philosophers and political scientists since ancient times. In the "Avesta", the oldest source of the history of our country, issues of public activity in state administration are mentioned: the criterion of determination is on the basis of divine and just regulations" [1]. It is clear from these opinions that since time immemorial the members of the society have controlled each other and special laws have been developed so that the principle of justice is not violated in this control. Because non-legislative control creates tyranny.

## 2. METHODOLOGY

Later, in Greco-Roman sources, public control is noted as the central concepts of statehood at that time. Especially in the works of Roman philosophers, social relations related to public control are summarized and recognized as "civil society" [2]. Although public control is considered as an institution that monitors the contract between the state and society, concepts in this regard were developed later. In particular, Jean-Jacques Rousseau drew attention to the fact that regular and fixed meetings of citizens are an important element of the social contract [3]. The neighborhood assembly can be a practical expression of the ideas mentioned in classical theories as an important link in the implementation of public control. Because discussions in the neighborhood and its participants are organized by people who sincerely strive to solve the problem and belong to the same socio-cultural stratum.

Nizamulmulk, who played a very important role in the political life of the peoples of the East, and in his work "Politics" also emphasizes the special role of public control in strengthening the relationship between the government and the people: "The king receives the oppressed two days a week, they should give pleasure to the oppressors, punish them and listen directly to the words of the raiyat. He should receive important applications and respond to each one. If the news spreads that "the king calls the dodkhoks to

him, listens to their words twice a week and punishes the oppressors”, then the oppressors will think about the consequences of their actions and will not be idle” [4]. The most important element of the public is the reaction of the authorities to the objections and suggestions expressed by the people. The effectiveness of public control and the resolution of the issue are completely related to the resources of the authorities. Therefore, it is necessary for the authorities to support the initiatives of different social strata. Especially if this process is carried out by top leaders, it will be possible to increase trust in the authorities.

### **3. LITERATURE ANALYSIS**

A number of scientists have paid attention to socio-philosophical problems of the neighborhood in their dissertations, monographs and scientific articles. In particular, among the philosophers and scientists from Uzbekistan Sh. Madaeva, M. Kahharova, I. Saifnazarov, K. Nazarov, Z. Kadirova, F. Kh. Yuldasheva, M. Kirgizboev, K. Djavakova, B. Tuychiev, S. Otamurodov, A. Mukhtorov, J. Yakhshilikov, N.H. Hakimov created fundamental studies on the actual problems of the neighborhood. In Uzbekistan, the transformation of the neighborhood system is being studied independently for the first time. Previous studies play an important role in the scientific study of such a complex process. Despite the fact that a lot of research has been carried out on local self-government, in particular, on the activities of Uzbek neighborhoods, comprehensive research on the transformation of neighborhoods in Uzbekistan has not been carried out. Therefore, socio-philosophical analysis of the changes taking place in the neighborhood system and directing the transformation towards social development remains one of the important tasks.

### **4. DISCUSSION**

Among the many positive actions carried out by the President of the Republic of Uzbekistan, Shavkat Mirziyoyev, the opportunity to objectively relate to the achievements and shortcomings, victories and defeats of different periods of our history has a significant place. For this reason, we considered that it would be useful to analyze the experiences used in the former Union in the implementation of public control, and to carry out research on the future application of their positive aspects in practice.

The People’s Control Committee functioned as an organization that carried out public control over state plans, compliance with discipline and spending of resources during the former Union period. According to the essence of the communist regime, people’s control cannot be a public organization, but at the same time it is remembered as an organization recognized by the public in a certain sense.

According to the law «On People’s Control» in force at that time, this organization had the following functions:

First, to control the implementation of state plans and planned tasks in the economic and social spheres.

Secondly, identifying the resources of the national economy and ensuring their effective operation, increasing the efficiency and quality of social production, implementing advanced achievements in the field of science, saving labor, material and monetary resources, rational use of natural resources and work on improving their protection.

Thirdly, fight against localism, collusion, lack of economy and looting, bureaucracy, defrauding the state and stealing public property [5] in the field of state discipline.

The important thing is that the People’s Control Committee made proposals to cancel the decisions of the state authorities and had real opportunities to solve the problems. For example, the organization has the authority to issue instructions to eliminate deficiencies in work, to appoint inspection and expertise, to suspend the orders of officials, to dismiss officials for failing to fulfill their duties, to send materials to the prosecutor’s office on identified cases. worked as a mechanism to restrain state authorities. A question

may arise here. How can the People's Control Committee, which is a state body, restrain other bodies of state power. According to the established norms, the subordinate organizations of the People's Control Committee worked only on the basis of the public, and this was a certain channel for the members of the society to convey their problems to the authorities without hindrance. Of course, the form of government that was practiced during the time of the former Union, due to its inefficiency, faced a crisis and disappeared from the scene of history. As certain conditions are created for the voice of the public even in such difficult times, public control in the new Uzbekistan should literally become an important social institution that can solve the problems of the neighborhood.

Strong public control is an important condition for increasing the efficiency of neighborhood activities. In many cases, community control in the neighborhood is understood by neighborhood activists to monitor young people, women's morals, and domestic issues such as marital war. This may be due to the public control centers that were placed in the territory of each neighborhood in 2010. At that time, from the point of view of security, there was an inscription on the top of the structures built to identify foreign citizens and cars entering the neighborhood, and to study their purpose. That is probably why, in some cases, neighborhood activists also understand public control as control over public order. Of course, there is a certain truth in the above specific views, and they can also be certain forms of public control.

On the initiative of the President of the Republic of Uzbekistan Shavkat Mirziyoyev, the Law "On Public Control" was adopted on April 12, 2018. Deputies adopted the current law as a result of a public discussion lasting about ten years [6].

The concept of public control is a very broad concept. In particular, there are a number of views on its subject, and there are controversial opinions about who they should be. According to the Law "On Public Control", "Citizens of the Republic of Uzbekistan (hereinafter referred to as citizens), self-government bodies of citizens, as well as non-governmental non-profit organizations registered in accordance with the law, mass media are subjects of public control" [7]. According to its essence, public control requires social activity and responsibility from its subjects. In today's hyper-informed environment, society members want as much peace and quiet as possible. Even if he thinks about global and local problems, he does not clearly show his desire to solve them. Even in societies where democratic values are established, it is observed that not everyone is socially active. From this point of view, citizens' initiative and willingness to spend time and other resources to solve their own problem together with a group or to accept the problem of a certain group as their own is a means of achieving the intended goal. Because as the American scientist R. Dahl noted: "Silent citizens are an ideal subject for an authoritarian ruler and a disaster for democracy" [8]. The lack of active citizenship is an obstacle to socio-economic development in any society, and a negative factor that destroys the timely solution of its problems.

Subjects are not limited to citizens. Also, citizens' self-government bodies, non-governmental non-profit organizations and mass media are also subjects of public control. In-depth scientific studies have not been conducted in Uzbekistan on the issue of activity and initiative of self-governing bodies as subjects. Only observation, experiment, survey and other empirical data can give a certain conclusion about the extent of use of legal powers of this body. As a result of the observations, in most cases, neighborhood activists are not fully aware of the possibilities of public control. It is known that they do not have much knowledge about the mechanisms of public control. In many cases, it is also observed that they are confusing the object of public control.

The object of public control is "State bodies and their officials:

to take into account public interests and public opinion in adopted regulatory legal documents, decisions, as well as in state, sectoral and regional development programs;



to ensure the implementation of legal requirements in the field of protecting the rights and legal interests of citizens, legal entities, and the interests of society;

to perform duties and functions entrusted to him, related to social and public interests;

to provide public services;

the activities of the implementation of agreements, contracts, projects and programs implemented within the framework of social partnership are the object of public control” [9].

As can be seen from the above source, the object of public control is one of the strongest social and political institutions. In simple terms, the subject’s ability to exert influence on the object covering the activities of state bodies can be described as follows.

Firstly, the official positions of the self-governing body are usually occupied by people from other professions, after long years of work. That’s probably why not everyone is fully aware of the legislation in this field. In this regard, the main support will be national political culture. That is, only the knowledge of the head of the neighborhood before the election can be the basis for effective public control. In order to solve the problems in this regard, the Ministry of Neighborhood and Nurani Support has organized one-week training courses, in which the activists of the neighborhood will be fully trained on the actual problems encountered in their work. The educational modules also include lessons on the organization of public control.

Secondly, the political and legal status of the self-governing bodies - the neighborhood, while the social status in the society is clear - remains very complicated. Leaving detailed legal analyzes in this regard to the discretion of jurists, we will dwell on the difficulties in the implementation of public control. In particular, it is observed that the subject of neighborhood public control, nominally as an organization in the system of the neighborhood support department of the local government, faces difficulties in controlling the authorities. Usually, the chairman of the neighborhood has to work closely with the local authorities to solve the problems in the neighborhood. Because it is not the official status and powers to solve the current issues, but also the informal relations and the reputation of the neighborhood chairpersons in their previous work. It is probably for this reason that the activists of community assemblies do not always refer to the legal mechanisms of public control. Solving problems depends on the reputation of the chairpersons and the attitude of the officials to the work process. Because an important issue in this process is “...to determine and maintain mutual boundaries between civil society and the state: to expand social equality and freedom, and to democratize state institutions and form new structures” [10].

Thirdly, although public control mechanisms are established by law, responsibility for non-compliance with them is not established. This leads to the fact that local authorities do not always pay attention to public initiatives. For example, let’s focus on public hearings, which are most common in self-governing bodies of public control. “A public hearing is a meeting organized to discuss issues related to the activities of state bodies, their officials, and of social importance, or to the rights and legal interests of citizens, legal entities, and the interests of society” [11]. At present, under the slogan “The people should serve the people, not the state agencies, the state agencies should serve the people.” In addition, at the initiative of the head of state, all households were surveyed on the basis of “neighborhood”. Special structures in higher state agencies are involved in solving problems. A number of factors hinder the full functioning of the institution of public hearing, which allows solving problems in the neighborhood on a systematic basis without the participation of higher organizations. In particular, responsibility for non-fulfillment of the decision taken at the end of the public hearing was not determined. In addition, it is evident that the neighborhood lacks a certain experience in sorting out citizens’ problems and separating the most necessary ones. Therefore, it is very difficult to focus on the most important issues in important meetings related to the life of the neighborhood. As most scholars have pointed out, one of the important interpretations of civil society is self-organization,

the ability to harmonize the interests of different social groups and unite them in decision-making [12].

It should be noted that the existing problems create prospects for the implementation of public control in Uzbekistan and are among the factors that serve to increase the initiative of its subjects. In Uzbekistan, there are a number of ways to implement public control by community assemblies.

The public discussion will consist of “Public discussion of issues of social importance, as well as drafts of normative legal documents, other decisions of state bodies.” It is known that most of the issues put to public discussion are programs financed by the state authorities. At this point, the issues of comprehensive support for the high-quality and successful implementation of these programs are very urgent. In different regions of the world, in the process of public control, there are models of conducting opposition or support policies towards the authorities. In European countries, public activists are opposed to the authorities, while in the USA they show their support for the political authorities [13]. In Uzbekistan, the neighborhood is seriously considering the work of comprehensive support of state programs and the construction of certain facilities at its own expense from the national budget. This was especially evident within the “Initiative budget” project in the open budget system. This project was able to show that Uzbekistan has huge resources for supporting civil initiatives and their implementation, and if the work is properly organized and successful experiences are used, public representatives will be very active. According to the Ministry of Finance, about 20 million citizens participated in the voting, about 70,000 initiatives were received, and more than 1 trillion 201 billion soums were allocated for financing [14]. In some cases, experts of different levels give different conclusions on the level of formation of political culture and democratic values. Such projects have shown that the population of our country can master even the most advanced democratic initiatives in a short period of time. Through this nationwide public discussion, it became clear that it is possible to involve a wide population in solving the problems in the neighborhoods.

A public hearing is a meeting organized to discuss issues related to the activities of state bodies, their officials and of social importance, or to the rights and legal interests of citizens, legal entities, and the interests of society [15]. Public hearing is a very convenient instrument for conveying the existing problems of the neighborhood to the citizens of the region, gathering and mobilizing their strength and capabilities, and solving them together with the authorities. This practice allows citizens to gather in a certain place, convey their problems to the authorities and conduct mutual negotiations. As a result of the public hearing, it is necessary for people to express their opinion under equal conditions, to establish a communication dialogue between civil servants and citizens, to make rational decisions and to form a reflexive public opinion [16]. It is known that although the public is fully aware of the existing problems, it may not have a complete idea of its origin and solution. Especially in the current global information environment, there are cases of different interpretations of the situation by different sources and the distribution of populist messages. Only equal communication between the authorities and people’s representatives can create certain ideas about the origin and solution of the problem. At the end of this dialogue, there may be a positive change in public opinion regardless of the solution of the problem.

According to Y. Habermas, an expert on public hearing:

1. To open and continue the topic of discussion on the problems that all citizens are thinking of the public;
2. Participant - citizens should be organized on the basis of equal rights in expressing their opinions and putting forward their proposals, arguing and criticizing the proposals of others [17].

The neighborhood, as a school of democracy, should show all its aspects within the framework of public hearings. At the same time, the lack of legislation and methodology for organizing public hearings in Uzbekistan is also a problem. Based on the characteristics of the neighborhood and the essence of the estab-

lished values, the development of model regulations on public hearing in the neighborhoods and its delivery to the activists of the neighborhood is one of the current issues. In this regard, the “Development of rural infrastructure” project implemented within the framework of the agreement signed between the Republic of Uzbekistan and the World Bank can be an example. Elements of the methodology developed by Bridget Bode, an expert on the mobilization of public initiatives from the USA, can be used. Within the framework of this successful project, “The project will be implemented in 5 regions, and the funds will be used for 1.3 million in 306 neighborhood assemblies. It is planned to cover the population, and direct participation of the population will be ensured in the process of selecting sub-projects in these areas” [18]. The application of international experience is becoming a necessity in the process of the new image of the neighborhood, its transformation into a center of services.

One of the important issues at the community meetings is the issue of listening to the report of the prevention inspector of the internal affairs bodies and the information of the heads of the family polyclinic in the area. In addition, within the framework of public control, the neighborhoods will hear the reports of all organizations in the area on the issues of environmental protection, sanitary condition of the area, its beautification and greening. According to the results of the conducted monitoring, the reports of the leaders of the Republic of Karakalpakstan, regions and the city of Tashkent on issues related to the activity of neighborhoods were heard 7652 times at the citizens’ meetings, and a number of issues related to the regions were positively resolved and 6,380 reports of heads of enterprises, institutions and organizations in the regions were heard on the issues of beautification. At the same time, 182 sessions of regional, district (city) Councils of People’s Deputies discussed issues related to improving the efficiency of citizens’ self-government bodies, and relevant decisions were made [19].

## CONCLUSIONS

The effectiveness of public control, the most important factor that forms public opinion about it, is the issue of monitoring the implementation of the adopted decisions. It is known that decisions are made based on the results of public discussions and hearings, sending requests to state authorities according to current procedures. However, the issues of monitoring the implementation of the decisions made using information technologies and taking legal measures against officials who have not implemented them are still open. For this reason, the Code of Administrative Responsibility of the Republic of Uzbekistan should establish liability for non-implementation of decisions made at the meeting of citizens of the neighborhood on the basis of public control. At the same time, it will be necessary to integrate the decisions made in this way at the community meetings into a single platform, to attach the control of this platform to the agencies responsible for communication with the people.

At the same time, it is appropriate to create a manual for community meetings of citizens of the neighborhood, forms of public control - sending requests to state authorities, public discussion and a set of model documents on hearing. It is necessary to establish the practice of public initiatives and decision-making in neighborhoods based on the experiences of developed countries.

## REFERENCES

1. Ravshan Ikramov, and Norqul Bekmirzayev. «Avesto»da qonun va inson xuquqlari talqini” Academic research in educational sciences, vol. 2, no. 2, 2021, pp. 4-11. doi:10.24411/2181-1385-2021-00151
2. Manuylov Anton Yevgenyevich. “Filosofsko-teoreticheskiye konsepty ponyatiya «Общественный контроль»» *Общественно: политика, экономика, право*, no. 12, 2016, pp. 147-149.
3. A.N.Raditshev. O dobrodetelyax i nagrajdeniyax. // *Polnoye sobraniye sochineniy*. T. 3. Moskva, 1952. – S. 52.
4. Nizomulmulk. Siyosatnoma. – Toshkent: “Yangi asr avlodi” nashiyoti, 2008 y. –
5. <http://www.consultant.ru/cons/cgi/online.cgi?req=doc&base=ESU&n=74#4FGDx7TqfqWWqOQG1> \* O‘zbekiston Respublikasi Birinchi Prezidenti Islom Karimov tomonidan 2010 yilda “Jamoatchilik nazorati to‘g‘risida”gi qonun qabul qilish taklif etilgan edi.
6. <https://lex.uz/docs/3679092> - O‘zbekiston Respublikasining qonuni “Jamoatchilik nazorati to‘g‘risida” gi qonun.
7. Dal R. O demokratiy /Per. s angl.-M.,2000. - S.96.
8. <https://lex.uz/docs/3679092> - O‘zbekiston Respublikasining qonuni “Jamoatchilik nazorati to‘g‘risida” gi qonun.
9. <https://lex.uz/docs/3679092> - O‘zbekiston Respublikasining qonuni “Jamoatchilik nazorati to‘g‘risida” gi qonun.
10. Flivberg B. Habermas i Fuko: mysliteli dlya grajdanskogo obshchestva // *Voprosy filosofii*. 2002. № 2.-S.153.
11. <https://lex.uz/docs/3679092> - O‘zbekiston Respublikasining “Jamoatchilik nazorati to‘g‘risida” gi qonuni.
12. Gordeyev. N.N. Usloviya formirovaniya grajdanskogo obshchestva v sovremennoy Rossii: sotsialno-filosofskiy analiz. Dissertatsiya na soiskaniye uchenoy stepeni kandidata filosofskix nauk. Stavropol’. 2020. – S. 20.
13. Krasin YU. A. Grajdanskoye obshchestvo i gosudarstvo: opponenty-partnery // *Vestnik Rossiyskogo gosudarstvennogo gumanitarnogo universiteta*. 2009. № 14. S. 244-252.
14. <https://openbudget.uz/> - O‘zbekiston Respublikasi ochiq byudjet portali.
15. <https://lex.uz/docs/3679092> - O‘zbekiston Respublikasining “Jamoatchilik nazorati to‘g‘risida”gi qonuni.
16. Linde Andrey Nikolayevich. “Obosnovaniye novogo podxoda k kriticheskomu diskursu-analizu: keys publitsicheskikh slushaniy v RF” *Diskurs-Pi*, vol. 16, no. 3 (36), 2019, pp. 63-77. doi: 10.24411/1817-9568-2019-10305
17. Habermas. J. *The Structural Transformation of the Public Sphere An Inquiry into a Category of Bourgeois Society*. Massachusetts. 1991. The MIT Press. 328 pp
18. <https://mineconomy.uz/uz/info/3799> - Jahon banki va Osiyo infratuzilmaviy investitsiyalar banki ishtirokida gi “Qishloq infratuzilmasini rivojlantirish” loyihasi doirasida amalga oshirilgan ishlar to‘g‘risida.
19. <https://old.xs.uz/index.php/homepage/zhamiyat/item/6372> - Murojaat etilgan sana: 05.07.2021 y.

# MARKAZIY OSIYO MINTAQASIDA XAVFSIZLIK VA BARQARORLIKNI TA'MINLASHDA O'ZBEKISTONNING TUTGAN O'RNI VA ROLI

**Zohidjon Mingodilovich**

**Annotatsiya:** Maqolada Markaziy Osiyo mintaqasida xavfsizlik va barqarorlikni ta'minlash, hamda uzoq strategik maqsadga yo'naltirilgan ittifoqchilik aloqalarini o'rnatishda O'zbekistonning tutgan o'rni va roli yoritilgan. Shuningdek, maqolada mintaqa davlatlariga xavf solayotgan ekologik tahdidlar ya'ni Orol dengizi muammosi, Afg'onistondagi ichki og'ir ijtimoiy muammolar, terrorizm va ekstremizm, psixotrop moddalarning mintaqaga kirib kelishi, ularning yoshlarga ko'rsatayotgan salbiy ta'sirini kamaytirishda O'zbekistonning ko'rsatayotgan tashabbuslari tahlil etilgan. Bundan tashqari Markaziy Osiyo mintaqasi davlatlarini qiynab kelayotgan iqtisodiy barqarorlikni ta'minlashda trans yo'l masalasi, mintaqaning iqtisodiy va ijtimoiy barqarorligiga o'z ta'sirini ko'rsatib kelayotganligi, shuningdek Rossiya, Ukraina urushi hamda Yaqin Sharq mintaqasidagi urush va nifoqlari natijasida transsavdo yo'lining yanada og'irlashishiga olib kelganligi, ushbu oqibatlarni mintaqaga ta'sirini yumshatishda o'zaro integratsiyalashuv jarayonlarini yanada kuchaytirish masalasi yoritib berilgan.

**Kalit so'zlar:** Markaziy Osiyo mintaqasi, davlatlar, Qozog'iston, Turkmaniston, Qirg'iziston, Tojikiston, Afg'oniston, transport va savdo yo'llari, integratsiyalashuv, xavfsizlik va barqarorlik, terrorizm, ekstremizm, narkosavdo, psixotrop modda, kontseptsiya, Yevropa Ittifoqi, Xitoy, Janubiy va Janubi-Sharqiy Osiyo hamda Yaqin Sharq bozorlari.

**Abstract:** This article examines Uzbekistan's role and position in ensuring security and stability in the Central Asian region and establishing alliances aimed at long-term strategic goals. The analysis includes Uzbekistan's initiatives to address the environmental threats facing regional countries, particularly the Aral Sea issue; severe social problems in Afghanistan; terrorism and extremism; and the influx of psychotropic substances, as well as efforts to reduce their negative impact on youth. Furthermore, the article explores challenges to economic stability in Central Asia, including transit routes affecting the economic and social resilience of the region. The impact of the Russia-Ukraine conflict and wars in the Middle East, which have exacerbated difficulties in trans-regional trade routes, are also discussed, along with the importance of strengthening integration processes to mitigate these consequences on the region.

**Keywords:** Central Asia, states, Kazakhstan, Turkmenistan, Kyrgyzstan, Tajikistan, Afghanistan, transport and trade routes, integration, security and stability, terrorism, extremism, narcotics trade, psychotropic substances, concept, European Union, China, South and Southeast Asia, and Middle East markets.

## KIRISH

Jahon miqyosidagi globallashuv sharoitida dunyoning barcha mamlakatlarida terroristik xurujlar va tahdidlar tobora avj olib, davlatlarning rivojlanishiga rahna solmoqdaki, bu o'z navbatida xalqaro hamjamiyatning umumiy xavfsizligi va barqaror rivojlanishida turli muammolarni keltirib chiqarmoqda. Yer yuzida vaziyat va kuchlar nisbati shiddat bilan o'zgarayotgan hozirgi kunda davlatlar va xalqlarning

xavfsizligi va barqarorligini ta'minlash uchun yangicha yondashuvlarni izlab topishni, xavfsizlikning yangicha modellarini ishlab chiqishni talab qilmoqda.

Dunyoning taraqqiy etgan mamlakatlarining ilmiy tadqiqot markazlarida umum sayyoraviy tahdidlar, jumladan, terroristik harakatlar hamda turli ko'rinishdagi ziddiyatli jarayonlarning oldini olish, ichki va tashqi muvozanatni saqlash muammolari ilmiy va nazariy jihatdan tadqiq etilmoqda. XXI asrda xalqaro miqyosdagi umumiy xavfsizlik va rivojlanishga ekstremizm va terroristik harakatlar, mintaqaviy, mahalliy mojarolar hamda mamlakatlar ichidagi jangari separatizm tahdid solmoqda. Ayniqsa, ayrim davlatlar yoki terroristik guruhlarning o'z ta'sir doiralarini yanada kengaytirish, strategik kuchlar muvozanatini o'z maqsadlari yo'lida o'zgartirish borasida olib borayotgan harakatlarini tahlil etish, ekstremistik va terroristik harakatlarning yuzaga kelish omillarini o'rganish, bu boradagi tahdidlarning oldini olish hamda muayyan hudud va mintaqada xavfsizlikni ta'minlashga qaratilgan ilmiy tadqiqotlar olib borish dolzarb ahamiyat kasb etmoqda.

Zero, dunyo davlatlari o'rtasidagi o'zaro ishonchning tobora yo'qolib borayotganligi, davlatlararo, mintaqalararo tinchlik va barqarorlikni ta'minlash nechog'lik qiyin vazifaga aylanib borayotganligidan dalolat bermoqda. Bunday vaziyatda esa, har bir mintaqada davlatlari o'zlarining tinchligi va osoyishtaligini saqlashlari uchun birdek harakat qilishlarini davirning o'zi taqozo etmoqda.

O'zbekiston davlati ham Markaziy Osiyo mintaqasida tinchlik va barqarorlikni o'rnatilishidan mintaqadagi eng yirik davlatlardan biri sifatida birdek manfaatdor bo'lib, bu borada mintaqada davlatlari bilan uzoqni ko'zlagan holda, axil qo'shnichilik va hamkorlik aloqalarini olib bormoqda. Binobarin, 2023 yilning 11 sentyabrda O'zbekiston Respublikasi Prezidenti tomonidan imzolangan beshta yo'nalish hamda yuzta maqsadni o'z ichiga olgan PF-158-sonli "O'zbekiston – 2030" strategiyasi to'g'risidagi Farmonda davlatning tashqi siyosatida Markaziy Osiyo mintaqasi davlatlari ustuvor ahamiyatga ega ekanligi belgilab qo'yildi. Jumladan, strategiyaning beshinchi yo'nalishi "xavfsiz va tinchliksevar davlat" deb nomlanib, ushbu yo'nalishda 2030 yilgacha ochiq, pragmatik va faol tashqi siyosat olib borish bo'yicha islohotlarni amalga oshirishga e'tibor qaratilib, 91-maqsadida Markaziy Osiyo mintaqasida amaliy hamkorlikni sifat jihatidan yangi bosqichga olib chiqishga e'tibor qaratilgan. (**"O'zbekiston – 2030" strategiyasi / PF-158-son Farmoni // <https://lex.uz/docs/6600413>**)

O'zining ochiq, pragmatik hamda faol tashqi siyosatida Markaziy Osiyo mintaqasi davlatlarini asosiy hamkor sifatida ko'rayotgan O'zbekiston davlati azaldan Sharq bilan G'arbni bog'lab turuvchi, Ipak yo'lining markaziy hududlaridan biri bo'lgan. Binobarin, o'zining o'zgaruvchan kontinental iqlimiga hamda boy tabiiy resurslariga ega bo'lgan, qariyb uch ming yillik davlatchilik tarixini o'z ichiga olgan Markaziy Osiyo mintaqasida tinchlik va barqarorlikni, ekologik xavfsizlikni ta'minlash borasidagi islohotlarni jadallashtirish suv va havo singari zaruratga aylanib qolmoqda. Zero, hozirgi kunda ijtimoiy xavfi yuqori bo'lgan insoniyatning farovon yashashiga rahna solayotgan, ekstremizm va terrorizm, narkosavdo, shuningdek, mintaqada kelib chiqishi xavfi mavjud bo'lgan diniy, milliy, irqi va etnik ziddiyatlarni kelib chiqishini oldini olishda, mintaqada davlatlari bilan birgalikda kurashish darkor bo'ladi. Bu esa, o'z navbatida qariyb bir yuz qirqga yaqin millatlarni o'zaro birlashtirgan, qariyb sakson millionlik baynalmilal aholiga ega bo'lgan Markaziy Osiyo mintaqasi aholisining tinch va farovon hayot kechirishiga zamin yaratadi.

## ADABIYOTLAR TAHLILI

Markaziy Osiyo mintaqasida xavfsizlik va barqarorlikni ta'minlashda O'zbekistonning tutgan o'rni va roli masalasida ko'plab olimlar o'zlarining ilmiy tadqiqot ishlarini olib bormoqda. Jumladan, Markaziy Osiyo mintaqasining geografik joylashuvi, undagi Afg'oniston muammosi, shuningdek mintaqada kelib chiquvchi xavf-xatarlar ya'ni, milliy, diniy, etnik hamda ekologik, iqtisodiy, ijtimoiy tanazul, mintaqaga ekstremizm va terrorizmning kirib kelishi va yoyilishi. Terrorchilarning agressiv harakatlari, Afg'oniston,

Eron va Markaziy Osiyo mintaqasi davlatlarini o'z ichiga olgan xalifalik davlatini tuzishga urinishi, ular tomonidan amalga oshirilgan xurujlarning oqibatlarining ijtimoiy-siyosiy jarayonlarga ta'siri, radikal ekstremizm va fundamentalizmning g'oyaviy ta'siridan mintaqa yoshlarni saqlash borasida tadqiqotlar olib borayotgan xorijiy va mahalliy olimlarning ilmiy tadqiqot ishlari hamda asarlari muhim ahamiyatga ega. Ushbu olimlar qatoriga, Anna Matveeva, Sebastien Peyrouse, Edward Schatz, Nargis Kassenova, Shirin Akiner, Marat Yermukanov, John L. Heathershaw, S. Frederick Starr, Svante E. Cornell singari olimlarning Markaziy Osiyo mintaqasi bo'yicha olib borgan tadqiqot ishlarini misol qilib ko'rsatish mumkin. Markaziy Osiyo mintaqasida xavfsizlik va barqarorlikni ta'minlashda O'zbekistonning tutgan o'rni va roli bo'yicha mahalliy olim va tadqiqotchilar ham izlanishlar olib borganlar. Jumladan, Mirzayev Nuriddin Xamidulayevich, Allovuddin Komilov, Eldor Aripov, Eldor Tulyakov, Farrux Hakimovlar mintaqada xavfsizlik, barqarorlik, axil qo'shnichilik, Afg'oniston bilan o'zaro hamkorlikni yaxshilanishi, mintaqa davlatlari bilan siyosiy-ijtimoiy, iqtisodiy, madaniy gumanitar aloqalarning yahshilanishi bo'yicha o'zlarining tadqiqotlarini olib bormoqdalar.

Anna Matveeva *“The Making of the New Central Asia: Politics and Culture in the Post-Soviet States”* (2010) deb nomlangan asarida, Markaziy Osiyo davlatlarining o'z mustaqilligiga erishganlaridan so'ng mintaqadagi davlatlarda kechgan siyosiy, iqtisodiy va ijtimoiy munosabatlarni hamda jarayonlarni tizimli ravishda o'rganadi.

Shuningdek, mintaqada yuzaga kelgan turli taxdidlarga qarshi mintaqadagi davlatlarni birgalikda kurashish usullari taxlil etilgan bo'lsa, Sebastien Peyrouse o'zining *«Central Asia: A New Great Game?»* (2007) asarida, Markaziy Osiyodagi geopolitik jarayonlarni tahlil qilish bilan bir qatorda, dunyo hamjamiyatida yuzaga kelayotgan yangi global o'yinlar sharoitida mintaqada xavfsizlik va barqarorlikni ta'minlash borasida olib borilayotgan jarayonlarga e'tiborini qaratadi. Shuningdek, tadqiqotchi o'z asarida mintaqada xavfsizlikni ta'minlash bevosita mintaqadagi davlatlarning o'zaro iqtisodiy rivojlanishi bilan bog'lik ekanligiga e'tiborini qaratib, bunda avvalo hududiy integratsiyaning o'zaro bog'liqligi bilan bevosita bog'liq ekanligini ko'rsatadi.

Edward Schatz o'zining *«The Politics of Rights and the Right to Politics in Kyrgyzstan»* (2009) asarida, mintaqadagi Qirg'iziston Respublikasida kechayotgan siyosiy jarayonlarni, shuningdek, mamlakatda kechayotgan demokratik islohatlar, yani fuqarolik jamiyatini qurish borasidagi ishlar, unda fuqarolarning huquqlari va erkinligi tahlil qilingan. Tadqiqotchining Markaziy Osiyo mintaqasida xavfsizlik va siyosiy barqarorlikni ta'minlashda avvalo fuqarolik jamiyatini shakllantirishning ahamiyati haqida chuqur tahlillari mavjud.

Nargis Kassenova *«Kazakhstan's Foreign Policy: Continuity in Change»* (2015) kitobida Markaziy Osiyo mintaqasida geografik jihatdan katta hududga ega bo'lgan, Qozog'iston Respublikasining tashqi siyosatining rivojlanish evolyutsiyasining mintaqaning xavfsizligi va barqarorligini taminlashga qanday ta'sir ko'rsatishini o'rganadi. Binobarin, tadqiqotchi hozirgi kunda, xalqaro xavfsizlikni ta'minlashda, energetika resurslari va regional integratsiyalashuv jarayonlariga alohida e'tibor qaratadi.

Shirin Akiner *«Central Asia: The Struggle for Stability»* (1999) asarida Markaziy Osiyo mintaqasidagi, siyosiy va ijtimoiy inqirozlarlarning kelib chiqishi, shuningdek ko'p millatli mintaqada kelib chiqishi mumkin bo'lgan milliy, etnik va diniy ziddiyatlarning mintaqa xavfsizligiga tahdid solishi haqida chuqur tahlil keltirilgan. Shuningdek asarda muallif mintaqadagi siyosiy barqarorlikni ta'minlashda avvalo xalqaro hamkorlikning ahamiyatiga to'htalib o'tadi.

Marat Yermukanov *«The Role of Central Asia in Global Security»* (2014) deb nomlangan asarida Markaziy Osiyo mintaqasining jahonda global xavfsizlikni taminlashda mintaqaning o'rnini o'rganadi, mintaqa davlatlarining Xitoy va Rossiya bilan aloqalari, shuningdek, AQShning mintaqaga siyosiy,

iqtisodiy ta'siri borasidagi tahlillarni taqdim etadi.

Markaziy Osiyo-Kavkaz Instituti va Ipak Yo'li Tadqiqotlari Dasturi Birlashgan Markazining raisi S. Frederick Starr hamda ushbu markazning direktori Svante E. Cornell tomonlaridan yozilgan ***“The Long Game on the Silk Road: US and EU Strategy for Central Asia and the Caucasus Paperback”***(2018) kitobida mualliflar Amerika va Yevropaning Markaziy Osiyo va Kavkazga nisbatan olib borayotgan siyosatlarini tushunishda, tuzilmaviy to'siqlarning mavjud ekanligi haqida fikr yuritilgan. Shuningdek, mualliflar Markaziy Osiyo va Kavkaz mintaqalari davlatlari bilan, G'arb davlatlarining birgalikda ishlashlarini tavsiya qiladilar. Bunda G'arb davlatlari Markaziy Osiyo va Kavkaz mintaqasi davlatlarining ustidan hukmronlik qilish yoki bo'lmasa ularga qarshi kurashish emas, balki G'arb o'z siyosatni bevosita siyosiy tizimlarga emas, balki mintaqadagi boshqaruv sifatini yaxshilashga, qonun ustuvorligi va demokratiya asoslarini rivojlantirish institutlarni qurishda mintaqada davlatlariga yordam berishga qaratishlari lozim ekanligini taklif etadilar.

Kitobda mualliflar Markaziy Osiyo – Kavkaz mintaqasida dunyoviy davlat qurish, hamda ushbu dunyoviy davlatlarni saqlab qolish butun musulmon dunyosi uchun namuna bo'lishi mumkin bo'lgan ahamiyatini ta'kidlaydilar.

Binobarin, xorij tadqiqotchilari va ekspertlarini Markaziy Osiyo mintaqasida xafsizlik va barqarorlikni ta'minlash borasidagi izlanishlarida ko'proq mintaqaning geosiyosiy joylashuvi, ya'ni Rossiya va Xitoy o'rtasida joylashganligi, shuningdek mintaqada Orol dengizining qurishi og'ir ekologik muammoni keltirib chiqayotganligi yozilgan. Bundan tashqari

Markaziy Osiyo mintaqasining Sharq va G'rbni bog'lab turuvchi chorahada joylashganligi bilan bir qatorda, ushbu mintaqada davlatlarining to'g'ridan- to'ri dengizga chiqish imkoniyatining cheklanganligi, dengizga chiqish uchun esa, mintaqadagi Afg'onistondagi ichki ijtimoiy-siyosiy, iqtisodiy muammo va ziddiyatlarni hal etish zarur ekanligi yozilgan.

Biroq, Markaziy Osiyo mintaqasida xavfsizlik va barqarorlikni ta'minlashda O'zbekistonning tudgan o'rni va roli xorij olimlari tomonidan ayrim jihatlarigina tahlil etilgan bo'lib tatqiq etilayotgan mavzu yuzasidan esa O'zbekistonlik olimlar tomonidan ko'proq malumotlar berib o'tilgan.

Jumladan, Mirzayev Nuriddin Xamidulayevich o'zining ***“Markaziy Osiyo mintaqasi: xavfsizlikka tahdid manbalari va ularga qarshi kurashish choralari”***(2024) maqolasida bugungi kunda ortib borayotgan global tahdidlarni oldini olishda, shuningdek mintaqaning hududiy xavfsizligini ta'minlashda mintaqadagi davlatlar oldida turgan eng asosiy vazifalardan biri ekanligi yoritilgan. Muallif so'nggi yillarda Markaziy Osiyo mintaqasining jahondagi geosiyosiy va geostrategik o'rining ortib borishida mintaqaning, tabiiy resurslarga boy ekanligi hamda mintaqani dunyoning yirik davlatlari strategik manfaatlari to'qnashuvi sodir bo'layotgani bilan bog'liq xulosalar berilgan.

Allovuddin Komilov o'zining ***“Markaziy Osiyo: keng qamrovli xavfsizlik va barqaror rivojlanish”***(2024) nomlangan maqolasida bugungi zamonaviy geosiyosiy landshaftda xavfsizlik muammolarining tabiati uning o'ziga hos rivojlanib borishi, muammolarning individual tashvishlardan tortib davlat va mintaqaviy oqibatlargacha qamrab olishini yozadi. Xavfsizlik muammolarining ushbu murakkab tarmog'i uni tushunish va samarali javob berishga yordam beradigan kompleks yondashuvni talab qiladi. Yevrosiyoning markazida joylashgan strategik ahamiyatga ega mintaqada bo'lgan Markaziy Osiyo an'anaviy tahdidlar, shuningdek, ijtimoiy-iqtisodiy va ekologik muammolarni o'z ichiga olgan xavfsizlik muammolari tahlil etilgan.

O'zbekiston, Qozog'iston, Qirg'iziston, Tojikiston, Turkmaniston kabi davlatlarni qamrab olgan Markaziy Osiyoning global kontekstidagi ahamiyatini ortiqcha baholab bo'lmaydi. Mintaqada chegara nizolari va suv mojarolari kabi xavfsizlik, an'anaviy tahdidlar iqtisodiy beqarorlik, ijtimoiy tengsizlik va



atrof-muhit degradatsiyasi kabi noan'anaviy muammolar yoritilgan.

Eldor Aripov *“Afg‘onistonda tinchlik o‘rnatilishining asosiy bosqichlari va istiqbollari”*(2021) mavzusidagi ilmiy maqolasida bugungi kunda Markaziy Osiyo mintaqasidagi o‘zgarishlarda, O‘zbekiston Prezidentining olib borilayotgan ochiq va izchil tashqi siyosati natijasida mintaqada o‘zaro ishonchni mustahkamlanishiga, shuningdek, mintaqada xavfsizlik va barqarorlik muammolarini hal etish, iqtisodiy va madaniy-gumanitar hamkorlikni rivojlantirish uchun qulay shart-sharoitlar yaratilganiga etiborini qaratgan.

Binobarin mintaqadagi ijtimoiy-siyosiy, iqtisodiy, madaniy-gumanitar o‘zgarishlarning bo‘lishi Afg‘oniston zaminida tinchlikning o‘rnatilishligi bilan ham bog‘liqdir. Mamlakatda tinchlikning bo‘lishi Markaziy Osiyo davlatlarining Hind okeani va Fors ko‘rfazi portlariga eng qisqa chiqish yo‘lini ta‘minlaydigan, Janubiy Osiyo, Afrika qittasi davlatlari bozorlari bilan bog‘lash imkonini beradigan transmintaqaviy transport-kommunikatsiya loyihalarini amalga oshirishga kuchli turtki berishi mumkinligi maqolada yozilgan.

Eldor Tulyakov, Farrux Hakimovlar o‘zlarining *“Markaziy Osiyo davlatlari bilan do‘stona hamkorlik – O‘zbekiston tashqi siyosiy faoliyatining ustuvor yo‘nalishi”* (2020) mualliflar maqolada Markaziy Osiyo davlatlari bilan do‘stona, yaqin qo‘shnichilik va o‘zaro manfaatli aloqalarni rivojlantirish va mustahkamlashni asosiy ustuvor tashqi siyosiy yo‘nalish sifatida belgilab berdi. Mazkur yo‘nalish bo‘yicha 2020 yil Davlat dasturida bir qator vazifalar va chora-tadbirlar rejalari nazarda tutilgan edi. Jumladan, Markaziy Osiyo mintaqasidagi mamlakatlar bilan barcha sohalarida o‘zaro do‘stlik, yaxshi qo‘shnichilik va strategik sheriklik ruhida munosabatlarni sifat va mazmun jihatidan yangi bosqichga olib chiqish yo‘nalishida 2020 yil davomida tashqi siyosiy va iqtisodiy faoliyat bo‘yicha davlat idoralari tomonidan 23 ta oliy darajada va 12 ta yuqori darajada tashrif va turli tadbirlar amalga oshirilganligini yozadi.

## ILMIY MUAMMONING TAVSIFI

O‘zbekiston davlati ham Markaziy Osiyo mintaqasida xavfsizlik va barqarorlikni o‘rnatilishidan mintaqadagi eng yirik davlatlardan biri sifatida birdek manfaatdor bo‘lib, bu borada mintaqa davlatlari bilan uzoqni ko‘zlagan holda, ahil qo‘shnichilik va hamkorlik aloqalarini olib bormoqda. Binobarin, 2023-yilning 11-sentabrda O‘zbekiston Respublikasi Prezidenti tomonidan imzolangan beshta yo‘nalish hamda yuzta maqsadni o‘z ichiga olgan PF-158-sonli “O‘zbekiston – 2030” strategiyasi to‘g‘risidagi Farmonda davlatning tashqi siyosatida Markaziy Osiyo mintaqasi davlatlari ustuvor ahamiyatga ega ekanligi belgilab qo‘yildi. Jumladan, strategiyaning beshinchi yo‘nalishi “xavfsiz va tinchliksevar davlat” deb nomlanib, ushbu yo‘nalishda 2030-yilgacha ochiq, pragmatik va faol tashqi siyosat olib borish bo‘yicha islohotlarni amalga oshirishga e‘tibor qaratilib, 91-maqsadida Markaziy Osiyo mintaqasida amaliy hamkorlikni sifat jihatidan yangi bosqichga olib chiqishga e‘tibor qaratilgan. (**“O‘zbekiston – 2030” strategiyasi /PF-158-son // <https://lex.uz/docs/6600413>**)

O‘zining ochiq, pragmatik hamda faol tashqi siyosatida Markaziy Osiyo mintaqasi davlatlarini asosiy hamkor sifatida ko‘rayotgan O‘zbekiston davlati azaldan Sharq bilan G‘arbni bog‘lab turuvchi, Ipak yo‘lining markaziy hududlaridan biri bo‘lgan. Binobarin, o‘zining o‘zgaruvchan kontinental iqlimiga hamda boy tabiiy resurslariga ega bo‘lgan, qariyb uch ming yillik davlatchilik tarixini o‘z ichiga olgan Markaziy Osiyo mintaqasida tinchlik va barqarorlikni, ekologik xavfsizlikni ta‘minlash borasidagi islohotlarni jadallashtirish suv va havo singari zaruratga aylanib qolmoqda. Zero, hozirgi kunda ijtimoiy xavfi yuqori bo‘lgan insoniyatning farovon yashashiga rahna solayotgan, ekstremizm va terrorizm, narkosavdo, shuningdek, mintaqada kelib chiqishi xavfi mavjud bo‘lgan diniy, milliy, irqiy va etnik ziddiyatlarni kelib chiqishini oldini olishda, mintaqa davlatlari bilan birgalikda kurashish darkor bo‘ladi. Bu esa, o‘z navbatida qariyb bir yuz qirqga yaqin millatlarni o‘zaro birlashtirgan, qariyb sakson millionlik beynalmlal aholiga

ega bo'lgan Markaziy Osiyo mintaqasi aholisining tinch va farovon hayot kechirishiga zamin yaratadi.

Bugungi kunda, mintaqada kelib chiqishi mumkin bo'lgan milliy, diniy, irqiy va etnik ziddiyatlar, shuningdek, ekstremizm, terrorizm, narkosavdo, odam savdosi singari ehtimoli xavf-xatarlarni oldini olishda, mintaqa davlatlariga chegaradosh bo'lgan Afg'onistondagi murakkab ichki siyosiy-ijtimoiy inqirozni tinch muzokara yo'li bilan yechish darkor bo'ladi. Chunonchi, 2015-yilning yanvarida Afg'onistonda ISHID tomonidan tashkil etilgan, "Viloyati Xuroson" terrorchi tashkiloti keskin kuchayib mamlakatning 34 viloyatida o'zining a'zolariga egaligi bilan katta xavfga aylandi. Binobarin, BMTning Afg'oniston bo'yicha maxsus vakili Debora Laonsning ma'lumot berishicha, "Viloyati Xuroson" terrorchi guruhi tomonidan amalga oshirilgan hujumlar 2020-yilda 60 tani tashkil etgan bo'lsa, 2021-yilga kelib mamlakatda amalga oshirilgan terrorchilik aktlari 334 tani tashkil etganligi, ushbu terrorchilik guruhi faqatgina Afg'oniston uchun tahdid bo'lib qolmay, balki butun Markaziy Osiyo mintaqasi davlatlariga ham xavf bo'lib qolmoqda.

ISHIDning "Viloyati Xuroson" terrorchi guruhining o'z ta'sirini Afg'onistonda mustahkamlab borishlari bilan bir qatorda, zamonaviy axborot kommunikatsiya texnologiyalaridan ham foydalanayotganliklari mintaqadagi barqarorlikka ham o'zining salbiy ta'sirini ko'rsatadi. Jumladan, terrorchilar o'zlarini internetdagi ijtimoiy saytlardan keng foydalangan holda yoshlarga, ayniqsa Markaziy Osiyo mintaqasidagi yoshlarga radikal ekstremistik g'oyalarni singdirishga urinayotganliklari ularning ta'sirini mintaqada yanada ortib borishiga olib keladi. Ijtimoiy tarmoqlardan keng foydalangan holda go'r yoshlarga radikallashtirishga urinish terrorchi guruhning o'z oldiga qo'ygan maqsadi ya'ni Eron, Afg'oniston, O'zbekiston va Tojikistonning bir qismini o'z ichiga olgan Buyuk Xuroson tarixi mintaqasini tuzishga bo'lgan intilishiga yordam beradi.

O'z navbatida, "Viloyati Xuroson" terrorchi guruhining ushbu maqsadi Markaziy Osiyo mintaqasi davlatlari hukumat rahbarlari oldiga terrorizm va ekstremizmga qarshi kurash jarayonlarida Afg'onistonda hukumat tepasida turgan Tolibonlar bilan birgalikda mamlakatdagi iqtisodiy, savdo, transport va energetika sohalaridagi bir qator ijtimoiy muammolarni hal etishlari darkor bo'ladi. O'z navbatida, afg'on zaminida yig'ilib qolgan ijtimoiy-iqtisodiy muammolarni hal etish jafokash afg'on xalqining ertangi tinch va osuda hayotga bo'lgan ishonchini ortishiga olib keladi. Oilasini, farzandlarini tinchligini va ertangi farovonligini ko'rgan xalq esa, ISHIDning "Viloyati Xuroson" singari terrorchi guruh faoliyatiga qarshi o'zlari kurashadi.

Bu borada mintaqa davlatlari oldida turgan eng muhim masala Afg'onistondagi ijtimoiy-siyosiy, iqtisodiy inqirozning og'ir oqibatlarini yumshatish borasida hukumatlararo strategik rejani ishlab chiqish darkor bo'ladi. Ushbu strategik rejani ishlab chiqish orqali mintaqada xavfsizlik va barqarorlikni ta'minlashga erishiladi. Afg'onistonda tinchlikka erishishda esa, O'zbekiston davlatining olib borayotgan oqilona siyosati muhim ahamiyat kasb etadi. Afg'onistondagi murakkab siyosiy va harbiy vaziyatlar Markaziy Osiyo mintaqasi davlatlari uchun doimiy ravishda xavf tug'dirib kelganligini inobatga oladigan bo'lsak, Afg'onistonda barqarorlik va tinchlikni o'rnatilishidan mintaqa davlatlari ham birdek manfaatdor bo'lmoqda. O'z navbatida, Afg'onistonda tinchlikning o'rnatilishida Markaziy Osiyo mintaqasi davlatlari qatorida birdek manfaatdor bo'lgan, O'zbekiston ham o'zining bir qator tashabbuslari bilan chiqdi. Ushbu tashabbuslar quyidagilardan iborat:

**Birinchi tashabbus,** Afg'onistondagi tinchlik jarayonini qo'llab-quvvatlash. Bu borada, O'zbekiston tomoni Afg'onistondagi harbiy va siyosiy mojarolarni tinch yo'l bilan hal etishda avvalo xalqaro hamjamiyat bilan o'zaro hamkorlikni kuchaytirish orqali tinchlik yo'lida olib borilayotgan muzokaralarni qo'llab-quvvatlash.

**Ikkinchi tashabbus,** Iqtisodiy aloqalar va loyihalarni ishlab chiqish. O'zbekistonning Afg'oniston bilan o'zaro iqtisodiy aloqalarni kuchaytirib, infratuzilma va energetika

sohalarida qator loyihalarni amalga oshirib kelayotganligi nafaqat Afg'oniston hududida balki Markaziy Osiyo mintaqasida tinchlik va barqarorlikni ta'minlashda muhim o'rin tutadi. Jumladan, Termiz – Mazar-i-Sharif temir yo'li, hamda elektr energiyasini yetkazib berish kabi loyihalarning amalga oshirilayotgani, Afg'onistonning iqtisodiyotini rivojlantirishga yordam berishligi bilan bir qatorda uning aholisining turmush darajasini yanada yaxshilanishiga xizmat qilmoqda.

**Uchinchi tashabbus**, Afg'onistonda ta'lim va ijtimoiy barqarorlikni qo'llab-quvvatlash bo'lib, bu borada O'zbekiston o'zining ta'lim muassasalarida Afg'oniston talabalarini o'qitish, ularga malaka oshirish imkoniyatlarini yaratish orqali Afg'onistonning ta'lim tizimini rivojlantirishga hissa qo'shish. Ushbu maqsadlarni amalga oshirishda avvalo Termiz shahrida Afg'oniston yoshlari uchun maxsus ta'lim markazlarini tashkil etish orqali ikki davlat o'rtasidagi madaniy va ijtimoiy munosabatlarni yanada mustahkamlash.

**To'rtinchi tashabbusda** xalqaro hamjamiyat bilan hamkorlikni kuchaytirishga e'tibor qaratilgan.

O'zbekiston ilgari surayotgan tashabbusga ko'ra, Afg'onistonda tinchlik va barqarorlikni ta'minlashda BMT va boshqa xalqaro tashkilotlar bilan o'zaro hamkorlikni kuchaytirish muhim ahamiyat kasb etadi. Jumladan, Afg'oniston masalasini hal etishda mintaqaviy tashkilotlar, jumladan, SHHT (Shanxay hamkorlik tashkiloti) va MDH (Mustaqil Davlatlar Hamdo'stligi)da, shuningdek Markaziy Osiyo davlat rahbarlarining maslahat uchrashuvlarida faol ishtirok etish.

Binobarin, Afg'onistondagi chuqur ijtimoiy-iqtisodiy inqirozni bartaraf etish orqali mintaqada tinchlik va barqarorlikni o'rnatishda xalqaro hamjamiyatning o'rni va roli benihoya yuqori ekanligiga e'tibor qaratib kelayotgan O'zbekiston davlati, ushbu jarayonlarda xalqaro hamjamiyatni doimiy ravishda ishtirok etishga chaqirib kelmoqda.

Afg'oniston zaminida ijtimoiy-siyosiy muammolarning kuchayib borishi natijasida mamlakat aholisining qariyb 69 foizi oziq-ovqat xavfsizligiga ega emasligi bilan bir qatorda, ishsizlik darajasini ham ikki barobarga ortishi olib kelishi bilan birga iqtisodiyotni ham 27 foizga qisqarishiga mamlakat aholisining kundalik turmush darajasiga jiddiy ta'sirini ko'rsatmoqda. Hozirgi kunda, Afg'onistonda 29 millionga yaqin odam yordamga muhtoj, xususan, 6 million afg'on qochoq bo'lib qolgan, va ko'plab oilalar qiyinchiliklarga duch kelmoqda. Afg'onistondagi og'ir ijtimoiy-siyosiy, iqtisodiy vaziyatni bartaraf etishda avvalo ushbu mamlakatga qo'shni bo'lgan davlatlar, xususan Markaziy Osiyo mintaqasi davlatlari asosiy rol o'ynaydi. Afg'oniston bilan chegara ga ega bo'lgan O'zbekistonda ham ushbu mamlakatda yig'ilib qolgan ijtimoiy-iqtisodiy vaziyatni bartaraf etish borasida bir talay samarali ishlar amalga oshirilmoqda.

O'zbekiston Respublikasi ham o'zining tashqi siyosatida Markaziy Osiyo mintaqasi davlatlari bilan o'zaro munosabatlarga asosiy e'tiborini qaratib, mintaqada davlatlari bilan ochiq, konstruktiv, puxta o'ylangan va pragmatik siyosatni olib boryotganligi, mintaqada o'zaro birdamlik hamda barqarorlikni ta'minlashda muhim ahamiyat kasb etadi.

Jumladan, 2024 yilning 9 avgustida Qozog'iston poytaxti Ostona shahrida bo'lib o'tgan Markaziy Osiyo davlatlari rahbarlarining oltinchi Maslahat uchrashuvida qatnashgan prezidenti Shavkat Mirziyoyev bugungi kunda dunyo hamjamiyatida bo'layotgan tahlikali voqealarga to'xtalib, quyidagi fikrlarni ilgari surdi. Ukraina atrofida va Yaqin Sharqda sodir bo'layotgan voqealar mintaqaning barqaror rivojlanishiga to'g'ridan-to'g'ri ta'sir ko'rsatmoqda. An'anaviy savdo va transport zanjirlari buzildi. Biz sanksiyalar siyosatining asiriga aylandik, logistika xarajatlari sezilarli darajada oshdi, inflyatsiya bosimi kuchaymoqda. Jahon kapital bozorida imkoniyatlar qisqarmoqda, proteksionizm kuchayib, yangi-yangi to'siqlar paydo bo'lmoqda.

Darhaqiqat, bugungi kunda Ukraina atrofida va Yaqin Sharqda sodir bo'layotgan to'qnashuvlar oqibati-

da kelib chiqayotgan chuqur inqirozni yumshatish mintaqa davlatlari o'rtasidagi o'zaro ishonchga bog'liq. O'zaro ishonch va birdamlikni ta'minlash esa qariyb 80 millionga yaqin ko'p millatli aholiaga ega bo'lgan Markaziy Osiyo davlatlarining umumiy xavfsizligi hamda barqarorligini ta'minlash bilan bir qatorda, o'zaro integratsiyalashuv jarayonlarini tezlashtiradi. Integratsiyaning kuchayishi savdo-iqtisodiy, tovar ayirboshlash munosabatlarini rivojlantirish bilan bir qatorda, avvalo, Markaziy Osiyo ning qariyb uch ming yil davomida rivojlanib kelayotgan boy tarixini, hamda madaniyatini, uning yagona bo'lgan o'tmini va umumiy kelajagini barqarorlashtirishda ham asos bo'lib xizmat qiladi.

Binobarin, bir daryodan suv ichayotgan madaniyati-ma'naviyati, urf-odat va an'analari bir bo'lgan Markaziy Osiyo mintaqasidagi davlatlarni yagona tarix, yagona o'tmi sh hamda umumiy kelajakni birlashtirayotganligi, mintaqa xalqlarini o'zaro birdamlikda yashashlari uchun asos bo'ladi. Mintaqa mamlakatlari va xalqining o'zaro farovonligini ta'minlash ko'p jihatdan umumiy sa'y-harakatlarga, yaqin hamkorlik qilishga, qat'iy choralar ko'rish va mintaqa manfaatlarini birgalikda ilgari surishga tayyor ekanligiga bog'liq.

Zero, O'zbekistonning tashqi siyosatida — Mintaqaviy xavfsizlik va barqarorlikni ta'minlash konsepsiyasini ishlab chiqish maqsadga muvofiq ekanligiga alohida ahamiyat qaratgan prezidentimiz Shavkat Mirziyoyev uchrashuvda so'zlagan nutqida quyidagi oltita ustuvor masala bo'yicha o'zining takliflarini ilgari surdi.

Ushbu takliflar quyidagilardan iborat:

**Birinchiidan, yangi drayverlar, uzoq muddatli istiqbolda iqtisodiy sheriklikni rivojlantirishning yangi modelini ishlab chiqish.**

Ushbu modelga binoan, Markaziy Osiyo mintaqasida to'laonli erkin savdo hududini shakllantirish orqali saqlanib qolayotgan sun'iy to'siqlarga barham berish. Sun'iy to'siqlarga barham berishda esa, avvalo mintaqaga xalqaro ekspertlarni jalb qilgan holda, kelgusi 5 yilda o'zaro savdo hajmini ikki barobar oshirishni ta'minlaydigan birinchi navbatdagi choratadbirlarni belgilab olish. Choratadbirlarning belgilanishi 500 dan ortiq qo'shimcha tovarlarni ishlab chiqish imkoniyatini yaratadi.

**Ikkinchiidan esa,** sanoat kooperatsiyasini o'zaro qo'llab-quvvatlash va rag'batlantirish orqali chegaraoldi hamkorlikka doir maxsus hududlar, zamonaviy avtomobillar, maishiy elektronika, farmatsevtika preparatlari ishlab chiqish, qishloq xo'jaligi va to'qimachilik klasterlari, logistika markazlari va infratuzilma loyihalarini amalga oshirish.

Chegaralar oldi savdo-sotiq munosabatlarini rivojlantirishda esa, Markaziy Osiyo investitsiya kengashini tashkil etish, mintaqa mamlakatlari Innovatsion rivojlanish bankini tashkil etish, qo'shma investitsiya forumlarini muntazam o'tkazib borish ham mintaqa istiqbolini belgilab beradi.

**Uchinchiidan,** Jahon banki xulosasiga ko'ra, mamlakatlarimiz hali ham dunyodagi iqtisodiyoti eng kam birlashgan mamlakatlar qatorida qolmoqda.

Bunda, mintaqa geografiyasining o'ziga xosligi tufayli tashqi savdo yuklarini tashish xarajatlari ulushi tovar yakuniy qiymatining 50 foizini tashkil etayotgani, dunyodagi o'rtacha ko'rsatkichdan 4–5 barobar yuqori ekanligini bildiradi.

Tovarlarni tashish va yetkazib berishdagi xarajatlarning sun'iy ravishda ortib borishini oldini olishda avvalo mintaqada samarali transport yo'lagini rivojlantirish zarur bo'ladi. Bu borada esa, kompleks choratadbirlar ishlab chiqilganligi Yevropa Ittifoqi, Xitoy, Janubiy va Janubi-Sharqiy Osiyo hamda Yaqin

Sharq bozorlariga chiqishni ta'minlovchi ko'plab loyihalarni amalga oshirishga imkon berdi.

**To'rtinchidan esa**, mintaqada oziq-ovqat xavfsizligini ta'minlash sohasida ishlarni muvofiqlashtirilgan holda amalga oshirish lozim ekanligi nazarda tutilgan.

Ushbu taklifga binoan mintaqada asosiy turdagi oziq-ovqat mahsulotlari bo'yicha ichki ehtiyojlarni qondirish, balki xalqaro bozorda mustahkam o'rinlarni egallashga e'tibor qaratildi. Qishloq xo'jaligida oziq-ovqat mahsulotlarini yetishtirishda avvalo mintaqada agrar sohadagi ishlab chiqarish jarayoniga innovatsion usullarini joriy etish orqali hosildorlikni oshirish, chuqur qayta ishlashni rivojlantirishda seleksiya sohasidagi ilmiy tadqiqot ishlarini amalga oshirish esa, oziq-ovqat mahsulotlarini ko'payishi bilan bir qatorda demografik jihatdan o'sib borayotgan mintaqada ehtiyojlarini qondirish bilan bir qatorda oziq-ovqat mahsulotlarini eksport qilishga ham yordam beradi.

Biroq, Markaziy Osiyo mintaqasi davlatlarining to'g'ridan-to'g'ri dengizga chiqish imkoniyatlarini cheklanganligi, mintaqadagi mamlakatlar o'rtasida oziq-ovqat xavfsizligini ta'minlash borasida xalqaro forumni tashkil etish va o'tkazishni taqazo etadi.

**Beshinchidan** global iqlim o'zgarishlarining og'ir oqibatlarini mintaqada davlatlarida sezilayotganligi, yildan-yilga haroratning ko'tarilib borishiga, bu esa, yillik yog'in miqdorini kamayib borishi bilan bir qatorda, tog'larda muzliklarning erishiga olib kelmoqda. Bunday iqlim o'zgarishlari Markaziy Osiyo mintaqasida tabiiy iqlim buzulishining oldini olishda, ekologik barqarorlikni ta'minlashda, avvalo xalqaro jamoatchilik, fondlari va donorlik tashkilotlarini e'tiborini ushbu o'tkir muammoga, ya'ni Orol fojiasiga yechim topishga qarash orqali mintaqadagi ekologik vaziyat haqida qo'shma taqdimotlarni o'tkazish kerak.

Orol fojiasini bartaraf etishda esa, Markaziy Osiyo mintaqasidagi transchegaraviy daryolarning suv resurslaridan oqilona foydalanishning strategiyasini ishlab chiqish, muammoni yumshatish bilan bir qatorda ekologik muvozanatni tiklashga yordam beradi.

**Oltinchidan, mintaqaning energetika sektoridagi o'zaro hamkorlikni rivojlantirish dolzarb ahamiyat kasb etadi.**

Bu borada avvalo mintaqaviy ko'lamda elektr energiyasi generatsiyasini oshirish va uni uchinchi mamlakatlarga eksport qilish bo'yicha qator strategik loyihalarni ishlab chiqishni taqazo etadi. Bundan tashqari, Markaziy Osiyo mintaqasida atom energetikasini rivojlantirish, uglevodorodlarni yetkazib berishni oshirish bo'yicha rejalar mavjudligi mintaqada energetika barqarorligini ta'minlashda muhim ahamiyatga ega.

Markaziy Osiyo mintaqasi davlatlari o'rtasida parlamentlararo almashuvlarni rivojlantirish, mintaqada madaniy-tarixiy merosni umumiylikni hisobga olgan holda, xalqarimizning mintaqada kelajagi uchun daxldorligi, birdamligi, umumiy mas'uliyatni anglash mintaqada barqarorlik va tinchlikni ta'minlashda muhim ahamiyat kasb etadi.

Shuningdek, aholisining asosiy qismini yoshlar tashkil etayotgan Markaziy Osiyo mintaqasi davlatlari o'rtasida, ta'lim va akademik almashuv dasturining qabul qilinishi mintaqadagi yetakchi oliy o'quv yurtlarining diplomlarini o'zaro tan olish to'g'risidagi bitimni ishlab chiqishni taqazo etadi.

Shuningdek, prezident mintaqada davlatlarining iqtidorgir talabalariga o'qishi uchun o'zaro kelishuvlar asosida stipendiyalar ajratishni taklif qildi.

Ushbu loyihalarni batafsil muhokama qilish uchun esa, Toshkent shahrida Markaziy Osiyo mintaqasi davlatlarining ta'lim vazirlari, yetakchi universitetlarni rektorlari, olimlar va ekspertlarni qo'shib iqtidorgir talabalarni aniqlashda, shaffoflikni ta'minlashga yordam berishini ta'kidlab o'tdi.

Shuningdek, Markaziy Osiyo mintaqasi davlatlaridagi boy madaniy va ekologik xilma-xillikni inobatga olgan holda, mintaqada turizm sektorini rivojlantirish orqali, mamlakatlar o'rtasidagi o'zaro hamkorlikning yangi drayverini yaratishni ichki turistik oqim ulushining sezilarli darajada ortishiga olib keldi.

Turistik almashuvni yanada kengaytirish uchun esa, «Bitta tur — butun mintaqa» tamoyili bo'yicha milliy ID kartalarni o'zaro tan olish va ommaviy turistik mahsulotlarni ishlab chiqish masalalarini o'rganib chiqish taklif qilindi. (Mirziyoyev Sh.M. 2024)

## **METODLAR**

Markaziy Osiyo mintaqasida xavfsizlik va barqarorlikni ta'minlashda O'zbekistonning tutgan o'rni va roli mavzusini yozishda quyidagi metodlardan foydalanildi:

**Siyosiy tahlil metodi:** Ushbu metodka O'zbekistonning Markaziy Osiyo mintaqasidagi xavfsizlik va barqarorlikni ta'minlash borasidagi tashqi siyosatining asosiy yo'nalishlari tahlil qilinib, ushbu metodka O'zbekistonning mintaqadagi davlatlar bilan o'zaro hamkorligi, Markaziy Osiy mintaqasida xavfsizlik va barqarorlikni taminlash yo'lidagi diplomatik tashabbuslarining mintaqa xavfsizligiga strategik ta'siri bo'yicha chuqur tushuncha beradi.

**Tuzilmaviy tahlil metodi:** O'zbekistonning Markaziy Osiyo davlatlari bilan o'zaro aloqalarini yangi bosqichga olib chiqishda va mintaqada kelib chiqishi muqarrar bo'lgan taxdidlarni oldini olishda mintaqaviy tashkilotlar (masalan, ShHT, MDU, O'zbekiston–Afg'oniston–Pokiston uch tomonlama doirasi)dagi faoliyatini o'rganishda ushbu metod o'zning samarasini beradi. Ushbu metod yordamida O'zbekistonning mintaqaviy xavfsizlikka qo'shgan hissasi va uning barqarorlikni ta'minlashdagi roli aniqlanadi.

**Yangi tashabbuslar tahlili:** Bunda, Markaziy Osiyo mintaqasida xavfsizlik va barqarorlikni ta'minlashda O'zbekiston tomonidan ilgari surilayotgan yangi tashabbuslar. Jumladan, mintaqaning energetika tizimini yaxshilash, mintaqa davlatlari o'rtasida o'zaro iqtisodiy integratsiyani kuchaytirish, ijtimoiy hamkorlikni muhokama qilish. Bu metod orqali O'zbekistonning iqtisodiy va siyosiy iqlimdagi o'zgarishlarga qanday moslashayotgani va o'zini qanday faoliyatlarda ko'rsatayotgani tahlil qilinadi.

**Tarixiy tahlil metodi:** Markaziy Osiyodagi siyosiy va iqtisodiy tarixni o'rganish, shuningdek, O'zbekistonning bu tarixdagi o'rni va mintaqaviy xavfsizlikka qaratilgan tarixiy harakatlari tahlil qilinadi. Tarixiy kontekst mintaqaviy hamkorlik va xavfsizlikning rivojlanishini tushunishga yordam beradi.

**Statistik va empirik tahlil:** O'zbekiston va Markaziy Osiyo davlatlari o'rtasidagi iqtisodiy va ijtimoiy ko'rsatkichlarni tahlil qilish. Bu metod orqali xavfsizlikni ta'minlashning iqtisodiy, ijtimoiy va ekologik jihatlarini o'rganish mumkin.

**Ahamiyatli aktorlar bilan intervyular va so'rovlar:** Diplomatlari, ekspertlar va siyosatchilar bilan intervyular olib, O'zbekistonning xavfsizlikni ta'minlash borasidagi tashabbuslari va ularning amalga oshirish jarayonini aniqlash. Bu metod faoliyatlarining ichki va tashqi omillarini o'rganishga yordam beradi.

Ushbu metodlar yordamida Markaziy Osiyoda xavfsizlik va barqarorlikni ta'minlashda O'zbekistonning tutgan o'rni va roli haqida chuqurroq, ilmiy asoslangan xulosalar olish mumkin.

## **NATIJALAR VA MUHOKAMA**

Markaziy Osiyo mintaqasida xavfsizlik va barqarorlikni ta'minlashda O'zbekistonning tutgan o'rni va roli haqida maqola natijalari va muhokamasi bir qator asosiy omillarni o'z ichiga oladi bular quyidagilar:

**Xavfsizlikdagi hamkorlik va tashabbuslar:** O'zbekistonning Markaziy Osiyodagi xavfsizlik va barqarorlikni ta'minlashga yo'naltirilgan tashabbuslari kuchli o'rin egallaydi. Mamlakat, jumladan, chegaraviy hududlarda barqarorlikni saqlash va davlatlararo hamkorlikni rivojlantirishga urg'u beradi. O'zbekistonning Afg'oniston bilan chegaradoshligi, shuningdek, mintaqaviy xavfsizlikda Afg'onistonning muhim roli ushbu tashabbuslarda asosiy omil hisoblanadi.

**Diplomatik harakatlar va mintaqaviy integratsiya:** O'zbekistonning so'nggi yillardagi tashqi siyosatidagi o'zgarishlar, jumladan, qo'shni davlatlar bilan munosabatlarning yaxshilanishi, mintaqaviy barqarorlikka xizmat qilmoqda. Xususan, O'zbekiston Markaziy Osiyo davlatlari rahbarlari bilan uchrashuvlarni tashkil etib, iqtisodiy, ijtimoiy va xavfsizlik masalalarida integratsiya jarayonini faollashtirdi.

**Iqtisodiy barqarorlik orqali xavfsizlikni ta'minlash:** Maqolada iqtisodiy taraqqiyotning xavfsizlik bilan bog'liqligi haqida ham ta'kidlanadi. O'zbekiston iqtisodiy hamkorlik orqali Markaziy Osiyoda barqarorlikka hissa qo'shmoqda, ayniqsa, transport va logistika yo'llarini rivojlantirish mintaqaviy barqarorlikka ijobiy ta'sir ko'rsatmoqda. O'zbekistonning iqtisodiy hamkorlik va o'zaro bog'liqlik strategiyasi mintaqada ichidagi ijtimoiy-iqtisodiy rivojlanishni mustahkamlaydi.

**Xalqaro hamkorlik va tashkilotlarda faol ishtirok:** O'zbekiston BMT, ShHT, MDH kabi xalqaro tashkilotlarda faol ishtirok etib, mintaqada xavfsizlikni ta'minlashda o'z pozitsiyasini mustahkamlab kelmoqda. Bu hamkorlik doirasida O'zbekiston xalqaro terrorizm, narkotrafik, ekstremizm kabi tahdidlarga qarshi kurashga doir tadbirlarni amalga oshirishda mintaqaviy yetakchi sifatida ko'rilmog'da.

Yuqoridagi omillarni hisobga olganda, O'zbekistonning mintaqadagi roli kuchayib borayotganini ko'rish mumkin. Bu, nafaqat xavfsizlik, balki ijtimoiy va iqtisodiy rivojlanishni ham ko'zlagan ko'p qirrali siyosat orqali amalga oshirilmoqda. Maqola shuni ko'rsatadiki, O'zbekiston mintaqada davlatlari o'rtasidagi o'zaro ishonch va iqtisodiy o'zaro bog'liqlikni mustahkamlash orqali barqarorlik va xavfsizlikni ta'minlashga katta hissa qo'shmoqda.

Agar ushbu mavzu bo'yicha yana boshqa jihatlar yoki qo'shimcha misollar kerak bo'lsa, aytib o'ting.

#### XULOSA

Xulosa qilib aytganda, bugungi tahlikali bir davrda Markaziy Osiyo mintaqasida tinchlik va barqarorlikni ta'minlashda, avvalo mintaqada davlatlari o'rtasidagi o'zaro integratsiya jarayonlarini kuchaytirish zarur. Bunda avvalo quyidagi ishlarni amalga oshirish darkor bo'ladi:

**Birinchidan,** Markaziy Osiyo mintaqasi davlatlari o'rtasida xalq diplomatiyasini yo'lga qo'yish darkor. Xalq diplomatiyasini yo'lga qo'yilishi tili va dini bir bo'lgan, asrlar davomida shakllanib kelgan yagona tarix, urf-odat, qadriyat hamda madaniyatning yanada mustahkamlanishiga sabab bo'ladi. Shuningdek, xalq diplomatiyasini rivojlantirish Sharq va G'arbni bog'lab turuvchi chorrahada joylashgan Markaziy Osiyo mintaqasida asrlar davomida yashab kelayotgan ko'p millatli xalqlar o'rtasida tashqi ta'sirlar natijasida kelib chiqishi mumkin bo'lgan milliy, etnik va diniy ziddiyatlarni oldini olishda muhim ahamiyatga ega.

**Ikkinchidan,** mintaqada savdo-iqtisodiy, ijtimoiy-siyosiy, madaniy-gumanitar yo'nalishlarda o'zaro aloqani rivojlantirib borishda mintaqada davlatlari chegaralari o'rtasidagi sun'iy to'siqlarni olib tashlash darkor bo'ladi. Sun'iy to'siqlarni olib tashlash esa, tovar ayirboshlashni yaxshilanishi bilan bir qatorda, mintaqada davlatlarining tashqi savdosini o'sishiga olib keladi. Tashqi savdoning o'sib borishi mamlakatlarning iqtisodiy barqarorligiga olib keladi.

**Uchinchidan,** mintaqaning tabiiy geografik joylashuviga e'tibor beradigan bo'lsak, mintaqada davlatlarining dengiz savdo yo'lga uzoq joylashganligini ko'rishimiz mumkin. Dengiz savdo yo'lidan uzoqda joylashgan, o'zining xilma-xil tabiiy resurslariga ega bo'lgan mintaqada davlatlarida o'zaro integratsiyani

rivojlantirish, aholisining asosiy qismini yoshlar tashkil qilayotgan mintaqada barqarorlikni ta'minlashga asos bo'ladi.

**To'rtinchidan**, Markaziy Osiyo mintaqasidagi Orol fojiasi ekologik muammolarni keltirib chiqarayotgan bo'lsa, mintaqa davlatlari uchun xavf tug'diruvchi Afg'onistondagi ichki ijtimoiy-iqtisodiy inqirozlarni bartaraf etish, shuningdek, ISHIDning Afg'onistondagi qanoti deb qaraladigan "Viloyati Xorasan" terrorchilik tashkilotining kuchayib borishi mintaqa xavfsizlik va barqarorligiga tahdid soladi. Ushbu tahdidlarni oldini olishda esa mintaqa davlatlarining o'zaro hamkorligini kuchaytirish darkor bo'ladi. Zero, mintaqada barqarorlikni ta'minlash ikki omilga bog'liq bo'lib, birinchisi mintaqada mavjud suv resurslaridan samarali foydalanish orqali o'sib borayotgan aholining oziq-ovqatga bo'lgan ehtiyojlarini qondirib borish darkor bo'ladi. Suv resurslaridan oqilona foydalanish esa trans daryolarning suvlarini tejash orqali Orol dengiziga yetib borishini ta'minlash imkoniyatini beradi. Afg'onistondagi muammolarni bartaraf etish mintaqada tinchlik va barqarorlikni ta'minlash bilan bir qatorda, mintaqa davlatlarini Karachi fortiga chiqish imkoniyatini beradi.

#### FOYDALANILGAN ADABIYOTLAR RO'YXATI

1. Mirziyoyev Sh.M., «Markaziy Osiyoning buguni va kelajagi umumiy sa'y-harakatlarimizga bog'liq»// <https://www.gazeta.uz/uz/2024/08/09/speech/>
2. Anna Matveeva., The Making of the New Central Asia: Politics and Culture in the Post-Soviet States // Working Paper no. 79 - Development as State-making - KYRGYZSTAN IN CRISIS: PERMANENT REVOLUTION AND THE CURSE OF NATIONALISM Anna Matveeva Crisis States Research Centre September 2010./ Crisis States Working Papers Series No.2 ISSN 1749-1797 (print) ISSN 1749-1800 (online). P.- 28.
3. Sebastien Peyrouse., Central Asia: A New Great Game? // The New Great Game china and sovth and central asia in the era of reform./ Edited by tbomas finger Stanford Universiti Press 2007.
4. Edward Schatz.,The Politics of Rights and the Right to Politics in Kyrgyzstan.// Edward Schatz, Associate Professor, Political Science ed.schatz@utoronto.ca Office Hours: Wednesdays 10-12, 320N Munk (1 Devonshire Place). - 2009.
5. Nargis Kassenova., Kazakhstan's Foreign Policy: Continuity in Change. // Central Asia-Caucasus Institute & Silk Road Studies Program, Joint Center American Foreign Policy Council / Institute for Security & Development Policy 509 C St NE, Washington, DC 20002 / V. Finnbodavägen 2, 13130 Stockholm-Nacka, Sweden. – 2015. P. 2-8.
6. Shirin Akiner., Central Asia: The Struggle for Stability // CENTRAL ASIA: CONFLICT OR STABILITY AND DEVELOPMENT?/Minority Rights Group 1999 British Library Cataloguing in Publication Data A CIP catalogue record for this book is available from the British Library ISBN 1 897693 36 2 ISSN 0305 6252 Published April 1999 Typeset by Texture Printed in the UK on bleach-free paper by MFP Design and Print. P. 3-18.
7. Marat Yermukanov.,The Role of Central Asia in Global Security// Central Asia Security Policy Brief, No.17, OSCE Academy, 2015; Central Asia Beyond 2014: Building Regional Security Architecture, ISPI Analysis, No. 262, June 2014. P.4-14.
8. S. Frederick Starr, Svante E. Cornell., The Long Game on the Silk Road: US and EU Strategy for Central Asia and the Caucasus Paperback. // The Long Game on the Silk Road: US and EU Strategy for Central Asia and the Caucasus Paperback – April 3, 2018. P. 162.
9. Mirzayev N.X.Markaziy Osiyo mintaqasi: xavfsizlikka tahdid manbalari va ularga qarshi kurashish choralari.// So'ngi ilmiy tadqiqotlar nazariyasi 7-jild 3-son respublika ilmiy-uslubiy jurnali 13.03.2024. B.81-86.



10. Allovuddin Komilov., Markaziy Osiyo: keng qamrovli xavfsizlik va barqaror rivojlanish.//Center For Progressive Reforms/13.08.2024.
11. Eldor Aripov: «Biz Afgʻonistonda tinchlik oʻrnatilishiga har qachongidan yaqinmiz»// <https://kun.uz/news/2020/08/27/eldor-aripov-biz-afgonistonda-tinchlik-ornatishiga-har-qachongidan-yaqinmiz?q=%2Fuz%2Fnews%2F2020%2F08%2F27%2Feldor-aripov-biz-afgonistonda-tinchlik-ornatishiga-har-qachongidan-yaqinmiz#!>
12. Eldor Tulyakov, Farrux Hakimovlar Markaziy Osiyo davlatlari bilan doʻstona hamkorlik – Oʻzbekiston tashqi siyosiy faoliyatining ustuvor yoʻnalishi./11.08.21// <https://yuz.uz/uz/news/markaziy-osiyo-davlatlari-bilan-dostona-hamkorlik--ozbekiston-tashqi-siyosiy-faoliyatining-ustuvor-yonalishi>.
13. Дебора Лаёнс. АКШ ИШИДнинг Афғонистондаги бўлинмасига алоқадор афғонларга қарши санкциялар эълон қилди.// <https://daryo.uz/k/2021/11/23/aqsh-ishidning-afgonistondagi-bolinmasiga-aloqador-afgonlarga-qarshi-sanksiyalar-elon-qildi/k/rss>
14. “Tolibon”dan ham radikalroq “Viloyati Xuroson”: ISHIDning Afgʻonistondagi boʻlinmasi kimlar, nima uchun ularni hatto “Tolibon” ham qoralamoqda? // <https://daryo.uz/2021/08/28/tolibondan-ham-radikalroq-viloyati-xuroson-ishidning-afgonistondagi-bolinmasi-kimlar-nima-uchun-ularni-hatto-tolibon-ham-qoral/>
15. **Мустафоев Б. Афғонистон бўйича халқаро конференция тўғрисида** // <https://isrs.uz/uz/yangiliklar/omezdunarodnoj-konferenci-po-afganistanu>
16. **Ҳакимов Ф. Халқаро ва минтақавий ташкилотлар доирасида Ўзбекистоннинг кўп томонлама дипломатияси.** / 02 Сен. 2022 й // <https://strategy.uz/index.php?news=1597>
17. Камиллов А. Афғон масаласида катта интервью берди // <https://www.gazeta.uz/uz/2020/02/29/komilov/>
18. Zokhidjon Khayitmatov. Марказий Осиё минтақасида гиёҳвандликнинг салбий оқибатларидан ёшларни сақлаш муаммолари // Жамият ва инновациялар - Society and innovations. DOI:<https://doi.org/10.47689/2181-1415-vo14-iss5/S-pp360-364>. Special Issue – 05 (2023) / ISSN 2181-1415

# “UFQ” ROMANING FONOPOETIK TAHLILIGA OID BA’ZI MULOHAZALAR

**Umarova Zilolaxon Ulmasboyevna**

**Annotatsiya:** Mazkur maqolada Said Ahmadning “Ufq” trilogiyasidagi fonopoetik vositalardan foydalanish san’ati tahlil qilinadi. Yozuvchi trilogiyada alliteratsiya, assonans, ritmik parallelizm va pauza kabi fonetik usullar yordamida asarning badiiy-estetik qiymatini oshirishga muvaffaq bo’lgan. Fonetik vositalar orqali qahramonlarning hissiy kechinmalari, voqealarning dinamikasi va drammatizmi chuqurroq yoritiladi. Maqolada ushbu usullar misollar orqali tahlil qilinib, ularning trilogiyaning umumiy badiiy qiymatiga qo’shgan hissasi yoritilgan.

**Kalit so’zlar:** *Fonopoetika, fonetik vositalar, badiiy-estetik tahlil,*

*alliteratsiya, assonans, ritmik parallelizm, pauza.*

**Аннотация:** В данной статье проводится анализ использования фонопоэтических средств в трилогии Саида Ахмада «Уфук». В произведении автор мастерски применяет такие фонетические приемы, как аллитерация, ассонанс, ритмический параллелизм и пауза, что способствует повышению художественно-эстетической ценности произведения. Через фонетические средства раскрываются эмоциональные переживания персонажей, динамика событий и драматизм. В статье анализируются примеры использования этих приемов и их вклад в общую художественную ценность трилогии.

**Ключевые слова:** фонопоэтика, фонетические средства, художественно-эстетический анализ, аллитерация, ассонанс, ритмический параллелизм, пауза.

**Abstract:** This article analyzes the use of phonopoetic devices in Said Ahmad’s “Ufq” trilogy. The author skillfully employs phonetic techniques such as alliteration, assonance, rhythmic parallelism, and pause to enhance the artistic and aesthetic value of the work. Through these phonetic devices, the emotional experiences of the characters, the dynamics of the events, and the drama are more deeply explored. The article examines examples of these techniques and their contribution to the overall artistic value of the trilogy.

**Keywords:** Phonopoetics, phonetic devices, artistic-aesthetic analysis, alliteration, assonance, rhythmic parallelism, pause.

## 1. KIRISH.

Adabiy asarlarda obrazlarning ichki ruhiy holati va ularning tashqi dunyo bilan munosabatlarini ifodalashda tilning estetik xususiyatlari muhim o‘rin tutadi. Ushbu estetik xususiyatlarni tahlil qilishda fonopoetik usullar alohida ahamiyatga ega, chunki ular orqali asardagi tovushlar poetik obrazlarga mazmun va emotsional ta’sir kuchi beradi. Shuningdek, fonopoetika tilning tinglovchida uyg‘otadigan psixologik va estetik tajribasini tadqiq qilish imkonini beradi.

Said Ahmadning “Ufq” romani o‘zbek adabiyoti tarixida betakror asarlardan biri bo‘lib, uning lingvo-poetik va fonopoetik xususiyatlari mazkur asarning o‘zgacha ruhini anglashda muhim rol o‘ynaydi. Ro-

man qahramonlarining ichki olami, murakkab hayotiy kurashlari va shaxsiy tajribalari o'ta nozik va o'ziga xos bir tarzda ifodalanadi. Tovushlar, ritm va intonatsiyalarning uyg'unligi orqali yozuvchi asarda qahramonlarning kechinmalarini chuqur anglatishga erishadi.

## 2. MATERIALLAR VA USULLAR.

Ushbu maqolada "Ufq" romanining fonopoetik jihatlari tahlil qilinadi va Said Ahmad tomonidan qo'llanilgan poetik tovushlarning asardagi badiiy obrazlarga qanchalik ta'sir qilishi o'rganiladi. Maqolaning asosiy maqsadi, romandagi tovushning lingvopoetik va semantik xususiyatlarini yoritib, o'quvchi va qahramonlar orasidagi hissiy aloqani mustahkamlovchi elementlarni ochib berishdan iboratdir. Tilning material tomoni tovushlar bo'lganligi sababli, tildagi so'zlar, iboralar va gaplar aynan nutq tovushlari orqali shakllanadi. Nutq tovushlari kommunikativ vazifa bajarish bilan birga, ba'zan asarning uslubiy rang-barangligini oshirishga ham xizmat qiladi. Nutqdagi fonetik vositalar, ya'ni tovushlarning turli xil o'rinlardagi takrorlanishi, urg'u, ohang va intonatsiya badiiy asarlarda muhim stilistik vositaga aylanadi. Ayniqsa, lirik janrlarda tovushlar va ohanglar hissiy ta'sirchanlikni oshirishda, o'quvchi ruhiyatiga ta'sir o'tkazishda muhim rol o'ynaydi. Biroq fonetik vositalar faqat lirik asarlargagina xos emas. Ba'zan nasriy asarlarda ham tovushlarning o'ziga xos uyushmasi, urg'ular va intonatsiyalar orqali hissiy tus yaratiladi va voqealarning muhitiga o'ziga xos uslubiy bo'yodkorlik qo'shiladi. Shu sababli fonetik vositalar nafaqat matnning fonetik jihatlari boyitadi, balki uning mazmuniy-estetik jihatlari ham ochib beradi.

"Ufq" trilogiyasida fonetik vositalar muhim o'rin tutadi. Fonetik vositalar matnning tovushiy jihatlari-dan foydalanib, asarni estetik jihatdan boyitadi. Ular yordamida yozuvchi obrazlarning hissiy kechinmalarini, voqealar dinamikasi va hayotiy drammatizmini o'quvchiga yaqinlashtiradi.

Said Ahmad "Ufq" romanida alliteratsiya san'atidan mohirona foydalanadi. Bu uslubiy vosita, asardagi ohang va ritmni oshirish bilan birga, obrazlarni yanada jonlantirish va o'quvchining e'tiborini jalb qilishga xizmat qiladi. Alliteratsiya, asosan, ma'lum bir tovushning bir necha so'zlarda takrorlanishi orqali hosil bo'ladi, bu esa tuyg'ularning yanada kuchliroq ifodalanishiga olib keladi.

"Ufq" romanida Said Ahmad muhim sahnalar va obrazlarni tasvirlar ekan, bosh harflar yoki unli tovushlarni takrorlab, voqeaga dramatik ohang beradi. Bu bilan o'quvchi voqealarning hissiy ta'sirini kuchliroq his qiladi va qahramonlarning ruhiy kechinmalarini chuqurroq anglaydi.

## 3. NATIJALAR.

Said Ahmad qahramonlarning ichki dunyosini, ularning ruhiy holatlarini va voqealar dinamikasini ifodalashda alliteratsiyadan mahorat bilan foydalanadi. Urushning shiddati va odamlarning hissiy to'liq inlanishlarini tasvirlash uchun yozuvchi bir xil undosh tovushlarning takrorlanishini qo'llaydi:

Misol: "Shamol shiddat bilan shitirlab, shovqin solib ketardi."

Bu jumlada "sh" tovushining takrorlanishi (alliteratsiya) shamolning shiddatini, tabiatning beqarorligini va voqealar dinamikasini kuchaytiradi. Ushbu tovush takrorlanishi orqali yozuvchi voqeaning shiddatli xarakterini yanada yaqqol ko'rsatadi. (1-jild, 67-sahifa)

Asarda assonansdan foydalanish orqali esa hissiy holat va voqealarga estetik ta'sir ko'rsatishga erishiladi. Assonans she'riyat va nasrda takrorlanuvchi tovushlar orqali ma'lum bir ohang va hissiy holat yaratishda qo'llaniladigan fonetik vositadir. Said Ahmadning "Ufq" asarida assonans voqealarga estetik ta'sir ko'rsatishda muhim rol o'ynaydi. Assonans, ma'lum tovushlarning takrorlanishi orqali, matnning hissiy ta'sirini oshiradi va o'quvchini voqea hamda xarakterlarning ruhiy olamiga yaqinlashtiradi.

Misol tariqasida "Ufq" romanida ishlatilgan assonanslarni ko'rsatish mumkin. Bu usul matnni yanada

jozibador, estetik jihatdan boy qiladi va o'quvchida kuchli his-tuyg'ular uyg'otadi. Masalan, qayta-qayta ishlatilgan "a" tovushi qo'rquv yoki hayajon hissini kuchaytirishi mumkin, chunki u jarangli va o'tkir bo'lib, matndagi dinamizmni oshiradi. Shu bilan birga, "o" kabi yumshoq tovushlar esa xotirjamlik va mu-lohaza holatini ifodalashda qo'llanadi.

Bu kabi fonetik san'atlar, jumladan assonans, faqat tovushlarni emas, balki o'quvchining ruhiy tajribasini ham shakllantiradi. Assonansni tahlil qilish orqali adibning ma'naviy va estetik nuqtai nazarini yanada chuqurroq tushunish mumkin. Quyidagi misol assonansning badiiy maqsadda ishlatilishini ko'rsatadi:

Misol: "Olov alangasi orasida odamlar ojiz qoldi."

Bu jumlada "o" tovushi takrorlanib, assonans hosil qilgan. Bu tovush yong'in sahnasidagi og'ir vaziyatni va odamlarning ojizligini kuchaytiradi.(1-jild, 83-sahifa.)

Ushbu usul orqali yozuvchi voqealarning og'irligini o'quvchiga yaqinroq va kuchliroq ifodalashga erishadi.

#### Ritmik parallelizm

Ritmik parallelizm fonopoetik vositalar qatorida turib, asardagi qahramonlar ruhiyatini chuqurroq ochib berishda muhim o'rin tutadi. Yozuvchi ushbu usul orqali voqealar rivoji va qahramonlarning hissiy holatini yanada yaqqol tasvirlaydi.

Misol: "Uning qo'llari qaltirardi, yuragi qattiq urardi, ko'zlari qiniday ochilib qolgan edi."

Ushbu ritmik parallelizm qahramonning ruhiy holatini ifodalab, uning ichki kechinmalarini kuchaytiradi. Ritmik tarzda bir xil tuzilishga ega bo'lgan iboralarning takrorlanishi voqeaning chuqur drammatizmini oshiradi. (3-jild, 221-sahifa)

#### Pauza

Bundan tashqari, pauza va ovoz balandligini tasvirlovchi fonopoetik elementlar ham qo'llaniladi. Ular orqali qahramonning hissiy holatlari va dramatik voqealar yanada kuchayadi.

Misol: "U... u hech qachon qaytmaydi."

Ushbu pauza qahramonning ichki qiynoqlari va tushkunlik holatini ko'rsatadi. Matndagi pauzalar qahramonning kechinmalarini chuqurroq ifodalashga xizmat qiladi. (1-jild, 89-sahifa)

Ma'lumki, tovushlarni cho'zib talaffuz qilish orqali ma'no kuchayishi, ta'kid, ajablanish, hayajon, kinoya kabi turli ma'no nozikliklari ifodalanishi mumkin. So'zlovchi tovushlar vositasida muayyan bir ma'no bo'yoqdorligini ifodalamoqchi bo'lsa, tovushlarni cho'zish, tushirib qoldirish yoki tovushlar o'rnini almashtirish orqali bayon qiladi. Tinglovchi ham ma'noni tovushlar vositasida qabul qiladi. Shuning uchun bunday hodisalar ma'noga ta'sir qiladi.

Badiiy matn ijodkorlari ham poetik maqsadini tovush o'zgarishlari orqali amalga oshirishi mumkin.

M: Bu gaplarga quloq solib iljayib o'tirgan Azizxon qandaydir g'alaba qilgan kishidek mag'rur o'rnidan turdi. O'zicha qoyil, "**qo-o-yil**" deb qo'yardi.(21-bet)

Azizxon birinchi marta qoyil deganda ushbu leksemaning normal ma'nosi anglashiladi. Ikkinchi marta qo'llagan "qo-o-yil" so'zidagi "o" unlisini cho'zish orqali esa, ta'kid kuchayishi, ta'sirchanlik ortishi hodisalari yuzaga keladi. Ichki hayajonning ortishi ifodalanadi, o'ziga va mavjud vaziyatga bo'lgan ishonch, iftixor tuyg'ulari yanada bo'rttiriladi.

#### 4.MUNOZARA.

Badiiy asarlarda personaj nutqida fonetik o'zgachalikni uslubiy vosita sifatida qo'llash asar badiiyligini ta'minlovchi fonostilistik asoslardan biri hisoblanadi.

Nutqda bir tovushni ikkinchisi bilan almashtirish ham uslubiy vazifa bajaradi. So'zdagi tovushlarni to'g'ri talaffuz qila olmaslik, biri o'rnida ikkinchisini qo'llash, ko'pincha, bolalar nutqiga xosdir. Yozuvchilar bolalar nutqi uchun xarakterli bu xususiyatni o'z asarlarida berish orqali tasvirning real, jozibali chiqishiga, ular nutqini individuallashtirishga erishadilar. A.Qahhor o'zining «Bemor» hikoyasida onasidan juda yosh yetim qolayotgan bola nutqida r va y tovushlarini almashtirib ishlatadi va nutq ta'sirchanligini oshiradi: Xudoyo, ayamdi daydiga da'vo beygin... бейгин...<sup>1</sup>

Bolalar nutqiga xos bo'lgan r-y tovush almashinishi hodisasi asar qahramonlari nutqida tez-tez uchrab turadi. Said Ahmad esa Azizxon nutqida h-y va h-v tovush almashinishi hodisalarini berish orqali personajining bolalarcha beg'ubor, soddadil va oqko'ngil insoligini ochib berishga harakat qilgan va buni uddalagan ham.

M: Rayimberdi tog'a ham o'zini tutolmay kulib yubordi. Qoq saharda birovning pardali qizida nima ishi bo'lishi mumkin

-Nima ishing bor edi?- dedi Rayimberdi atayin uni gapga solish uchun.

Azizxon nima deyishini bilmay bezrayib turaverdi.Rayimberdi ham tutaqib ketdi.

-Hey til-zaboning bormi, gapirsang-chi!

Azizxon ming'irladi:

-“**Toyir-Zuvra**” kitobini beraman degandi.

Yigit yana musht ko'tarib keldi.

-He, tong saharda “Toyir-Zuvra” o'qiydigan!

Odatda ayb ish qilgan insonga nisbatan atrofda gilarida salbiy munosabat shakllanadi. Azizxon ham bu vaziyatda aybdor. Tong qorong'usida devor oshib birovning iffatli qizi yotog'iga yashirincha kirgan. Lekin negadir kitobxon qalbida unga nisbatan zarracha bo'lsa-da nafrat tuyg'usi uyg'onmaydi. Chunki yozuvchi qahramoniga nisbatan ijobiy munosabatni ayni shu “**Toyir-Zuvra**” jumlasini orqali singdirgan. Personajining beg'ubor va beg'araz inson ekanligiga ishora qilgan.

Xulosa o'rnida, Said Ahmadning “Ufq” trilogiyasi o'zbek adabiyotida nafaqat mazmun jihatidan, balki til birliklarining mahoratli qo'llanilishi bilan ham ajralib turadi. Yozuvchi asarda fonetik vositalardan unumli foydalangan holda, badiiy-estetik qiymatni oshiradi. Alliteratsiya, assonans, ritmik parallelizm, pauza kabi fonetik usullar voqealarning dinamikasi, qahramonlarning ichki kechinmalari va ruhiy olamini o'quvchiga yanada yaqqol ko'rsatishga xizmat qiladi. Ushbu vositalar asar tarkibida nafaqat ovoz jihatidan, balki mazmuniy va hissiy jihatdan ham chuqur ta'sir ko'rsatadi. Natijada, trilogiya o'quvchini matnga bog'lab, hissiy va intellektual tajribaga jalb qiladi. Said Ahmadning fonetik vositalardan foydalanish mahorati uning ijodiy yuksakligini yana bir bor namoyon etadi va trilogiyani o'zbek adabiyotida mustahkam o'rin tutishiga sabab bo'ladi.

---

<sup>1</sup>Қиличев Э. Ўзбек тилининг практик стилистикаси. Т., Ўқитувчи, 1985. Б. 91.

**Foydalanilgan adabiyotlar ro‘uxati**

1. Абдуллаев А. Ўзбек тилида экспрессивликнинг ифодаланиши. – Т.: Фан, 1983. – 88 б.
2. Абдурахмонов Х., Махмудов Н. Сўз эстетикаси. – Т.: Фан, 1981. – 59 б.
3. Азизов О. Тилшуносликка кириш. – Т.: Ўқитувчи, 1996. – 174 б.
4. Йўлдошев М. Бадиий матннинг лингвопоэтик тадқиқи: Филол. фанлари номз... дисс. – Тошкент, 2009. – 314 б.
5. Турсунова О. Ўзбек тили фонетик бирликларининг поэтик имкониятлари: Фил.фанл.б.фалсафа докт. ...дисс.автореф. – Фарғона, 2019.
6. Ҳайдаров А. Бадиий тасвирнинг фоностилистик воситалари: Филол. фанлари номз. ...дисс. – Тошкент, 2008.
7. Said Ahmad. “Ufq”.-Т.:Adib, 1980.

# TA'LIM TIZIMIDA MILLIY TARBIYANI AMALGA OSHIRISH IMKONIYATLARI

ВООРУЖЕНИЕ БУДУЩИХ УЧИТЕЛЕЙ ПЕДАГОГИЧЕСКИМ И ПСИХОЛОГИЧЕСКИМ ОСНОВАМИ НАЦИОНАЛЬНОГО ОБРАЗОВАНИЯ  
ARMING FUTURE TEACHERS WITH THE PEDAGOGICAL AND PSYCHOLOGICAL FUNDAMENTALS OF NATIONAL EDUCATION

**Abdullayeva Arofatxon Abduvaxobovna**

**Annotatsiya:** Mazkur maqolada milliy tarbiyaning ijtimoiy psixologik qonuniyatlari, ota onalarning tarbiya metodlarini bilish va uni qo'llashi, ota-onalarning farzand tarbiyasiga bo'lgan munosabati, yoshlarda milliy tarbiya mezonlari va fazilatlarini shakllantirishda psixologik omillar kabi masalalar bo'yicha olib borilgan tadqiqotlar bilan tanishishi mumkin.

**Kalit so'zlar::** milliy tarbiya, fazilat, xususiyat, pedagogik qonuniyat.

**Аннотация:** В данной статье вы можете ознакомиться с исследованиями социально-психологических закономерностей национального воспитания, знания и применения методов воспитания, отношения родителей к воспитанию детей, психологических факторов формирования национальных критериев воспитания и качеств у молодежи.

**Ключевые слова:** национальное воспитание, характер, характер, педагогические законы, мораль, пороки, угрозы, духовность, просвещение.

**Annotatsiya:** In this article you can get acquainted with the research on the social psychological laws of national education, knowledge and application of parenting methods, parental attitudes to child rearing, pedagogical factors in the formation of national upbringing criteria and qualities in youth.

**Key words:** national upbringing, character, character, psychological laws, morals, vices, threats, spirituality, enlightenment.

## KIRISH

Bugungi kunda millatimiz "Milliy tiklanishdan – milliy yuksalish sari" g'oya asosida taraqqiyotning yangi bosqichiga qadam qo'ydi. Mazkur g'oya ta'lim-tarbiya tizimiga ham o'zining aniq, qat'iy talablarini qo'yimoqda. Ushbu talablar doirasida davlatimizda ta'lim sohasida pedagoglarning moddiy-ma'naviy sharoiti tubdan yaxshilanib, ta'lim sifatini oshirishning zamonaviy texnologiyalari joriy qilinmoqda.

Tarbiya va ta'limni bir-biridan alohida ajratib bo'lmaydi, bu ikki jarayon o'zaro uyg'un, uzluksiz asosda tashkil etilgandagina odobli, axloqiy fazilatlariga ega, yuksak ma'naviyatli, shu bilan birga bilimdon, zukko, ruhan va jismonan sog'lom, keng dunyoqarash va tafakkurga ega, zamonaviy kasb-hunar egasi bo'lgan vatanparvar yoshlarni yetishtirib beradi.

Bugungi kunda O'zbekistonda yoshlar tarbiyasini milliy va zamonaviy asosda ilmiy-texnologik isloh qilish borasida olib borilayotgan ishlar uni bugungi kun ehtiyojlaridan kelib chiqqan holda ilmiy asoslangan tayanch kompetensiyalar, fazilatlar va asosli psixologik qonuniyatlar asosida shakllantirishni talab etmoqda.

Milliy tarbiyaga yangicha, tizimli yondashuv, bolada tayanch fazilatlarini kafolatli shakllantirishda uning psixologik qonuniyatlarini o'rganish, mazkur masalada oila, maktabgacha ta'lim, umumiy o'rta, o'rta maxsus kasb-hunar, oliy ta'lim muassasalari, mahallalarning ijtimoiy-pedagogik imkoniyatlarini to'liq yuzaga chiqarishni va ular orasida ilmiy-metodik hamkorlik va uzviylikni yangi darajaga ko'tarishni taqozo etadi.

### **MUHOKAMA VA NATIJALAR**

Kuzatishlarimiz shuni ko'rsatmoqdaki, Vatanga sadoqat, burch va mas'uliyat, tashabbuskorlik va boshqa fazilatlar yoshlar ongida nazariy tushunchalar sifatida qolib ketgani holda uning xarakterida, psixologik qonuniyat sifatida namoyon bo'lmayapti, mazkur fazilatlariga nisbatan amaliy odatlar sifatida shakllanmayapti.

Buning oqibatida ularning ushbu fazilatlar haqidagi so'zlari bilan amallari orasida tafovut namoyon bo'lmoqda, bu esa har yili mustaqil hayotga kirib kelayotgan yigit qizlarning hayotda o'z o'rinlarini topishlarida bir qator muammolarni yuzaga keltirmoqda.

Ayrim o'quvchi-yoshlarda yuksak maqsadlarning shakllanmaganligi, o'zini o'zi o'qishga safarbar qilish, iroda, matonat, tirishqoqlik, harakat fazilatlarini yetarli rivojlanmaganligi ta'lim sifatiga ham salbiy ta'sir ko'rsatmoqda.

Masala yuzasidan adabiyotlar tahlili milliy va ma'naviy tarbiya sohasida o'qituvchilarning faoliyatini metodik ta'minlovchi o'quv materiallari, shu jumladan, milliy va ma'naviy tarbiya sohasiga oid metodik qo'llanmalar, o'quvchilar uchun zarur darsliklar yetarli emasligini ko'rsatmoqda. Shu munosabat bilan bugungi globalashuvning shiddatli va axboriy sharoitida milliy tarbiyaning ijtimoiy-psixologik qonuniyatlarini tadqiq qilish orqali oiladada farzand tarbiyasi uchun tayanch fazilatlarini shakllantirish, mazkur fazilatlariga ularni odatlantirish, tarbiyada tushuntirish/ko'rsatish/o'rgatish/namuna bo'lish kabi ta'sirchan pedagogik-psixologik usullarni isloh qilish va shu orqali milliy, ma'naviy tarbiya tizimini yanada rivojlantirish alohida ahamiyat kasb etadi.

Milliy tarbiya haqida gap ketganda beixtiyor taniqli ma'rifatparvar Abdulla Avloniyning "Tarbiya biz uchun yo hayot - yo mamot, yo najot - yo halokat, yo saodat - yo falokat masalasidir" [1] degan chuqur ma'noli so'zlari inson e'tiborini tortadi. Ko'plab olimlar o'z tadqiqotlarida ma'naviy tanazzulning asosiy omillari bo'yicha qator izlanishlar olib borishdi, har xil qiziqarli tahliliy ma'lumatlar ilmiy asoslandi, lekin bularning ichida odamni tashvishga soladigan bir qaraganda e'tiborsizdek tuyuladigan, lekin oqibati tanazzulga, johillikka olib boradigan bir omil, ya'ni oilada farzand tarbiyasiga e'tiborsizlik, uning pedagogik qonuniyatlarini bilmaslik illati millatning ma'naviy tannazulining asosi desak hecham mubolag'a bo'lmaydi.

Xo'sh nega bugun ota-onalar farzand tarbiyasiga e'tiborsiz? Farzand tarbiyasi bilan shug'ullanishiga qanday omillar to'sqinlik qilyapti? Ota-onalar farzand tarbiyalash metodlarini biladimi? Ota-onalar farzand tarbiyasida qanday pedagogic qonuniyatlardan foydalanayapti? Mazkur savollar bizni masala



yuzasidan hamma uchun bir tildagi optimal javoblar topishdek mas'uliyatli vazifani qo'ymoqda. Bugun butun dunyoda inson kapitali uchun kurash, eng katta sarmoya farzandni yaxshi bilimli bo'lishiga, tarbiyasiga tikilayotgan bir vaqtda bizda farzand tarbiyasiga e'tiborsizlik, uning pedagogik va psixologik qonuniyatlari bilan hisoblashmaslik kabi illat va tahdidlar ko'proq ko'zga tashlanib bormoqda.

Oilada farzand tarbiyasiga e'tiborsizlik illati bir qator qarorlarda jumladan, O'zbekiston Respublikasi Prezidentining 2017 yil 28 iyuldagi PQ-3160-sonli [2], 2019 yil 3-maydagi PQ- 4307-sonli [3], 2021 yil 26 martdagi PQ- 5040-sonli Qarorlari [4] va O'zbekiston Respublikasi Vazirlar Mahkamasining 2019 yil 31-dekabrda 1059-sonli [5] qarorida ichki tahdid sifatida qayd qilinib, mazkur tahdidlarni yuzaga keltiruvchi pedagogik, psixologik omillar bo'yicha tadqiqotlar olib borish, mazkur tahdidlarga nisbatan psixologik-g'oyaviy kurash olib borish vazifasi qo'yildi.

Yuqoridagi masalani nechog'lik xavotirli va dolzarbligi to'g'risidagi mulohazalarni asoslashda biz tomonimizdan bugungi murakkab mafkuraviy jarayonlarni ilmiy-amaliy jihatdan atroflicha tahlil qilish, baholash, ustuvor yo'nalishlarni aniqlab, ularning aholi turli qatlamlariga ta'sirini o'rganish va zarur maqsadli va manzilli psixologik tavsiyalar ishlab chiqishga qaratilgan milliy tarbiyaning ijtimoiy-pedagogik qonuniyatlari mavzusi bo'yicha joylarda tekshiriluvchilar bilan suhbat, ekspert-intervyu, so'rovlar (ijtimoiy-psixologik), kuzatish, kontent tahlil, modellashtirish, matematik statistika (spss dasturi), gipotetik-deduksiya, vizualizatsiya, longityud monitoring va ma'naviy marketing kabi metodlar orqali o'rganishlar olib borildi.

O'rganishlarda ma'lum bo'ldiki, tekshiriluvchilarning aksariyati barcha tahdidlardan yetarlicha ogoh va xabardor emas. Tahdidlarni tanimaslik, uning oqibatlaridan ogoh emaslik unga chalinishni tezlashtiradi. Bu kabi holatlar esa muayyan tarbiyaviy bo'shliqni paydo qilmoqda. Demak milliy tarbiyamizda o'ziga xos ma'naviy qusurlar namayon bo'lmoqda, ya'ni aholimizda kerakli tayanch ma'naviy fazilatlar shakllanmagan.

Oilaviy qadriyatlar va yoshlar tarbiyasiga e'tiborsizlik tahdidi aholi orasida boshqa tahdidlarga nisbatan xabardorligi pastligi bo'yicha 55% ya'ni salbiy ko'rsatkichga ega. Bu aholining oilada yoshlar tarbiyasi, milliy tarbiya bilan bog'liq ishlarda sustkashliklar ko'p ekanligini, yoki tarbiya masalasiga past munosabatda ekanligini ko'rsatadi. Bu illatning salbiy oqibatlaridan ko'pchilik behabar. Milliy tarbiyaning shakllanishida milliy qadriyatlarining o'rni ham alohida o'ziga xos asosli pedagogik omillardan biri hisoblanadi.

Biz oilada farzand tarbiyasiga e'tiborsizlik ichki tahdidini mazmun mohiyati, uning inson, xalq, millat uchun ayanhli oqibatlari to'g'risida aholi orasida keng ko'lamdagi maqsadli va manzilli profilaktika tadbirlarni olib borishimiz maqsadga muvofiq. Zero, buyuk vatandoshimiz Imom G'azzoliy aytganidek "Bolalar ota-onalariga berilgan bir omonatdir. Bolaning qalbi har qanday naqshu tasvirdan xoli bir qimmatbaho gavhardir. U qanday naqsh solinsa, qabul qiladi, qayoqqa bukilsa, egiladi.

Agar yaxshilikka o'rgatilsa, shu bilan o'sadi va dunyo oxiratda saodatga erishadi. Uning savobiga ota-onasi ham, har bir muallimu ustozlari ham sherik bo'ladi. Agar yomonlikka odatlantirilsa, hayvonlardek o'z holiga tashlab qo'yilsa, oxir-oqibat halok bo'ladi. Gunohi esa uning tarbiyasi uchun javobgar bo'lganlarning gardaniga tushadi".

Tarbiya masalalariga e'tiborsiz qaralgan vaziyatda yuzaga keladigan ko'ngilsizliklar ham, u keltirib chiqaradigan zararli oqibatlar ham barchamizni ogohlikka da'vat qilmog'i lozim.

Ammo bugun qaysidir davrada shu haqda fikr bildirilsa aksariyat ota-onalarda masalaga daxldorlik bilan emas, aksincha o'z loqaydliklarini xastpo'shlash uchun sizga: "Hozir zamon juda qiyin bo'lyapti, tirikchilik uchun yugurmasang bo'lmasa!", "Nima qilay bolalarim yeyman, ichaman deydi, kiyim kecha-

gini aytmaysizmi, bizga oson emas...”, “Ha endi o‘zi omon bo‘lsa, tarbiyasi bir gap bo‘lar...” deb javob berishadi.

**“Ha endi o‘zi omon bo‘lsa, tarbiyasi bir gap bo‘lar...” aynan mana shunday beparvolik, e‘tiborsizlikning ortida butun bir millatning ma‘naviy tanazzuli naqd.** Shunday ekan bugun mazkur masalani har bir ota-ona bu borada olib borayotgan ishlariga bir nazar tashlab ko‘rishlari lozim. Zero, bugun ilm-fan va ta‘lim izchil rivojlanib borayotgan bir davrda hech shak -shubhasiz tarbiya ta‘limning asosida turishi shartdir. Shunday ekan, ilm-fan ta‘lim-tarbiya asosida olib borilishi maqsadga muvofiqdir.

Demak bugungi kunda ota-onalar ko‘proq tarbiyalashning psixologik qonuniyatlari, pedagogik talablari, mezonlari va metodlari haqida ko‘proq o‘ylashlari lozim. XXI asrda barkamol farzand tarbiyasining negizi sifatida oila (ota-ona), maktab (pedagog), mahalla (qo‘ni-qo‘shni, nuroniylar, mahalla faollari), ijtimoiy muhit (tengqurlari, atrofidagi insonlar) o‘z mavqei saqlab qolaveradi.

Barkamol kelajak bunyondkorlarini tarbiyalashda quyidagi psixologik va pedagogik jihatlarga alohida ahamiyat berish juda muhim hisoblanadi:

- ❖ tarbiyaning milliy fazilatlariga nisbatan yoshlarimizni odatlantish bo‘yicha zamonaviy mashqlar ishlab chiqish;
- ❖ tarbiyaning psixologik qonuniyatlari bo‘yicha metodik qo‘llanmalar yaratish va mazkur sohada faoliyat ko‘rsatayotgan pedagoglar va ota-onalarga yetkazish;
- ❖ milliy tarbiyaning tayanch kompetensiyalarini yoshlarimizda shakllantirishning pedagogik talbalarini ishlab chiqish;
- ❖ Uzluksiz ma‘naviy tarbiya konsepsiyada ko‘rsatilgan vazifalar bo‘yicha barcha davlat va no-davlat tashkilotlari orasidagi amaliy hamkorlikni yo‘lga qo‘yish;
- ❖ Ota-onalarga farzand tarbiyasi bo‘yicha zamonaviy metodlar bo‘yicha xaqchil sodda tildagi darsliklar va qo‘llanmalarni tayyorlab berish.

Bugun har bir ota-ona pedagog bo‘lishi lozim tarbiya metodlarini puxta o‘zlashtirmo‘g‘i lozim, chunki farzand ta‘lim-tarbiyasiga tikilgan sarmoya eng yaxshiva eng kafolatli sarmoyadir.

Pedagogika fanlari doktori, professor M.Quronov [6] o‘zining “Bugungi har birotana pedagog bo‘lishi kerak” deb nomlangan maqolasida bugungi ota-onalarning farzand tarbiyalashdagi ta‘sirchan metodlar to‘g‘risida quyidagi qarashlarini ilgarisuradi. Jumladan olimni ta‘kidlashicha farzand tarbiyasidagi eng ta‘sirchan metod buo‘rgatish metodi. Chunki uning ichida tushuntirish ham bor, suhbat ham bor, ko‘rsatish ham bor, aytish ham bor, namuna ham bor.

Shuni unutmashimiz kerakki, yurt kelajagi, vatanimiz taraqqiyoti va xalqimizning ertangi kuni qanday bo‘lishi farzandlarimiz va yoshlarimizning bugun qanday ta‘lim va tarbiya olishiga bog‘liqdir. Shu sababli mazkur masaladagi asosiy pedagogik talablardan biri [7], har qaysi ota-ona, ustoz va murabbiy har bir bola timsolida avvalo shaxsni ko‘rishi zarur. Ana shu oddiy talabdan kelib chiqqan holda, unib-o‘tib kelayotgan yoshlarni mustaqil va keng fikrlash qobiliyatiga ega bo‘lgan, ongli yashaydigan komil insonlar etib voyaga yetkazish – ta‘lim-tarbiya sohasining asosiy maqsadi va vazifasi bo‘lishi lozim, deb qabul qilishimiz kerak.

## XULOSA

Xulosa o‘rnida shuni aytish mumkinki, oilada farzand tarbiyasi - oila baxti, farzandlarning tarbiyasi yetuk inson bo‘lib yetishidagi ota –onaning sa‘yi- harakati hisoblanadi. Oiladagi farzand tarbiyasi

uning kelajakda kim bo'lib yetishishida muhim o'rin tutadi. Demak, bola oilada jamiyatning qiyofasini ko'radi, bo'lajak fuqaroning tabiati, dunyoqarashi va axloqiy qiyofasi oilada shakllanadi hamda shunga ko'ra kamol topib boradi.

Farzandlarimizni ilm-fan va ta'lim-tarbiya asosida voyaga yetkazish maqsadga muvofiq ekan, o'z o'rnida tarbiya esa milliy fazilatlarga yo'g'rilgan milliy tarbiyabilan chambarchas bog'liqdir. Zero, yoshlar kelajak egalari hisoblanadi. Yoshlarimiz ta'lim-tarbiyasida esa milliy tarbiya katta ahamiyatga ega. Eng muhimi, farzandlarimiz tarbiyasiga etiborli bo'laylik, aynan shu mezon bolalarimizni ma'nadan, ruxan sog'lom, o'z ota-bobolariga, tariximizga, Vatanimizga, ona tilimizga, o'z milliy qadriyatlarimizga hurmat bilan qaraydigan barkamol bo'lib o'sib unishining asosidir.

## ADABIYOTLAR

1. Shavkat Mirziyoyev raisligida 2019 yil 23 avgust kuni xalq ta'lim-tarbiyasini rivojlantirish, pedagoglarning malakasi va jamiyatdagi nufuzini oshirishga bag'ishlangan videoselektor yig'ilishi <https://www.xabar.uz/talim/shavkat-mirziyoyev-maktablarda-qanday>
2. O'zbekiston Respublikasi Prezidentining 2017 yil 28 iyuldagi "Ma'naviy-ma'rifiy ishlar samaradorligini oshirish va sohani yangi bosqichga ko'tarish to'g'risida"gi PQ-3160-sonli <https://lex.uz/docs/3360950>.
3. O'zbekiston Respublikasi Prezidentining 2019 yil 3 maydagi "Ma'naviy-ma'rifiy ishlar samaradorligini oshirish bo'yicha qo'shimcha chora-tadbirlar to'g'risida"gi PQ-4307-son Qarori <https://lex.uz/docs/4320700>.
4. O'zbekiston Respublikasi Prezidentining 2021 yil 26 martdagi "Ma'naviy-ma'rifiy ishlar tizimini tubdan takomillashtirish chora-tadbirlari to'g'risida"gi PQ-5040 qarori. <https://lex.uz/docs/5344692>
5. O'zbekiston Respublikasi Vazirlar Mahkamasining 2019 yil 31 dekabrda "Uzluksiz ma'naviy tarbiya konsepsiyasini tasdiqlash va uni amalga oshirish chora-tadbirlari to'g'risida"gi 1059-sonli qarori
6. Qur'onov M. "Har bir ota-ona pedagog bo'lish kerak" maqola. <http://www.adolatnashr.uz/uploads/17.Oila.2016.pdf>.
7. Jabborov X. "Milliy tarbiyaning ijtimoiy-psixologik omillari". Psixologiya ilmiy jurnali, 2021 yil 3-son. B.110-118.
8. Ziyayev A.N. Umumiy pedagogika (tarbiya nazariyasi). Toshkent. O'zbekiston. 2020 b5

# ЎЗБЕК РАНГТАСВИРИДА ОНА ОБРАЗИНИНГ ЎЗИГА ХОС БАДИИЙ УСЛУБИЙ ТАЛҚИНИ

**Zilola Askarova**

asqarova88@bk.ru

Аннотация. Ушбу мақолада Ўзбекистон замонавий тасвирий санъатида она образининг ўрни, мутлақо ўзгача пластик ва интонацион тўлқинда оналик ҳамда онанинг ички дунёсини очиб бериш билан бир қаторда, унинг ўй ҳаёллари, онг остида ётган мураккаб туйғуларини ифодавий шакл ва рамзларда кўрсата олган рассомлар ижоди ҳақида фикрлар мавжуд. Она олам тамаддунининг етакчиси, у борки ҳаёт бардавом. Бу образда аёлнинг нафислиги, жозибadorлиги ва ўзига яраша хокисорлиги ифодаланган.

Калит сўзлар: она, рассом, кубизм, ню, аллегория, жанр, эстетика, рамз, портрет.

Аннотация. В данной статье представлены идеи о роли образа матери в современном изобразительном искусстве Узбекистана, материнстве в совершенно необычной пластической и интонационной волне, а также раскрытии внутреннего мира матери, а также творчества художников, которые показывают ее воображение, сложные чувства, лежащие под сознанием в выразительных формах и символах.

Ключевые слова: мать, художник, кубизм, Нью, аллегория, жанр, эстетика, символ, портрет.

**Abstract.** *In this article there are ideas about the role of the image of mother in modern fine art of Uzbekistan, motherhood in an absolutely unusual plastic and intonation wave, as well as revealing the inner world of the mother, as well as the creativity of artists who show her imagination, complex feelings lying under the consciousness in expressive forms and symbols.*

**Keywords:** *mother, artist, Cubism, New, allegory, genre, aesthetics, symbol, portrait.*

Кейинги йилларда мамлакатимизда хотин-қизларнинг ҳуқуқ ва манфаатларини, гендер тенгликни таъминлаш, оила, оналик ва болаликни ҳимоя қилиш, аёллар ўртасида тадбиркорликни ривожлантириш, улар учун янги иш ўринлари яратиш, меҳнат ва турмуш шароитларини яхшилаш давлат сиёсатининг устувор йўналишига айланди. [1.]

Ўзбекистоннинг Инсон ҳуқуқлари умумжаҳон декларацияси, Фуқаролик ва сиёсий ҳуқуқлар тўғрисидаги халқаро пакт, Хотин-қизларнинг сиёсий ҳуқуқлари тўғрисидаги конвенция (1952 й.), Пекин декларацияси ва Ҳаракатлар Платформаси (1995 й.), шунингдек, Бола ҳуқуқлари тўғрисидаги конвенция (1990 й.), Халқаро меҳнат ташкилотининг бир хил қийматга эга бўлган меҳнат учун эркаклар ва хотин-қизларни тенг рағбатлантириш тўғрисидаги конвенцияси №100 (1951 й.), Оналикни муҳофаза қилиш тўғрисидаги 103-конвенцияси (1956 й.), ратификация қилиш миллий даражада аёллар ҳуқуқларини ҳимоя қилишнинг халқаро стандартларини имплементация қилиш бўйича қонунчиликка ва давлат органлари фаолиятининг амалиётига аниқ чораларни ишлаб чиқиш учун зарур халқаро-ҳуқуқий асос бўлиб хизмат қилди.[2.]

1995 йилда БМТнинг аёллар аҳволи бўйича IV Умумжаҳон конференциясида қабул қилинган Пекин 55 ҳаракатлар платформаси алоҳида ва муҳим ҳисобланади. Унинг муқаддимаси ва 12 бўлими аёллар аҳволини глобал даражада баҳолаш ва бутун дунёда аёллар ҳуқуқларини амалга ошириш бўйича стратегиялар, сиёсат ва чоралар тадқиқот этилган аёллар ҳуқуқлари бўйича энг тўлиқ дастур ҳисобланади.

Ҳозирги вақтда мамлакатимиз хотин-қизлари орасида 514 нафар фан доктори, 6 нафар академик, 15 нафар Ўзбекистон Қаҳрамони, 17 нафар Сенатор, 15 нафар Қонунчилик палатаси депутати, шунингдек маҳаллий кенгашлар 65 депутатларининг 23 фоиздан зиёдини айнан аёлларимиз ташкил этади. Бугунги кунда мамлакатимизда илм - фан, таълим-тарбия, соғлиқни сақлаш, маданият ва спорт соҳаларида меҳнат қилаётганларнинг 72 фоиз хотин – қизлардир.[2]

1999 йилнинг мамлакатимизда “Аёллар йили”, 2001 йил “Она ва бола йили” деб эълон қилиниши улкан ишларнинг амалий-манتيкий давомидир. Негаки, аёл – она, у бир халқни дунёга келтиради, тарбиялайди. Халқнинг улуғ миллат бўлиб оёққа туриши биринчи галда оналарнинг маънавияти, маданияти ва саломатлиги билан боғлиқ.

Она деб аталган мўъжизанинг ҳали том маънодаги таърифи, ўлчови ва ярашиқли баҳоси топилгани йўқ. Аёллик оламида юрган аёлнинг ўзи ҳам ўзини тугал танимайди. Олис сайёралар ўрганилди, етти қават ернинг сири ошкор бўлди, аммо она қалбидаги очилмаган неча-неча қитъалар шундайлигича қолмоқда. Онани тушунишнинг ўзи катта бир илм.[3:5]

Ўзбек рангтасвирига мурожаат этар эканмиз, ҳар бир ижодкорнинг она ҳақидаги тасавури унинг улуғлиги, буюклиги ҳақидаги тушунчаси ва идеали билан ҳамоҳанг тарзда шаклланиб, ривожланиб боради. Ана шу тарзда жуда кўп оналар образи яратилган.

1990 йилларда Ўзбекистон мустақилликка эришиши муносабати билан тарихий-ижтимоий ва маданий ўзгаришлар контекстида янги бадиий ва пластик ғоялар шаклланди. Ижодий етуклик палласига кирган рассом Ж.Умарбеков ижодида ҳам янги босқич бошланди. У индивидуал ёндашувларини рад этмаган ҳолда, ўз ижодий тажрибасини қайта кўриб чиқиб, янгилик киритишда ўз кашфиётларини қурбон қилиш тарафдори бўлган. Рассомнинг 1990 – 2000 йилларда яратган асарларини образли ва пластик ечимига кўра шартли равишда чексиз тарих, туркумларга бирлаштириш мумкин. [4:59]

“Икки фаришта”, “Сув ёқасида”, “Маросим”, “Сувга”, “Она ва бола” сингари асарларни “фольклор” тарихи туркумига киритиш ўринли. Булар Ж.Умарбековга хос нафис безакдор ва график нафосат билан ишланган сахналардир. “Она ва бола” асарида фольклорона соддалик билан бирга рассом илҳом манбаи ва анъаналарга бевосита боғлиқликдан қочиб, пластик ёндашувларни доимий мураккаблаштираётганлиги кўринади. Шу билан бирга у мураккаб ҳолатлар, қиёфалар ортида кубизмнинг геометрик тажриба изларини сақлаб қолади. Ж.Умарбеков ижодининг асосини ҳақиқат, гўзаллик, яхшилик, эзулик, донолик ташкил этади, шу билан бир қаторда санъат ҳеч қачон қаримаслигини у доим ёш ва абадийлигини ифодалайди. [4:59]

Рассом Собир Раҳметовнинг ижоди эса моҳиятан классик мақомга эга. Унинг классиклиги юксак касб маҳорати ёки олам ва инсонга бўлган чексиз муҳаббатидагина намоён бўлмайди. С.Раҳметов ижодининг классиклиги ақлбодар қилмас даражада теран томирга эга. Бу эҳтимол туғма табиатидан келиб чиққан ёки санъаткорнинг ўз қалбига ҳамиша содиқлигида намоён бўлар. Тугал композиция тузиш, унинг бадиий яхлитлигини тасвирий санъат қонуни сифатида тушуниш, мутаносиблик ва маром, образни умумлаштириш ёки саралаш усулларини эгаллаш, ранг-туслар ва ёрдамчи ранглар билан моҳирона ишлай олиш сингари хислатлар С.Раҳметов ижодида табиий равишда намоён бўлади ва унинг рангтасвирда инсон ва табиатнинг ноёб гўзаллигини кўра, ҳис қилиш ва тасвирлай

олишдек ўзгача маҳоратини намоён қилади. “Ғилоник аёл” асарида жанр софлигини кўриш мумкин. Унинг мўйқалами билан очиб берилган инсон қалбини ҳис қилиш томошабинга ҳузур бағишлайди. Ҳар бир инсон бетакрор ва дунёси бой эканлигини барчамиз яхши биламиз, аммо С.Раҳметов ишлаган портретлар қиёфасига қараб бу оддий фикр ҳаққоний моҳиятга эга эканлигини тушуниб етамиз. Рассом яратган қария ёки ўсмир, деҳқон ёки ҳайкалтарош, қизалоқ ёки кекса аёл бўлсин – барча образлари томошабинга ўз тарихини очиб бераётгандек туюлади. [5:14]

Б.Жалолов оила ва яқин инсонлар образларига мурожаат қилган илк ўзбек рассомларидан бири бўлган. 1990 – 2000 йилларда у яна, лекин мутлақо ўзгача пластик ва интонацион тўлқинда оналик, оила, яқин инсонлар ўртасидаги ўзаро муносабат мавзуларини талқин қилишга уринади. “Леонардонинг онаси” асарида қанотли фаришталарнинг фигурачалари билан тугайдиган юпка таёкча кўринишидаги маҳобатли тож кийган яланғоч ҳомиладор аёл образида мусаввир эътиборни Италия Уйғониш даврининг буюк вакиллари билан бирининг дунёга келишининг ғайриоддийлигига қаратади.[6:41]

Асар оналик мавзуси талқинида янги таомилларни белгиловчи тантанали ва шу билан бирга нозик камеравий кайфият билан тўлган. Б.Жалолов асарида келгуси, ҳали бўлиб ўтмаган, лекин тарихда яхши маълум бўлган воқеа – вақт фалсафаси муаммосига бўлган янги ёндашувни ўзида акс эттиради.

“Леонардонинг онаси” асарида ҳомиладор ҳолатида яланғоч аёл тасвирланган бўлиб, ню жанридаги асарлар учун бу анча ғайриоддийдир. Аёлнинг, яъни буюк мусаввир онасининг образи асарда реал тарихий қаҳрамон сифатида эмас, балки пластик аллегория (киноя) сифатида намоён бўлса-да, яланғоч танани талқин қилишда рассом анатомик тўғри шакл ва чизикларга риоя қилади. Леонардонинг онаси пастга оқиб тушаётган шаршара оқими фонида сувда турибди – ёнида эса оқил сукунат рамзи сифатида балиқ тасвирланган. Афсонавий контекст, аёл маъбудларнинг мўъжазгина фигурачалари билан тугайдиган, кичкина баргли навбатлашган шохчалар кўринишида аёлнинг бошига кийдирилган ғалати тожда тасвирланган. Бу ерда, аёл образининг яланғочлиги қандайдир ўз-ўзидан аҳамиятли бўлган ҳиссий оҳангни ўз ичига олмаган, балки у кинояли ғояни ифодалашга хизмат қилади.[6:53]

А.Нур она образини яратишда биринчилар қаторида ижод қиладиган рассомлар сирасига қиради. Портретларида инсон ички дунёсини очиб бериш билан бир қаторда, уларнинг ўй-хаёлларини, онг остида ётган мураккаб туйғуларини ифодавий шакл ва рамзларда кўрсата олади. Рассомнинг “Ибодат”, “Она”, “Менинг онам”, “Умид фариштаси”, “Маъбуда она”, “Интизор кўнгил”, “Нурота умид булоғи” асарлари бунга мисол бўла олади. У асарларида Шарқ фалсафаси ва назмининг умумий ғояларига таяниб, пластик образларнинг янги дунёсини яратади. Яратган образларида ранглар жилосининг маънодорлиги ва бўёқлар мутаносиблигига алоҳида эътибор беради. А.Нур яратган она образлари Шарқда софлик ва бокираликни ифодаловчи оқ ранг асосига қурилган бўлиб, улардаги жамики унсурлар “покликнинг” рамзий тимсолига айланади. Поклик эса аёлларга, оналарга хосдир. Рассом уларни пок, софдил қилиб яратиш билан бир қаторда, ўзбек аёлларининг ибоси ва ҳаёсини зўр маҳорат билан ифода эта олган. Буни ижодкорнинг оналарга бағишланган барча асарларида кўриш мумкин. Уларга разм солсак, портретлардаги барча аёл образларнинг кўзлари пастга қаратилган, бу юқоридаги сўзимнинг исботидир.

А.Нур лирик оҳангларга бой асарлари билан Ўзбекистон рангтасвирида бошқа рассомлардан ажралиб турувчи услуб эгасидир. Тасвирий санъатда барча халқлар санъатида етакчилик қилувчи аёл образи ижодкорнинг борлиқни шахсий қабул қилиш принципи асосида яралади. Рассом ўзининг шахсий ижодий услуби ва дунёқараши билан бетакрор асарлар яратувчи маҳоратли ижодкор саналади. Асарларида ижодий хаёл парвози, ноодатий образлар, асосан нафис аёллар образи ва

рамзий элементлар ҳукм суради. А.Нур одатда Шарқни шоирона тасвирлайди, лекин шу билан бирга уни идеаллаштириб юбормасдан борича акс эттиради. У Шарққа янги ранглар ва оҳанг киритувчи rassom. Рамзий элементлардан иборат картиналари кишини фалсафий мушоҳадага чорлайди. Она олам тамаддудининг етакчиси, у бор ҳаёт бардавом. Бу образда аёлнинг нафислиги, жозибадорлиги ва ўзига яраша ҳокисорлиги ифодаланган. Буни унинг ноз ила юмилган кўзларидан кўриш мумкин. [7:12]

Табиатан романтик, қалбан лирик бўлган Аслиддин Исаев эса ўзининг илк ишларидаёқ ўртамиёналикдан узок, ижодда муайян мақсадни кўзлаган ва санъатда ҳеч кимнигина ўхшамаган “ўз” йўлини топган rassom эканлигини кўрсатди. Унинг ижодида Шарқ аёллар тимсоли бўлмиш оналик мавзуси муҳим ўрин эгаллайди. Рассомнинг уларга бўлган муносабати алоҳида ҳаяжонли ва кўтаринкидир. Булар асосан, кишлоғининг аёллари ёш келинлар ёки ўз ҳаёт тажрибаларига эга бўлган донишманд кекса онахонлардир.

Ўз ерини, унинг одамларини, урф-одатларини ва анъаналарини жони-дилидан севган rassom Исаев бобокалонлар ва онахонлар мавзусига тез-тез мурожаат қилади. Ушбу мавзу бутун ижоди давомида, ҳар бир ишида rassomни тўлқинлантиради, ҳар гал муаллифнинг rassomлик санъатидаги янги қирралари намоён бўлаверади.

90-йиллар rassom ижодидаги мураккаб зиддиятли даврлардан бири бўлиб, ижодкор онгида бир талай бадий ва маданий бойликларни қайтадан англаб олиш кўзга ташланади. Рассомнинг умумий дунёқарашидагина эмас, балки бадий ифода этиш йўсинида ҳам ўзгаришлар юз берди. Энди унинг чизган суратларидаги рангли мўйқалам излари худди полотнога ётқизилган қадама нақш (мозаика) ни эслатади. Рассом гоҳо тарқоқ услубни майин бадий тасвир усули билан қўшиб, эски ва янги услуб тажассумини вужудга келтиргандай бўлади. “Бибихоним” айнан шундай чизилган. Ушбу полотнонинг бадий замирида қандайдир сирли ва ҳаёлий оҳанг бор. [8:19]

Rassom шарқона шахсий тафаккур вакилларида бири сифатида ижодий “транс ҳолати”да халқ ва коинотни яққол идрок этиб, уни шахсий тасавури орқали мушоҳада қилишга муваффақ бўлади. Бу орқали томошабинни нафақат мушоҳадага чорлайди, балки унга олам сир-асрорлари ҳақидаги билимлар китобининг саҳифаларини очиб беради.

А.Исаев “Оналик” мавзусига кўп бора мурожаат қилиб, мавзунинг ёритишда ёрқин бўёқлардан фойдаланган ҳолда шодлик, сокинлик, умидбахш ҳиссиётларни уйғотади. Триптихдаги композициялар, асосан, ҳаёт рамзи мовий ва пушти ранглар уйғунлигида мужассамлаштирилади. Оналик мавзусидаги асарларида кўпинча оналик палласига эндигина кириб келган навниҳол, гўзал ёш она киёфаси намоён бўлади. “Бир қўли билан бешикни, бир қўли билан дунёни тебратувчи аёл – она” образи, унинг жажжи болажони билан биргаликда, уйғунликда тасвирланади. [9:9]

А.Исаев ижодида турли мавзулар, композициялар, сюжетларни учратиш мумкин, бироқ уларнинг барчаси аёллар образи орқали очиб берилган.

Rassom Рихситилла Акрамов ҳам оналик мавзусига тез-тез мурожаат қилади. У кўпинча асарларида бешик, боласини эмизаётган аёл, она ва болаларни яхлитликда тасвирлайди. Унинг “Фаришта” асарида бола эмизаётган онанинг тасвири берилган. Бу ҳолатда она ва бола ўртасида муқаддас алоқа ўрнатилади. Айни муносабатлар она ва болани ёш ва замонига қарамай, бир умрга боғлаб туради. [6:22]

Rassomнинг бошқа асарларида ҳам тана ва қалбнинг уйғунлашувини тасвирлашга интилишни кузатамиз. “Йўловчилар” асаридаги ранглар бир-бирига зид эмас. Бу асарда қўл-оёқлари керагидан ортиқ катталаштирилган учта гавданинг уйқашиб кетганини кузатамиз. Уларни кўриши биланок

томошабинда “оила”, “оналик”, “химоя” тушунчалари пайдо бўлади. Ҳар томонга сочилган тақиқ, араз, дастлабки гуноҳ ва бошқаларнинг рамзи бўлган қизил мевалар эътиборни тортади. Айни пайтда олма билим меваси рамзи ҳисобланади. Картинада серҳосил олма “эркак” ва “аёл” персонажларни ўраб турибди. Улар осмондан тушаётган меваларни бефарқ кузатяпти. Рассом валерлаш ва моделлашни инкор этади. Шу боис рангларни тартибсиз равишда ҳаракатда бериш, бадиий ифоданинг эмоционал таъсир кучига интилиш, ёрқин рангдорлик, тусларнинг ўта софлиги ва кескин қарама-қаршилиги, очик маҳаллий рангнинг жўшқинлиги, ҳаракатнинг кескинлиги сингари хусусиятлар унинг асарлари учун хос бўлиб кўринади. [6:22]

Рассомнинг ижоди бошқаларникига ўхшамайди. Унинг асарлари ўзгача тасаввур уйғотади. Р.Акрамовнинг маъжозий рангтаصري шаклнинг атайлаб соддалаштирилиши ва ёрқин қарама-қарши ранглар қўлланиши билан ажралиб туради. Бу маълум маънода рассом ижодини примитивизм ва фовизм услубиёти билан боғлайди. Негаки макон, ҳажм ва тасвири қатъий тарзда умумлаштириш, шаклларни содда кўринишига келтириш, бўёқларнинг тартибсиз чапланиши, рангнинг софлиги ва кескинлиги, таъсирчанликка интилиши ушбу оқимларга кўпроқ хосдир.[10.]

Бироқ Р.Акрамов ижодида ҳам она мавзусини ўқишдаги бошқа градациялари бор. Масалан, ғалати қаҳрамонлар учлиги – пушти ранг гулларга ўралиб ётган икки яланғоч аёл ва чақалоқ тасвирланган “Уйғониш” асарида – анатомик хусусиятларнинг айрим нотўғриликлари қарамасдан, ҳар ҳолда фигураларнинг пластикаси Р.Акрамовнинг услуби учун камёб бўлган муайян нафосат ва нафислик билан ажралиб туради.

Натижада лирик кайфият билан тўлиб тошган асар яратилган. Ушбу оналик мавзусини романтик равишда англаш эстетикаси “Бола кўтарган мадонна” мавзусига оид классик ренессанс асарларнинг мотивлари асосида яратилган “Чексизлик” асари учун ҳам хосдир.

Бироқ ушбу асарда ўзининг классик асарларни ностандарт ўқиш усулига содиқ қолади – асарнинг иккинчи қисмида бола туғилиш мўъжизасининг сабаби бўлмиш жинсий эҳтиросни ўзида мужассам этувчи кучоклашаётган севишганларнинг деформацияланган фигуралари яна пайдо бўлмоқда. Асарда илохий ҳомиладор бўлиш диний ғоясига қарши янги ҳаёт пайдо бўлишининг материалистик англаниши онгли равишда қарши қўйилиши етарли даражада яққол сезилиб турибди. [6:33]

Хуршид Зиёхонов дастлаб рангтаصريнинг илк босқичида сюрреализм оламига хос реал ҳаётдан узилиб қолган образли асарлар яратган бўлса, кейинроқ, бетакрор кубизм бўлакчалари ила яхлитлашган болалик ва ўсмирлик хотиралари билан боғлиқ кадрдон кишилар образи ҳамда кўнгилга яқин томошабинга таниш бўлган воқеалар, маиший картина қаҳрамонларини тасвирлайди. Табиийки, бу икки босқичдаги нафақат пластик чизгилар, балки маъно-мазмун ҳам ўзаро тафовут ҳосил қилди.

Анор доналари ибтидоий фетишизм эътиқодиданоқ аёлларга серфарзандлилиқ ато этишига ишора бўлган. Шунингдек, ҳозирги кунгача ушбу мева рамзи санъатда “оила”, “она” ёки “она билан бола” мавзулари билан боғланиб келади. Жумладан, Х.Зиёхоновнинг бу мавзуга бағишланган “Оналик” картинасида ҳам худди сўзана фонида тўкилаётган анор остида, гўдаги билан ўтирган она тасвирланган. Улар сокин уйқуда эканлигини юлдузлар каби терилган анор мевалари кучайтириб бермоқда. Рассом она билан болани бир либосда, ажратиб кўрсатган.

Қадимда Самони – Ота, Ерни – Она илоҳа ҳосилдорлик маъбудаси, оила фаровонлиги ҳомийси деб ҳисоблашган. Шундан келиб чиқиб, аёлнинг ўтирган тарзда тасвирланиши қадимги инсон дехқоннинг диний тасаввурларига биноан, ҳамма нарса ердан униб чиқади деган хислатни аёлга мансуб этишган. Рассомнинг “Пишиқчилик” асарида антиқа маъжоз бор. Ой куни яқин аёлнинг узун кўйлагида ўсимлик нақшлари ва қорин қисмида пишиб-етилган турли меваларнинг тасвирланиши



ҳосилдор кузга қиёсланган. Уларнинг иккиси ҳам табиатнинг яратувчанлик кучи ҳисобланади.

Юлдузларнинг муқаддас кучига ибтидоий эътиқод давриданок ишонч бўлиб, келиннинг пешонасига тақиладиган моҳи тилло ҳилол ой тасвири бахт ва болажонлик келтирилишига ишонишган. Ой шаклидаги бодом – Ой тақишган, ўлкамиз бўйлаб ойбалдоқ кенг тарқалган. Заргарлик буюмларига ўрнатилган марварид доналари Ойнинг шуъласи ҳисобланиб, бунда ой оналикнинг, марварид дончалари эса кўп болаликнинг рамзи сифатида ҳам эътироф этилиши мумкин. Х.Зиёхоновнинг “Пишиқчилик”, “Оналик” асарлари қаҳрамонларининг бир кулоқларига ҳам ой шаклидаги бодом-ой тақилганлиги эътиборли. Қолаверса, бундай тақинчоқлар рассомнинг бошқа аёл – она образларида ҳам учраб туради. Х.Зиёхоновнинг она ва болаликка бағишланган бошқа бир “Осойишталик” картинасида табиат кучоғидаги тинч ва осойишта ҳаётдан баҳра олиб ўтирган қаҳрамонлар – она ва болаликнинг ёркин дамларини ёдга солади. Композициядаги пушти атиргул рассомнинг бошқа картинали манзараларида ҳам учрайди.

Х.Зиёхоновни ижодда умуминсоний қадриятлар қизиқтиради. Оддийлик, самимиятни қадрловчи рассом ҳатто асарларига фалсафий номларни қидириб, барибир лўнда мавзуда тўхтайдди. Ижодини кўпроқ оддий халқ ҳаёти билан боғлаган рассомнинг қаҳрамонлари чехрасида содда характер, самимийлик, инсоний фазилатлар сезилиб туради.

Рассом Шамсиддин Аликулов ижодий фаолияти давомида она образига тез-тез муружаат этади. Асарларида ҳаётнинг бутун аччиқ-чучугини татиган, умр деб аталадиган синовли йўлларнинг барча тиканзорларини босиб ўтган образ акс этадики, уни тасвирлашга интилиш рассом сифатида Ш.Аликулов учун ҳам қарз, ҳам фарздек туюлади. Рассомнинг “Она” асаридаги образ қиёфасида инсоннинг тақдири, кечирган азоб-уқубатлари пайдо қилган чизиқлар, фарзанди учун чеккан қайғу-қувончлари зоҳир бўлади. Бу асарда ўзбек аёлига хос ҳокисорлик ва матонат акс этиб турганлигини томошабин ҳис эта олади.

Б.Исмоиловнинг кам сўзли, жуда лўнда, кичик ҳажмдаги композициялари ортиқча изоҳга муҳтож эмас. Унинг қаҳрамонлари ўйчан ҳолда, дераза ёнида, ёлғиз ўтирган ҳолатда, чексиз маконда, танҳоликда тасвирланади. Рассомнинг қаҳрамонлари гарчи бу ғаройиб оламда йўқолиб қолаётгандек бўлса-да, уларнинг ўйчан нигоҳлари беҳаловатликдан йироқлиги боис қандайдир виқор билан қараб тургандек туюлади.

Б.Исмоиловнинг хотира ва анъаналар асосида яратган асарлари бошқа йўналишда ишланган бўлиб, уларда воқеалар очиқ, эркин фикрлар ва постмодернистик истеҳзо асосида тасвирланади. Аммо унинг асарларидаги сюрреализм сюжет ва композициянинг бузилиши одатдаги тўғри мантиққа путур етказмайди. [11]

Отахон Аллабергановнинг “Холжон момо” портретида момо юзидаги ҳар бир ажин унинг меҳнат, машаққат, оғир синовларни мардона енгиб ўтган заҳмат ва ташвиш тўла ҳаётдан ҳикоя сўзлайди гўё. Оддийгина кийимлари, ўйчан нигоҳи. Бу асар Холжон момонинг барча тенгдошлари, замондошлари бўлган заҳматкаш хоразмлик аёлларнинг умумлашган образи десак, тўғри бўлади. [12]

Татьяна Фадеева ўзига хос истеъдодга эга ижодкордир. Унинг асарларида аёл қалбида жўш урадиган муҳаббат, қайғу-ҳасрат, орзу-истак ва бошқа яна кўп хиссиётлар ифодаланади. Ижодкорнинг қалб дунёсини кишини мафтун этадиган самимият, покизалик, мушоҳадакорликка йўғрилган оддийлик устун бўлиб, ушлаб туради.

Рассом “Материя” туркумидаги асарларида дунёнинг пайдо бўлиши, нур ва зулмат, вужуд ва қалб, сфера нима деган саволларга жавоб топиш йўлидаги изланишларини гавдалантиради. Материя

матеръ+материя+я сўзларининг ўзаро бирикишидан ҳосил бўлган. “Материя” деганда муайян макондаги барча моддий нарса назарда тутилади. Материянинг ўзига хослиги унинг муайян замон ва маконда абадий мавжудлиги, яратилган ва уни йўқ қилиб бўлмаслигидир. Материянинг ўзига хос хусусияти шундаки, у доим ҳаракатланади ва бир турдан иккинчи турга айланади. “Материя” категорияси материалистик анъаналарга кўра, ибтидо мақомидаги субстанцияни билдиради. Қуруқлик, унда ҳаётнинг пайдо бўлиши дунёнинг аксарият халқлари мифологиясида илоҳий она (Улуғ она) образи билан боғланган. Муаллиф мазкур асарида қадимги манбалардаги оламнинг яралиши, нур ва зулмат, тана ва жон ҳақидаги муаммоларга ўзича жавоб топиш йўлидаги ўй-мушоҳадалари, изланишларини ифодалаган. [13:16]

Татьяна Фадеева шунчаки картина чизмайди. У ҳар бир асарида ўзининг олам тўғрисидаги тасаввурини ифода этади. Уни инсоннинг бу оламдаги ўрни ўйлантиради. Ижодкор картиналарида борлиқни англаш, идрок этишнинг турли вариантларини гавдалантиради. Бунда у борлиқ турли динларда қандай талқин этилганидан келиб чиқади. Татьяна дунёдаги турли динлар тарихи, бугунги ҳолатини катта қизиқиш билан ўрганади. Динлардаги борлиқнинг яралиши ҳақидаги қарашларни турли шартли белгиларга солиб, ўз “тизим”ига туширади. У инсон табиати жумбоқлари, ундаги мураккабликларни ўзининг тизимидан келиб чиқиб гавдалантиради. Бу жиҳатдан унинг “Сехргарлар”, “Сўнгги совға” картиналари эътиборни тортади.

Хулоса қилиб айтганда, мустақиллик давригача бўлган тасвирий санъат асарларида она образи меҳнатда тобланган, уруш даври қийинчиликларидан озор чеккан ҳаққоний кўринишда тасвирланган. Асарларда оналик бурчини шараф билан адо этаётган, ҳар бир она образининг ўзига хос характери, ички руҳий олами очиб берилган. Мустақиллик даври тасвирий санъатидаги бир қатор рассомлар ижодидаги оналар образида ўзбек аёлларига хос ифбат, орият ва назокат, гўзаллик ва сокинлик хусусиятлари сезилиб туради. Шунингдек уларнинг либосларида, кўринишларида урф-одат, этнография яққол сезилади. Яна бир гуруҳ рассомлар ижодида эса оналар образи посмодернизм йўналишида яратилган бўлиб, улар асарларида киноя, антиутопия, десакрализация, пессимизм ва аллегория устунлик қилади.

### Foydalanilgan adabiyotlar ro‘yxati

1. Ўзбекистон Республикаси Президенти Шавкат Мирзиёевнинг Халқаро хотин-қизлар кунига бағишланган тантанали маросимдаги нутқи.
2. Қишлоқ хўжалиги корхоналарини таркибий қайта тузиш агентлиги. Тошкент давлат педагогика университети “INTELLEKT MANAGEMENT” консалтинг компанияси. Гендер тенглик. Болалар ва мажбурий меҳнатдан фойдаланишга қарши кураш бўйича халқаро меҳнат ташкилотининг конвенциялари ва миллий қонунчилик. – Тошкент, 2018.
3. Содикова Т. Яшаш тилсими. – Тошкент, 2004, 5-бет.
4. Умарбеков Ж. Ифори туйғулар водийси. Каталог. – Тошкент, “MEDIA LAND” 2006. 59-б.
5. Ўзбекистон Бадий Академияси. С.Раҳметов. Каталог. – Тошкент, “MEGA BASIM”. 2010. 14-бет.
6. Ҳакимов А. **Новая узбекская живопись: тематика и стиль.** – Тошкент, 2014.
7. Акмал Нур. Живопись. – Тошкент, Замон Пресс-инфо нашриёти, 2019.

8. Темурова Г. “Самодан тўкилган ёғдулар”. // «SAN’AT», 1999. – №2, 19-бет.
9. Шарипова Г. “Оловнинг эврилиши”. // «SAN’AT», 2013. – №2, 9-бет.
10. Икромов Д. “Асарлардаги нафис мажозлар”. // «SAN’AT», 2015. – №1.
11. Аҳмедова Н. “Бобур Исмоилов: ижод кирралари”. // «SAN’AT», 2013. – №4.
12. Ижодимиз ҳақида гапирсак. Биринчи жилд. Рангасвир графика ҳайкалтарошлик. – Тошкент, 2006.
13. Ишмуродова Г. “Сўзсиз истиғфор”. // «SAN’AT», 2019. – №2, 16-бет.

# ПУБЛИЦИСТИКА – ИЖТИМОЙ-МАЪРИФИЙ ҲОДИСА СИФАТИДА

**Idrisova Dilorom**

umidbek1979new@gmail.com

**Қисқача мазмуни:** Публицистика – инсоний жамиятнинг ўзига хос ижтимоий-маърифий ходисасидир. У ҳар бир жамият шароитида ўзига хос ривожланиш тарихи, ўрни ва аҳамиятига эгадир. Публицистика азалдан тилларнинг ўзига хос бойлиги ва имкониятларини намоён этувчи кучли манбаа ва омма онгига таъсир кўрсатувчи қудратли восита бўлиб келган. Бугунги кунда жамиятлар ва ахборот алмашинув воситаларининг трансформацияси даврида унинг лингвистик ривожланиш муаммолари ҳам вужудга келмоқда. Мазкур мақолада унинг айрим ижтимоий-маърифий ривожланиш масалалари юзасидан сўз боради.

**Публицистика, жамият, маърифат, тил, тилшунослик, массмедиа, ахборот, ижтимоий онг, ижтимоий фаоллик**

**Аннотация.** Публицистика – уникальный социально-просветительский феномен человеческого общества. Оно имеет свою историю развития, место и значение в каждом обществе. Журналистика всегда была мощным источником раскрытия уникального богатства и потенциала языков и мощным инструментом воздействия на общественное сознание. Сегодня, в период трансформации общества и средств обмена информацией, возникают и проблемы его языкового развития. В данной статье рассматриваются некоторые вопросы его социально- просветительского развития.

**Журналистика, общество, просвещение, язык, лингвистика, средства массовой информации, информация, общественное сознание, общественный активизм**

**Abstract.** Journalism is a unique social and educational phenomenon of human society. It has its own history of development, place and meaning in every society. Journalism has always been a powerful source of revealing the unique wealth and potential of languages and a powerful tool for influencing public consciousness. Today, during the period of transformation of society and means of information exchange, problems of its linguistic development also arise. This article examines some issues of its social and educational development.

**Journalism, society, education, language, linguistics, mass media, information, public consciousness, public activism**

Замонавий дунё – ахборот дунёсидир ва замонавий жамиятлар ривожига эса бевосита маълум ахборотларнинг пайдо бўлиши, қайта ишланиши ва тарқатилиши, шунингдек, қабул қилиниши билан узвий боғлиқ ҳолда намоён бўлади.

Жамиятнинг янгиланиши ундаги ахборотларнинг янгиланишига, янги ахборотлар ва уларнинг омма томонидан қабул қилиниши ва онгда маълум ўзгаришлар ясаши эса ўз навбатида жамиятдаги ўзгаришлар ва янгиланишларнинг даражаси ва динамикасига таъсир қилади.

Жумладан, “Жонажон Ўзбекистонимиз ўз тараққиётининг янги ва муҳим босқичига қадам

кўяётган ҳозирги даврда медиа соҳаси вакиллари – журналист ва муҳаррирлар, режиссёр ва операторлар, блогерлар, теле-радио каналлар, газета ва журналлар, нашриёт ва босмаҳона ходимлари Ватанимизнинг демократик қиёфасини шакллантириш, уни дунёга тараннум этишга беқиёс ҳисса қўшиб келаётганини эл-юртимиз яхши билади ва юксак қадрлайди”[1], дея таъкидлаган эди, Президент Ш. Мирзиёев.

Публицистика (лотинча *publiscus* - оммавий) - жамият ҳаётининг долзарб масалалари ва ҳодисаларига бағишланган ва унинг турли томонлари ҳақида фактик маълумотларни, муаллифнинг ижтимоий идеали нуктаи назаридан баҳолашни ўз ичига олган асар тури бўлиб, аввалдан белгиланган мақсадларга эришиш йўллари ва воситалари ҳақидаги ғояларни ифодалашга хизмат қилиб келган.

Публицистика ривожланиши мазкур соҳа тарихида антик даврларга бориб тақалиши ва асосан нотиклик санъати билан боғлиқ ҳолда талқин қилинади. У ўзининг узоқ тарихий ривожланиши жараёнларида жамиятларнинг барча соҳалардаги фаолиятларида, айниқса, сиёсий ва ижтимоий ҳаётида доимий ўрнига эга бўлиб келган. Энг аввало омма онгини шакллантириш ва ривожлантириш орқали ижтимоий фикрлар, ғоялар ва мафкураларга турки берган, уларни такомиллаштирган ва ўзгаришларига сабаб бўлган. Публицистика таълим, тарбия, тарғибот ва ташвиқот воситаси ҳамда ғоявий курашларнинг ўткир қуроли сифатида майдонга чиққан.

Одатда, журналистика ва публицистика ўзаро боғлиқ ҳолда талқин қилинади, ўрганилади. Журналистика - оммавий ахборот воситалари орқали тегишли маълумотларни йиғиш, қайта ишлаш ва даврий равишда тарқатиш бўйича ижтимоий фаолият тури бўлиб, оммавий коммуникациянинг кўп тармоқли ва кенг қамровли шаклидир. Журналистика жамиятга хос ҳодиса бўлиб, биринчи галда ижтимоий фаолият туридир. У жамиятдаги маълум шахслар, воқеа – ҳодисалар ҳақида ахборот тарқатади, инсонлар ўртасида мулоқот ва муносабатлар тизимини яратади ва ўзининг тармоқли тузилмалари ва институтларига эга бўлади [4;64].

Публицистика эса, жамиятдаги воқеа-ҳодисаларни, муаммоларни, масалаларни нафақат ахборот сифатида узатади, балки, уларга ҳозирги ҳолати, умуман бугунги куни ва қолаверса эртанги истиқболи бўйича ҳам маълумот, фикр ва ғоя беришга интилади. У нафақат инсонларни зарур ахборот билан таъминлайди, балки, уларнинг асл моҳиятини тушунтириб беради. Натижада, мамлакат, жамият ва одамларнинг фикр алмашинуви, воқеликни англаши ва ўз позициясини билдириши учун замин яратади ва булар доимий ижтимоий зарурат ва эҳтиёжлар бўлиб келган. Ижодкор сифатида публицист нафақат ахборот берувчи, балки маънавий устоз, фактлар ва воқеаларнинг таржимони ва шарҳловчиси сифатида намоён бўлади [9;5].

Ўзининг узоқ йиллик ривожланиш тарихи давомида журналистика нафақат инсон ижтимоий фаолияти шаклланининг хилма-хиллигини акс эттирувчи асосий тушунчалардан бири, балки унинг энг машҳур шаклларида бирига айланди. “Публицист фаолиятининг асосий мақсади шахснинг хулқ-атвор намуналарини жамият томонидан тасдиқланган маданий меъёрлар билан уйғунлаштиришдан иборат бўлиб, ҳар қандай жамият келажакка йўналтирилган журналистик ижодкорликка муҳтождир”[4;12].

Шу ўринда журналистика ва публицистика ўртасидаги мавжуд фарқлар таҳлилида М.А. Шинковнинг қуйидаги жадвалини келтириб ўтиш мақсадга мувофиқдир [17;204]:

	<b>Журналистика</b>	<b>Публицистика</b>
<b>Асосий белгилари</b>	Тезкорлик	Долзарблик
<b>Фаолият соҳаси</b>	ОАВ	ОАВ, монография, оғзаки
<b>Муаллифлари</b>	Журналистлар	Журналистлар, профессионаллар, ижодий қобилият эгалари
<b>Мақсади</b>	Ахборот бериш	Жамоатчилик фикрини шакллантириш, ҳамфикрлар излаш
<b>Тадқиқот объекти</b>	Аниқ воқеа-ҳодиса	Жамиятдаги долзарб муаммо

### 1-жадвал. Журналистика ва публицистика ўртасидаги мавжуд фарқлар

Профессор М. Худойкулов талқинига кўра, “Матбуот, журналистика ва публицистика бир-бири билан узвий боғлиқ ҳодисалар бўлиб, матбуот публицистика воситаси билан иш кўрса ўз навбатида публицистика матбуот фаолияти орқали намоён бўлади”.[14;7].

Публицистиканинг ижтимоий ҳодиса эканлиги, унинг ижтимоий миссияси билан белгиланди. У жамиятнинг долзарб муаммолари билан боғлиқ бўлган жамоатчилик фикрини шаклланишига таъсир кўрсатади. Шу ўринда айтиб ўтиш лозимки, публицистика, бадиий адабиёт ва журналистика билан ижодий рақобатда бўлсада, улардан фарқли ўларок, аниқ факт (ҳолат)ларни ёритади ва аини пайтда уларнинг юзага келишига сабаб бўлади. Мазкур фактлар эса маълум жамиятнинг ажралмас таркибий қисми, маълум соҳадаги фаолиятининг маҳсулидир.

Бугунги кунда публицистика - ҳаётни тасвирлашнинг алоҳида усули, ижод туридир. У жамият ҳаётида, аини пайтда бўлиб ўтган ва ўтаётган ижтимоий аҳамиятга молик воқеа-ҳодисаларни акс эттириб оммага етказди, даврнинг энг долзарб масалаларига муносабат билдиради, ечилиши лозим бўлган муаммоларни кўтариб чиқади ва аини замон кишилари манфаатларига хизмат қилади” [12;5].

Публицистиканинг асосий объекти ижтимоий ахборотдир. “Ижтимоий ахборотлар жамият учун жамият ҳақида ахборот етказишдан иборатдир. Бу жамият бошқарувида ҳамда инсонларни жамият билан, жамиятни эса инсонлар билан боғлаб туришда асосий хизматни бажаради. Ижтимоий ахборот инсон онгини ўстиришда, унинг ижтимоий фаолиятини бошқариб туришда, жамоатчилик фикрини шакллантиришда муҳим роль ўйнайди” [14;10].

Тадқиқотчи Т. Машариповага кўра, бугунги кунда журналистика бўйича экспертларнинг фикрларини беш гуруҳга бирлаштириш мумкин.

Биринчи гуруҳда адабий тадқид вакиллари уни бадиий адабиётнинг бир йўналиши деб ҳисоблайдилар.

Иккинчи гуруҳда эса журналистлар уни журналистика соҳаси сифатида талқин қиладилар ва бунга публицистикада эскиз, очерк, фелетон, масал, фабула, пародия, эпиграмма каби жанрларнинг қўлланилиши билан далиллайдилар.

Учинчи гуруҳ мутахассислар публицистикани ижоднинг алоҳида тури сифатида белгилайдилар ва уни журналистикадан фарқларини асос қилиб кўрсатадилар.

Мутахассисларнинг тўртинчи гуруҳи эса публицистикани бу маълум бир тил ва услубда

тайёрланган, сафарбарлик хусусиятларига эга бўлган ва оммавий аудиторияга мўлжалланган асар матнлари, деб ҳисоблайди.

Муаллифга кўра, бешинчи гуруҳ Ўзбекистон ёзувчи ва шоирлари орасида кенг тарқалган бўлиб, ёзувчи асосий ижоддан танаффус қилган пайтларида ёки бўш вақтлари енгил публицистик асарлар яратадилар. Бу, шунингдек, Ўзбекистон ва Қорақалпоғистондаги газета ва журналлар муҳаррирларининг аксарияти анъанавий ёзувчи ва шоирлар эканлиги билан изоҳланади [6].

Филология фанлари доктори Б. Алимовнинг “Ўзбекистон имиджини оширишда миллий публицистиканинг роли” мавзусидаги электрон мақоласида “Одил Ёкубов, Примкул Қодиров, Озод Шарафиддинов, Эркин Воҳидов, Абдулла Орипов, Иброҳим Ғафуров, Абдуқаҳҳор Иброҳимов сингари атоқли ижодкорлар, Наим Каримов, Шерали Турдиев, Холида Аҳророва, Сироҷиддин Аҳмад каби манбашунослар, Анвар Обиджон, Эркин Аъзам, Хуршид Даврон, Ёкубжон Хўҷамбердиев, Мирзо Кенжабек, Анвар Жўрабоев, Аҳмаджон Мелибоев, Алиназар Эгамбердиев каби яна қанчадан-қанча қалам соҳиблари ” публицистика ривожига таъсир кўрсатганлиги келтирилиб, “Ҳабибулло Олимжонов, Сафар Остонов, Аъло Хўжаев, Шоҳруҳ Акбаров, Муҳаммаджон Обидов, Қурбон Эшмат, Абдунаби Ҳайдаров, Беккул Эгамкулов” [2] мақолалари ҳам миллий публицистиканинг мустақиллик йилларидаги алоҳида ютуқлари сифатида кўрсатилади.

Шу билан биргаликда муаллиф юқорида келтирилган ижодкор ва журналистларнинг “даврнинг энг долзарб муаммоларига бағишланган мақолалари, суҳбатлари, интервьюлари билан жамоатчилик диққат-этиборида бўлганлиги” ва “кенг омма дунёқарашини ўстириш, одамларни бохабарлигини ошириш, фикрлашга даъват қилиш, умумлаштириб айтганда, замон ва макон “пулс”ини идрок этишга катта ҳисса” кўшганликлари ва “чиқишлари таҳлил ва тадқиқнинг чуқурлиги билан ҳаёт ҳақиқатини ҳимоя қилишга қаратилган мақолалар” ёзганликларини келтириб ўтиши юқоридаги, яъни публицистика Ўзбекистонда бадий ижод ёки журналистиканинг бир йўналиши сифатида қаралишини далиллайди. Шу билан биргаликда бу мақолада яширин бўлсада, публицистиканинг вазифаларига кўра алоҳида ижодий фаолият тури эканлига ишора мавжуддир.

Атоқли журналист ва адабиётшунос С. Умиров эса, адабиёт ва публицистика уйғунлигини бадий публицистикада кўради. “Кейинги йилларда нафақат бадий адабиёт (ҳикоя, қисса, роман, драма), адабий-танқидий мақолалар ҳам публицистик руҳ билан йўғрилмоқда. Улар муаллиф монолоғи, қолипловчи лавҳалар, эҳтиросли узвлар билан тўйинмоқдаки, бу тахлит асарларни илмий-бадий-публицистик асарлар, деб атаса ҳам бўлади. Албатта, публицистик адабий-танқидий мақола, тақриз, суҳбатнинг томир-томирига, қон-қонига сингиб кетиши, чоклари кўринмаслиги, асарнинг яна-да мазмунли, мароқли, ўқишли чиқишига ёрдам бериши лозим. Публицистик руҳ, эҳтирос асарнинг сиртида эмас, ботинида бўлгани, ўқувчини ҳаяжонлантиргани, ўй-фикрлар гирдобига тортгани маъқул [10]”, деб ёзган эди “Бадий публицистика. 2012 йил таҳлили” мақоласида.

Публицистиканинг ижтимоий ҳодиса эканлиги унинг барча вазифаларида бирдай яққол намоён бўлади. Масалан, ижтимоий фикрни шакллантириш вазифаси мисолида олганимизда “Жамоатчилик фикрида шахс ва умумий муносабатнинг ўзига хослиги шундан келиб чиқадики, бу ерда маънавий ишлаб чиқариш ва ахборот истеъмолчи жараёнлари (истеъдод ва мухлислар, эксперт ва жамоатчилик ва бошқалар) ажралмас тарзда бирлашади. Қолаверса, бу жараёнларни жамоатчилик фикрига татбиқ этган ҳолда таҳлил қилар эканмиз, биз нафақат баъзи одамларнинг бошқаларга бир томонлама манипуляция таъсири ҳақида, балки барча томонларнинг ўзига хос шериклиги ва ҳатто биргаликда яратиш жараёни ҳақида гапиришимиз” [7;27]га тўғри келади.

Публицистика жамият ҳаётининг барча соҳаларини қамраб олган ҳолда, маънавий-маърифий соҳага кўрсатадиган таъсири ҳам беқиёсдир.

А.Гришанинанинг “маънавият (духовность) ахлоқий тамойиллар мажмуи сифатида, инсонга хос бўлган оламдаги руҳ аксиологияси сифатида журналист касбий мафкурасининг асосини ташкил этиши”, “журналист фаолиятининг мазмуни ва моҳияти унинг қадриятлар бидан боғланган мазмуни”да эканлиги ва “ахборот давридаги оммавий ахборот воситаларининг оммавий онгнинг ҳукмрон аксиологиясини яратиши, шакллантириши ва ўзгартириши” [3] каби фикрлари асосида публицистика ва публицист ҳам ўз даври ва жамиятининг маънавий – маърифий ва ахлоқий-тарбиявий жараёнларига хал қилувчи таъсирлардан бирини кўрсатишини англаш мумкин.

Т. Сутиринага кўра, “Ёркин, образли шаклда публицистика инсоннинг виждони ва бурчига муружаат қилади, содир бўлган воқеа учун унинг айби даражасини аниқлашга интилади («Нима қилиш керак?», «Ким айбдор?»), тавба ва раҳм-шафқатга чақиради. Бу публицистикани инқирозли вазиятларни тезкор баҳолаш ва уларни нормаллаштириш бўйича аниқ чора-тадбирларни белгилашга ёрдам берувчи фаоллаштирувчи омил сифатида қарашга асос беради” [9].

У педагогик публицистиканининг 13 та маърифий вазифалари келтириб ўтар экан, улар сирасида педагогик журналистика асарларидан олинган ғояларни таълим-тарбия жараёнида маълум ҳаракатга тавсия ёки йўлланма сифатида ишлатиш имконияти мавжудлиги, педагогик инновациялар, инновациялар, ғоялар ва технологияларга эътиборни қаратиши, янги илмий билимларни оммалаштириши, замонавий педагогик жараён муаммолари юзасидан жамоатчилик фикрини шакллантириши, педагогик ҳодисалар, ғоялар, ҳаракатлар натижалари, янгиликлар ва бошқаларнинг ривожланишини олдиндан башорат қилиши, педагогик воқеликни, унинг муаммоларини, келажак мақсадларини тушуниш, ўқитиш тажрибасини, педагогик маҳорат, касбий компетенциясини ривожлантириши, фаннинг турли соҳаларидаги билим ва маълумотларни бирлаштиради ва ўзига хос сифат жиҳатидан янги тартибли бирлик ва яхлитликни яратиши кабилар ҳар қандай жамиятда ҳам таълим тизими ривожланиши учун муҳим омиллар ҳисобланади.

Ю.Лазарев эса, “публицистика адабиёт ва журналистика соҳаси сифатида тарихий тараққиётининг барча босқичларида халқ ва жамиятнинг замонавий ҳаётининг энг долзарб муаммоларига жавоб бериб келганлиги” ва таълим ва адабиёт соҳаларида “мунозара иштирокчиларига ўзларининг педагогик, услубий ва эстетик ғояларини акс эттириш, тарқоқ позицияларни бир бутунликка бирлаштиришига” кенг майдон яратиши орқали мактабда тил ва адабиёт таълимининг ривожланишига таъсир кўрсатиб келаётганлиги илмий жиҳатдан асослаб беради [5;5].

“Стратегик муаммоларни ҳал қилишга мўлжалланган публицистика жамиятни таълим тизимини ислоҳ қилиш бўйича янги ғоялар ва концепцияларни қабул қилишга тайёрлаш зарурати туғилган хал қилувчи даврларда энг фаол бўлиши” [12;93] публицистика ва таълим, умуман олганда эса, жамиятдаги бутун маърифий жараёнларнинг азалдан ўзаро уйғун бўлиб келганлигини ифодалайди.

Ватанимиз тарихида эса буни бевосита жадидлар фаолияти мисолида яққол кўришимиз мумкин. Жадидчилик ҳаракати давомида шаклланган 1905–06 йилларда «Тараққий» (муҳаррири – Исмоил Обидий), «Хуршид» (муҳаррири – Мунавварқори), 1907–08 йилларда «Шухрат» (муҳаррири – Абдулла Авлоний), «Осиё» (муҳаррири – Аҳмаджон Бектемиров), «Тужжор» (муҳаррири – Саидқаримбой Саидазимбой ўғли), 1913 йилда «Садойи Туркистон» (муҳаррири – Убайдулла Хўжаев), 1917–18 йилларда «Нажот» (муҳаррири – Мунавварқори), «Кенгаш» (муҳаррирлари – Аҳмад Закий Валидий ва Мунавварқори), «Турон» (муҳаррири – Муҳаммад Амин Афандизода, Абдулла Авлоний), «Улуғ Туркистон» (муҳаррири – Кабир Бакиров), «Шўрои Ислому» (муҳаррири – Абдулла Баттол), «Турк сўзи» (муҳаррири – Темурбек Худоёрхонов), «Турк эли» (таҳрир ҳайъати) каби газеталар ва 1915 йил «Ал-ислоҳ» (муҳаррири – Абдурахмон Содик ўғли) каби газета ва журналларнинг бош мавзуларидан бири бу миллатнинг тарбияси ва таълими бўлган.



Жумладан, “Нажот”нинг биргина 15-сонида Тошкентда ўрта мактабларга кирадиган ёрдамга мухтож ёшлар учун моддий, маънавий ёрдам бериш мақсадида “Гулистон” жамияти ташкил этилганини, Самарқанд ёшларининг (жадидлар-муаллиф) ташаббуси билан алоҳида муаллим ҳозирланиб, 40-50 киши ўқийдиган кечки таълим курси ташкил этилаётгани ва унда ўқишга ҳавасмандларнинг жуда кўп эканлигини маълум қилади. Шунингдек, Қўқонда шаҳарнинг бир қанча очик фикрли ёшлари йиғилиб 3 май куни “Хуррият” номида янги нашриёт ширкатини таъсис этганлари, қўқонлик Имомназар қори Али Назар ўғлининг Қўқонда ўзининг Миср, Истамбул, Байрут ва татар нашрларидан чиққан китобларига бошқа янги китобларни кўшиб, “Замон” номли кутубхона очганини ёзади” [14;91].

Янги Ўзбекистонни барпо этиш жараёнларида эса “ахборот маконидаги устунлик кўп нарсани ҳал этадиган бугунги мураккаб вазиятда” “демократик матбуотнинг асосий шarti ва талаби бўлган холислик, ҳаққонийлик, миллий манфаатларимизга содиқлик каби принципларга амал қилиб, ўз билим ва салоҳияти, ўткир қалами ва ҳароратли сўзи билан жамоатчиликка ижтимоий жараёнлар моҳиятини англаб етишга кўмаклашадиган, уларни бузгунчи ахборот хуружларидан ҳимоя қиладиган” ҳамда “Янги Ўзбекистоннинг янги журналистикаси яратилаётган жараёнларда [1] публицистиканинг ижтимоий-маърифий моҳияти, роли ва вазифалари янада долзарб намоён бўлмоқда.

Публицистиканинг ижтимоий – маърифий вазифалари, бизнингча, бугунги кунда “Учинчи ренесанснинг таянч устунни” сифатида эътироф этилаётган таълим-тарбия жараёнлари, улардаги ўзгаришлар ва янгиланишлар билан боғлиқ фактлар, воқеа – ҳодисаларни ҳаққоний ёритиш, шарҳлаш, талқин, таҳлил ва асосли танқид қилиш, айти пайтда, бугунги ҳолати ва истиқбол ривожланишига кенг жамоатчилик эътиборини жалб қилиш, ижтимоий фикрни тўғри ва ислоҳотлар жараёнига хайрихоҳ шакллантириш, инновацион таклиф ва тавсияларни, амалий ташаббусларни илгари суриш ва пировардида таълим-тарбияни янада кучлироқ умуммиллий ва умумжамиyat ҳаракатига айлантиришда намоён бўлади.

Ўз навбатида публицистик материалларнинг оммага таъсирчанлиги ва қизиқишини оширишда ўзбек тилининг бой лисоний имкониятларидан фойдаланиш ҳам алоҳида долзарблик касб этади.

#### **Фойдаланилган адабиётлар рўйхати.**

1. Президент Шавкат Мирзиёевнинг матбуот ва оммавий ахборот воситалари ходимларига табриги. <https://president.uz/uz/lists/view/5294>
2. Б.Алимов.“Ўзбекистон имиджини оширишда миллий публицистиканинг роли” <https://beruniyalimov.uz/archives/900>
3. Гришанина А.Н., Ерофеева И. В. Фактор духовности в профессиональной идеологии современного журналиста: к вопросу о культурной памяти// Вопросы теории и практики журналистики. 2023. №2. URL: <https://cyberleninka.ru/article/n/faktor-duhovnosti-v-professionalnoy-ideologii-sovremennogo-zhurnalista-k-voprosu-o-kulturnoy-pamyati> (дата обращения: 24.06.2024).
4. История зарубежной журналистики: учеб. пособие для иностранных студентов-бакалавров I курса. – М.: Фак. журн. МГУ, 2018.
5. Лазарев Ю. Роль публицистики в развитии российского школьного литературного образования: диссертация ... доктора Педагогических наук: 13.00.02 / Лазарев Юрий Васильевич; [Место защиты:

ФГБОУ ВО Московский педагогический государственный университет], 2017.

6. Машарипова Т.Ж. Публицистика и литература: общее и отличительные особенности. Вестник Московского университета Серия 10. Журналистика. <https://vestnik.journ.msu.ru/books/2014/2/publitsistika-i-literatura-obshchee-i-otlichitelnye-osobennosti/>
7. Михайлов А. Общественное мнение как социальное явление. Вестник УлГТУ 1/2001.
8. Публицистика в современном обществе : Материалы науч. практ. семинара «Современная периодическая печать в контексте коммуникативных процессов (трагедия публицистики в информационном обществе)» (14 ноября 2013 года, СанктПетербург) / отв. ред. Б. Я. Мисонжников. — СПб. : С.-Петербург. гос. ун-т, Ин-т «Высш. шк. журн. и мас. коммуникаций», 2014.
9. Сутырина Т.А. Педагогическая публицистика: ее сущность и явление в отечественном образовании // Педагогическое образование в России. 2010. №3. URL: <https://cyberleninka.ru/article/n/pedagogicheskaya-publitsistika-ee-suschnost-i-yavlenie-v-otechestvennom-obrazovanii> (дата обращения: 24.06.2024).
10. Умиров С. “Бадий публицистика. 2012 йил тахлили”. Шарқ юлдузи. 2013 йил. 3-сон. [www.ziyouz.uz](http://www.ziyouz.uz)
11. Умонова Н. Замонавий публицистикада мавзу, муаммо ва маҳорат масалалари. 10.00.09 – Журналистика (филология фанлари). Филология фанлари бўйича фалсафа доктори (PhD) диссертацияси автореферати. Тошкент, 2019.
12. Хамукова Б. Функции педагогической публицистики в период модернизации российской системы образования // Научный вестник ЮИМ. 2013. №3.
13. Худойкулов М. Журналистика ва публицистика. Қайта ишланган ва тўлдирилган иккинчи нашри. Тошкент, 2010.
14. Ҳасанов Б. Жадид матбуоти саҳифалари Туркистон таълими масалаларининг ёритилиши. «Жадид маърифатпарварларининг миллий таълим, матбуот, адабиёт ва санъатни ривожлантиришга қўшган ҳиссаси ва унинг миллий ғоя тарғиботидаги аҳамияти. Республика илмий-амалий анжумани материаллари. Тошкент: Тошкент ислом университети, 2016.
15. Шинков М.А. К вопросу о дифференциации журналистских и публицистических жанров. Ученые записки Орловского государственного университета. №4 (60), 2014.

## Андижонда оилавий тадбиркорликни ривожлантиришда маҳалла институтининг ўрни

**Дилшодбек Комилов**

[komilovdilshodbek1990@gmail.com](mailto:komilovdilshodbek1990@gmail.com)

### Аннотатсия

Ушбу тадқиқотда Ўзбекистонда демократик бошқарувнинг ноёб намунаси ҳисобланган маҳалла институтининг жамият ҳаётида тутган ўрни, мустақиллик йилларида унинг ҳуқуқий, ижтимоий-иқтисодий йўналишлардаги имкониятлар ва маҳалла тизимини мустаҳкамлаш ва тараққий этиши жараёнидаги ислохотлар ўрганилган. Шунингдек, Янги Ўзбекистонда маҳалла ва оила институтларини ривожлантириш бўйича амалга оширилган дастурлар таҳлил этилган.

**Калит сўзлар:** маҳалла, оилавий тадбиркорлик, аёллар, кредит, ислохот, ижтимоий ҳимоя, қўллаб-қувватлаш, ўзини ўзи бошқариш, ривожлантириш.

Роль института маҳалля в развитии семейного предпринимательства в Андижане

### Аннотация

В данном исследовании рассматривается история института махалли, который считается уникальным примером демократического управления в Узбекистане, его роль в жизни общества, его правовые, социально-экономические реформы в годы независимости, а также проделанные работы для укрепления системы махалли. Также были проанализированы программы, реализуемые в Новом Узбекистане по развитию институтов махалли и семьи.

Ключевые слова: махалля, семейный бизнес, женщины, кредит, реформа, социальная защита, поддержка, самоуправление, развитие.

**Abstract:** This study examines the history of the mahalla institution, which is considered a unique example of democratic governance in Uzbekistan, its role in the life of society, its legal, socio-economic reforms during the years of independence, as well as the work done to strengthen the mahalla system. The programs implemented in New Uzbekistan for the development of mahalla and family institutions were also analyzed.

**Key words:** mahalla, family business, women, credit, reform, social protection, support, self-government, development

### КИРИШ

Инсоният тарихида қадим даврлардан ўзини ўзи бошқаришнинг турли шакллари мавжуд бўлган. Ўрта Осиё халқларида бу бошқарувнинг энг қуйи бўғини сифатида маҳалла тизими бугунги

кунгача фаолият юритиб келган, ушбу тузилманинг жамият ҳаётида мустақил институт сифатида кишилар маънавий дунёқарашини шакллантиришда тутган ўрни ва аҳамияти демократик бошқарувнинг муҳим бир шarti сифатида жаҳон миқёсида эътироф этилмоқда. Шу нуқтаи назардан, бугунги глобаллашув шароитида ўзини ўзи бошқариш органларининг тарихий илдизларини тадқиқ этиш, унинг энг муҳим кадриятларини бугунги демократик бошқарув ва фуқаролик жамияти асосларига уйғунлаштириш масаласи долзарб аҳамият касб етмоқда.

Бугунги кунда дунёнинг бир қатор ривожланган мамлакатларида Ўзбекистондаги маҳалла ва оила институтининг жамият ҳаётида тутган ўрни, бу институтнинг шаклланиши ва тараққиёт босқичларини тадқиқ этиш борасида изчил илмий тадқиқот ишлари олиб борилмоқда. Мазкур тадқиқотларда асосий эътибор маҳалла тизимининг муайян давлат ёки жамият бошқарувида тутган ўрни, бу тизимнинг кишилар хатти-ҳаракати ва фаолиятини тартибга солишдаги ваколатларига қаратилмоқда, шунингдек, бугунги кунда Ўзбекистонда демократик ислохотларни амалга оширишда маҳалла институтининг иштироки масаласига жиддий эътибор қаратилмоқда.

Янгиланаётган Ўзбекистон шароитида амалга оширилаётган ислохотлар маҳалла тизими фаолиятини янада такомиллаштиришда ҳам яққол сезилмоқда. Республикада олиб борилаётган фаол ички сиёсат барча соҳалар қатори маҳалла тизимига ҳам кенг имкониятлар бермоқда, бу еса аҳолига маҳаллий бошқарув жараёнларида фаол иштирок этиш имконини бермоқда. Зеро, Президент Ш.М. Мирзиёев таъкидлаганидек, "...ислохотларимиз натижалари, бўлаётган ўзгаришлар ва аҳолининг кайфияти аввало маҳаллада сезилади. Шу маънода, "Маҳалла жамиятимизнинг ёруғ юзи ва виждони кўзгуси", десак, тўғри бўлади. Шунинг учун барча даражадаги раҳбарлар пастга тушиб, ўз соҳаси бўйича маҳаллалардаги муаммоларни ўрганиши ва уларга ечим топиши, натижани таъминлаши шарт". (Mirziyoyev SH. 2019). Бинобарин, ўзини ўзи бошқариш тузилмасининг ўзбек халқига хос бўлган турмуш тарзи, оила, жамият ҳаётидаги ўрни ва нуфузини, маҳалла институтининг такомиллаштирилиши жараёнлари тарихини илмий манбалар асосида тадқиқ этиш муҳим аҳамиятга эгадир.

## АДАБИЁТЛАР ТАХЛИЛИ

Шавкат Мирзиёевнинг ислохотларида маҳаллаларга янги иқтисодий вазифа бериш, уларни тадбиркорликка ўргатиш орқали маҳалла аъзоларининг моддий аҳволини яхшилашни мақсад қилган. Маҳаллаларга тадбиркорликни ўргатиш, аҳолини бизнес фаолиятига жалб қилиш, шундан келиб чиқиб, уларнинг иқтисодий мустақиллигини таъминлаш ва ҳукуматнинг ижтимоий-иқтисодий барқарорликни сақлашга қаратилган стратегиясини акс эттиради. Шунингдек, Маҳаллада тадбиркорликни ривожлантириш, ўз навбатида, ишлаб чиқаришнинг янги шакллари пайдо қилишига олиб келади. Махсус тадбиркорлик марказлари ва лойиҳалар орқали маҳаллада ишлаб чиқариш фаолияти кенгайтириши, халқ орасида савдо-сотик, хизмат кўрсатиш орқали кўшимча даромад манбалари яратилиши мумкин.

Даврон Аҳмедовнинг тадқиқотларида Маҳалладаги аҳолига ёрдам бериш, ижтимоий эҳтиёжлар ва муаммоларни тўғри таҳлил қилиш ва уларга самарали кўмак беришнинг йўналишлари тақдим этилган. Бу борада маҳалланинг ижтимоий ҳимоя механизмларини ташкил қилишга эътибор қаратиши, аҳолининг ижтимоий ҳолатини қўллаб-қувватлашга оид таклифларни илгари сурган. Жумладан тадқиқотда тадбиркорлик ва оилавий бизнесга ҳам алоҳида эътибор берилган. Маҳалла ўз аҳолисини иш билан таъминлаш, кичик ва оралиқ бизнесларни ривожлантиришга ёрдам бериш орқали иқтисодий мустақилликни таъминлашга қаратилган. Бу, ўз навбатида, маҳаллалардаги аҳоли турмуш даражасини ошириш ва иқтисодий ўсишга хизмат қилади.

Ислом Каримовнинг тадқиқотларида мустақилликка эришишдан кейинги Ўзбекистоннинг иқтисодий, ижтимоий ва сиёсий ривожланиш стратегиясини белгилайди. «Эркин ва обод, фаровон ҳаёт» концепцияси шунчаки фуқаролик йўналишидаги таъриф эмас, балки давлат ва жамиятнинг янгилашниш жараёнидаги муҳим мақсадлардан биридир. Бу ерда «**эркин**» ва «**обод**» атамалари фуқароларнинг сиёсий, иқтисодий ва ижтимоий ҳуқуқлари, шунингдек, уларнинг ҳаёт даражасини ошириш, «**фаровон**» эса халқнинг турмуш даражасини оширишга хизмат қилади.

### **ИЛМИЙ МУАММОНИНГ ТАСНИФИ**

**Инсон ҳуқуқлари ва кадриятларига асосланган ислохотлар:** Оила институтларини мустаҳкамлаш ва оилавий тадбиркорликни қўллаб-қувватлаш орқали жамиятда ижтимоий барқарорликни таъминлаш. Кам таъминланган оилалар, ёшлар ва хотин-қизлар учун ишсизликни бартараф этишга қаратилган давлат дастурлари, айниқса, “Аёллар дафтари”, “Ёшлар дафтари” ва “Темир дафтар» тизимларининг самарадорлигини оширмоқда.

**Маҳалла ва оилавий тадбиркорлик:** Маҳаллаларда кичик ва оилавий бизнесни ривожлантиришга қаратилган иқтисодий чора-тадбирлар. Аёллар ва ёшларни тадбиркорлик фаолиятига жалб этиш, жумладан, тадбиркорликни ривожлантириш учун имтиёзли кредитлар ажратиш. “Маҳаллабай” ишлаш тизими орқали маҳаллаларда тадбиркорлик ва ижтимоий ёрдам дастурлари интеграциясини самарали бошқариш..

**Ижтимоий ҳимоя ва иқтисодий қўллаб-қувватлаш:** Оилавий тадбиркорликни ривожлантиришга қаратилган давлат томонидан берилган имтиёзли кредитлар, грантлар ва субсидиялар. Кам таъминланган оилаларга йўналтирилган ижтимоий ёрдамларни кенгайтириш, уларнинг иқтисодий ҳолатини яхшилаш.

**Қонунчилик ва ижтимоий-иқтисодий ривожланиш:** Маҳаллалар ва оилаларнинг ижтимоий муаммоларини ҳал қилишга йўналтирилган қонунлар ва норматив ҳужжатлар. Вазирлар Маҳкамасининг оилавий тадбиркорликни қўллаб-қувватлашга оид қарорлари ва уларнинг ижросини назорат қилиш.

**Ижтимоий-иқтисодий таҳлил:** Оилавий тадбиркорликни ривожлантиришнинг ижтимоий ва иқтисодий самарадорлигини ўрганишида маҳалла ва оилавий бизнеснинг иқтисодий ва ижтимоий аҳамияти, кам таъминланган оилаларга таянган ҳолда давлат томонидан кўрсатилаётган молиявий ёрдамларни таҳлил қилиш.

**Тизимли ёндашув:** Маҳалла ва оилавий тадбиркорликни ривожлантиришда қўлланилаётган “маҳаллабай” ишлаш тизими орқали ижтимоий муаммоларни тизимли ҳал этиш. Хорижий мамлакатда ишлаб чиқилган янги ижтимоий-иқтисодий модельларнинг маҳаллий аҳамиятига мувофиқлигини баҳолаш. Ушбу муаммоларга илмий йондашувлар, асосан, ижтимоий, иқтисодий ва ҳуқуқий кўламда таҳлил қилиб, давлат сиёсатини ишлаб чиқишда кўмаклашади.

Бугунги кунда Ўзбекистонда инсон кадрини улуғлашга қаратилган ислохотлар давлат ва жамият бошқарувида аввало ўзини ўзи бошқариш институти фаолияти ўрнининг юқори эканлигини кўрсатмоқда. Бутун дунёда турли низо ва қарама-қаршилиқлар авж олиб, тинч-осойишта ҳаёт ва хавфсизликка нисбатан хавф-хатарлар кучайиб бораётган айни пайтда кўпмиллатли ва кўп конфессияли жамиятимизни янада бирлаштириш, ёшларимизда умуминсоний кадриятларга ҳурмат, билим олишга, маънавий камолотга интилиш туйғусини юксалтириш, оила институтини мустаҳкамлаш алоҳида аҳамият касб этмоқда (Mirziyoyev SH. 2019).

Оила институтини мустаҳкамлашнинг асосий йўналишларидан бири оилаларнинг иқтисодий ҳолатини яхшилаш маҳаллаларда оилавий бизнес ва тадбиркорликни янада ривожлантириш ҳамда

ушбу йўналишида 2004 йилга қадар 5528 та маҳаллалар ҳудудида кичик ва ўрта бизнес соҳасида жами 176418 та янги иш ўринлари яратилди. Маҳалла кесимида оилаларнинг тадбиркорлик фаолиятини ривожлантириш мақсадида республика минтақаларида кредит уюшмалари тармоқлари ташкил этиш борасида мамлакатимиз молиявий бозорида жами 13 та кредит уюшмаси фаолияти йўлга қўйилиши натижасида. Маҳаллаларда кичик ва ўрта бизнесни ривожлантириш учун тижорат банкларининг кредит линиялари орқали 41 млрд. 760 мил. 500 минг сўмлик кредит ажратилди. Ишсиз фуқароларни иш билан таъминлашга қўмаклашувчи давлат жамғармасидан 12 минг 527 иш ўринлари яратиш учун 11 млрд. 571. 800 минг сўм, оилавий тадбиркорликни ривожлантириш учун 2765 та кам таъминланган оилага 2 млрд.5 млн. 500 минг сўм ажратилди(Ахмедов Д. 2008).

Жумладан, 2007 йилда “Ижтимоий ҳимоя йили” дастури доирасида аҳолининг кам таъминланган, кўмак ва ёрдамга муҳтож қатламларини моддий ва маънавий қўллаб-қувватлаш мақсадида 50 мингдан зиёд оилага бепул қорамол берилган, бўлсада 10 минг 580 та оилага чорва моллари сотиб олиш учун тижорат банклари орқали 8 ярим миллиард сўмга яқин имтиёзли кредитлар ажратилган бўлиб тадбиркорлик истаги бўлган аҳолига ўз ўзини банд қилишга яқиндан ёрдам бермоқда (Кари-мов И. 2007).

Аҳоли айниқса хотин-қизлар ва ёшларни тадбиркорликка жалб этиш маданиятини ошириш борасида жамоатчилик назорати гуруҳи аъзолари тавсиясига асосан Андижон вилоятидаги тижорат банкларидан 2000 нафардан ортиқ тадбиркорлар фаолиятини бошқариш ҳамда ривожлантириш мақсадида аёлларга 56 млрд сўмдан зиёд кредит маблағлари ажратилди. Аҳоли бандилигини таъминлашга қаратилган ва иктисодий муаммоларнинг ҳал этишда вилоятдаги 170 минг нафар фуқароларга давлат томонидан ижтимоий қўллаб-қувватлашга фуқаролар жумладан кичик ёшдаги фарзанди бор аёллар ҳамда уйда ўтирувчи ишсиз аёлларга ўз томорқасидан самарали фойдаланиш ва уйда лиманариялар ташкил этиш юзасидан тавсиялар берилди. 2017 йил ҳолатига асосан вилоятда 21 минг 864 та хонадонда оилавий томорқалардан самарали фойдаланиши учун 131 млрд 331 млн сўм кредитлар ажратилиши белгиланиб, 4029 та хонадонга 23 млрд 381 млн сўм кредит берилди. Жумладан, Пахтаобод туманидаги тижорат банклари томонидан жами 353 та оилаларга тадбиркорликни йўлга қўйишга қўмаклашиш уларнинг кам таъминланганлик даражасидан чиқариш мақсадида 4 млрд 778 млн сўм имтиёзли кредит маблағлари ажратилди. Бунинг натижасида 59 та оилада паррандачилик 164 оилада чорвачилик 130 та оилада иссиқхона ташкил этилди. Ажратилган кредит маблағлари мақсади сарфлаш юзасидан Хотин-қизлар қўмиталари, “Нуроний жамғармаси” “Маҳалла” жамғармаси жамоат фонди томонидан жамоатчилик асосида назорат қилиб бормоқда. Фуқароларни ўзини ўзи бошқариш органлари фаолиятини мувофиқлаштириш Андижон вилояти кенгаши томонидан вилоят, шаҳар, туманидаги жамоатчилик назорати гуруҳлари томонидан аҳоли хонадонларида уйма уй юриш орқали ижтимоий соҳа объектларини ўрганиш уларнинг муаммоларни бартараф этиш юзасидан чора-тадбирлар ишлаб чиқилиши натижасида (ЎЗР ПАА 2023). аҳоли хонадонларига юриш давомида 600 нафардан ортиқ хотин-қизларнинг ўзини ўзи бошқариш органлари билан биргаликда бандлигини таъминлашга эришилмоқда. Вилоятдаги уюшмаган ёшларнинг бўш вақтини мазмунли ташкил этиш мақсадида вилоят ҳокимлиги томонидан ишчи гуруҳи тузилиб ушбу ишчи гуруҳи томонидан Андижон, Балиқчи, Улуғнор, Бўстон, Асака, Пахтаобод, Олтинқўл, Избоскан, Қўрғонтепа, Жалақудук, ҳамда Мархамат туманларида ўтказилган учрашувларда 472 нафар уюшмаган ёшлар иштирок этиб улар томонидан 78 таси ишга жойлаштириш масаласида 42 таси намунали уй-жой олиш юзасидан 37 фуқарога тижорат банклари томонидан имтиёзли кредитлар олиш юзасидан аризалар берилди. 8 та тадбиркорлик фаолияти учун ер майдонлари ажратиш юзасидан мурожаатлар ҳамда 37 та бошқа масалалар юзасидан мурожаатлар келиб тушган умумий мурожаатларнинг 31 таси жойида ҳал этилди. 80 та мурожаат белгиланган вақт давомида мурожаатлар кўриб чиқилиб ижобий ҳал этилди (ЎЗР ПАА 2023).

Шунингдек, аёллар тадбиркорлиги дастурлари доирасида жорий йилнинг ўтган даврда 225 мингдан зиёд лойиҳаларга 4,4 триллион сўмга яқин кредит, 40 мингга яқин хотин-қизларга жами 179,1 миллиард сўм субсидия ажратилди.

2020 йилдан бошлаб йўлга қўйилган “Аёллар дафтари” тизими орқали қарийб 2,5 миллиондан ортиқ хотин-қизларга ижтимоий-иқтисодий, тиббий, ҳуқуқий ва психологик кўмак бериш учун 5,1 триллион сўмдан зиёд маблағ йўналтирилди.

Давлат сиёсатининг асосий мақсади аҳолининг кам таъминланган оилаларни қўллаб-қувватлаш хотин-қизларни фан, таълим ва илмий-ижодий фаолиятга кенг жалб этиш, меҳнат бозорида талаб юқори бўлган замонавий касб-ҳунарга ўқитиш, ишлаш истагидаги хотин-қизларнинг бандлигига кўмаклашиш, уларнинг ижтимоий-сиёсий фаоллигини ҳамда раҳбар лавозимлардаги улушини ошириш, шунингдек, ҳуқуқ ва манфаатларини ҳимоя қилиш борасида бир қатор ижобий ишлар амалга оширилмоқда. (lex.uz/docs/6704824. 2024).

Ўзбекистон Республикаси Президентининг 2021 йил 5 августдаги ПҚ-5213-сонли қарори асосида “Маҳаллаларда тадбиркорликни янада қўллаб-қувватлаш ва тадбиркорлик субъектлари билан аҳоли ўртасида кооперацияни ривожлантиришни кўшимча чора-тадбирлар тўғрисида”ги қарорида “маҳаллабай” ишлаш тизими асосида ижтимоий-иқтисодий ривожланишдан ортда қолаётган маҳаллаларнинг ишсизлик даражасини пасайтириш орқали маҳаллаларда тадбиркорликни қўллаб-қувватлаш натижасида Андижон вилоятидаги 210 та “оғир” маҳаллаларда аниқланганлиги ҳамда ушбу маҳаллаларда тадбиркорликни янада ривожлантириш чоралари кўрилмоқда. Президентнинг 2021 йил 21 июлдаги “Янги Андижон ” шаҳарчасини барпо этиш ва Андижонда вилоятида тадбиркорликни янада қўллаб-қувватлаш чора-тадбирлар тўғрисида”ги ПҚ-5154-сон қарорига асосида 40 миллион АҚШ доллари эквивалентида маблағлар ажратилганлиги натижасида «Маҳаллабай» ва «хонадонбай» ишлаш янги тизими асосида «оғир» маҳаллаларда ижтимоий-иқтисодий ҳолатларини инобатга олган ҳолда маҳалла ва оилаларда тадбиркорликни янада қўллаб-қувватлаш (кейинги ўринларда — «Андижон тажрибаси») асосида республиканинг барча ҳудудларига ҳам татбиқ этиш мақсадида тикланиш ва таракқиёт жамғармасидан давлат улушига эга бўлган тижорат банкларига 100 миллион АҚШ доллари эквивалентидаги маблағлар 3 йиллик имтиёзли давр билан 7 йил муддатга 7 фоиз ставкада ажратилган бўлиб 200 та маҳаллада кооперация асосида кичик бизнесни ва оилавий тадбиркорликни ривожлантиришга кўмаклашиш мақсадида амалга оширилмоқда ( ЎР ҚХТ 2020).

Маҳаллалардаги моддий ёрдам ва кўмакка муҳтож оилалар бўйича мутлақо янги тизим яратилиш жараёнида маҳаллада — “Темир дафтар”, “Аёллар дафтари” ва “Ёшлар дафтари” тизимлари татбиқ этилиши натижасида “Маҳаллабай” ишлаш тизимини амалиётга кенг жорий этилиши натижасида оилавий тадбиркорликни ривожлантириш дастурлари доирасида амалга оширилаётган кўшимча чора-тадбирлар тўғрисида” Вазирлар Маҳкамасининг 2021 йил 19 мартдаги 152-сон қарори билан “маҳаллабай” ишлаш тизими жорий этилди (lex.uz/docs/5398681.2021).

Қарорга асосан оилада, хотин-қизлар ва кекса авлод вакиллари билан ишлаш тизимини янги босқичларга олиб чиқиш, ҳамда маҳаллаларни қўллаб-қувватлашни ва янада ривожлантириш, мақсадида маҳаллабай ишлаш, жамиятда аёллар ва эркакларнинг тенг ҳуқуқийлигини таъминлаш, иқтидорли хотин-қизларни аниқлаш орқали уларни тадбиркорликка йўналтириш, оғир ижтимоий аҳволга тушиб қолган хотин-қизларга ижтимоий ҳуқуқий, психологик ёрдам кўрсатиш, уларни “Аёллар дафтари” тизими орқали қўллаб-қувватлаш, ижтимоий-маънавий кўмакка муҳтож оиланинг таълим-тарбиявий салоҳиятини янада мустаҳкамлаш, жамиятда оилавий қадриятларни сақлаш, оилаларда маънавий-ахлоқий муҳитни яхшилаш мақсадида қуйидаги вазифаларни амалга ошириш белгиланган. Хотин-қизлар ижтимоий-сиёсий фаоллигини ошириш, маънавиятини юк-

салтириш, ёшларни оилавий ҳаётга тайёрлаш, замонавий намунали оилани шакллантириш, унинг маънавий-ахлоқий муҳитини ва анъанавий оилавий қадриятларни мустаҳкамлаш бўйича мақсадли чора-тадбирларни амалга оширилмоқда. ( ЎР ҚХТ 2022).

Жумладан аёлларни тадбиркорликка кенг жалб этиш мақсадида оилавий тадбиркорликни янада ривожлантириш борасида Ўзбекистон Республикаси Президентининг 2021 йил 20 декабрдаги “Оилавий тадбиркорликни ривожлантириш ва аҳолининг даромад манбаини кенгайтиришга доир қўшимча чора-тадбирлар тўғрисида”ги ПҚ-55-сон қарорига ва 2022 йил 1 январдан бошлаб оилавий тадбиркорликни ривожлантириш дастурлари асосида лойиҳаларни молиялаштириш учун мақсадли жамғармалар ҳамда Тикланиш ва тараққиёт жамғармасининг ресурслари тижорат банкларига йиллик 10 фоиз ставкада жойлаштириш асосида имтиёзли кредитлар йиллик 14 фоизда оилавий тадбиркорликка жалб этган ҳолда даромад топишлари учун муайян меҳнат фаолияти билан шуғулланиш ҳамда фаолият турини кенгайтириш истагини билдирган оилаларнинг тадбиркорлик субъектларига — 3 ойдан 6 ойгача бўлган имтиёзли давр билан 3 йилгача муддатларда муддатга ажратилади. Бунда ҳоким ёрдамчилари ўзига бириктирилган маҳаллаларда дастурлар доирасида оилаларга ажратилган кредитлардан маҳаллаларда мақсадли фойдаланилишини учун мониторинг қилиб бориш ҳамда кредитларнинг ўз вақтида қайтарилиши бўйича сектор раҳбарлари ва тижорат банклари билан биргаликда назорат қилиб боради.

Маҳалланинг кам таъминланган аҳолини манзилли режа асосида ижтимоий ҳимоялаш, хусусий тадбиркорлик ва оилавий бизнесни ривожлантириш марказига айлантириш давлат томонидан маҳаллалардаги оилаларга ажратилган грантлар, ижтимоий буюртмалар кўламини кенгайтириш субсидияларни ижтимоий ҳимояга муҳтож аниқлаш асосида оилаларга мақсадли йўналтириш етакчи ўринлардан бири бўлиб келмоқда, шу нуқтаи назардан олиб қараганда бугунги кунда фуқароларнинг ўзини ўзи бошқариш органларига давлатнинг қўллаб-қувватлаши самарали натижалар бермоқда. Шаҳарча, қишлоқ, овул ва маҳаллаларнинг роли ва ваколатларини амалда кенгайтириш Республика Президенти ва ҳукуматининг доимий эътиборида бўлаётганлиги бугунги кунда маҳалла ва оилаларни нуфузини янада оширишга хизмат қилмоқда. Шу билан бирга, юртимизда амалга оширилаётган изчил ислохотлар, жамиятни демократлаштириш ва янгилаш, мамлакатни модернизация ва ислоҳ қилиш амалиётини ҳар томонлама кучайтириш, борасида маҳалла ва оиладаги мавжуд муаммоларнинг келиб чиқиш сабаблари ва уларнинг ечимлари хусусида мавжуд қонунчиликни такомиллаштиришга қаратилган таклифларни ишлаб чиқиш шу куннинг энг долзарб масаласига айланиб бормоқда.

## **НАТИЖА ВА МУХОКАМА**

Ўзбекистонда амалга оширилаётган ислохотлар инсон қадрини улуғлашга ва жамиятнинг ижтимоий-иқтисодий ривожини таъминлашга қаратилган бўлиб, бу жараёнда маҳаллаларда оилавий тадбиркорликни ривожлантириш ва ишсизликни қисқартириш асосий йўналишлардан бирини ташкил этмоқда. Маҳалла ва оилавий тадбиркорликни ривожлантиришга доир амалга оширилган дастурлар ва йўналишлар аҳолининг кам таъминланган оилаларни ижтимоий ҳимоя қилишга, уларни бандлигини таъминлашга, шунингдек, оила аъзоларининг иқтисодий фаровонлигини оширишга хизмат қилмоқда.

Махсус дастурлар орқали маҳаллаларда кичик ва оилавий бизнесни ривожлантириш, ишсизликни қисқартириш ва оилавий тадбиркорликни жадал ривожлантириш учун имтиёзли кредитлар ажратиш энг муҳим механизмлардан бири бўлди. 2004-2017 йиллар давомида 176,418 та янги иш ўрни яратилгани ва 41 млрд сўмлик кредитлар ажратилгани буни тасдиқлайди. Айниқса, кам таъминланган оилалар учун ижтимоий қўллаб-қувватлаш ва бизнес имкониятлари яратиш катта аҳамиятга эга бўлди.



Маҳалла кесимидаги ислохотларда жамоатчилик назоратининг ўрни катта. Аҳоли ва маҳалладаги кам таъминланган оилаларнинг эҳтиёжларини аниқлаш ва ишлаб чиқишда маҳалла ва оилавий тадбиркорликка оид дастурлар, жамоатчилик назорати гуруҳларининг фаолияти муҳим рол ўйнамоқда. Шунингдек, маҳалладошлар ва оилавий тадбиркорларга тадбиркорлик фаолиятидаги муаммоларни ҳал қилишда ижтимоий ёрдам кўрсатиш ҳам амалда кенг жорий этилмоқда.

Жамиятда ёшлар ва хотин-қизлар тадбиркорлигини ривожлантиришга алоҳида эътибор берилмоқда. Махсус дастурлар, жумладан, «Аёллар дафтари» ва «Ёшлар дафтари» тизимлари орқали, ёшлар ва хотин-қизлар учун ижтимоий-иқтисодий ёрдам кўрсатишга йўналтирилган кўплаб тадбирлар амалга оширилмоқда. 2020 йилдан бошлаб, 2,5 миллиондан ортиқ хотин-қизларга ижтимоий, тиббий, ҳуқуқий ва психологик ёрдам берилгани ва 4,4 триллион сўмлик имтиёзли кредитлар ажратилгани, бу йўналишнинг самарадорлигини кўрсатади.

Давлат сиёсатининг асосий мақсади аҳолининг кам таъминланган оилаларини қўллаб-қувватлаш, уларнинг ижтимоий ҳаётда фаол иштирокига шарт-шароит яратишдан иборат. Шунингдек, оилавий бизнесни ривожлантириш орқали аҳолининг иқтисодий ҳолатини яхшилаш ва камбағалликни қисқартиришга эришиш мумкин. Бунинг учун махсус грантлар ва субсидиялар ажратиш, кредитлар, шунингдек, оилавий тадбиркорликни ривожлантиришга қаратилган дастурлар амалга оширилмоқда.

Маҳалла ва оила институтлари мамлакатдаги ижтимоий-иқтисодий ривожланишда муҳим ўрин тутаяди. Улар оилавий кадрларни сақлаш, оила аъзоларининг маънавий-ахлоқий муҳитини яхшилаш, ёшларни оилавий ҳаётга тайёрлашда муҳим аҳамиятга эга. Давлатнинг бу соҳадаги сиёсатини қўллаб-қувватлаш ва амалга ошириш учун янги механизмлар ишлаб чиқилган.

Ўзбекистондаги амалга оширилаётган ислохотлар жамиятнинг барча қатламларини ривожлантиришга йўналтирилган. Махсус дастурлар, жамоатчилик назорати, ижтимоий ёрдам ва тадбиркорликни қўллаб-қувватлаш орқали аҳолининг фаровонлигини оширишга эришилмоқда. Маҳалланинг ижтимоий ривожини, оилавий тадбиркорликни ривожлантириш, ёшлар ва хотин-қизларнинг тадбиркорликка жалб қилиниши мамлакатдаги ижтимоий-иқтисодий ривожланишнинг устувор йўналишларидан бирига айланди.

## **ХУЛОСА**

Маҳаллалардаги оилаларни тадбиркорлик ва ҳунармандчиликка жалб этиш маҳалладаги ижтимоий ҳимояга муҳтож бўлган оилаларни бандлигини таъминлаш камбағалликни қисқартириш, масалалари кўтарилмоқда, бунда эса туман (шаҳар) ҳокимининг ёрдамчилари самарали фаолиятини кенг фойдаланишни зарурлигини кўрсатмоқда кейинги беш йилда Ўзбекистонда юз бераётган ислохотлар ва ижобий ўзгаришларни ҳар бир жабҳада сезишимиз мумкин. Бинобарин, бундай ўзгаришлар ўзини ўзи бошқариш органлари фаолиятида ҳам яққол намоён бўлмоқда. Бинобарин, давлат раҳбарининг бугунги кундаги олиб бораётган инсонпарварлик сиёсати натижасида барча соҳаларда кенг қўламли ислохотларнинг амалга оширилмоқда ўз навбатида аҳолининг бошқарув жараёнларидаги иштирокининг ортишига олиб келмоқда. Ушбу мақолада Ўзбекистондаги оила институтини мустақамлаш ва инсон кадрини улуғлашга қаратилган ислохотлар, шунингдек, маҳалла ва оилавий тадбиркорликни ривожлантириш борасида амалга оширилаётган чоратадбирлар комплекс тарзда кўриб чиқилган. Ислохотларнинг асосий мақсади аҳоли, айниқса, кам таъминланган оилалар ва ижтимоий қоўқоқликка дучор бўлган фуқароларга давлат томонидан ижтимоий ёрдам кўрсатишни янада кучайтириш ва иқтисодий мустақилликни таъминлашдир.

Маҳаллаларда тадбиркорликни қўллаб-қувватлаш, оилавий бизнесни ривожлантириш ва аҳоли бандлигини таъминлашга қаратилган чоралар давоми билан, айниқса, хотин-қизлар ва ёшлар орасида тадбиркорлик маданиятини шакллантиришга алоҳида эътибор қаратилган. Ўзбекистондаги

ислохотлар жараёнида оилавий тадбиркорлик, кичик бизнес ва маҳалла даражасидаги иқтисодий фаолиятни ривожлантириш учун молиявий ресурслар ва кредитлар ажратилган, шунингдек, ижтимоий ёрдам ва субсидиялар орқали кам таъминланган оилаларнинг иқтисодий ҳолатини яхшилашга йўналтирилган. Мақолада мамлакатдаги ижтимоий-иқтисодий ривожланишни қўллаб-қувватлашда «Маҳаллабай» ишлаш тизими ва «Темир дафтар», «Аёллар дафтари» ва «Ёшлар дафтари» каби янги механизмларнинг аҳамияти ҳақида сўз борган. Бу тизимлар кам таъминланган оилаларга, шунингдек, ижтимоий ёрдамга муҳтож шахсларга манзилли ёрдам кўрсатишга қаратилган, ва уларнинг ижтимоий-иқтисодий аҳволини яхшилашга хизмат қилмоқда. Ислохотлар давлат ва жамият даражасидаги раҳбарлар томонидан амалга оширилмоқда ва улар маҳалла ва оилавий тадбиркорликни ривожлантириш, ёшлар ва хотин-қизларни тадбиркорлик фаолиятига жалб этиш орқали ижтимоий барқарорлик ва иқтисодий ривожланишга ишончли асослар яратишга ёрдам беради. Мазкур мақоланинг хулосаси, Ўзбекистонда жорий қилинган ислохотлар самарасида, аҳолига манзилли ижтимоий ёрдам кўрсатиш, иқтисодий фаолликни ошириш ва тадбиркорликни ривожлантириш орқали оила институтини мустаҳкамлаш ва инсон кадрини улуғлашга қаратилган муваффақиятли стратегияларнинг шаклланиши аҳамиятли эканлигини кўрсатади.

### **Фойдаланилган адабиётлар рўйхати.**

- [1] Shavkat Mirziyoyev. Milliy tiklanishdan – milliy yuksalish sari. “Yoshlar nashriyoti uyi” Toshkent-2019 yil B-136
- [2] Даврон Аҳмедов Маҳалла – Аҳолини йўналтирилган ижтимоий ҳимоялаш, хусусий тадбиркорлик ва оилавий бизнесни ривожлантириш маркази Фуқаролик жамияти журнали, 2008 йил, №4 (16) 10-11-б
- [3] Каримов И. А. асосий мақсадимиз – эркин ва обод, фаровон ҳаёт барпо этиш йўлини қатъият билан давом эттиришдир. – Тошкент: “Ўзбекистон”, 2007. -20-б
- [4] O‘zbekiston Respublikasi Prezidenti Administratsiyasi arxivi, M 975- jamg‘arma, 30-ro‘yxat, 3936- yig‘majild, 19-20-varaq.
- [5] O‘zbekiston Respublikasi Prezidenti Administratsiyasi arxivi, M 975- jamg‘arma, 30-ro‘yxat, 3936 yig‘majild, 14-15 varaqlar
- [6] Ўзбекистон Республикаси Президентининг Фармони, 21. 12. 2023 йилдаги ПФ-208-сон <https://lex.uz/docs/6704824>
- [7] Ўзбекистон Республикаси қонунчилик ҳужжатлари тўплами 31 (999) 463-464-моддалар 42-23 бетлар
- [8] Ўзбекистон Республикаси Вазирлар Маҳкамасининг қарори, 28. 04. 2021 йилдаги 250-сон [lex.uz/docs/5398681](https://lex.uz/docs/5398681)
- [9] Ўзбекистон Республикаси қонунчилик тўплами 9-сон (1029) 2022 март 88-модда

# АҲОЛИНИНГ МУАММОЛАРИ ВА ЕЧИМИ БИЛАН ШУҒУЛЛАНИШНИНГ КОЛЛЕГИАЛ ТИЗИМИ

**Нишанов Махаммаджон Садикжанович**

[nurxondilmax@inbox.ru](mailto:nurxondilmax@inbox.ru)

**Абстракт:** Мақолада янгиланаётган Ўзбекистонда аҳоли муаммолари билан ишлашнинг янги тизими яратилганлиги баён қилинди. Аҳоли муаммоларини “маҳалла еттилиги” жамоавий қарор чиқариш йўли билан ҳал қилиши кўрсатиб берилди. Бунда иштирок этувчи ходимларнинг фаолияти ёритиб берилди.

Калит сўзлар: “Маҳалла еттилиги”, аҳоли муаммолари, маҳалла раиси, ҳоким ёрдамчиси, хотин-қизлар фаоли, ёшлар етакчиси, ижтимоий ходим, солиқчи, профилактика инспектори.

## 1. КИРИШ

Янги Ўзбекистонда оила барқарорлигини таъминлаш, оилавий ажримлар сонини камайтириш, оилани ижтимоий ҳимоялаш имконини берадиган кўплаб ташкилий-ҳуқуқий, ижтимоий-сиёсий йўналишларга катта эътибор қаратилмоқда. (Ўзбекистон Республикаси Президентининг 2020 йил 18 февралдаги “Жамиятда ижтимоий-маънавий муҳитни соғломлаштириш, маҳалла институтини янада кўллаб-қувватлаш ҳамда оила ва хотин-қизлар билан ишлаш тизимини янги даражага олиб чиқиш чора-тадбирлари тўғрисида”ги ПФ-5938-сонли Фармони.) Ўзбекистон Республикаси Президентининг 2023 йил 21 декабрдаги “Маҳалла институтининг жамиятдаги ролини тубдан ошириш ва унинг аҳоли муаммоларини ҳал этишда биринчи бўлин сифатида ишлашни таъминлашга қаратилган чора-тадбирлар тўғрисида”ги ПФ-209-сон Фармонига асосан Республика, Қорақалпоғистон Республикаси, вилоятлар, Тошкент шаҳар ва туман (шаҳар) маҳаллани кўллаб-қувватлаш кенгашлари шакллантилди. Шунингдек, маҳалла раиси, ҳоким ёрдамчиси, ёшлар етакчиси, хотин-қизлар фаоли, профилактика инспектори, ижтимоий ходим ва солиқ инспекторидан иборат “маҳалла еттилиги” ташкил қилинди. (Ўзбекистон Республикаси Президентининг 2023 йил 21 декабрдаги “Маҳалла институтининг жамиятдаги ролини тубдан ошириш ва унинг аҳоли муаммоларини ҳал этишда биринчи бўлин сифатида ишлашни таъминлашга қаратилган чора-тадбирлар тўғрисида”ги ПФ-209-сон Фармони).

## 2. “МАҲАЛЛА ЕТТИЛИГИ”НИНГ ВАКОЛАТ ВА ИМКОНИАТЛАРИ

Жорий йилнинг 1 январидан бошлаб республикадаги 9452 та маҳаллаларда “маҳалла еттилиги” ўз фаолиятини бошлади. Шу билан бирга уларга жуда катта имкониятлар берилди.

Ўтган давр мобайнида “маҳалла еттилиги”га фидойий, ўз ишининг устаси, тажрибали, ташаббускор фуқароларимиз саралаб олинди. Давлатимиз раҳбари томонидан йил охиригача ушбу механизмни тўлиқ ишлаб кетиши ва аҳолимизнинг муаммолари куйида ҳал этилиши бўйича аниқ вазифалар белгилаб берилди.

“Маҳалла еттилиги” жамоатчилик тузилмаси томонидан ўз йўналиши бўйича муаммоларни ўрганиши ва уларга ечим топиши тартиби жорий этилди.

“Маҳалла еттилиги” жамоатчилик тузилмасининг асосий вазифалари куйидагилар ҳисобланади:

Аҳоли муаммоларини ўрганиш ва ҳал этиш, оилаларнинг иқтисодий-ижтимоий аҳволи ва эҳтиёжларини ўрганишда фуқаролар йиғини кенгашига қўмаклашиш;

жисмоний шахсларни “Темир дафтар”, “Ёшлар дафтари” ва “Аёллар дафтари”га киритиш тўғрисида қарор қабул қилиш;

жисмоний шахсларга “Темир дафтар”, “Ёшлар дафтари”, “Аёллар дафтари”, Аҳолини тадбиркорликка жалб қилиш жамғармаси, Бандликка қўмаклашиш давлат жамғармаси ҳамда Ҳунармандчилик ва касаначиликни қўллаб-қувватлаш жамғармаси орқали ижтимоий ёрдам кўрсатиш ва субсидиялар ажратиш бўйича қарор қабул қилиш. Бунда Ўзбекистон Республикаси Президентининг 2023 йил 21 декабрдаги ПФ-209-сон Фармони билан тасдиқланган “Маҳалла еттилиги”нинг коллегиял қарорлари асосида кўрсатиладиган ижтимоий ёрдам ва ажратиладиган субсидиялар рўйхати”да келтирилган ижтимоий ёрдам ва субсидиялар ажратиш;

фуқароларнинг оғир ижтимоий аҳволга тушиб қолишининг олдини олиш ва бундай вазиятга тушганларни оғир вазиятдан чиқариш мақсадида ижтимоий ходим томонидан киритилган хулоса асосида “Саҳоват ва қўмак” жамғармаси ҳисобидан ёрдам бериш бўйича коллегиял қарор қабул қилиш;

давлат органлари ва ташкилотларининг фаолиятига доир масалалар юзасидан фуқароларнинг мурожаатларини кўриб чиқишда иштирок этиш, шунингдек, уларни кўриб чиқиш натижалари бўйича давлат органлари ва ташкилотларига тегишли таклифлар киритиш.

Янги тартиб натижасида моддий ёрдам тайинлашнинг амалдаги 5 босқичли тартиби 3 босқичга туширилди ҳамда ёрдамлар ажратишда юқори турувчи ташкилотларнинг қарор қабул қилиши билан боғлиқ бюрократик жараёнлардан ҳоли бўлди. Бундан буён 64 турдаги ёрдамлар ва субсидиялар “маҳалла еттилиги” ўзи мустақил қарор қабул қилиши ҳамда ушбу қарорлар учун аҳоли олдида жавобгар бўлиши белгиланди.<sup>1</sup>

### 3. МАҲАЛЛА РАИСИНИНГ ФАОЛИЯТИ

**Маҳалла раиси :** 5 та йўналишда:

1. Маҳалла ободлигини таъминлаш, шу жумладан, “Обод маҳалла”, “Обод кўча”, “Обод хонадон” мезонларини жорий этишда аҳолининг фаол иштироки ва масъулиятини ошириш, «Яшил макон» умуммиллий лойиҳаси доирасида дарахт ва бута кўчатлари экиш бўйича тарғибот ишларини амалга ошириш.

(Ҳар ойда бир маротаба маҳалладаги барча кўчаларда оммавий ҳашар уюштиради, камида 2 та эҳтиёжманд оилаларнинг таъмирталаб хонадонидида қўни-қўшниларни жалб этган ҳолда, ҳашар ташкил этади)

2. Миллий қадриятлар, урф-одатлар ва анъаналарни тарғиб қилиш, соғлом ижтимоий-маънавий муҳитни сақлаш, тўй-маросимларни исрофгарчиликларсиз ихчам ўтказилишини таъминлаш.

(Ҳар чорақда бир маротаба маданият ходимлари, ёзувчи ва шоирларнинг аҳоли билан миллий қадриятлар ва урф-одатларни сақлаш, тўй-маросимларни ихчам ўтказиш бўйича учрашувлари ташкил этилишини таъминлайди)

<sup>1</sup> Ўзбекистон Республикаси Президенти Шавкат Мирзиёевнинг “Ўзбекистон маҳаллари уюшмаси фаолиятини йўлга қўйиш ва маҳаллаларда бошқарув тизимини такомиллаштиришга оид қўшимча-чора-тадбирлар тўғрисида”ги 402-сон қарори.

3. Маҳаллага бириктирилган давлат органлари вакилларини аҳоли муаммоларини ҳал этишга сафарбар этиш ва муаммоларга ечим топишини таъминлаш. (Фуқаролар йиғинининг Кенгашида ҳар ойда камида 5 та маҳаллага бириктирилган давлат органлари вакилларининг маҳаллада амалга оширган ишлари юзасидан ахборотини эшיתיб, муаммоларни ҳал этишда кўмаклашади)

4. Маҳаллада фаолият юритувчи ҳоким ёрдамчиси, хотин-қизлар фаоли, ёшлар етакчиси, профилактика ва солиқ инспекторлари, ижтимоий ходим фаолиятига умумий раҳбарлик қилиш, маҳаллани ҳар томонлама ривожлантиришда улар имкониятларидан самарали фойдаланиш.

(Ҳар ҳафтада маҳалладаги ҳоким ёрдамчиси, хотин-қизлар фаоли, ёшлар етакчиси, профилактика ва солиқ инспекторлари, ижтимоий ходимлар ҳисоботини эшитади ва уларни ҳар бири ҳар ойда камида 10 тадан муаммоли масалаларни ҳал этишини назоратга олади)

**[ОКОЗ:**

1.01.00.00.00 Конституциявий тузум / 01.18.00.00 Жамоатчилик назорати]

5. Маҳалла ҳудудида конунчилик ҳужжатлари ижроси устидан жамоатчилик назоратини ўрнатиш, шу жумладан, таълим, тиббий хизмат, спорт, савдо ва хизмат кўрсатиш қондаларига риоя этилишини назорат қилиш.

(Ҳар ҳафтада бир маротаба маҳалла ҳудудидаги таълим ташкилотида ўқувчиларнинг давомати, оилавий поликлиникаларда (қишлоқ врачлик пунктларида) аҳолига кўрсатилаётган тиббий хизмат ва патронаж ҳамшираларининг оилаларга ташрифи, спорт ташкилотларининг аҳоли учун очиклиги, савдо ва хизмат кўрсатиш объектлари атрофининг тозалиги ҳамда дарахтларни парваришлаш ҳолатини ўрганади)

#### **4. ҲОКИМ ЁРДАМЧИСИНИНГ ФАОЛИЯТИ**

**Ҳоким ёрдамчиси:** 7 та йўналишда:

1. Доимий даромад манбаига эга бўлмаган ишсиз аҳолини касб-ҳунар ва тадбиркорликка ўқитиш ҳамда бандлигини таъминлаш чораларини кўриш.

(Ҳар ойда камида 10 нафар ишсизнинг даромадли меҳнат билан бандлигини таъминлаш чорасини кўради).

2. Маҳаллада тадбиркорликни ривожлантириш, аҳолининг тадбиркорлик ташаббусларини қўллаб-қувватлаш мақсадида кредит ва субсидиялар ажратилишида кўмаклашиш.

(Ҳар чоракда бир маротаба кредит ёки субсидия ажратилган фуқароларнинг уйига бориб, тадбиркорлик ва даромад топишга қаратилган фаолиятини юриб кетишига кўмаклашади).

3. Ўзини ўзи банд қилган ҳамда ташаббускор фуқароларнинг тадбиркорликка қизиқишларини аниқлаш, уларнинг кичик бизнес субъектига айланишига ёрдам бериш.

(Ҳар чоракда камида 5 нафар ўзини ўзи банд қилган ҳамда ташаббускор фуқароларни якка тартибдаги тадбиркор ёки оилавий корхона сифатида иш бошлашига ёрдам беради).

4. Аҳолига ижара ҳуқуқи асосида ажратилган ер майдонлари ва томорқаларда экилган экинлар ва етиштирилган маҳсулотлар ҳисобини юритади, шунингдек, деҳқон хўжаликлари билан экспортёр, брокер ва қайта ишловчи корхоналарнинг ҳамкорлигини ташкил этади.

5. Маҳаллаларда кичик ишлаб чиқариш ва хизмат кўрсатиш бўйича микролойиҳалар манзилли

дастурини шакллантиради ва лойиҳаларни амалга оширишга тўсиқ бўлаётган муаммоларни ҳал этишга кўмаклашади.

6. Маҳалладаги бўш турган бино-иншоотлар ва ер майдонларини аниқлаб, уларни белгиланган тартибда аукцион савдоларига чиқариш чораларини кўради.

7. Маҳалладаги камбағал оилаларнинг ҳар бири учун “индивидуал дастур” ишлаб чиқади ва уларнинг даромадини ошириш чора-тадбирларини белгилайди.

## 5. ЁШЛАР ЕТАКЧИСИНИНГ ФАОЛИЯТИ

**Ёшлар етакчиси** : 9 та йўналишда.

1. Маҳаллаларда ёшларнинг бўш вақтини мазмунли ташкил этиш, жумладан уларни “Беш ташаббус олимпиадаси”да иштирок этишга жалб этиш.

(Ҳар ойда камида 20 нафар ёшларни спорт, мусиқа ва фан тўғаракларига жалб этади. Ҳафтада бир маротаба спорт мусобақалари, мусиқа ва рақс танловларини ташкил этади).

### [ОКОЗ:

1.05.00.00.00 Меҳнат ва аҳолининг бандлиги тўғрисидаги қонунчилик / 05.01.00.00 Ишга жойлаш ва аҳоли бандлиги / 05.01.02.00 Ишга жойлаш ва аҳоли бандлиги соҳасидаги бошқарув]

2. Ишсиз ёшлар ва мактаб битирувчилари бандлигига кўмаклашиш, жумладан “Ёшлар бандлиги дастури”ни маҳаллада амалга ошириш.

(Маҳаллада ишсиз ёшлар ва мактаб битирувчиларининг рўйхатини шакллантиради ва ҳоким ёрдамчиси билан биргаликда уларнинг бандлигини таъминлайди. Ҳар ойда бир маротаба мактабнинг битирувчи синф ўқувчилари билан учрашиб, олий таълим муассасаси ва мутахассислик йўналишини танлаш ҳамда кириш имтиҳонларига тайёргарлик кўришга ёрдам беради).

### [ОКОЗ:

1.06.00.00.00 Ижтимоий таъминот ва ижтимоий суғурта тўғрисидаги қонунчилик. Ижтимоий химоя / 06.07.00.00 Нафақалар. Компенсация тўловлари / 06.07.03.00 Кам таъминланганлар, «Аёллар дафтари», «Ёшлар дафтари», «Темир дафтар» ва бошқа тоифалардаги фуқароларга моддий ёрдам кўрсатиш]

3. Давлат кўмагига муҳтож «оғир» тоифадаги ёшларнинг ҳаётда ўз ўрнини топишларига кўмаклашиш.

(Маҳаллада «оғир» тоифадаги ёшларнинг яшаш манзили ва иш жойига ҳар ойда камида бир маротаба бориб, бириктирилган раҳбарлар билан биргаликда ҳаётда ўз ўрнини топишига кўмаклашади).

4. Ҳуқуқбузарлик содир этишга мойиллиги бўлган ёшлар билан, шунингдек, профилактика инспектори билан биргаликда ҳуқуқбузарлик содир этишга мойиллиги бўлган вояга етмаганлар билан тизимли ишлаш. *(Ҳуқуқбузарлик содир этишга мойиллиги бўлган ёшлар ва вояга етмаганларни ҳар бири билан индивидуал ишлайди).*

### [ОКОЗ:

1.06.00.00.00 Ижтимоий таъминот ва ижтимоий суғурта тўғрисидаги қонунчилик. Ижтимоий химоя / 06.07.00.00 Нафақалар. Компенсация тўловлари / 06.07.03.00 Кам таъминланганлар, «Аёллар

дафтари», «Ёшлар дафтари», «Темир дафтар» ва бошқа тоифалардаги фуқароларга моддий ёрдам кўрсатиш]

5. «Ёшлар дафтари»га киритилган ёшларнинг муаммоларини ҳал этиш, жумладан ёшларга кўрсатиладиган 30 та ёрдам турларидан самарали фойдаланиш. (Ҳар чоракда бир маротаба ёрдам кўрсатилган ёшларнинг уйига бориб, лойиҳаларини амалга оширишга кўмаклашади).

6. Хориждаги ватандош ёшлар билан ишлаш ва уларни қўллаб-қувватлаш. (Ҳар ойда камида бир маротаба хориждаги ёш ватандошлар билан мулоқот қилиш орқали уларнинг фаолиятини ўрганади ҳамда Ватанга қайтиб фаолиятини юритиши учун «маҳалла еттилиги» билан зарур чораларни кўради).

7. Иқтидорли ёшларни излаб топиш, истеъдодини рўёбга чиқариш ва уларни қўллаб-қувватлашга кўмаклашиш. (Ҳар ойда камида 1 нафар иқтидорли ёшларни аниқлайди, истеъдодини рўёбга чиқариш бўйича улар билан индивидуал ишлайди, мавжуд ёрдам турлари орқали уларни қўллаб-қувватлаш чораларини кўради).

#### [ОКОЗ:

1.13.00.00.00 Таълим. Фан. Маданият / 13.03.00.00 Маданият / 13.03.11.00 Адабиёт. Кутубхона иши]

8. Ёшлар ўртасида китобхонликни кенг тарғиб қилиш, жумладан ёшлар етакчисининг ўзи ҳар ойда камида 1 та китоб мутолаа қилиш орқали шахсий намуна кўрсатиши. (Ҳар чоракда камида бир маротаба маънавият, маданият ходимлари, ёзувчи ва шоирларни жалб қилган ҳолда ёшлар ўртасида китобхонликка оид тадбирларни ташкил этади).

9. Шахсий ривожланиш мақсадида, жумладан «Ибрат фарзандлари» лойиҳаси доирасида камида 1 та хорижий тилни мукамал ўрганиш. (Маҳалла ёшларини хорижий тилларни ўрганишга доимий қизиқтириб боради).

### **6. ХОТИН-ҚИЗЛАР ФАОЛИНИНГ ФАОЛИЯТИ**

**Хотин-қизлар фаоли : 4 та йўналишда.**

1. “Соғлом оила — соғлом жамият” тамойилларини тарғиб қилиш, хусусан яқин қариндошлар ўртасидаги ва эрта никоҳнинг олдини олиш, репродуктив саломатликни яхшилаш, оилавий кадрятларни мустаҳкамлаш бўйича мақсадли чора-тадбирларни амалга ошириш. (Ҳар ойда камида 20 та оилага кириб, оилавий кадрятларни тарғиб этади ва никоҳларнинг қонунийлигини таъминлайди. Маҳаллада ҳар ойда ажрим ёқасига келиб қолган ва низоли оилаларнинг 5 тасини соғлом турмуш тарзига қайтаради).

#### [ОКОЗ:

1.01.00.00.00 Конституциявий тузум / 01.06.00.00 Инсон ва фуқаронинг ҳуқуқлари, эркинликлари ва бурчлари / 01.06.10.00 Хотин-қизлар ва эркаклар учун тенг ҳуқуқ ҳамда имкониятлар]

2. Хотин-қизларнинг ижтимоий-сиёсий фаоллигини ошириш, таълим имкониятларини кенгайтиришга кўмаклашиш. (Ҳар ойда бир маротаба мактабдаги ўқувчи қизлар билан учрашиб, уларнинг таълим олишга қизиқишини оширади. Ҳар ойда камида 5 нафар маҳалладаги хотин-қизларни тадбиркорлик, касаначилик ва хунармандчиликка жалб қилади).

3. Хотин-қизларнинг муаммоларини ўз вақтида аниқлаш, ушбу муаммолар юзасидан давлат органлари ва ташкилотларга мурожаат қилиш, ёрдамга муҳтож бўлган ва оғир ижтимоий аҳволга ту-

шиб қолган хотин-қизларга ижтимоий-ҳуқуқий, психологик ва моддий ёрдам кўрсатишни ижтимоий ходим билан биргаликда ташкил этиш. (Ҳар ойда камида 10 нафар оғир ижтимоий аҳволга тушиб қолган хотин-қизларга ижтимоий-ҳуқуқий, психологик ва моддий ёрдам кўрсатишни ташкил этади).

4. Хотин-қизлар ўртасида ижтимоий профилактика ва мослаштириш ишларида ҳамкорлик қилиш, тазйиқ ва зўравонликка нисбатан мурасасизлик муҳитини яратишда иштирок этиш. (Ҳар ойда бир мартаба жазони ижро этиш муассасаларидан қайтган ва профилактик ҳисобда турган хотин-қизлар хонадонига бориб, муаммосини ўрганади. Хотин-қизларга нисбатан тазйиқ ва зўравонлик ҳолатларини аниқлайди ва профилактика инспекторига хабар беради).

## **7. ПРОФИЛАКТИКА ИНСПЕКТОРИНИНГ ФАОЛИЯТИ**

### **Профилактика инспектори :**

– маҳаллада ҳуқуқбузарликларнинг олдини олиш, жамоат тартибини сақлаш ва хавфсиз муҳитни таъминлаш, фуқароларнинг қулай атроф-муҳитга бўлган ҳуқуқларини амалга оширишда кўмаклашиш;

## **8. СОЛИҚ ИНСПЕКТОРИНИНГ ФАОЛИЯТИ**

### **Солиқ инспектори:**

- солиқларни ундиради ва маҳалла бюджетининг даромадини шакллантиради;
- маҳаллада солиқ солиш объектларини тўлиқ ҳисобга олади;
- солиқ соҳасида маслаҳатлар беради, солиқ хизматларини кўрсатади;
- солиқ тўловчиларга солиқ ҳисоботларини автоматлаштирилган тизим орқали шакллантиришга ёрдам беради;
- тадбиркорларга фаолиятини қонунийлаштиришда ёрдам беради ҳамда улар билан профилактика ишларини олиб боради;
- қўшимча манбаларни аниқлаш ҳисобига маҳаллий бюджетга тушумларни кўпайтиради;
- норасмий меҳнат фаолиятини юритиш ҳолатларини аниқлайди ва бартараф этиш чораларини кўради;
- аҳоли ўртасида солиқ қонунчилигининг мазмун-моҳияти ва аҳамиятини тушунтириш бўйича тарғибот тадбирларини ўтказиб боради

## **9. ИЖТИМОЙ ХОДИМ ФАОЛИЯТИ**

### **Ижтимоий ходим :**

— оғир аҳволга тушиб қолган ва оғир аҳволга тушиб қолиш хавфи юқори бўлган шахслар ва оилаларни аниқлаш, уларнинг эҳтиёжларига қараб, комплекс ёндашув асосида профессионал ижтимоий хизмат кўрсатиш ва ёрдамларни ташкил этади.

Шундан келиб чиқиб, 8 та йўналишда

– оғир аҳволга тушиб қолган ва оғир аҳволга тушиб қолиш хавфи юқори бўлган шахслар ва оилаларни аниқлайди;

– аҳолининг ижтимоий хизмат ва ёрдамлар, шунингдек, ижтимоий иш фаолияти ҳақида хабардорлигини оширади ҳамда мазкур хизматларни олишга бўлган ҳуқуқлари бўйича тушунтириш беради;



– ижтимоий ҳимояга муҳтож шахсларнинг эҳтиёжларига қараб, комплекс ёндашув асосида профессионал ижтимоий хизматлар ва ёрдамларни кўрсатиш ишларини ташкил этади;

– ижтимоий ҳимояга муҳтож шахсларга “ижтимоий иш”ни очади ҳамда бирламчи ва комплекс баҳолаш ўтказиши;

– ижтимоий ҳимояга муҳтож шахсларга зарур ҳолларда қисқа ва узоқ муддатли индивидуал ижтимоий ёрдам режасини тузади ҳамда аҳолининг мазкур хизматларни олишга бўлган ҳуқуқлари бўйича тушунтиришлар беради;

– ижтимоий ҳимояга муҳтож шахсларга хизмат кўрсатиш борасида маҳалла раиси, ҳоким ёрдамчиси, профилактика инспектори, хотин-қизлар фаоли, ёшлар етакчиси билан ҳамкорликда ишни ташкил қилади;

– ички ресурсларни, шу жумладан ижтимоий қўллаб-қувватлаш бўйича кўнгилчиларни (қариндошлар, кўни-қўшнилар, волонтерлар) ижтимоий хизмат ва ёрдамлар кўрсатишга жалб қилади ҳамда бу борада уларнинг фаолиятини мувофиқлаштиради;

– ижтимоий ҳимояга муҳтож шахсларга кўрсатилган хизматлар ва ёрдамлар тўлиқлигини даврий мониторинг қилади.

Маҳалла раиси “Маҳалла еттилиги” аъзоларига муаммоларни йўналтириш, фаолиятини баҳолаш бўйича бир қатор ваколатлар берилди.

## 10. ХУЛОСА

1). ПФ-209-сон Фармон билан маҳалла раисига “Маҳалла еттилиги” аъзолари фаолияти асосий самарадорлик кўрсаткичлари (KPI) бўйича баҳолашда 20 фоиз балл бериш ҳуқуқи берилди.

2). Маҳалла раиси “еттилик”ни ишга қелиш ишдан кетиш бўйича давоматини юритади, ҳар ой якунида “еттилик” фаолиятига масъул бўлган туман (шаҳар) раҳбарларига тасдиқланган ойлик табелни тақдим этади. (Вазирлар Маҳкамасининг 2024 йил 15 мартдаги “Маҳаллабай ишлашга масъул бўлган шахслар фаолиятини ва ҳамкорлигини самарали таъминлаш ҳамда «маҳалла еттилиги» фаолиятини ташкил этиш чора-тадбирлари тўғрисида”ги 137-сонли қарори)

3). “Еттилик” фаолиятига масъул бўлган туман (шаҳар) ташкилотлари раҳбарлари мазкур табел асосида уларга ойлик иш ҳақи тўлаб боради.

**Маҳалла раисига қуйидаги қўшимча ҳуқуқлар берилган эди:**

1) маҳалла бириктирилган давлат органи ходимларини **уларни** ҳудуддаги биринчи навбатда ҳал этилиши лозим бўлган муаммоларни бартараф этишга **йўналтириш** ҳамда бу борада жамоатчилик **назоратини ўрнатиш;**

2) улар фаолиятини баҳолаш ҳамда натижалари бўйича тегишли халқ депутатлари Кенгашларига **ахборот киритиб бориш;**

3) уларни рағбатлантириш ёки уларга нисбатан эгаллаб турган лавозимидан озод этишгача бўлган жазо чораларини қўллаш бўйича мазкур ходимларнинг юқори турувчи ташкилотларига кўриб чиқилиши мажбурий **бўлган тақдимномалар киритиш.** (Ўзбекистон Республикаси Президентининг 2022 йил 1 мартдаги ПФ-81-сон “**Оила ва хотин-қизлар билан ишлаш, маҳалла ва нурунийларни қўллаб-қувватлаш тизимини такомиллаштириш чора-тадбирлари тўғрисида**”ги Фармони.)

Маҳалланинг тузилмасига жамоатчилик асосида фаолият юритувчи “Маҳалла еттилиги” киритилди. ( Вазирлар Маҳкамасининг 2024 йил 15 мартдаги “Маҳаллабай ишлашга масъул бўлган

шахслар фаолиятини ва ҳамкорлигини самарали таъминлаш ҳамда “маҳалла еттилиги” фаолиятини ташкил этиш чора-тадбирлари тўғрисида”ги 137-сонли қарори.)

Маҳалла “еттилиги” жамоатчилик тузилмаси томонидан ўз йўналиши бўйича муаммоларни ўрганиши ва уларга ечим топиши тартиби жорий этилди.

“Маҳалла еттилиги” жамоатчилик тузилмасининг асосий вазифалари қуйидагилар ҳисобланади:

Аҳоли муаммоларини ўрганиш ва ҳал этиш, оилаларнинг иқтисодий-ижтимоий аҳволи ва эҳтиёжларини ўрганишда фуқаролар йиғини кенгашига қўмаклашиш;

жисмоний шахсларни “Темир дафтар”, “Ёшлар дафтари” ва “Аёллар дафтари”га киритиш тўғрисида қарор қабул қилиш;

жисмоний шахсларга “Темир дафтар”, “Ёшлар дафтари”, “Аёллар дафтари”, Аҳолини тадбир-корликка жалб қилиш жамғармаси, Бандликка қўмаклашиш давлат жамғармаси ҳамда Ҳунармандчилик ва касаначиликни қўллаб-қувватлаш жамғармаси орқали ижтимоий ёрдам кўрсатиш ва субсидиялар ажратиш бўйича қарор қабул қилиш. Бунда Ўзбекистон Республикаси Президентининг 2023 йил 21 декабрдаги ПФ-209-сон Фармони билан тасдиқланган “Маҳалла еттилиги”нинг коллегиял қарорлари асосида кўрсатиладиган ижтимоий ёрдам ва ажратиладиган субсидиялар рўйхати”да келтирилган ижтимоий ёрдам ва субсидиялар ажратиш;

фуқароларнинг оғир ижтимоий аҳволга тушиб қолишининг олдини олиш ва бундай вазиятга тушганларни оғир вазиятдан чиқариш мақсадида ижтимоий ходим томонидан киритилган хулоса асосида “Саҳоват ва қўмак” жамғармаси ҳисобидан ёрдам бериш бўйича коллегиял қарор қабул қилиш;

давлат органлари ва ташкилотларининг фаолиятига доир масалалар юзасидан фуқароларнинг муурожаатларини кўриб чиқишда иштирок этиш, шунингдек, уларни кўриб чиқиш натижалари бўйича давлат органлари ва ташкилотларига тегишли таклифлар киритиш;

Янги тартиб натижасида моддий ёрдам тайинлашнинг амалдаги 5 босқичли **тартиби** 3 босқичга туширилди ҳамда ёрдамлар ажратишда юқори турувчи ташкилотларнинг қарор қабул қилиши билан боғлиқ бюрократик жараёнлардан холи бўлди.

Бундан буён, 64 турдаги **ёрдамлар ва субсидиялар** маҳалла “еттилиги” ўзи мустақил қарор қабул қилиши ҳамда ушбу қарорлар учун аҳоли олдидан жавобгар бўлиши белгиланди.

1. Хорижга кетганлар билан ишлаш йўналишида:

Маҳалла раиси – “Маҳалла еттилиги” томонидан меҳнат миграциясидан қайтиб келган шахсларни хатловдан ўтказиш ва натижаларини “Реинтеграция” модулига киритиб бориш ишларини ташкил этади;

Ҳоким ёрдамчиси – меҳнат миграциясидан қайтиб келган шахсларга реинтеграция ёрдами кўрсатади ва уларнинг расмий бандлигини таъминлайди;

Профилактика инспектори – узоқ муддатга кетган шахсларнинг рўйхатини шакллантиради ва уларнинг оилалари билан манзилли ишларни ташкил этиш мақсадида “Маҳалла еттилиги”нинг бошқа аъзоларига тақдим этади;

Хотин-қизлар фаоли – “Маҳалла еттилиги” билан биргаликда меҳнат миграциясида юрган, вояга етмаган фарзандлари бор аёлларни оиласига қайтаради ҳамда қайтиб келганларнинг бандлигини таъминлайди;

Ёшлар етакчиси – ҳар ойда камида бир маротаба хориждаги ёш ватандошлар билан мулоқот қилиб, уларни Ватанга қайтариш борасида “Маҳалла еттилиги” билан зарур чораларни кўради.

2. Жиноят содир этганлар, профилактик ҳисобда турувчилар ва нотинч оилалар билан ишлаш йўналишида:

Хотин-қизлар фаоли – ҳар ойда бир маротаба жазони ижро этиш муассасаларидан қайтган ва проф ҳисобда турган хотин-қизлар хонадонидаги муаммони ўрганади, тазйик ва зўровонлик ҳолатларни аниқлайди ва профилактика инспекторига хабар беради, низоли оилаларнинг 5 тасини соғлом турмуш тарзига қайтаради;

Профилактика инспектори – жиноят содир этган шахслар ва профилактик ҳисобда турувчилар билан манзилли ишлашда мутасадди ташкилот ва идоралар вакиллари жалб этади;

Ёшлар етакчиси – профилактика инспектори билан биргаликда ҳуқуқбузарлик содир этишга мойиллиги бўлган вояга етмаганлар билан тизимли, индивидуал иш олиб боради.

3. Ижтимоий ҳимояга муҳтож ва боқувчисини йўқотган оилаларга манзилли ёрдам кўрсатиш йўналишида:

Ижтимоий ходим – оғир аҳволга тушган ва оғир аҳволга тушиш хавфи бўлган шахслар ва оилаларни аниқлайди, уларга комплекс ёндашув асосида профессионал ижтимоий хизмат кўрсатиш ва ёрдамларни ташкил этади;

Ҳоким ёрдамчиси, ёшлар етакчиси, хотин-қизлар фаоли ва ижтимоий ходим – жисмоний шахсларни тегишли дафтарларга киритиш ва чиқариш ҳамда ижтимоий ёрдам кўрсатиш бўйича ҳужжатларни шакллантириб, “Маҳалла еттилиги”нинг бошқа барча аъзоларига кўриб чиқиш ва қарор қабул қилиш учун киритади;

Қарорлар қабул қилинишида очиқлик, ҳаққонийлик, ижтимоий адолат ва шаффофлик тамойилларига риоя қилиниши учун “Маҳалла еттилиги” масъул ва жавобгар бўлади.

## Фойдаланилган адабиётлар

Ўзбекистон Республикаси Президентининг 2020 йил 18 февралдаги “Жамиятда ижтимоий-маънавий муҳитни соғломлаштириш, маҳалла институтини янада қўллаб-қувватлаш ҳамда оила ва хотин-қизлар билан ишлаш тизимини янги даражага олиб чиқиш чора-тадбирлари тўғрисида”ги ПФ-5938-сонли Фармони.

Ўзбекистон Республикаси Президентининг 2022 йил 1 мартдаги ПФ-81-сон “Оила ва хотин-қизлар билан ишлаш, маҳалла ва нурунийларни қўллаб-қувватлаш тизимини такомиллаштириш чора-тадбирлари тўғрисида”ги Фармони.

Ўзбекистон Республикаси Президентининг 2023 йил 21 декабрдаги “Маҳалла институтининг жамиятдаги ролини тубдан ошириш ва унинг аҳоли муаммоларини ҳал этишда биринчи бўғин сифатида ишлашини таъминлашга қаратилган чора-тадбирлар тўғрисида”ги ПФ-209-сон Фармони.

Ўзбекистон Республикаси Президенти Шавкат Мирзиёевнинг 2023 йил 21 декабрдаги “Ўзбекистон маҳаллалари уюشمаси фаолиятини йўлга қўйиш ва маҳаллаларда бошқарув тизимини такомиллаштиришга оид кўшимча-чора-тадбирлар тўғрисида”ги 402-сон қарори.

Вазирлар Маҳкамасининг 2024 йил 15 мартдаги “Маҳаллабай ишлашга масъул бўлган шахслар фаолиятини ва ҳамкорлигини самарали таъминлаш ҳамда “маҳалла еттилиги” фаолиятини ташкил этиш чора-тадбирлари тўғрисида”ги 137-сонли қарори.

## УЧЕННЫЕ ЖЕНЩИНЫ – ЗОЛОТОЙ ФОНД УЗБЕКИСТАНА

**Р.Х.Муртазаева**

[rhmyrt@rambler.ru](mailto:rhmyrt@rambler.ru)

**Аннотация:** в статье ставится задача раскрыть роль ученых женщин, творивших в советский период Узбекистана, служивших для процветания страны и прогресса науки. Также показана сложность в освещении советского периода учеными социально-гуманитарных наук, даны их точки зрения. Изучение биографий ученых женщин показывает их ведущую роль в науке, в общественной жизни, международной арене, верно служивших Родине. Данные сведения статьи могут служить воспитанию молодых девушек и привлечению их к научной деятельности.

**Ключевые слова:** ученые женщины, советский период, знаменитые, память, воспитание девушек, стремление к научной работе.

**Аннотация:** Мақолада Ўзбекистоннинг ривожланиши ҳамда илм-фанни тараққиётига қаратилган совет даври олима аёлларнинг фаолияти очиб берилган. Ижтимоий-гуманитар фанлар вакилларининг турлича муносабати келтириб, совет даври воқеаларга хозиргача турли муносабат сақланганлиги ўзига яраша мураккаблик мавжудлигидан далолат беради. Машхур ва таниқли олима аёлларнинг биографияларидан маълум қилинганки, улар нафақат илмда, балки давлат ва жамоат ҳаётида халқаро миқёсида, Ватанига садоқатли, илғор инсон бўлганлар. Мақоладаги маълумотлар ёш хотин-қизларни илм-фанга йўналтиришга хизмат қилиниши мумкин ҳамда тарбиявий аҳамиятга эга.

**Калит сўзлар:** олима аёллар, совет даври, машхур, хотира, қизлар тарбияси, илмий фаолиятга интилиш.

**Abstract:** the article aims to reveal the role of women scientists who worked in the Soviet period of Uzbekistan, who served for the prosperity of the country and the progress of science. It also shows the difficulty in covering the Soviet period by scientists of the social sciences and humanities, their points of view are given, the study of biographies of women scientists shows their leading role in science, in public life, in the international arena, who faithfully served the Motherland. These details of the article can serve to educate them for scientific activity.

**Keywords:** women scientists, Soviet period, famous, memory, education of girls, striving for scientific work.

Человечество всегда стремилось познать окружающий его мир, и это двигало науку вперед. По данным Института статистики ЮНЕСКО, в науке и технике всегда доминируют мужчины. Во всем мире только одну четверть ученых составляют женщины, примерно 10% университетских

профессоров и менее 5% членов академий наук – представительницы слабого пола. За всю историю Нобелевской премии среди лауреатов было лишь 3% женщин. [1; 12]

В Узбекистане среди докторов наук женщин всего 27%. Наименьшее количество женщин в сферах геолого-минералогических (11%) и технических наук (15%), физики и астрономии (14%). [2]

Известно, что наука и гендерное равенство – неотъемлемая часть устойчивого развития. Участие женщин в научной деятельности повышает шансы человечества в достижении Целей устойчивого развития ООН.

В настоящее время в Узбекистане созданы необходимые условия для демонстрации женщинами своих знаний и возможностей для плодотворной работы в сфере науки. Талантливые ученые – женщины поддерживаются государством.

Развитие системы подготовки научных кадров стало важным фактором формирования нового Узбекистана. Созданы Министерство высшего образования, науки и инноваций Республики Узбекистан, Фонд поддержки инновационного развития и новаторских идей, принят Закон «О науке и научной деятельности», в котором одним из основных принципов сферы науки и научной деятельности обозначены, свобода научного творчества и информации, эффективность и творческая конкуренция. В научно-образовательных учреждениях республики трудятся около 1000 женщин докторов наук, пять академиков. В нашей стране наблюдается высокий интерес и активное участие женщин и девушек в научных исследованиях, и их ведущая роль в деле процветания идей нового Узбекистана.

Как известно, наука не имеет границ и временных в том числе. Открытия, сделанные учеными остаются вечными для истории. Изобретения могут устаревать в связи с развитием науки и технологии.

История XX века, насыщенная сложнейшими противоречивыми событиями, оказала непосредственное влияние на общественные и политические процессы во всем мире. В современных условиях в исследованиях, предпринятых учеными историками и сотрудниками центров советологии нового академического направления всесторонне изучаются исторические события советского периода. В годы независимости для историков Узбекистана создана возможность широкого изучения источников. На основе изучения огромного пласта новых источников воссоздана истинная история Узбекистана, исследование которой продолжается и поныне.

Идет активная защита кандидатских и докторских диссертаций по истории Узбекистана, в которых раскрывается каждая деталь каждого исторического события. Сделано много, но ещё больше предстоит исследовать историю вглубь.

За последние 30 лет как в Узбекистане, так и во всех республиках Центральной Азии и других бывших в составе СССР такое направление истории как советский период получил неоднозначную оценку.

Следует отметить, что до середины 90-х годов XX столетия наблюдались определенные противоречия между двумя (условно) группами историков: приверженцами старой советской школы и подходов; и исследователями, занимавшими заведомо негативную позицию ко всем историческим событиям этого времени.

Третья группа - это историки, освещающие проблему на основе разнохарактерного источникового материала, В большинстве своем извлеченных из ранее закрытых или неиспользованных доселе фондов. Они позволили создать объективную картину, основанную на строго научном выявлении

как негативных, так и позитивных страниц нашего недавнего исторического прошлого, которая была принята и получила поддержку большинства историков. Ее принципы основываются на научно-объективном подходе в освещении страниц истории отечества и отмежевания от всего наносного, случайного и амбициозного-конъюнктурного, «работающего» на сенсацию, не отвечающую историческим реалиям.

Знаменитые и известные учёные женщины Узбекистана советского периода, их имена, их труд должны служить ярким примером для нынешнего поколения исследователей.

XX век

Абдуллаходжаева, Малика Саматовна (1932-2018 гг.)



Родилась 28 ноября 1932 года в Москве в семье студентов Международного университета народов Востока. Окончила ташкентскую среднюю школу № 110 (1950, с золотой медалью), лечебный факультет Ташкентского государственного медицинского института (ТашГосМИ) (1956, с отличием) и аспирантуру Института мозга Академии медицинских наук СССР (лаборатория гистохимии) (1960). 27 декабря 1960 г. на Учёном совете медико-биологического отделения АМН СССР защитила диссертацию на соискание ученой степени кандидата медицинских наук.

Работала в ТашГосМИ, в 1963-1969 одновременно возглавляла патоморфологический отдел с лабораторией гистохимии в Научно-исследовательском институте рентгенологии, радиологии и онкологии МЗ Узбекской ССР.

В 1968 г. защитила докторскую диссертацию, в 1970 г. утверждена в звании профессора.

С 1969 г. зав. кафедрой патологической анатомии ТашГосМИ. В 1990 г. после разделения института на заведовала кафедрой патологической анатомии Второго ТашМИ, которой руководила до 2000 г.

1972 по 1997 г. главный патологоанатом МЗ Республики Узбекистан. В 1995 г. избрана членом-корреспондентом, а в 2000 г. действительным членом (академиком) АН Республики Узбекистан. Автор многих методических рекомендаций, учебных пособий, в том числе для иностранных студентов, атласа для студентов стоматологического факультета. В 1997-1999 гг. издала первый узбекский двухтомный учебник для студентов 3-го курса медицинских вузов «Основы патологии человека». Заслуженный деятель науки Узбекской ССР (1980). Награждена медалью «За доблестный труд» (1970), орденом «Знак Почёта» (1976), медалью «Ветеран труда» (1984), медалью «Олий таълим аълочиси» (2000), орденом «Мехнат шухрати» (2003). В 2006 г. присвоено звание «Ўзбекистон Қаҳрамони» («Герой Узбекистана») со вручением «Золотой Звезды».

XX век

Ганиева Суйима Ганиевна (1932-2018 гг.)



Суйима Ганиевна Ганиева (узб. *Suyima Ganieva*; 1932-2018) — советский и узбекистанский ученый-литературовед, Узбекистана (2015). Родилась в Ташкенте в семье профессора, Герой интеллигентной семье служащих. Учёная занималась исследованием узбекской классической литературы. Окончила государственного факультет университета (1952) востоковедения Среднеазиатского и аспирантуру Ленинградского государственного университета (1953-1956). В 1956 году защитила кандидатскую диссертацию, посвященную творчеству Алишера Навои.

С 1956 года младший научный сотрудник Института литературы Академии наук Узбекистана. В последующем языка научный секретарь Института языка и литературы Академии наук Узбекистана, зав. кафедрой в Ташкентской государственной консерватории, профессор Ташкентского государственного института востоковедения.

Нашла и опубликовала остававшееся долгие годы неизвестным науке произведение Алишера Навои «Муножот».

Автор фундаментальных исследований по узбекской классической литературе и её роли в мировой культуре. Автор 14 монографий, свыше 350 научно-теоретических статей, более 20 учебно-методических пособий.

Творчество «Жизнь и творчество Алишера Навои», «Идеи гуманизма в творчестве Алишера Навои», «Мотивы благородства в газелях Навои», «Завещание Навои», «Автограф Навои».

Заслуги талантливой учёной по достоинству оценены Узбекистаном. Лауреат Государственной премии Республики Узбекистан, награждена орденами «Эл-юрт хурмати» (1999) и «Орден за выдающиеся заслуги» (2008). В 2015 году присвоено звание Героя Узбекистана.

Научному творчеству и созидательной жизни Суйимы Ганиевой посвящён документальный фильм «Путь».

XX век

Сулайманова Хадича Сулаймановна (1913-1965 гг.)



Хадича Сулаймановна (ноябрь 1913, Андижан) — доктор Сулайманова (3 июня 1913, Андижан - 26 юридических наук, профессор, академик АН УзССР, заслуженный деятель науки Узбекской ССР, министр юстиции УзССР, председатель Верховного Суда УзССР Родилась в 1913 году в Андижане. В 1935 году окончила правовой факультет Ташкентского института советского строительства и права им. Джахон Абидовой.

В 1935-1938 годах народный судья, член Верховного Суда УзССР. В сентябре 1938 года Хадича поступает в аспирантуру Московского юридического института на кафедру советского уголовного права, а 20 июля 1945 года, защитив диссертацию на тему: «Уголовное законодательство Узбекской ССР в период военной интервенции и гражданской войны», становится первой женщиной-узбечкой, получившей учёную степень в области юриспруденции.

С сентября 1945 года Х. С. Сулайманова доцент, заведующая кафедрой уголовного права Ташкентского юридического института.

В 1948-1950 годах Хадича Сулаймановна докторант Института права Академии наук СССР. В декабре 1950 года она защищает докторскую диссертацию на тему: «Возникновение и развитие советского уголовного права в Узбекистане», а в 1952 году получает звание профессора.

В сентябре 1954 года назначена ректором Ташкентского юридического института, а в декабре того же года Хадиче Сулаймановой присвоено звание «Заслуженного деятеля науки Узбекской ССР». В 1955 году после реорганизации Ташкентского юридического института в юридический факультет Среднеазиатского государственного университета (САГУ) она продолжает работу в качестве декана, оставаясь одновременно заведующей кафедрой уголовного права. В 1956 году Хадича Сулаймановна Сулайманова избрана действительным членом Академии науки. В 1956-1958 годах академик Сулайманова министр юстиции УзССР, в 1959-1964 годах председатель юридической комиссии при Совете Министров УзССР, депутат Верховного Совета УзССР; с 1964 года председатель Верховного Суда УзССР.

Академик Хадича Сулаймановна Сулайманова активно занимается и научно-педагогической деятельностью. Совместно с академиком АН УзССР И. М. Муминовым проводит работу по преобразованию отдела философии и права при Президиуме АН УзССР в Институт философии и права АН УзССР (1958), в котором возглавляет отдел права и входящий в него сектор уголовного, гражданского права и процесса В своих исследованиях академик Сулайманова уделяет большое внимание развитию уголовного права Узбекистана, повышению роли советов в государственном



строительстве и управлении народным хозяйством. Перу Хадичи принадлежит более 80 научных и научно-популярных публикаций, в числе которых такие крупные работы, как «История советского государства и права Узбекистана» В 3-х томах, подготовленная совместно с А. И. Ишановым и другими учёными - юристами Узбекистана «Правовые вопросы регулирования народного хозяйства Узбекистана», «Советское право Узбекистана в период развернутого строительства коммунизма» и другие. Под руководством академика Хадичи Сулаймановны подготовлен и опубликован первый учебник по уголовному праву на узбекском языке.

Под научным руководством академика Х. С. Сулаймановой подготовлены и защищены 16 диссертаций на соискание учёной степени кандидата наук, осуществляла научную консультацию при подготовке диссертации М. Х. Хакимова. К защите докторской Хадича являлась вице-президентом секции права Союза обществ дружбы и культурных связей с зарубежными странами и принимала активное участие в работе Советского комитета защиты мира и Комитета советских женщин. Академик Хадича участник III Международного конгресса социологов (Амстердам, 1956), II конгресса ООН (Лондон, 1960), VII Конгресса Международной ассоциации юристов-демократов (МАЮД) (София, 1960), I конференции женщин стран Азии и Африки (Каир, 1961), Международной конференции юристов Азии и Африки (Токио, 1961). Академик Хадича Сулаймановна принимала участие в обмене мнениями на тему «Женщина в современном обществе и пути её освобождения» (Прага, 1962), а в январе 1964 года по приглашению женской организации Цейлона Ланка Махила Самити (ЛМС) совершила поездку по стране в качестве руководителя делегации Советского комитета женщин.

Правительство высоко оценило государственную, научно педагогическую и общественную деятельность академика Хадичи Сулаймановны Сулаймановой. Она была удостоена почётного звания «Заслуженный деятель науки Узбекской ССР» (1954), награждена двумя орденами «Знак Почёта», медалью «За трудовую доблесть В период Великой Отечественной войны», почётными грамотами Президиума Верховного Совета УзССР.

Скончалась 26 ноября 1965 года после тяжёлой и продолжительной болезни, похоронена на Чигатайском кладбище.

Имя академика Сулаймановой присвоено Научно-исследовательскому институту судебной экспертизы и одной из центральных улиц Ташкента.

XX век

Пугаченкова Галина Анатольевна (1915-2007 гг.)



Галина Анатольевна Пугаченкова (7 февраля 1915 года 18 февраля 2007 года) известный археолог и искусствовед, академик Академии наук Узбекистана, жена известного археолога Михаила Евгеньевича Массона. Пугаченкова исследовала историю искусств диапазоне от эпохи эллинизма до Тимуридов, в диапазоне от коропластики до архитектур, от буддизма до ислама.

Родилась 7 февраля 1915 года в городе Верном. В 1930 году окончила школу. В 1932 году приехала в Ташкент и поступила на учёбу в Среднеазиатский индустриальный институт. В отделение по специальности «архитектор». В 1937 году Г. А. Пугаченкова с отличием окончила институт и поступила в аспиранту на кафедру истории архитектуры Средней Азии того же института, на которой обучалась с 1938 по 1941 год. В это время она выбирала между двумя направлениями: практической архитектурой и историей архитектуры, и в конечном итоге предпочла второе. В 1941 году защитила диссертацию по теме «Архитектура эпохи Навои» на соискание учёной степени кандидата архитектуры. В 1930-х годах она была одной из учениц известного археолога М. Е. Массона, а в последствие он стал её вторым мужем. Без сомнения, работа, а затем союз с выдающимся организатором науки, человеком, которого называли «патриархом среднеазиатской археологии», оказала огромное благотворное влияние на работу самой Галины Анатольевны.

С 1941 года она работала доцентом кафедры археологии исторического факультета САГУ, при этом с 1949 года одно время возглавляла кафедру искусствознания университета. В 1958 году перешла в Института искусствознания им. Хамзы, который занимался всеми видами искусства от театрального до изобразительного В институте Пугаченкова создала отдел истории искусств и архитектуры, а при нём специальную искусствоведческую археологическую экспедицию. Основная задача отдела и экспедиции сбор материалов для создания истории искусств Узбекистана. С 1958 по 1960 год работала в институте старшим научным сотрудником, а с 1960 по 1984 год заведующей отделом истории искусств и архитектуры. Благодаря Г. А. Пугаченковой был создан археологический музей при Институте искусствознания им. Хамзы.

В 1959 году Пугаченкова защитила диссертацию на соискание учёной степени доктора искусствоведения на тему «Пути развития архитектуры Южного Туркменистана поры рабовладения и феодализма».

В 1962 году она получила звание профессора. В 1968 году была избрана членом-корреспондентом Академии наук Узбекистана, а в 1984 году была избрана действительным членом Академии наук Узбекистана (академиком).

В 1946 году была награждена медалью «За доблестный труд в Великой Отечественной войне 1941—1945 гг.» 1964 год - присвоено почетное звание «Заслуженный деятель науки Узбекской ССР». 1966 год присуждена Государственная премия Узбекской ССР имени Хамзы за научное исследование «История искусств Узбекистана древнейших времен до XIX в.» (совместно с Л. И. Ремпелем).

Г. А. Пугаченкова была избрана членом-корреспондентом немецкого археологического института, итальянского института Среднего и Дальнего Востока, почетным доктором Страсбургского университета, почетным академиком Международной Академии архитектуры стран Востока, многих других авторитетных научных учреждений.

Научное наследие Г. А. Пугаченковой это не только опубликованные работы, но и архив, который она собирала всю жизнь. В него входят рукописи и машинописные тексты научных работ, полевые дневники, переписка, заметки, библиографические выписки, фотографии, фотоплёнки, чертежи, планы и рисунки. Все эти документы связаны с архитектурой, археологией, историей искусства и реставрацией памятников Центральной Азии. Ценность архива состоит в том, что входящие в

него документы это библиографическая редкость, а качество визуальных материалов выше, чем в опубликованных работах Пугаченковой, кроме того, они позволяют увидеть, как выглядели многие сооружения, которые к моменту оцифровки архива были или разрушены, или некачественно отреставрированы.

XX век

Азимджанова Сабохат Азимджановна (1922-2001 гг.)

Сабохат Азимджановна Азимджанова (1 апреля 1922, Ташкент 2001, Ташкент) 26 апреля известный узбекский историк-востоковед и источниковед, доктор исторических наук, профессор, действительный член АН РУз. Родилась 1 апреля 1922 г. в Ташкенте.

В 1942 г. окончила Ташкентский педагогический институт. В 1946-1950 гг. была аспирантом Института востоковедения АН УзССР. С 1949 г. работала в Институте востоковедения им. Абу Райхана Беруни АН УзССР сначала на должности младшего, затем старшего научного сотрудника. В 1955-1976 гг. С.Азимджанова был директором ИВ АН УзССР. В 1953 г. С.Азимджанова защитила кандидатскую диссертацию «К истории Ферганы второй половины XV века», а в 1968 г. докторскую на тему: «Государство Бобура в Кабуле и Индии».

В 1971 г. была удостоена Государственной премии Узбекской ССР в области науки и техники им. Абу Райхана Беруни. В 1995 стала академиком АН УзССР. Была супругой узбекского этнографа К.Шаниязова.

Скончалась 26 апреля 2001 года.

Список знаменитых и известных женщин ученых Узбекистана советского периода:

Абидова Мухаббат Фазиловна – академик, химия.

Аминова Рахима Ходиевна – академик, история.

Ахунова Мелихон – доктор наук, история.

Бутовская Евдокия Михайловна – доктор наук, сейсмология.

Власова Анна Александровна - – академик, ботаника.

Глушченкова Анна Ивановна – академик, техника.

Камилова Хосият – доктор наук, языковедение.

Убайдуллаева Раъно Ахатовна – академик, экономика.

Хаджиматова Максуда Агзамовна – академик, техника.

Мукминова Розия Галиевна (1922-2007 гг.) – доктор наук, профессор, история.

Ражапова Раъно Ядгаровна (1935-2005 гг.) – доктор исторических наук, профессор.

Мавлоний Машхура Эгамовна – академик, биолог.

Саиднасырова Зарифа – доктор химических наук, профессор.

Умидова Зульфия (1897-1980) – доктор медицинских наук, член-корреспондент АМН СССР.

Алламбергенова Светлана Тажитдиновна – кандидат химических наук.

#### Предложения

- важно использование социальных сетей для популяризации научной деятельности женщин – ученых;

- необходимо представлять свои научные исследования на публичных платформах.

#### Использованная литература

1. З.М.Кодар. Женское участие в науке в Центральной Азии. НИИ социальных и гендерных исследований. – Астана: Казахстан.
2. <https://gender.stat.uz>

# ОИЛАЛАРГА ИЖТИМОЙ ХИЗМАТ КЎРСАТИШ ВА УНИНГ ТУРЛАРИ

**Хушвақова Наргиза Абдуллаевна**

[xushvakova7676@gmail.com](mailto:xushvakova7676@gmail.com)

**Абстракт:** Ушбу мақолада Ўзбекистон Республикасида оилаларга турли ижтимоий ёрдамлар кўрсатиш ва унинг турлари баён қилинди. Оилага ижтимоий хизмат кўрсатишнинг мақсад ва тамойиллари ёритилди. Оила билан ишлаш, муаммоларни аниқлаш йўллари ва ижтимоий хизмат кўрсатиш турлари кўрсатиб берилди.

**Калит сўзлар:** оила, ижтимоий хизмат, оилавий муаммолар, сўровнома, ижтимоий ёрдам турлари.

## 1. ИЖТИМОЙ ХИЗМАТЛАР ТАШКИЛ ЭТИШНИНГ МАҚСАДЛАРИ ВА ТАМОЙИЛЛАРИ

Ижтимоий хизматлар шахс ёки оилага уларнинг турмушида учраб турадиган муайян муаммоларни ечишга ёрдам беришни кўзда тутган бепул ёки қисман пулли хизматлар ҳисобланади. Давлат ёки ўзини ўзи бошқариш органлари томонидан ижтимоий хизматлар молиялаштирилади, баъзи ҳолларда кўрсатилган ижтимоий хизматлар учун ижтимоий кўрсатилаётган шахс ҳам қисман тўловни амалга оширилиши мумкин бўлади. ( А. Ким. (2012.)

Ижтимоий ишга бағишланган кўпгина назария ва амалиётларда жамиятнинг турли соҳаларида тадбиқ этиладиган ижтимоий ишнинг бир қатор турлари ёки йўналишлари мавжудлиги кўрсатиб ўтилган. Бу ижтимоий иш йўналишларига тоифасига ижтимоий назорат ва ижтимоий профилактика, ижтимоий терапия ва ижтимоий реабилитация, ижтимоий ёрдам ва ҳимоя, ижтимоий суғурта ва кундалик ҳаётдаги ижтимоий хизматлар, ижтимоий васийлик ва ижтимоий воситачилик каби турлари киради. Ижтимоий ишнинг бу турлари бир-бири билан боғлиқ ва шу билан бирга нисбатан автоном бўлиб, ўз мақсади ва функционал таркибига эга.

Ижтимоий хизматлар ташкил этишнинг мақсадлари ва тамойилларини қуйидагича тасаввур қилиш мумкин:

- инсоннинг ҳаётий эҳтиёжларини, айниқса заиф ҳолатда бўлган кишиларнинг эҳтиёжларини қондиришга мўлжалланган шахсга йўналтирилган хизматлар;
- ҳаёт учун ҳам умумий, ҳам аниқ хавфлардан ҳимоя қилиш, шахсий инкирозли муаммоларни бартараф этишга ёрдам бериш мақсадидаги хизматлар;
- шунингдек, оилаларга уларнинг ижтимоий-иқтисодий шароитларини яхшилаш орқали оиладаги болалар, кексалар, шунингдек, имконияти чекланган аъзоларига эътибор ва ғамхўрлик имкониятларини таъминлаш мақсадидаги хизматлар ва кўмак бериш;
- инсоннинг асосий ҳуқуқлари ва қадр-қимматини ҳимоя қилиш мақсадидаги хизматлар ва воси-

талар;

- бойлиги ёки даромадидан қатъий назар барча аҳоли учун профилактик ва ижтимоий жиҳатдан бирлаштириш мақсадидаги хизматлар;

- камситмаслик, гендер тенглик, инсон соғлигини ҳимоя қилиш, турмуш тарзи ва ҳаёт даражасини оширишни таъминлаш, шунингдек, барча учун тенг имкониятлар яратиш орқали индивидларнинг жамият ҳаётига тўлақонли иштирок этишига имконият яратиш мақсадидаги хизматлар. (Services of general interest, including social services of general interest: a new European commitment, COM(2007) 725 final)

Юқорида келтирилган мақсадлар тақдим қилинадиган хизматларни ташкил этиш, таъминлаш ва молиялаштириш хусусиятларида намоён бўлади. Унга кўра:

- ёрдамга муҳтож гуруҳларнинг индивидуал эҳтиёжларини қондириш учун ижтимоий хизматлар кенг қамровли ва шахсга йўналтирилган, чуқур ўйланган ва ҳар томонлама таъминланган бўлиши керак;

- улар кўпинча ижтимоий ҳимоядаги шахс ва ижтимоий хизмат таъминотчиси ўртасидаги шахсий муносабатларга боғлиқ бўлади;

- хизматларни белгилаш ва кўрсатиш фойдаланувчиларнинг турли-туманлигини инобатга олиш керак;

- хизматлар кўпинча (маҳаллий) маданий анъаналарга асосланган, мослаштирилган, ечимлар маҳаллий вазиятнинг ўзига хос хусусиятларини ҳисобга олган ҳолда танланган, ҳудуд бўйлаб хизматлардан тенг фойдаланишни таъминлаш билан бирга хизмат кўрсатувчи ходим ва ундан фойдаланувчи ўртасидаги яқинликни кафолатлайди;

- хизмат кўрсатувчилар кўпинча ижтимоий эҳтиёжларнинг хилма-хиллигини ҳал қилишда қарор қабул қилиш, яъни мос вараинтни танлашда эркинликка эга бўлишади;

- хизматлар одатда бирдамлик тамойилига асосланган ҳолда молиявий жиҳатдан давлат ресурсларига боғлиқ бўлади ҳамда барча учун фойдаланиш имкониятини беради;

- фуқаролик позицияси, салоҳияти ва ижтимоий ривожланишга ҳисса қўшиш истаги, маҳаллий аҳолининг ижтимоий ҳамжиҳатлиги, жамоалар ва авлодлараро бирдамлиги туйғулари асосида амалга ошириладиган нотижорат провайдерлар ва ихтиёрий ишчиларнинг кўмаги ижтимоий хизматларни кўрсатишда муҳим рол ўйнайди.

## 2. ИЖТИМОЙ ХИЗМАТ КўРСАТИШНИНГ ҚўЙИДАГИ АСОСИЙ ТУРЛАРИ

Бугунги кунда шартли равишда оилаларга ижтимоий хизмат кўрсатишнинг қўйидаги асосий турларини ажратиш мумкин: ижтимоий-ҳуқуқий, ижтимоий-иқтисодий, ижтимоий-маиший, ижтимоий-педагогик, ижтимоий-тиббий, ижтимоий-психологик хизмат турлари.

Ижтимоий-ҳуқуқий хизмат турлари – ҳуқуқий хизматга эҳтиёжи бўлган муҳтож кишиларга ҳуқуқий кўмакнинг кўрсатилиши, жамиятдаги фуқароларнинг қонуний ҳуқуқ ва манфаатларининг ҳимоя қилишга қаратилган бўлади. Масалан, ҳуқуқий саводсизлик туфайли муаммоларга дуч келган маълум бир фуқароларга ҳуқуқлари борасида тушунтириш ишлари олиб бориш ва уларнинг манфаатларини ҳимоя қилиш, ҳуқуқларининг топталишига йўл қўймаслик. Шу билан бирга, ижтимоий-ҳуқуқий хизматлар туркумига ижтимоий таъминот ва қонуний манфаатлар ҳимояси билан боғлиқ масалалар борасида маслаҳатлашиш, ҳуқуқий кўмак кўрсатилиши ва қонун билан

белгиланган имтиёзлар, афзалликлар, устуворликликлар, ижтимоий-ҳуқуқий масалалар бўйича (фуқаролик, уй-жой, нафақа, оилавий, меҳнат, жиноят қонунчилиги, кексалар, ёлғизлар, болалар, аёллар, оталар, оналар, ногиронлар ва бошқа ҳуқуқлари) маслаҳатлар бериш, бандликни таъминлага кўмаклашиш, фуқаролик паспорти олиш учун ва бошқа ҳуқуқий аҳамиятли бўлган ҳужжатларни расмийлаштириш учун ҳуқуқий ёрдам кўрсатиш ишлари киради.

Ижтимоий-иқтисодий хизмат турлари муҳтож фуқароларнинг моддий жиҳатдан ҳаётий даражаси қўллаб-қувватланиши ва яхшиланишига қаратилган бўлади. Камбағаллик ва қашшоқлик келтириб чиқарувчи турли ҳолатлар, ижтимоий-иқтисодий ва молиявий муаммолар, кексаларнинг ва болаларнинг овқатланиши, уларга қаров муаммоси, кам таъминланганлик сабабли кексалар ва болаларни муассасага жойлаштириш масалалари бунга мисол бўлади.

Ижтимоий-иқтисодий хизматлар турларига қонунчиликка мувофиқ белгиланган имтиёзлар, нафақа ва компенсация пуллари, алимент ва маълум тоифадаги тўловларнинг олинишига, яшаш шарт-шароитларининг кўтраилишига кўмаклашиш ва моддий ёрдам кўрсатилиши киради. Шунингдек, бандлик билан боғлиқ масалаларнинг ҳал этилишига кўмаклашиш; қайта тайёрлов курсларига йўллаш, вақтинча (мавсумий), иш вақти қисқартирилган ишларни топиш, уйдаги ишларга кўмаклашиш ишлари ҳам киради. Бундан ташқари, фуқаролар ўз оилаларининг ўз-ўзини банд қилиш орқали таъминлаш, томорқа ва оилавий тадбиркорликни ривожлантириш, хонадонда деҳқончиликни йўлга қўйиш маслаҳатлар бериш, кичик бизнесни ташкил этиш киради.

Ижтимоий-маиший хизмат турлари ўз вазифасидан келиб чиқиб, фуқароларнинг ҳўжаликдаги ҳаётини қўллаб-қувватлашга йўналтирилган бўлади. Бунга уй-жойни таъмирлаш, якка буюртмалар бўйича мебеллар тайёрлаш ва уларни таъмирлаш, кир ювиш, буюмлар ва кийим-кечакларни кимёвий тозалаш, бўйаш, якка тартибда пойабзал, кийим-кечак тикиш, автомобилларни таъмирлаш, рўзгор техникаси машиналари ва асбоблари, телеаппаратураларни таъмирлаш, сартарошлик, хонадонларни йиғиштириш билан боғлиқ хизматлар, турли топшириқларни бажариш каби фаолиятлар киради. Ижтимоий ҳўжалик бўйича қонун билан белгиланган имтиёз ва ижтимоий-ҳўжалик таъминоти афзалликларидан фойдаланишга кўмаклашишдан иборат вазифаларни амалга ошириш ижтимоий маиший хизмат вазифаси ҳисобланади. Озиқ-овқат таъминотида кўмаклашиш, кийим-кечак ва ётоқ анжомларининг берилиши, иссиқлик ва (ёки) сув таъминоти бўлмаган уйларда истиқомат қилаётганлар учун сув ва иситиш таъминотида кўмаклашиш, кексаларга, болаларга ва имконияти чекланган шахсларга, меҳнат қобилиятини йўқотган ёки оғир ва узоқ вақт хасталикка чалинганларга қаровда кўмаклашиш, яшаш жойларининг таъмирланишини ташкил этиш, кўмаклашиш, уй-жой ва коммунал хизматлар тўловига кўмаклашиш каби хизматлар ҳам киради.

Ижтимоий-педагогик хизмат турлари – ижтимоий хизмат мижозларининг шахс ривожланишида мавжуд бўлган оғишларининг олдини олиш, ижобий қизиқишларини шакллантириш, самарали дам олишини ташкил этиш, бўш вақтини унумли ўтказишини таъминлаш каби шаклларда намоён бўлади. Масалан, фарзандлар ва ота-оналар кўникмаларининг етарли эмаслиги шароитида уларни ушбу кўникмаларни эгаллашларида кўмаклашиш, зиддиятли оилаларни тарбиялаш, кексалар, ёлғиз қариялар ҳамда болаларга нисбатан зўравонлик, шафқатсиз ва бефарқ муносабатнинг олдини олиш каби. Таълим ва дам олиш хизматлари кексаларга, ёрдамга муҳтож шахсларга ва ногиронларга, ота-оналар учун таълим дастурларини ташкил этиш (кексаларнинг қарови, ногиронларга кўрсатиладиган хизматлар ва ота-оналар кўникмалари, шафқатсиз ва бефарқ муносабат, гендер тенглик), дам олиш хизматлари (экскурсиялар, театрлар, кўрғазмаларга ташриф буюриш, бадий фаолият конкурслари, байрамлар, юбилейлар ва бошқа маданий тадбирлар), мижозларнинг қизиқишларини шакллантириш ва ривожлантиришга, клуб ва тўгарак ишларининг ташкил этилиши ҳамда амалга оширилишидан иборат ишларни қамраб олади.

Ижтимоий-тиббий хизмат турлари аҳолининг сихат-саломатлигини муҳофаза қилишга ва уларнинг соғлиғи яхшиланишига қаратилган хизмат тури ҳисобланади. Малакали тиббий маслаҳатларнинг берилиши, ижтимоий-тиббий текширувнинг режали ташкил этилиши, даволаш-соғломлаштириш ишларининг тизимли йўлга қўйилиши, саломатлик билан боғлиқ тиббий масалалар бўйича маслаҳат бериш (соғлом фарзандни дунёга келтириш, оилани режалаштириш, овқатланиш ва яшаш тарзи гигиенаси, соғлиққа зарарли бўлган одатлардан қутилиш, жисмоний чинқиш ва бошқалар), ёш даврига мослашишга ҳалақит берадиган муаммоларни ечиш учун санитар-ахборотлаштирув ишининг ўтказилиши, соғломлаштириш, даволаниш учун санитар курортларга, санаторийларга жўнатиш, ўзини назорат қилиш ва мулоқот кўникмаларини ўргатишда кўмаклашиш чора-тадбирларини қамраб олади.

Ижтимоий-психологик хизмат турлари фуқароларни яшаб турган жойига мослаштириш учун уларнинг психологик ҳолатини тузатишни назарда тутган. Масалан, оиладаги турли зиддиятлар, оиладаги зўравонлик, кексалар, ёлғиз қариялар ва болаларга шафқатсиз ва бефарқ муносабат. Психологик хизматни ташвиқот ҳамда амалий ёрдам нуқтаи назаридан кўриб чиқиш мумкин. Мана шу нуқтаи назарларнинг бирлиги психологик хизмат предметини ташкил этади. Ташвиқот психологик билимлардан одамларнинг фойдаланишини назарда тутди. Психологик хизматнинг амалий қисмини психологларнинг амалга оширган ишлари ташкил этади. Психологик хизматлар ижтимоий-психологик маслаҳат бериш, психотерапевтик кўмак бериш, психологик тренинглари ташкил этиш, ўзаро кўмак гуруҳларида машғулотлар ўтказиш ва гуруҳлардаги мулоқотни ташкил этишдан иборат.

2006-йилда ЮНИСЕФ (Бирлашган Миллатлар ташкилотининг болалар бўйича фонди) кўмагида ва эксперт гуруҳ томонидан амалга оширилган Ўзбекистон Республикасида кексаларни, ёлғиз қарияларни, ўзгалар ёрдамига муҳтож кексаларни ва болаларни ижтимоий ҳимоялаш тизимини ўрганишга қаратилган тадқиқот якунлари бўйича мамлакатимизда ҳимояга муҳтож гуруҳлар учун ижтимоий ҳимоялаш тизимида мавжуд бўлган хизматлар ажратиб кўрсатилган. Уларга ҳуқуқий хизматлар, васийлик ва ҳомийлик хизматлари, тиббий ижтимоий хизматлар, ўқув-тарбиявий хизматлар/таълим, ижтимоий-иқтисодий хизматлар, ижтимоий-маиший хизматлар, педагогик-психологик мослашув бўйича хизматлар, меҳнат ва меҳнат муҳофазаси билан боғлиқ хизматлар киритилди.

### 3. ОИЛА БИЛАН ИШЛАШ ВА КЎМАКЛАШИШ

Бугунги кунда оилалар билан ишлаш ва кўмаклашишнинг умумий қабул қилинган ягона қондаси ёки эталони йўқ. Кўпчилик оилаларга амалий кўмак беришда келажак нуқтаи назардан иш олиб бориш ушбу ишнинг негизини ташкил қилади. Оилалар билан амалий ишлаш масаласида бир қанча ёндашувлар мавжуд. Улардан энг кўп қўлланиладигани оила билан ишлаганда инсонларга уларни ўраб олган муҳити билан муносабатлари доирасида ёндашиш ҳамда эҳтиёжларидан келиб чиқиб кўмак беришни назарда тутди. Бу ёндашувнинг диққат марказида оила ва унинг муаммолари гавдаланади. Бунда ижтимоий ходим оиланинг бирор аъзоси билан ишни ташкил этиши билан бирга бутун оила эҳтиёж ва манфаатларини инобатга олган ҳолда ишни ташкил этади, яъни эътибор оиланинг алоҳида аъзоларига эмас, балки бутун оилага ёрдам бериш, унинг бутунлиги ва барқарорлигини таъминлашга қаратилади. Шахс, оила ва яқин қариндошларнинг бир-бирлари билан ўзаро таъсири ва муносабати муҳим аҳамиятга эгаллигини инобатга олади. Шунинг учун у умумий ҳарактер касб этади. (Хартман Э., Леард Дж.. (1994)

Оила билан ишловчи мутахассис катта миқдордаги ролларни ижро этиши ва турли катталиқдаги тизимлар билан ишлаши мумкин. У дастур муаллифи, бошқарувчи, ижтимоий аналитик ёки бошқа вазифаларни амалга ошириши мумкин. Бироқ у диққатни асосан алоҳида инсон, оила ёки гуруҳга бевосита хизмат кўрсатишга жамлайди. Оилалар билан ишлаш жараёнида соғлиқни сақлаш, руҳий



ва ментал саломатлик, болаларнинг физиологик ривожланиши, кексалик ўзига хос томонлари, ҳуқуқий саводхонлик, меҳнат фаолияти ва бошқа жиҳатларни эътиборга олиш мақсадга мувофиқ.

Оилага ижтимоий хизмат кўрсатиш, оилага оид давлат сиёсати ва давлат дастурларини амалга ошириш ўз навбатида оила институтига берилган таъриф жуда муҳим. Кўпчилик одамлар оила деганда ҳеч бўлмаганда иккита оилани тушунадилар: биринчидан, инсон айна дамда яшаётган оила ва иккинчидан, у таваллуд топган оила. Маълумки, айрим давлатларда яқка шахс ҳам ўзини оила сифатида эътироф этиши қонунан белгилаб берилган. Аммо аксарият мамлакатларда камида икки кишидан иборат бўлган ва умумий турмушни, мажбуриятларни, турли туман роллар ва вазифаларни ўзаро бўлишадиган, қонунан турмуш қурган инсонлар гуруҳи оила сифатида расман қабул қилинган. (Тарусина Н. (2013.) Шундан келиб чиққан ҳолда оилаларнинг турлари инobatга олинган ҳолда ижтимоий тизим механизмлари томонидан эътибор қаратилади ва ёрдам кўрсатилади.

1998 йил 1 сентябрда қабул қилинган Ўзбекистон Республикаси Оила кодексида ҳам оиланинг асоси никоҳ қуриш муносабатлари асосида шаклланиши келтириб ўтилган. Қодекснинг 2-моддасида оилавий муносабатларни тартибга солиш эркак ва аёлнинг ихтиёрий равишда никоҳланиб тузган иттифоқи, эр ва хотиннинг шахсий ҳамда мулкый ҳуқуқлари тенглиги, ички оилавий масалаларнинг ўзаро келишув йўли билан ҳал қилиниши, оилада болалар тарбияси, уларнинг фаровон ҳаёт кечирishi ва камолоти ҳақида ғамхўрлик қилиш, вояга етмаган ва меҳнатга лаёқатсиз оила аъзоларининг ҳуқуқ ва манфаатларини ҳимоя қилиш устуворлиги тамойиллари асосида амалга оширилади. (Ўзбекистон Республикаси Оила Кодекси. <https://lex.uz/docs/104720>) Бундан кўришиб турибдики, оиланинг асосини эркак ва аёлнинг турмуш қуриши ва шу асосда шаклланадиган қон-қариндошлик муносабатлари ташкил этади.

Оила муаммолари билан шуғулланувчи ижтимоий ходим гарчи шахс ва унинг атрофидаги муҳитни биргаликда эътиборга олиб, вазиятни, жараёни ва ташқи томондан кўрсатилган аралашувни инobatга олган ҳолда оила ёки мижознинг манфаатларини кўзлаши муҳим аҳамият касб этади. Таъкидлаганидек, энг аввало, оила муаммолари билан шуғулланувчи ижтимоий ходимларнинг мақоми ва вазифалари “шахс – оила – муҳит” мажмуининг қайси томонига кўпроқ аҳамият берилиши муҳим саналади. Демак, ижтимоий иш ходимлари қандайдир муайян бир “мактаб”нинг ўзига хос тарафдори эмас, чунки ёрдам кўрсатишда ишнинг барча усуллари потенциал фойдали ҳисобланади.

Ижтимоий иш ходимлари баъзи мезонларга асосланган ушбу ҳолатда қайси асосларга эътибор қаратиш лозимлигини ва оила билан ишлаш жараёнида бир аспектдан бошқасига қачон урғу бериш кераклигини танлашлари муҳим аҳамиятга эга. Шу билан биргаликда ижтимоий иш ходими мунтазам равишда ўз ишининг сифати ва изчиллигини кузатиб бориши лозим.

Ижтимоий хизмат ходими биринчи ўринда эътибор қаратилиши лозим бўлган жиҳат оила муҳити ва ундаги муаммолар, келишмовчиликлар бўлиб, бунда баъзан экспертларнинг баҳолаши, аралашуви талаб қилиниши мумкин. Чунки баъзи амалиётчи мутахассислар оила билан ишлашда асосий эътиборни айна пайтдаги вазиятга қаратишни лозим деб билсалар, айримлар эса авлодлар орасидаги алоқани ўрганиш муҳим, деб ҳисоблайдилар. Бу икки ёндашувнинг умумий жиҳати уларнинг кўпчилиги доимо оиланинг ички оламини тушунишга интилишади. Оилалар билан муайян ўтмишини ўрганган ҳолда ва аниқ мақсад асосида ишлайдиган ижтимоий ходимлар авлодлар ўртасидаги муносабатларни тадқиқ этишда муваффақиятга эришадилар. Баъзи вазиятлар оила аъзоларининг муносабатлари асосида тадқиқ қилинади. Эр-хотин жуфтлиги, оилалар ёки бир бутун гуруҳ билан ишловчи ижтимоий иш ходимлари уларга тадқиқотчи, баъзида эса ўз шахсий оилалари генеологиясининг ҳақиқий экспертлари бўлишига ёрдамлашадилар. Улар афсоналар, ривоятлар, ўз оиласининг сирларини ўрганадилар, тарихий хатоларни фoш этадилар ва ҳоказо. Бу турдаги

тадқиқотлар натижасида оила ичидаги мавжуд муносабатларни қандай ўзгартиришни ўрганадилар. Ижтимоий иш ходими миждозларга ахлоқнинг турли имкониятларини ўрганишга ёрдамлашади, оила аъзолари билан муносабатни ўзгартиришнинг турли стратегияларини таклиф қилади, қўллаб-қувватлашни таъминлайди ва натижаларни кузатишга қўмаклашади. Ҳатто оила тарихини бундай чуқур ўрганиш талаб этилмайдиган ҳолларда у билан баъзи танишувлар фойдали бўлади. Агар ижтимоий хизмат ходими кутилмаганда оилавий муаммога дуч келса, оила тарихи бўйича олинган маълумотлари асосида кўпгина вазиятларни тезда ҳал этиш имконига эга бўлади.

Муайян эътиборни талаб этувчи яна бир йўналиш оила тузишнинг айна дамдаги ҳолати ҳисобланади. Ижтимоий иш ходими оила билан ишлашнинг диққат жалб қилинши зарур бўлган аспектини танлайди ва шу вазият нуқтаи назаридан иш олиб боради. Миждознинг долзарб, ҳал қилинши керак бўлган муаммосини аниқлаш учун унинг эҳтиёжи, тажрибаси, муаммолар кўлами, уларни ечишни кўзда тутган муддатлар, оиланинг муайян синфга мансублиги, маданиятлилик даражаси, оиласининг таркиби, шунингдек, ижтимоий иш ходимининг ҳаётий тажрибаси ва малакавий даражаси, хулқи ва хатти-ҳаракати муҳим рол ўйнайди. Бунда оиладаги вазият айрим салбий жиҳатларни намён қилса, оиладаги ўзгаришларни амалга ошириш зарурий ҳисобланади. Аммо айрим ҳолларда оиланинг тарқоқлиги, оила аъзолари орасида керак бўлмаган ёки нотўғри тўсиқ ва чегараларнинг мавжуд бўлиши; оилада иерархик пиллопоянинг бузилиши кузатилса; ўзаро муносабатларда тушунмовчилик ва зўравонлик элементлари кузатилса, бундай ҳолатларда оилани тартибга солиш, оила муҳитини ижобий томонга ўзгартириш ва ҳатто, оилани сақлаб қолиш учун асос яратиш мураккаб бўлади.

#### **4. ОИЛАНИ ЎРГАНИШ МУАММОЛАРИ ВА ЙЎЛЛАРИ**

Оилани ўрганиш давомида унинг тузулмавий, ташкилий ва коммуникатив томонлари кузатиш ҳамда бошқа усуллар ёрдамида баҳоланади. Ижтимоий иш ходимлари миждозлар билан мулоқотда оилавий алоқаларни тубдан ўрганиш мақсадида миждозлар билан нафақат расмий учрашувлар, балки уларнинг уйига ташриф буюриш орқали ҳам муҳим маълумотларни олишлари мумкин. Ижтимоий иш ходими оила аъзоларининг муаммоларини янгича англашлари ва ҳар тарафлама кўра олишлари мақсадида атроф оламни янгича ҳис қилишга муҳит яратишлари муҳим аҳамиятга эга. Оилани ташвишга солувчи муаммога янгича ёндашув ёрдамида унинг аъзолари ўзлари ва ўз муаммоларига янгича қарашни бошлайдилар.

Сўров ўтказиш жараёнида ижтимоий иш ходими оиланинг ўзига хослиги ва шахсий тажрибаларидан фойдаланган ҳолда оила аъзоларининг ҳаёти ва ҳиссий муҳитини ўрганадилар. Ижтимоий иш ходими ўз миждозларини машғулот вақтида муайян вазифани бажаришни илтимос қилишлари ёки бу вазифани уйга топшириқ қилиб беришлари мумкин. Бу усул одатда оиланинг тузилишини ўзгартириш учун қўлланилади.

Баъзи ҳолатларда оилавий муаммоларни ўрганиш давомида миждозлар томонидан мантиққа мос келмаган аралашув, яъни контрпарадокс амалга оширилиши мумкин. Аниқроқ қилиб айтганда “симтомларни ўзгартиринг, аммо бизнинг оиламизни ўзгартирманг!” деган иккита қарама-қарши талаб туфайли мутахассис парадокс вазиятга тушиб қолади. Бунга жавоб сифатида ижтимоий иш ходими миждозлар ифодалаган симптомларни бартараф этиш йўлларини кўрсатиши ва уларга қўмаклашиши мумкин бўлади. Аммо мутахассис ўзгаришнинг эҳтимолий натижалари ҳақида огоҳлантириши муҳим аҳамиятга эга. Оила парадоксига қарши вазиятда туради ва яшашнинг нохуш симптомлари ҳамда ўзгариш хавфининг ўртасида танлаши лозим бўлади. Оила тизими билан ишлашда алоҳида эътиборни тортувчи масалалардан бири оила шаклини ўзгартириш ҳисобланади. Бунда турмуш тарзидаги ҳар бир ўзгариш оиланинг уюшганлигини издан чиқариш хавфи бор.

Ижтимоий иш ходими ва оиланинг асосий мақсади, оила ва унинг муҳитидаги келишувчанликка эришиш саналанади. Оиладаги келишув оила аъзоларининг турли маҳсулотларга эга бўлиш, хизматлардан фойдаланиш, ижтимоий муҳитга мослашиш шароитлари яратилса, ортиб боради. Оилага аралашув стратегиясида эътибор асосан оила атроф муҳитини ўзгартиришга қаратилиши ва уларнинг имкониятларини бойитишга қаратилиши муҳим аҳамиятга эга. Бунда турли мутахассисларнинг ёрдами ва ҳамкорлиги талаб этилиши мумкин. Жумладан, ижтимоий ходим, ҳуқуқшунос, шифокор, психолог ва ҳк.

Ижтимоий иш ходимларининг маълумотларига мувофиқ охириги йилларда кўпчилик оилалар ҳаётидаги асосий муаммо химоясизлик ва заифлик саналади. Оила билан ишлашнинг асосий мақсади оила ва унинг муҳити орасидаги муносабатда ўзгариш ҳосил қилиш, оилада барқарор ижтимоий-психологик муҳит шакллантиришдан иборат. Масалан, ёмон уюшган оила айнан шундай ёмон уюшган макон ва вақтда яшайдилар. Мутахассис оила ва унинг муҳити орасида турғун ўзаро муносабат мавжудлигини аниқлаб, оилага унинг атрофидаги тизимга ёрдам кўрсатиш мақсадида, биринчи навбатда нотекис ёки жавобсиз муносабатни ошқор этиши ва таҳлил қилиши лозим бўлади. Кейинги навбатда маҳсулот ва хизматлар борасида музокараларни олиб бориши ва оила аъзолари учун имкониятларни очиб бериши мақсадга мувофиқ. Шу билан биргаликда атрофдаги одамлар ва ижтимоий муҳит билан потенциал тарзда мурожаю-мадора қилмайдиган заиф ёки нотекис алоқаларни аниқлаш ва уларни бартараф этиш долзарб саналади. Оилага, масалан, вақт ва маконни режалаштириш ёрдамида уни ўраб турган жамият ва одамларнинг афзалликларидан фойдаланишда ёрдам бериш орқали айрим муаммолар ҳал этилиши мумкин. Ундан ташқари оила ва оиладаги келишувни муайян оилавий тамойилларни яратиш ёрдамида мустаҳкамлаш муҳим аҳамиятга эга.

Ўзгаришларнинг иккинчи муҳим йўналиши оилада ифодаланган авлодлар орасидаги ахлоқлар тизими ҳисобланади. Инсон ва унинг бугунги кундаги оиласига кўп ҳолларда шундай алоқалар таъсир кўрсатишидан келиб чиқилса, бу таъсирларни ўрганиш оила ҳаёти ва муаммоларини юзага чиқаради. Кейин авлодлар орасидаги алоқалар, уларнинг имкониятларидаги ижобий ўзгаришларига сафарбар этилиши мумкин. Генограмма – авлодлар орасидаги алоқалар тўғрисидаги ахборот манбаси бўлиб, унда оиланинг бор тарихи, қондошлар алоқалари акс этган оилавий харита ҳисобланади. (Генограмма. <https://ru.wikihow.com>) Бунда харита шу тарзда ташкил этилиши мумкин, у бўйича оила ҳаётидаги асосий ҳодисаларни осонликча кузатиш мумкин бўлади.

Генограмма турли авлодларнинг эътиқодлари ва қарашлари, ҳаётий тамойиллари ва оиланинг атроф оламига қарши тизимни акс эттирувчи сўровнома асосида яратилади ва кенгайтирилади. Этнографик тадқиқотлар усулига ўхшаб сўровнома усули оила аъзоларининг ўзлари ва ўз оламларини англашларида ёрдамлашувчи оилавий маданиятни билиш ва қўллаб-қувватлашда ёрдамлашади. Бундай сўровномалар оилада устувор ва тушунарли бўлган мулоқотнинг ўзига хос тили ҳисобланувчи оилавий афсоналар, ривоятлар, тамойиллар, баъзи рамзий ҳаракатлар, шунингдек, тафаккур ва фикрлаш тарзи ҳамда эътиқодларини диққат билан тадқиқ этиш имконини беради. Бу жиҳатлар ҳар қандай оила учун фойдали бўлсада, улар ижтимоий иш ходими учун ҳам алоҳида аҳамиятга эга. Чунки улар бу тадқиқотлар шарофати билан ҳаётий позициялар, ҳар бир оилада деярли турлича бўлган кадриятлар тўғрисида кўпроқ билиб оладилар.

## **5. ИЖТИМОЙ ХИЗМАТ ТУРЛАРИ**

Ҳар қандай муаммо ва зиддиятли оилани, вазиятни ўрганишда ахборот қисми муҳим аҳамиятга эга. Ушбу маълумотлар асосида ижтимоий хизмат тури, воситалари, босқичлари, мақсадга эришишнинг энг қисқа йўли аниқланади. Ўз навбатида ижтимоий усуллар кишилар миқдори асосида индивидуал ва гуруҳий ижтимоий хизмат турларига ажратилади.

Ижтимоий индивидуал хизмат – ижтимоий иш ходимлари томонидан индивидлар билан бевосита ўзаро ҳамкорлик орқали уларнинг руҳий, шахслараро, ижтимоий–иқтисодий, кадриятлар тизими муаммоларини ўрганиш ва бартараф этишда қўлланиладиган йўналиш ҳамда ижтимоий хизматнинг амалий туридир.

Гуруҳий ижтимоий хизмат – ижтимоий ишнинг шундай шаклики, унга кўра, ўхшаш қизиқишлар ва муаммолар асосида тузилган кичик гуруҳларнинг доимий тарзда ва умумий мақсадларга эришишдаги фаолияти тушунилади.

Жамоавий ижтимоий хизмат – мавжуд анъанавий усулларни мувофиқлаштирувчи ва кишиларнинг ижтимоий – сиёсий эҳтиёжлари, қизиқишлари, кузатишларини қониқтирувчилик воситаси сифатида хизмат қилади. Жамоат билан ишлашда мижоз шахсий ва жамоавий муаммолар ўртасидаги узвий боғлиқликни аниқлашига эришиш вазифаси қўйилади. У низоли вазиятларни ҳал қилишга қаратилган бирдамлик ҳаракатларида фаол иштирок этиши керак бўлади.

Ижтимоий хизмат ходимлари амалиёт билан шуғулланганларида бирор нарсага муҳтожлик сезган одамлар учун мўлжалланган доирадаги хизматларни тақдим қилади. Бошқа соҳаларнинг вакиллари, шу жумладан, волонтерлар мижозлар гуруҳига ижтимоий хизматлар тақдим этишда катнашган тақдирда ўзига хос амалий ролларни бажариш учун махсус тайёргарлик кўрган бўлиши лозим.

Ижтимоий ишда ҳар хил ролларни бажариш учун кўплаб функцияларни амалга ошириш зарур. Одамларга ёрдам беришга қаратилган жисмоний терапия, тиббий парваришlash, маслаҳат бериш каби кўплаб касбларнинг роллари ижтимоий меъёрлар, хизмат турлари, шунингдек, шу тоифадаги фаолият учун руҳсат берадиган маъмурий қоидалар ва қонунлар томонидан белгилангандир. Ижтимоий хизмат соҳаси ижтимоий иш ходими томонидан бажарилиши кутиладиган ролларни шакллантиради. Одамлар ўз касб доирасидан ташқарига чиқувчи имкониятлар ва қобилиятларга эга бўлсаларда, бу касб вакиллари ҳеч бўлмаганда ижтимоий ишда белгиланган ролларни бажаришга тайёр бўлиши талаб этилади.

Масалан, хизмат соҳаси брокерини олиб кўрайлик. Бошқа “ёрдам берувчи” касблар орасида унинг вазифаси ижтимоийлиги кўпроқ одамларга ўзгаларнинг ижтимоий муҳитлари билан таъсирчан ўзаро муносабатлар ўрнатишларга ёрдам беришга қаратилгандир. Уларнинг вазифаси мижозни ва ресурсларни баҳолашдан иборат. Шунингдек, мижозни йўналтириш, мижозни химоя қилиш ва хизмат тизимларини бирлаштиришдан иборат.

Ижтимоий хизмат ходими ўқитувчи вазифасини бажарганида мижозларда ҳаётий вазиятларни ҳал этишга ёрдам берадиган кўникмаларни ривожлантириш ва мижозларнинг ижтимоий ҳаётида ушбу кўникмалардан фойдаланишларини кенгайтиришга ҳаракат қилади. Ижтимоий ишнинг каттагина қисми мижозлар қандай қилиб ҳаётдаги муаммоли вазиятларни ҳал этиш ва инқирозларни бартараф этишларига кўмаклашишни ўз ичига олади. Бунда кундалик ҳаётий кўникмаларни ўргатиш ва хулқ-атворни ўзгартиришга ёрдам бериш муҳим аҳамиятга эга. Ўқитувчилик ролининг мақсади ҳаётда такрорланиб турадиган ёки жиддий муаммолар пайдо бўлишининг олдини олишдан иборат.

Ижтимоий иш ходимининг энг кўзга ташланадиган роли бу маслаҳатчи ёки тиббий ходим ролидир. Ушбу роль унга психосоциал баҳолаш ва аниқлаш имконини беради. Узоқ вақт давом этадиган барқарорлаштирувчи ғамхўрлик кўрсатиш ва ижтимоий даволаш ҳамда тадқиқот ишларини қўллаш ҳам унинг вазифасига киради. Маслаҳатчи тиббиёт ходимининг вазифаси мижозларга уларга тушунтириш ишларини олиб бориш орқали ижтимоий вазиятларга мос хулқ-атворларини ўргатиш, соғлом турмуш тарзини тарғиб қилиш, сурункали касаллиги бор бўлган эҳтиёжманд тоифаларга амалий ёрдам беришдан иборат. Кейс – менежер – мижозлари доимий равишда

агентликлар ва хизматлар билан боғлаш, шунингдек, хизматларни мувофиқлаштириш йўли билан сифатли хизмат кўрсатишга эришиш ва узлуксизликни таъминлашдан иборат. Кейс менежери аниқ воқеани баҳолаш, ёрдамни режалаштириш, истеъмоил қилинадиган хизматлар билан алоқа ўрнатиш ва амалий ҳаракатлар тақдим этишни назорат қилиш вазифаларини бажаради.

## 6. ХУЛОСА

Демак, оилаларга ижтимоий хизмат кўрсатишнинг методологик асослари мана шулардан иборат бўлиб, улар ўз ичига бир қанча босқичларни қамраб олади. Уларнинг ҳаммаси ижтимоий иш сифатини яхшилашга қаратилган бўлиб, ижтимоий хизматлар методологиясини яхшилашга хизмат қилади.

**Хулоса қилиб айтганда, шахс ёки оилага уларнинг кундалик ҳаётидаги муаммоларини ҳал этишига кўмаклашиш мақсадида кўрсатиладиган пулсиз хизматлар ижтимоий хизматлар ёки иш деб юритилади.** Ижтимоий хизматлар асосан давлат ёки ўзини ўзи бошқариш органлари томонидан молиялаштирилади, баъзан ижтимоий хизматларни қисман олаётган шахснинг ўзи ҳам тўлаши мумкин. Бугунги кунда ижтимоий хизматларни ижтимоий-ҳуқуқий, ижтимоий-иқтисодий, ижтимоий-маиший, ижтимоий-педагогик, ижтимоий-тиббий, ижтимоий-психологик хизмат турлари ажратиб кўрсатилади.

Ўзбекистон Республикасида ижтимоий ҳимоялаш тизимида мавжуд бўлган хизматларга ҳуқуқий хизматлар, васийлик ва ҳомийлик хизматлари, тиббий ижтимоий хизматлар, ўқув-тарбиявий хизматлар/таълим, ижтимоий-иқтисодий хизматлар, ижтимоий-маиший хизматлар, педагогик-психологик мослашув бўйича хизматлар, меҳнат ва меҳнат муҳофазаси билан боғлиқ хизматлар киритилган.

Оилалар билан ишлаш ва кўмаклашишнинг умумий қабул қилинган ягона қондаси бўлмасада, кўп ҳолларда оила билан ишлаганда инсонларга уларни ўраб олган муҳити билан муносабатлари доирасида ёндашиш ҳамда эҳтиёжларидан келиб чиқиб кўмак беришни назарда тутати. Оилалар билан ишловчи мутахассис катта миқдордаги ролларни ижро этиши ва турли катталиқдаги тизимлар билан ишлаши мумкин.

Оилани ўрганиш давомида унинг тузулмавий, ташкилий ва коммуникатив томонлари кузатиш, сўров, эксперимент каби усуллар ёрдамида баҳоланади. Генограмма турли авлодларнинг эътиқодлари ва қарашлари, ҳаётини тамойиллари ва оиланинг атроф оламига қарши тизимни акс эттирувчи сўровнома асосида яратилади ва кенгайтирилади.

## Фойдаланилган адабиётлар

Ўзбекистон Республикаси Оила Кодекси. <https://lex.uz/docs/104720>

Бандлик таъминланишида ижтимоий ҳамкорлик лойиҳаси. 2012 йил. Тузувчи: А. Ким.

Генограмма. <https://ru.wikihow.com>

Services of general interest, including social services of general interest: a new European commitment, COM(2007) 725 final .

Тарусина Н. Семья: центростремительное движение к дефиниции и правосубъектности. Социально-юридическая тетрадь. Выпуск 3: Семья в пространстве права. Ярославль, ЯрГУ, 2013. С7.

Хартман Э., Леард Дж.. Оила ва ижтимоий иш. Ижтимоий иш энциклопедияси 3–том. 3. м, 1994, 89–бет.

# ЃЎЗА ТУНЛАМНИНГ ЙИРТҚИЧ ПАРАЗИТЛАРИ ВА ҚЎЗҒАТУВЧИЛАРИ

**Шамуратова Нагима Генжемуратовна**

nagima72@mail.ru

**Аннотация:** Ушбу мақолада Қорақалпоғистон шароити об-ҳавоси континентал ўзгарувчан, қиш фаслининг изғирин совуғи, баҳор баҳор ойининг кеч келиши, ёз фасли жуда иссиқлигига қараб, мавсумий ғўза етиштириш, бошқа турдаги қишлоқ хўжалик экинларини экиш ва тез ривожланишини олиб келиб, қуртларнинг ривожланиши учун қулай шароит ҳисобланади. Ғўза тунлами полифаг ҳашарот ҳисобланиб, ўсимликларнинг генератив органлари ва куртаклари билан озикланади. Ғўза тунлами зарари жуда юқори бўлиб, улар орасида олтинкўз личинкалари ва хон қизи шунингдек, йирткич қандалалар ғўза тунлам тухумларин зарарлаб туриш аҳамияти катта.

**Калит сўзлар:** ғўза тунлами, қуртлар, тупроқ, об-ҳаво шароити, йирткич қандала, энтомофаг.

**Аннотация:** В данной статье климат Каракалпакстана рассматривается как благоприятная среда для развития глистов из-за изменения континентального климата, сильной холодной зимы, позднего прихода весны и очень жаркого лета. Хлопковая совка считается многоядным насекомым и питается генеративными органами и почками растений. Вред хлопковой плодовой гусеницы очень высок, среди них большое значение для повреждения яиц хлопковой совки имеют личинки золотоглазки и божьей коровки, а также хищные гусеницы.

**Ключевые слово:** хлопковой совки, гусеница, почва, погодных условий, хищник, энтомофаг.

**Abstract:** In this article, the climate of Karakalpakstan is considered as a favorable environment for the development of worms due to changes in continental climate, severe cold winters, late arrival of spring and very hot summers. The cotton bollworm is considered a polyphagous insect and feeds on the generative organs and buds of plants. The damage caused by the cotton moth is very high; among them, the larvae of the goldeneye and ladybug, as well as predatory caterpillars, are of great importance for damaging the eggs of the cotton bollworm.

**Key words:** cotton bollworm, caterpillar, soil, weather conditions, predator, entomophages.

## КИРИШ

Ғўза тунлами *Heliothis armigera* Hbn. (Chloridae Obsolete) қуядошлар (Noctuidae) оиласининг *Lepidoptera* ёки капалаклар (*Lepidoptera*) туркумига киради. Капалаклар ўртача катталиқда, қанотлари 30-40 мм га етади. Тана узунлиги 20 мм гача, ғумбаклари эса 15-23 мм. Олд қанотлари кулранг-сарик, жигарранг-қизил, пушти ёки яшил ранга эга. Орқа қанотлари ташқи қанотлари олдида жигарранг чизик ва ўртада қора нуктаси бор. Эркак капалаклар одатда урғочиларга қараганда енгилроқ рангга

эга. Кўсак курти тупроқда ғумбаклик босқичида қишлайди. Баҳорда капалакларнинг чиқиши май ойининг бошида бошланади, 10 см чуқурликда 15-18° гача қизийди ва ўртача кунлик ҳарорат 18-20° га етади.

Баҳор-ёз фаслининг об-ҳаво шароитига қараб, Қорақалпоғистонда пахта етиштириш мавсумининг вақти ва тури сезиларли даражада ўзгаради. Баҳор фаслининг кеч келиши ва ёмғир ёғиши сабабли, ўсимликларни ривожланиши билан биргаликда куртларнинг ривожланиши учун ҳам қулай шароит ҳисобланади. Ғўза тунламнинг зарарлилиги жуда юқори бўлиб, ғўза тунламларнинг энг авзал кўриб овқатланиши, ўсимликларнинг генератив органларини кемириб кучли зарар келтиради. Тухумдан чиққан куртлар биринчи навбатда, яшаш учун барг ва куртаклари орасидаги яқин жойларига тухум қуяди. Ғўза тунламини йўқ қилишда паразит ва йиртқич ҳашаротлар катта роль ўйнайди.

Г.Шамуратов маълумотларига қура, ғўза тунламининг самарали энтомофаглариининг кўпчилиги полифаг ҳисобланиб, улар орасида энг муҳими, олтинкўз (*Chrysopa sp*), личинкалари ва хон қизи шунингдек, йиртқич қандалалар *Orius*, *Campylomma Nabis* ғўза тунлам тухумларин зарарлаб, сонларини камайтириб туриш аҳамиятга эга. Ғўза тунлами паразитлари мажмуасида, биринчи навбатда, *Trichogramma evanescens Westw*, асосан ёш куртларни зарарлайдигани *Aranteles albipnunis* Nees ва вояга етган куртларни зарарловчи *Habrobracon hebetor Sayni* қайд этиш керак (Шамуратов Г.Ш. 1979).

И.Ф.Павлов таъкидлашича юн ойининг охирларида барча пахта далаларида габробракон топилган, унинг сони тез кўпайган ва курт тухумлари сонидан ошиб кетган. Бошқа йилларда бу ўсиш янада кўпроқ бўлгани сабабли: ғўза тунламнинг тухумлар сонига нисбатан габробраконнинг миқдори 2-7 марта янада кўпроқ ошган. Шунинг учун ҳам габробракон кўп бўлган пахта далаларида ғўза куртлари одатда учрамайди (Павлов И.Ф. 1983).

### АДАБИЁТЛАР ТАХЛИЛИ

Г.Шамуратов ва И.Деордиевларнинг кузатишларича, ғўза тунламининг самарали энтомофаглариининг кўпчилиги полифаг ҳисобланиб, улар орасида энг муҳими, турсимонлилардан (*Chrysopa sp*), олтинкўз личинкалари ва хон қизи шунингдек, йиртқич қандалалар *Orius*, *Campylomma Nabis* томонидан ғўза тунлам тухумларин зарарлаб, сонларини камайтириб туриш аҳамиятга эга. Бу йиртқичларнинг ижобий аҳамияти шундаки, улар ғўза тунлам куртини йўқ қилиш билан чекланиб қолмай, балки карадрин, ўргимчак каналар ва шира сонига сезиларли таъсир кўрсатади. Йиртқич ҳашаротлар ғўза тунлам тухумларин ва куртларини зарарлаб, фаол равишда камайтириб туради. Ҳар бир кана 160 тагача ғўза тунлам тухумларини зарарлайди ва урғочи каналарнинг унумдорлиги 120 та гача тухум қўяди. Бизнинг маълумотларимизга қўра Қорақалпоғистонда баъзан каналар ғўза тунлами тухумларнинг 50-70% гача камайтиради (Шамуратов Г.Ш., Деордиев И.Т. 1990).

### ИЛМИЙ МУАММОНИНГ ТАВСИФИ

В.И.Танский, Н.Г.Шамуратова ва Г.Ш.Шамуратов маълумотларига қўра, ғўза тунлами паразитлари мажмуасида, биринчи навбатда, *Trichogramma evanescens Westw*, асосан ёш куртларни зарарлайдигани *Aranteles albipnunis* Nees ва вояга етган куртларини *Habrobracon hebetor Say*. Қорақалпоғистон шароитида трихограмма жуда тез ривожланиб, йилига 4 авлод бериши мумкин. Трихограмма ғўза тунлам тухумларини 93% гача зарарлайди (Танский В.И. 1988; Шамуратова Н.Г., Шамуратов Г.Ш. 2009).

### МЕТОДЛАР

М.Н.Нарзикулов, В.И.Танский ва Г.Ш.Шамуратовларнинг олиб борган усулларига қўра, Тожикистон шароити учун фақат кўпинча ихтисослашмаган энтомофаглар



мажмуаси ғўза ва бошқа ғўза зараркунандаларининг кўпайишини энг самарали тарзда тухтата олганлиги ва уларнинг Ўзбекистон шароитида шу жумладан, 95 тури ғўза тунлами ва энтомофагларнинг биологик хусусиятлари, мавсум охирида ғўза тунлам куртлари вегетация даврида 10 авлод бериб ривожланиши тўғрисида рўйхатида келтирилиб ўтилган (Нарзикулов М.Н.1962; Танский В.И. 1969; Шамуратов Г.Ш. 1979).

### **НАТИЖА ВА МУХОКАМА**

Қорақалпоғистон шароитида ҳам пахта етиштириш учун ҳам худди шундай холат ривожланмоқда. Кимёвий ҳимоя қилиш усулларидан оқилона ва ҳар томонлама асосли фойдаланиш билан фақат ҳимоя чораларини бирлаштириш тунлам сонининг табиий ролини ошириши мумкин. Бизнинг маълумотларига кура, пахта далаларида куртларнинг паразитлардан нобуд бўлиши 20% га, помидорда 33% га, бедада 61-75% га етган. Июнь ойи охирида барча пахта далаларида габробракон учраганлиги, унинг сони тез кўпайиб, ғўза тунлам тухумлари сонидан ошиб кетди. Бошқа йилларда бу ортикча кўп бўлган: габробракон сони ғўза тунлам тухумлари сонидан 2-7 марта кўп эди. Шунинг учун ҳам габробракон кўп бўлган пахта далаларида ғўза курти одатда зарар қилмайди.

### **ХУЛОСА**

Юқоридагилардан келиб чиқиб, Қорақалпоғистонда асосий қишлоқ хўжалиги экинлардан, ғўза тунлами курти сонини тартибга солишга қодир бўлган энтомофаг турлари кенг тарқалган. Уларнинг самарадорлигини ошириш, биринчи навбатда, қўриқланадиган экинларнинг агроэкологизимларида уларнинг ишлашини ҳисобга олган ҳолда амалга ошириладиган агротехник ва ҳимоя тадбирлари мажмуасини рационализация қилишга боғлиқ.

### **Фойдаланилган адабиётлар рўйхати**

1. Нарзикулов М.Н. Тли (Homoptera, Aphididae) Таджикистана и сопредельных республик Средней Азии (Фауна Таджикской ССР). Душанбе: Изд. АН Тадж. ССР, 1962. Т. IX. Вып. 1. 272 с.
2. Павлов И.Ф. Защита полевых культур от вредителей. – Москва.: Россельхозиздат, 1983. – 224 с.
3. Танский В.И. Вредоносность хлопковой совки в Южном Таджикистане. / Энтومол. обозр. Л., 1969. Т. 48, вып. 1. С. 44-56.
4. Танский В.И. Вредоносность листогрызущих насекомых. - Москва.: «Агропромиздат», 1988. -34-36 с.
5. Шамуратов Г.Ш. Основы защиты полевых культур от вредителей в Каракалпакии. Нукус: Каракалпакстан, 1979. 352 с.
6. Шамуратова Н.Г., Шамуратов Г.Ш. Перспективы возделывания люцерны и борьбы с её вредителями в условиях Приаралья. «Агро Илм» 2(10) сон, 2009. 35 с.
7. Шамуратов Г.Ш., Деордиев И.Т. Сравнительная чувствительность основных вредителей люцерны и их зоофагов к инсектицидам. / Сборник научных трудов. Нукус: изд-во Каракалпакстан, 1990. С. 21-24.

## ЎҚУВЧИЛАРИДА КРЕАТИВЛИКНИ РИВОЖЛАНТИРИШ ДОЛЗАРЪ ПЕДАГОГИК МУАММО СИФАТИДА

**Аннотация: Креативлик:** шахснинг анъанавий фикрлашдан фарқли равишда маълум хатти-ҳаракат, фаолият ёки жараёни самарадорлиги таъминлашга хизмат қилувчи янги ғояларни яратиш, шунингдек, мавжуд муаммоларни ижобий ҳал қилишга бўлган тайёргарлигини тавсифловчи қобилияти саналади.

Шахснинг креативлик потенциали унинг умумий хусусияти сифатида акс этади. У ижодий фаолиятнинг дастлабки шарти ва натижаси саналади. Мазкур сифат шахснинг ўз-ўзини намоён қилиш лаёқатига эгалликни ва тайёрликни ифодалайди. Қолаверса, креатив потенциал негизида ҳар бир шахснинг шахсий қобилиятлари, табиий ва ижтимоий қуввати яхлит ҳолда намоён бўлади.

Калит сўзлар: **Креативлик**, анъанавий фикрлаш, ғояларни яратиш, креатив қобилият, креатив потенциал, креатив дарс.

**Key words:** Creativity, conventional thinking, generation of ideas, creative ability, creative potential, creative lesson.

**Annotation:** Creativity: the ability of a person to create a new idea, which serves the effectiveness of determined behavior, action, and process, and the difference in traditional thinking, and describes the readiness of a person to reshuffle suchestvuyushchie problems and a positive key. The creative potential of a person is reflected as his general characteristic. It is the first condition and result of creative activity. This quality represents a person's ability and willingness to express themselves.

**Аннотация:** Креативности: способности человека создавать новые идеи, которые служат эффективности определенного поведения, деятельности или процесса, в отличие от традиционного мышления, и описывать готовность человека решать существующие проблемы в позитивном ключе.

Творческий потенциал человека отражается как его общая черта. Это первое условие и результат его творческой деятельности. Это качество относится к способности и желанию человека выразить себя. Кроме того, на основе творческого потенциала отражаются индивидуальные способности, природные и социальные силы каждого человека в целом.

Творческий потенциал тесно связан с творчеством, ориентированным на процесс обучения, в отличие от традиционного мышления скоростью и гибкостью мышления, способностью создавать новые идеи, а также личностными качествами - не думать одинаково, о. Это находит свое отражение в зигзаге, инициативе, терпимости к неуверенности, интеллекте.

**Ключевые слова:** творчество, традиционное мышление, создание идей, творческий способности, творческий потенциал, творческий урок.

**КИРИШ: Креативлик:** шахснинг анъанавий фикрлашдан фаркли равишда маълум хатти-ҳаракат, фаолият ёки жараёни самарадорлиги таъминлашга хизмат қилувчи янги ғояларни яратиш, шунингдек, мавжуд муаммоларни ижобий ҳал қилишга бўлган тайёргарлигини тавсифловчи қобилияти саналади.

Одатда креативлик болаларнинг фаолиятида тез-тез кўзга ташлансада, бироқ, бу ҳолат болаларнинг келгусида ижодий ютуқларни қўлга киритишларини кафолатламайди. Фақатгина улар томонидан у ёки бу ижодий кўникма, малакаларни ўзлаштиришлари зарур деган эҳтимолни ифодалайди.

Болаларда креативликни ривожлантиришда қуйидаги шартларга эътибор қаратиш зарур:

1) улар томонидан кўп саволлар берилишини рағбатлантириш ва бу одатни қўллаб-қувватлаш;

2) болаларнинг мустақиллигини рағбатлантириш ва уларда жавобгарликни кучайтириш;

3) болалар томонидан мустақил фаолиятни ташкил этилиши учун имконият яратиш;

4) болаларнинг қизиқишларига эътибор қаратиш.

1. Қуйидаги омиллар шахсда креативликни ривожлантиришга тўсқинлик қилади:

1) ўзини таваккалдан олиб қочиш;

2) фикрлаш ва хатти-ҳаракатларда қўполликка йўл қўйиш;

3) шахс фантазияси ва тасаввурининг юқори баҳоланмаслиги;

4) бошқаларга тобе бўлиш;

5) ҳар қандай ҳолатда ҳам фақат ютуқни ўйлаш.

2. Психологияда П.Торренс томонидан шахс креативлигини аниқловчи тест ишлаб чиқилган. П.Торренснинг фикрича, шахс креативлиги ўзида қуйидаги белгиларни намоён қилади:

1) саволлар, камчиликларга ёки бир-бирига зид маълумотларга эътиборсиз бўлмаслик;

2) муаммоларни аниқлаш учун ҳаракат қилиш, илгари сурилган тахминлар асосида уларнинг ечимини топишга интилиш.

Шахснинг креативлик потенциали унинг умумий хусусияти сифатида акс этади. У ижодий фаолиятнинг дастлабки шarti ва натижаси саналади. Мазкур сифат шахснинг ўз-ўзини намоён қилиш лаёқатига эгалликни ва тайёрликни ифодалайди. Қолаверса, креатив потенциал негизида ҳар бир шахснинг шахсий қобилиятлари, табиий ва ижтимоий қуввати яхлит ҳолда намоён бўлади.

Креатив потенциал билиш жараёнига йўналтирилган ижодкорлик билан чамбарчас боғлиқ бўлиб, анъанавий тафаккур юритишдан фаркли равишда тафаккурнинг тезкорлиги ва эгилувчанлигида, янги ғояларни яратиш, қобилияти, шунингдек, шахс характерида хос жиҳатлар – бир қолипда фикрламасликда, ўзига хосликда, ташаббускорликда, ноаниқликка тоқат қилишда, заковатли бўлишда акс этади.

Одатда ўқувчининг креативлик қобилиятига эга бўлиши муайян муаммоларни ҳал қилишга интилиши, кичик илмий-тадқиқотларини амалга ошириши ва бу жараёна қизиқиш доираси бир хил бўлган тенгдошлар билан ўзаро ижодий ҳамкорликка эришиши муҳим аҳамиятга эга.

Ўқувчилар ўз-ўзидан ижодкор бўлиб қолмайди. Уларнинг ижодкорлик қобилиятлари маълум вақт ичида изчил ўқиб-ўрганиш, ўз устларида ишлаш орқали шакллантирилади ва у аста-секин такомиллашиб, ривожланиб боради. Ҳар қандай шахсда бўлгани каби касб-ҳунар таълими муассасалари ўқувчиларининг креативлик қобилиятига эга бўлишлари учун таълимнинг худди шу даврида пойдевор қўйилади ва касбий фаолиятни ташкил этишда изчил ривожлантириб борилади. Бунда ўқувчиларнинг ўзини ўзи ижодий фаолиятга йўналтиришлари ва бу фаолиятни самарали ташкил эта олишлари муҳим аҳамиятга эга. Шахс ижодий фаолиятни ташкил этишда муаммоли масалаларни ечиш, муаммоли вазиятларни таҳлил қилиш, шунингдек, ижод маҳсулотларини яратишга алоҳида эътибор қаратиши зарур.

Муаммоли масала ва вазиятларни ҳал қилар экан, ўқувчининг масала ечимини топишга ижодий ёндашиши унда ҳиссий-иродавий сифатларнинг ривожланишига ёрдам беради. Ўқувчи ўз олдига муаммоли масалаларни қўйиш орқали мавжуд билимлари ва ҳаётий тажрибаларига зид бўлган далиллар билан тўқнаш келади. Бунинг натижасида ўз устида ишлаш, мустақил ўқиб ўрганишга нисбатан эҳтиёж сезади.

Креатив дарслар ўқувчиларга ҳаяжон ва қизиқишни сингдиради, яъни, ўқувчиларда қизиқиш ортгани сари, улар янада кўпроқ ҳаракат қилади. Dweck (Дуэк)нинг (2006) фикрига кўра, ўқувчилар ҳаракат ва фаоллик катта ўзгаришларга олиб келмаслигига ишониш одатига эгадир; улар маълум бир потенциалга эгалиklarини билади, аммо бу ҳеч нарсани ўзгартирмаслигига ишонади; шунинг учун ҳам уларни ҳамиша ютуқлари учун эмас, балки муваффақиятсизликлари учун баҳолаш ҳавфи саналади. Аксинча, ўзлари ҳақида юқори баҳога эга бўлган ўқувчилар ўзларида кўникма ва иқтидорнинг ривожланишига ишонади. Бундай ўқувчилар одатда мураккаб ишларда фаол қатнашади ва ўзларини намоён эта олади ҳам. Борди-ю, хато қилсалар, ундан хулоса чиқариб, ўсишда давом этади. Бундай фикрлаш одатига эга ўқувчилар киришимлироқ ва креативлик кўникмасидан фойдаланишга мойил бўлади.

Креативлик ўқув-билиш ёки афзал кўриш сифатида таҳлил этилиши ҳам мумкин: баъзи ўқувчилар танқидий, таҳлилий ёки баҳоловчи фикрлашни, бошқалар эса фактларга асосланган билимларга эга бўлишни афзал кўрадилар, яна бошқалари эса табиатан креатив ва танқидий фикрлашга мойил бўлади. Шунга асосланган ҳолда ўқитувчилар ҳар бир ўқувчининг қизиқиши, қобилияти ва мойиллиги ва қолаверса уларнинг ўқув-билиш услубидан келиб чиқиб дарсларни режалаштирсалар мақсадга мувофиқ ҳисобланади (Starko A.J., 2005). Ўқитувчи ўқувчиларга яқка тартибда ёки гуруҳларда ишлаш орқали креатив, танқидий фикрлашни талаб қилувчи вазифаларни бериши мумкин. Бунда ўқувчилар ҳар икки фикрлаш тарзидан бирини танлаш имкониятига эга.

Креатив тафаккурга эга ўқувчилар:

- Бошқа ўқувчиларнинг ҳаёлларига келмаган ғояларни илгари суради.
- Ўзларини намоён этишнинг ўзига хос услубини танлайди.
- Баъзан мавзуга алоқаси бўлмаган ёки “қитмир” саволларни беради.
- Ечими очиқ қолган вазифалардан завқланади.
- Далиллардан кўра ғояларни муҳокама қилишни афзал кўради.
- Муаммо ечимини топишда ноанъанавий ёндашувни танлайди.

Шундай қилиб, креатив тафаккур инсониятга хос тафаккурнинг турларидан бири бўлиб, унинг ёрдамида воқеа, ҳодисаларнинг моҳияти ўзгача, ўзига хос кўриниш ва мазмунда талқин этилади.

Креатив тафаккурга эга бўлиш орқали шахс турли мураккаб вазиятларда муаммони осон ҳал қилиш, ундан чиқа билишни уддалайди. Қолаверса, креатив тафаккур ижтимоий субъект томонидан мавжуд билимларни ниҳоятда осон, ҳеч бир қийинчиликларсиз ўзлаштира олиш имконини беради.

Креатив фаолият бошланғич синф ўқувчиларини ҳар томонлама уйғун ривожлантиришнинг муҳим омили сифатида уларнинг ахлоқий, ақлий ва жисмоний жиҳатдан тараққий этишига хизмат қилади. Айнан ижодий фаолиятга самарали тайёрланган ўқувчилар иқтидорлиликнинг қуйидаги мезонларига жавоб беради: ақлий ривожланишнинг жадаллиги: билишга қизиқиш, кузатувчанлик, нутқ, онглилик, ностандарт фикрлаш; қизиқиш, интеллект, эмоцияларнинг эрта ихтисослашуви: математика, мусиқа, тасвирий фаолият, инженеринг, чет тилларни ўрганиш; билиш фаоллиги, ташаббускорлик, ташкилотчилик қобилияти, қатъийлик, қўйилган мақсадга эришишга интилиш; амалий фаолиятга тайёрлик ва қобилиятлилик.

Креатив жараён ўзида иккита муҳим белгини акс эттиради. Улардан бири – интуиция (зеҳн, фаҳм-фаросат), иккинчиси – интуитив фикрлаш жараёнида қўлга киритirilган натижани расмийлаштиришдир. Фақат унинг самараси анланган ва интуитив ва мантиқий фикрлаш бирлиги сифатида мантиқий фикрлаш воситасида ишлаб чиқилганлик билан тавсифланади. Ижодий жараён турли даражада инсоннинг ижтимоий ташаббускорлигининг барча кўринишлари, асосан, унинг касбий фаолияти билан боғлиқ шаклларида мутлақ ўз аксини топади.

Креатив фаолият – бу субъект фаолиятининг ўз меҳнатига (ишдан қониқиш, уни бажариш жараёнида янгиликка интилиш, муаммо ечимини топишда ижодий мотивация) муносабати ва масалани ижодий ҳал этиш (аввал ўзлаштирилган билим, кўникма ва малакаларни ҳамда фаолият усулларини янги ҳолатга мустақил кўчириш, муаммоли, маълум объектни янги функциясини кўра билиш) жараёнидир.

Креатив фаолият ўзида қуйидаги муҳим жиҳатларни акс эттиради: бир фан ва фанлар доирасида эгалланган билим ва кўникмаларни янги фаолият тажрибасига мустақил татбиқ этиш; кутилмаган вазиятдаги янги муаммони кўра билиш; объект тузилишини кўра билиш; муаммони ҳал этишда муқобилликни ҳисобга олиш; янги муаммоларнинг ечимини излаб топишни ижодий фаолиятнинг аввалдан маълум бўлган усуллари билан уйғунлаштириш; муаммоларни ҳал этишда бутунлай янгича ёндашувни қарор топтириш.

Креатив фаолият жараёни бу мустақил ўқув-билиш фаолиятининг энг юқори даражада намоён бўлиши бўлиб, у ўзгарувчан тавсифга эга билим, кўникма ва муайян ижодий фаолият тажрибаси ҳамда билишнинг ижобий мотивлари шароитида юзага келиши ҳамда шу асосда ўқувчиларнинг ижодий фаолият тажрибаларини эгаллашини кўрсатди. Бу эса, бошланғич синф ўқувчиларида ижодий билиш фаоллигини ривожлантиришни тақозо этади.

Бошланғич синф ўқувчиларининг креатив фаоллиги ўзида янги билимларни ўзлаштиришга барқарор мотивлар ва билиш жараёнига ижобий эмоционал йўналганликнинг қарор топганлиги, ўқув вазифаларини ҳал этишда одатий ўқув ҳаракати усулларини бартараф этишга интилиш, муаммо ечимини топишнинг ностандарт метод ва усулларини излаш, ўқув-билиш фаолиятидаги қатъийлик, ижодий билиш фаолиятининг натижавийлиги билан тавсифланувчи шахс хусусиятини ўзида акс эттиради.

Бошланғич синф ўқувчиларида креативликни ривожлантириш тузилмаси кўплаб компонентлардан иборат динамик тизими сифатида талқин қилинди. Мазкур тизим ўқув фаолияти жараёнида ривожланиб, қайта ташкилланиб боради. Ҳар бир таркибий қисм уларнинг ўзаро алоқадорлигини очиб беришга хизмат қилувчи ўзининг мазмунига эга. Шунингдек мазкур тузилма бошланғич синф ўқувчиларида креативликни ривожлантиришга креатив муҳит ва психологик-педагогик

хамкорлик катта таъсир кўрсатишини ҳам кўрсатиб беради. Креатив муҳит ўзида ўқувчиларнинг креативлигини ривожлантиришга таъсир кўрсатувчи микро, макро ва мегоомилларни акс эттиради. Яъни, ўқувчиларнинг креативлигига ота-оналар, ўқитувчилар, дўстлар, синф, мактаб ва у яшайдиган маҳалла таъсир кўрсатади.

Бошланғич синф ўқувчиларида креативликни ривожлантириш ўз навбатида гендер ёндашувни талаб этади.

“Гендер” атамаси 1968 йилда америкалик психолог олим Столлер томонидан илмий истеъмолга киритилган бўлиб, “жинс” маъносини билдиради. Жинсий муносабатлар илгари ҳам психологияда фаол ўрганилган бўлса-да, янги атаманинг пайдо бўлиши ижтимоий фанларда янги оқимларни юзага келтирди. “Гендер тарихи”, “Гендер психологияси”, “Фалсафанинг гендер томонлари”, “Гендер антропологияси”, “Гендер социологияси”, кейинчалик эса “Гендер педагогикаси” каби фан тармоқлари шаклланди. “Гендер” тушунчаси, аввало, эркак ва аёл, ўғил ва қиз болалар муносабатларининг ижтимоий-психологик ҳамда педагогик томонларини қамраб олади. Мазкур тушунча янги ижтимоий қарашлар ва маданиятга боғлиқдир.

Адабиётларда гендер тушунчасининг бир неча хил талқини мавжуд. Жумладан, файласуфлар уни қуйидагича тавсифлайдилар: “Гендер” инглизча сўз бўлиб, жинсга мансубликнинг ижтимоий жиҳатлари маъносини англатади.... Бу тушунча эркаклар ва аёллар ўртасида нафақат биологик фарқни, балки жамиятнинг жинсий тақсимотида ижтимоий ва маданий тавсифларнинг бутун мажмуини ҳисобга олади. Эркаклар ва аёлларга тегишли ижтимоий боғлиқлик, хулқ-атвор ва қутилган натижаларни ифодалайди”. Социологлар эса, гендер тушунчасига қуйидагича ёндашадилар: “Гендер” ижтимоий, биологик ҳолат бўлиб, эркак ва аёлнинг жинсий муносабатлари мажмуаси ҳисобланади”. Психологлар ҳам гендер тушунчасига ўзига хос тарзда ёндашганлар: “Психиканинг гендер асослари жинс ва у билан боғлиқ ижтимоий стереотиплар, шахснинг психологик кўринишидир”. Олимлар орасида бу хусусиятларнинг қайси бири туғма, қайси бири эса таълим ва тарбия жараёнида ривожланганлиги тўғрисида кескин мунозаралар бормоқда. Ўғил ва қиз болаларнинг ҳар бир халқ маданиятида ҳар хил тарбияланиши туфайли, улар мактабга келган даврдан бошлаб жинсларнинг психологик фарқлари маълум бўлади. Бу фарқлар орасида психологлар (А.Е.Тарас, 2002) қизлар ўғил болалардан математик ва визуал қобилиятлари билан устунроқ деб таъкидлашади. Ўғил болаларда қизларга қараганда ўзига ишонч ҳисси кучлироқдир. Қиз болалар бир хилликка асосланган қизиқарсиз фаолиятни енгилроқ қабул қилишади. Ўзгарувчан муҳитга тез мослашишади. Ўғил болалар ҳар бир ҳолатни умумий тарзда баҳолашса, қизлар яхшилаб текшириб, ўрганиб, кейин унга баҳо беришади”. Педагогик маънода гендер – ўғил ва қиз болаларнинг мураккаб таълимий социомаданий бирлиги бўлиб, уларнинг хатти-харакати, менталитети ва эмоционал хусусиятлари, ўқув фаолиятидаги ўзаро тенг ва фарқли жиҳатларини ўз ичига олади.

Таълим-тарбия тизимида “гендер” тушунчаси фақат қизларга тааллуқли эмас, чунки у ўз хусусиятига кўра ўғил ва қиз болалар орасидаги муносабатларни тавсифлаб беради. Мазкур тушунча таълим жараёнида ўғил ва қиз болаларнинг жинсий мансублигига асосланиб тақсимланган ўқув фаолиятининг бажарилишини ифодалайди. Педагогикада бундай ёндашувнинг қарор топиши ўғил ва қиз болаларга истикболда – микросоциумда ижтимоий-иқтисодий, маънавий-ахлоқий жиҳатдан ўзлигини намоён қилиш имконини берадиган кўникма ва малакаларни шакллантиришдан иборатдир. Гендер педагогикасига оид тадқиқотлар ўғил ва қиз болаларга келажакда ижтимоий ҳаётда эркак ва аёл сифатида қандай мавқени эгаллаш лозимлигини ўргатишга йўналтирилиши керак.

Бугунги кунда педагогика фанида эришилаётган энг муҳим ютуқлардан бири гендер тенглик ва фарқлар асосида таълим бериш имкониятларининг очилаётганлигидир. Бу ходиса таълимни гуманитарлаштириш нуқтаи назаридан ҳам алоҳида қимматга эга.

Гендер атамаси ўғил ва қиз болалар орасидаги фарқ тушунчасини англатади. Мазкур сўзнинг ижтимоий маъноси эса аксарият ҳолларда ўғил ва қиз болаларнинг анатомик фарқларини ифодалайди.

Антрополог Маргарет Мид гендер фарқлар ва ўхшашликларнинг биологик эмас, балки ижтимоий, психологик ҳамда педагогик жиҳатдан ҳисобга олиниши лозимлигини таъкидлаб келмоқда. Гендер фарқлар ва ўхшашликларнинг бутун тавсифи таълим жараёнида ўзгариб, ривожланиб боради. Уни ўзгартирувчи асосий восита тарбияланувчиларнинг жинсига мос равишда дифференциациялаштирилган ақлий ҳамда жисмоний меҳнатдир. Ижтимоий-педагогик омиллар сифатида тарбияланувчининг тоифаси, ёши эътироф этилмоқда. Гендер фарқлар ва ўхшашликларни ҳисобга олган ҳолда ташкил этиладиган таълим жараёнида тарбияланувчининг ижтимоий тажрибаси аниқ ҳисобга олиниши лозим.

Гендерни белгилашга нисбатан мавжуд ёндашувлар ва нуқтаи назарларнинг хилма-хиллигига қарамай, иккита концепцияни ажратиб кўрсатиш мумкин. Бу концепциялар қуйидагилардан иборат:

- 1) гендернинг ижтимоий тузилиши назарияси;
- 2) гендер тизими назарияси.

Гендерга ижтимоий жиҳатдан бўлган ёндашув қуйидагилардан иборат бўлади: биологик нуқтаи назардан жинс муайян жамиятда қарор топган жинсга хос бўлган вазифалар ва ўғил ҳамда қиз болаларнинг ўзига хос хатти-ҳаракатлари, ўзаро ҳамкорлигининг ижтимоий меъёрлари билан боғлиқ бўлган турли-туман кўринишлари. Ўғил ва қиз болаларнинг ўзаро ҳамкорлиги тушунчаси И.Гоффман томонидан киритилган бўлиб, ўғил ва қиз болаларнинг маънавий-маданий қиёфаларини ифодалайди. Ушбу ёндашувга мувофиқ равишда гендер муайян жамиятда қарор топган ижтимоий муносабатларнинг ўлчови сифатида намоён бўлади.

Таъкидлаш лозимки, гендер муносабатлар таҳлили моҳиятан жамиятнинг иқтисодий, ижтимоий, сиёсий, маънавий, маърифий соҳалардаги жинслараро муносабатларининг аниқ манзарасини ифодалайди.

Гендер фарқлар билан бир қаторда гендер ўхшашликларни ҳам ҳисобга олган ҳолда таълим-тарбия жараёнини ташкил этиш муҳим аҳамиятга эга.

Гендер ўхшашлик – ўғил ва қиз болалар орасидаги ақлий-интеллектуал, маданий, маънавий, ижтимоий ўхшашликни ифодалайди. Қиз ва ўғил болалар орасидаги ўхшашлик уларнинг ўзаро ҳамкорлиги жараёнида вужудга келадиган умумий хусусиятларнинг педагогик-психологик интериоризациясига хизмат қилади. Тадқиқотлар шуни кўрсатадики, гендер жинсга боғлиқ эмас, балки таълим-тарбия, ижтимоий муҳит ёрдамида вужудга келадиган ўхшашликларга боғлиқ.

Гендер фарқлар шуни ифодалайдики, унда биологик ўзига хослик ижтимоий-педагогик моҳият касб этади. Бу эса, ўз навбатида, тарбияланувчиларни ижтимоий-педагогик таснифлаш воситаси бўлиб хизмат қилади. Ривожланган жамиятларда анатомик жинс гендернинг асоси сифатида эътироф этилади.

Гендер соҳасидаги тадқиқотларда бир жинснинг иккинчи жинсга нисбатан иерархияси, етакчилиги ва ҳукмронлигидан воз кечиш ғояси ифодаланиши лозим. Акс ҳолда, жинслараро тенглик ва ўзига хослик педагогик жиҳатдан таъминланиши керак. Бугунги кунга келиб шу нарса тан олинганки, ҳеч қандай бошқа тадқиқот ва таълим стратегиялари Европада, жумладан Америкада академик таълим тузилмаларининг ўзгаришига бу қадар кучли таъсир кўрсата олмаган.

Болаларда гендер ўхшашлик 7 ёшда намоён бўлади. Мутахассислар, айниқса, ўқув дастурлари

ва адабиётларнинг муаллифлари буни албатта ҳисобга олишлари лозим. К.Миллет бир ярим ёшдан бошлаб болада гендер мансублик намоён бўла бошлайди, деган ғояни илгари суради. Бу эса гендер мансублик элементларини пассив тарзда онгсиз ўзлаштириш механизмлари билан боғлиқдир, бироқ шу даврдан бошлаб болада ўзлик, яъни жинсий мансубликка асосланган “мен” қарор топа бошлайди. Боланинг хатти-ҳаракатлари, ўғил ва қиз боланинг ўзига хослиги устувор тушунчалар асосида шакллана бошлайди.

Таълимда гендер тенглик тамойилларининг ўйин машғулоти ва эркин фаолият кўрсатиш муҳитида амалга оширилиши таъминланади. Бунда ўзаро ҳурмат ва мулоқимлик устуворлик қилади. Тарбиячи ва тарбияланувчилар ўзаро ҳамкорликда ўзгаришларни режалаштирадилар, муваффақиятларни назорат қилиб рағбатлантирадилар, мавжуд муаммоларни муҳокама қилиб, уларни ҳал этиш чораларини излайдилар. Шунинг учун ҳам таълим жараёни очиклик, мослашувчанлик, илғор тажрибалардан фойдаланиш ва муқобил ечимларни излашни тақозо этади. Бу эса танқидий фикрлаш, ижод эркинлиги ва инсоний сифатларни қадрлашга ундайди.

Ота-оналар томонидан бошланган ўғил ва қиз болаларни ижтимоий шакллантириш жараёнини, уларга хос бўлган фаолият тўртини қарор топтириш мактабда, биринчи навбатда, меҳнат дарсларида давом эттирилади.

Тарбияланувчиларда гендер тенглик ва фарқлар асосида таълим-тарбия беришда тарбиячининг шахсий намунаси, нутқи, хатти-ҳаракатлари алоҳида аҳамиятга эга. Тарбияланувчилар гендернинг турли шакллари тўғрисидаги маълумотга эга бўлишлари учун мақсадга мувофиқ келадиган ахборот муҳити яратилиши зарур. Ўқув жараёнида гендер тенглик ва фарқларни ҳисобга олган ҳолда интерфаол таълим методларини қўллаш, кўрғазмалар, стендлар, плакатлар, аудио ҳамда видеовизуал воситалардан фойдаланиш имконини берадиган таълим муҳитини яратиш лозим.

Ўғил ва қизларга хос хислатлар шаклланишида ўқув жараёни муҳим аҳамиятга эга. Аниқланишича, боғча тарбиячилари ўғил болалар нутқи ва фикрини қизларникига нисбатан кўпроқ рағбатлантираётган эканлар. Ҳатто боғча тарбиячилари қиз бола шикоятига кўра ўғил болалар арзига кўпроқ қулоқ тутадилар. Бунинг натижасида қизлар ижтимоий фаоллик зарурлигини ўғил болаларга нисбатан тезроқ англаб етадилар.

Бошланғич синф ўқувчиларида гендер маданиятни шакллантириш муҳим аҳамиятга эга бўлиб, боланинг катта кишилар, бошқа жинс вакиллари билан муносабатларида қарор топади. Шахслараро муносабатларга киришиш, мазкур жараёнда ўзининг ўрнини билиш ўғил ва қиз болаларда индивидуалликнинг турли соҳаларини ривожлантиришда муҳим роль ўйнайди ва уларнинг гендер ижобий ёки салбий гендер ижтимоийлашуви учун шарт-шароит яратади.

Вақт меъёрларига риоя қилиш. Таълимга гендер ёндашувда тарбиячи ва ота-оналар ҳаракатининг бирлиги муҳим аҳамият касб этади. Мазкур қоида оила билан ўзаро биргаликдаги фаолият таълим ва тарбиянинг мақсад, вазифаларига мос равишда болаларга талаб ва ҳурматнинг бирлиги, бола ҳуқуқларини ҳурмат қилишни талаб этади.

Бошланғич синф ўқувчиларида креативликни ривожлантиришнинг мотивацион-эмоционал, когнитив-фаолиятга доир, креатив компонентлари ҳар бири бўйича баҳолаш мезонлари ишлаб чиқилди. Мотивацион-эмоционал компонент “Уйлар” методикасининг адаптив вариантини ишлаб чиқиш орқали ташхис этилди. Мезон сифатида қизиқиш, фаолиятга эмоционал-қадриятли муносабат белгиланди. Когнитив-фаолиятга доир компонентга доир фикрнинг тезлиги, образларнинг “ишлаб чиқилганлиги” мезонларини текшириш учун Е.Торренснинг новербал батарея методикасидан фойдаланилди.



Хулоса қилиб шуни айтиш мумкинки, бошланғич таълим жараёнида ўқувчиларнинг ижодий фаолиятини ташкил этиш учун турли шарт-шароитларларни яратиш муҳим аҳамият касб этади. Бунинг учун таълим талабларини аниқлаш ва шу талаблар асосида унинг устувор қўналишларини изланувчи таълим, муаммоли вазиятлар яратиш ва таълимга технологик ёндашув асосида ташкил этилиши ўқувчилар ижодий фаолиятини ташкил этишнинг самарадорлигига замин тайёрлайди.

#### ФЙДАЛАНИЛГАН АДАБИЁТЛАР РУЙХАТИ

1. Ўзбекистон Республикаси Президентининг 2018 йил 5 сентябрдаги “Халқ таълими тизимига бошқарувнинг янги тамойилларини жорий этиш чора-тадбирлари тўғрисида”ги [ПҚ-3931](#)-сон Қарори.
2. Мирзиёев Ш.М. Буюк келажакимизни мард ва олижаноб халқимиз билан бирга қураимиз. – Т.: Ўзбекистон, 2017. – 488 б.
3. Мурадова Д.Д. Педагогические основы развития креативного мышления учащихся в процессе обучения гуманитарным дисциплинам (7-8 классы). – Автореферат диссертации канд.пед.наук. – Т., 2006. – 24 с.
4. Муслимов Н.А. Касб таълими ўқитувчисини касбий шакллантиришнинг назарий-методик асослари: Пед. фан. док. ... дисс. – Т., 2007. – 315 б.
5. Муслимов Н.А., Уразова М.Б., Эшпулатов Ш.Н. Касб таълими ўқитувчиларининг касбий компетентлигини шакллантириш технологияси. – Тошкент: Fan va texnologiya, 2013. – 160 б.
6. Нажмиддинова Г.Н. Бошланғич синф ўқувчилари ўқув-билув фаолиятини шакллантиришнинг дидактик асослари. 13.00.01. Пед. фан. номз. дисс... - Т.: 2006.- 139 б.
7. Назарова Х.П. Бошланғич синф ўқувчиларининг коммуникатив саводхонлигини таъминлашнинг дидактик асослари. Пед. фан. номз. илмий даражасини олиш учун ёзилган диссертация. – Т.: 1999. –245 б.
8. Николаева Е.И. Психология детского творчества [Текст]/ Е.И. Николаева. – СПб: Речь. – 220с.
9. Нишонова З.Т. Мустақил ижодий фикрлашни шакллантиришнинг психологик асослари: Псих.фан док. ... дис. – Т., 2005.– 391 б.
10. Никитина И.П. Философия искусства[Текст]: учебное пособие / И.П. Никитина. – М.: Омега-Л,2008. – 560с.
11. Нуржанова Р. Бошланғич таълим мазмунини прогностика қилишнинг педагогик омиллари. Пед. фан. номз. илмий даражасини олиш учун ёзилган диссертация. – Т.: 2006. –118 б.
12. Torrance E.P. The nature of creativity as manifest in the testing // R.Sternberg, T.Tardis (eds.). The nature of creativity. Cambridge: Cambr. Press, 1998. P. 43-75.
13. Dweck, C. (2006). Mindset: The new psychology of success. New York, NY: Random House.
14. Starko A. J. (2005). Creativity in the classroom: Schools of curious delight. Mahwah, NJ: Lawrence Erlbaum Associates, Inc.

# МАКТАВ О‘QUVCHILARIDA KASBIY TANLOVNI SHAKLLANTIRISHNING PSIXOLOGIK VA IJTIMOIIY DETERMINANTLARI

*PSYCHOLOGICAL AND SOCIAL DETERMINANTS OF THE FORMATION OF PROFESSIONAL CHOICE IN SCHOOLCHILDREN*

**ПСИХОЛОГИЧЕСКИЕ И СОЦИАЛЬНЫЕ ДЕТЕРМИНАНТЫ ФОРМИРОВАНИЯ ПРОФЕССИОНАЛЬНОГО ВЫБОРА У ШКОЛЬНИКОВ**

**Abdulmadjidova Mahdiyona Dilmurodjon qizi.**

**kafedra si o‘qituvchisi**

**ADU 2-bosqich tayanch doktoranti,**

**ADPI “Pedagogika va Psixologiya”**

**<https://orcid.org/0009-0005-2065-7362>**

**[maxdiyonaabdulmadjidova@gmail.com](mailto:maxdiyonaabdulmadjidova@gmail.com)**

**Annotatsiya:** Ushbu maqolada o‘quvchilarni kasb-hunarga yo‘naltirish ularni kasbiy tanlovi va kasbiy tanlovdagi psixologik va ijtimoiy determinantlari haqida ilmiy fikr va mulohazalar bildirilgan. Kasb-hunar - insonning hayotida muhim o‘rinni egallaydi. Har bir yosh avlodni kasbga yo‘naltirish ishlarini to‘g‘ri tashkil etish uning hayotda o‘z o‘rnini topish uchun asosiy poydevor bo‘lib xizmat qiladi. Kasbiy tanlovda o‘quvchilarning qiziqishlari, intilishlari va hozirgi kunda imkoniyatlari ham xisobga olinadi. Kasbiy tanlov shakllantirishning psixologik determinantlari bilan bir qatorda ijtimoiy determinantlari hozirgi kundagi ijtimoiy talablardan kelib chiqib paydo bo‘lmoqda. Psixologik determinantlar – bu shaxsning kasbiy jarayoniga ta’sir ko‘rsatadigan ichki va tashqi omillarni anglatadi. Bu omillar shaxsning kasbiy tanlovini shakllantiradi va ularning o‘zaro ta’siri individual kasbiy yo‘nalishni belgilaydi. Ijtimoiy determinantlar – bu shaxsning kasb tanlashiga ta’sir ko‘rsatuvchi tashqi omillar bo‘lib, ijtimoiy munosabatla, madaniy va iqtisodiy sharoitlar, ijtimoiy guruhlar, hamda boshqa ijtimoiy factor orqali shakllanadi.

**Kalit so‘z:** kasbiy tanlov, kasbiy shakllanish, determinantlar, motiv, qiziqish, qobiliyat.

**Annotation:** This article presents scientific opinions and reflections on the psychological and social determinants of students ‘ professional orientation in their professional choice and professional choice. Profession-occupies an important place in a person’s life. The correct Organization of the work of professional orientation of each younger generation serves as the main foundation for finding its place in life. In the professional competition, the interests, aspirations and opportunities of students are also noted. Along with the psychological determinants of the formation of professional choice, social determinants are emerging from the social demands of the present day. Psychological determinants refer to internal and external factors that affect the professional process of an individual. These factors form the professional choice of the individual, and their interaction determines the individual professional orientation. Social determinants are external factors that influence an individual’s choice of profession and are formed through social attitudes, cultural and economic conditions, social groups, as well as other social factors.

**Keyword:** professional choice, professional formation, determinants, motive, interest, ability.

**Аннотация:** В этой статье профессиональная ориентация студентов изложены научные взгляды и размышления об их профессиональном выборе, а также о психологических и социальных детерминантах профессионального выбора. Профессия-занимает важное место в жизни человека. Правильная организация работы по профориентации каждого подрастающего поколения служит основополагающим фундаментом для обретения им места в жизни. При выборе профессии также учитываются интересы, стремления и возможности учащихся в настоящее время. Наряду с психологическими детерминантами формирования профессионального выбора появляются социальные детерминанты, вытекающие из современных социальных требований. Психологические детерминанты относятся к внутренним и внешним факторам, влияющим на профессиональный процесс человека. Эти факторы формируют профессиональный выбор человека, а их взаимодействие определяет индивидуальную профессиональную направленность. Социальные детерминанты – это внешние факторы, влияющие на выбор профессии человеком и формируемые социальными установками, культурными и экономическими условиями, социальными группами, а также другим социальным фактором.

**Ключевое слово:** профессиональный выбор, профессиональное становление, детерминанты, мотив, интерес, способности.

### **Kirish**

Bugungi kunda jahonda o'quvchilarni kasbga yo'naltirish ularni yetuk kadr bo'lib yetishishi, uning ijtimoiy hayotdagi mavqeiini samarali olib borish ishlari muhim tashkil etilmoqda. Hozirgi fan texnikaning jadal rivojlanishi oqibatida turli kasblarga bo'lgan talab kuchayib bormoqda. Qayidir davrda talab kuchli bo'lgan kasb o'rini yangi zamonaviy kasblar egallamoqda.

Bu hususida prezidentimiz ham yoshlarni ilm fan va texnikaga doir kasblarni egallashlari, ilmiy salohiyatga ega bo'lishlari uchun bir qancha ustuvor qonun va qarorlar ishlab chiqilmoqda. Zero Sh. M. Mirziyoyev "...o'g'il-qizlarimizni mehnat bozorida talab yuqori bo'lgan zamonaviy kasb-hunarlariga o'rgatish, ularda tadbirkorlik ko'nikmalari va mehnatsevarlik fazilatlarini shakllantirish hamda tashabbuslarini ro'yobga chiqarish, ish va uy-joy bilan ta'minlashga ustuvor ahamiyat qaratamiz"[1.6-bet.] – degan fikrlari bunga yorqin misol bo'ladi.

Kasbiy tanlov – shaxsning kelajakdagi kasbini belgilash jarayoni bo'lib, bu jarayon o'quvchilarni ijtimoiy va psixologik omillar orqali shakllantiriladi. Ushbu tanlov nafaqat o'quvchining qiziqishlari va qobiliyatlariga, balki oilaviy, jamiyat, ta'lim tizimi va mehnat bozori talablariga ham bog'liq. Maqolada kasbiy tanlovni shakllantirishda o'quvchilarga ta'sir qiluvchi psixologik va ijtimoiy determinantlar yoritiladi.

**Adabiyotlar tahlili:** Adabiyotlar tahlil qilinganda maktab o'quvchilarida kasbiy tanlovni shakllantirishning psixologik va ijtimoiy determinantlarini o'rganish xalqaro miqyosda ham, MDH davlatlari va O'zbekistonda ham keng tadqiq etilgan.

Xalqaro miqyosda kasbiy tanlovni shakllantirish bo'yicha tadqiqotlar asosan AQSh va Yevropa davlatlarida olib borilgan. Ushbu tadqiqotlarda kasb tanloviga ta'sir etuvchi shaxsiy omillar, oila, atrof-muhit va ta'lim tizimi kabi determinantlar ko'rib chiqiladi. M. Savickas, J. Holland kabi olimlar kasbiy tanlovni aniqlashga yordam beruvchi nazariy modellarni ishlab chiqqan bo'lib, ular kasbiy qiziqish va shaxsiy xususiyatlarning o'zaro bog'liqligini o'rganishgan. Hollandning kasbiy shaxsiylik nazariyasi, masalan, o'quvchilar kasbiy yo'nalishni shaxsiy xususiyatlar bilan moslashtirish muhimligini asoslab beradi.

MDH davlatlari orasida Rossiya va Qozog'iston olimlari tomonidan olib borilgan tadqiqotlar ahamiyatlidir.

Rossiyada A. G. Asmolov, I. S. Kon va A. A. Derkach kabi olimlar kasbiy tanlovning psixologik va ijtimoiy asoslarini tadqiq qilgan. Bu tadqiqotlarda o'quvchilarning kasbiy moyilligini shakllantirishda milliy an'analarning ahamiyati, oilaviy qadriyatlar, shuningdek, o'qituvchi va ota-onalarning roli ta'kidlangan.

O'zbekistonda bu mavzuda ilmiy tadqiqotlar hali rivojlanish bosqichida bo'lsa-da, ko'plab o'zbek olimlari, jumladan, T. Sh. Qosimov, O. N. Mamatov, va Z. A. Inog'omova singari mutaxassislar o'quvchilarda kasbiy tanlovni shakllantirishning ijtimoiy va psixologik tomonlarini o'rganib kelmoqdalar. Ular, asosan, O'zbekiston sharoitida oilaning, milliy qadriyatlarning va ta'lim muassasalari tomonidan ko'rsatiladigan kasb tanlashga oid maslahatlar va dasturlarning ahamiyatini tadqiq qilishgan. Shu bilan birga, kasbiy yo'nalishni shakllantirishda ota-onalarning roliga alohida e'tibor beriladi.

Umuman olganda, xalqaro va MDH doirasidagi tadqiqotlar kasbiy tanlovga ta'sir etuvchi omillarni chuqur o'rgangan bo'lib, bu sohadagi ilmiy tadqiqotlar O'zbekistonda ham rivojlanayotganligini ko'rsatadi.

**Natijalar tahlili:** Andijon shahardagi 35-davlat ixtisoslashtirilgan maktabi va 8-umumta'lim maktabi 10-11-sinf o'quvchilarida kasbiy tanlov determinantlarini aniqlash maqsadida Differentsial diagnostik so'rovnoma / DDS (E.A.Klimov), Kasbiy moyilliklar so'rovnomasi (G.V.Rezapkina tomonidan o'zgartirilgan L. Yovayshining kasbiy moyilliklar so'rovnomasi), O'quvchilarining o'z – o'zini baholash uslubi (A. G. Kovalev), So'rovnoma: o'quvchilarning manfaatlari va niyatlari yo'nalishini aniqlash bo'yicha (muallifning maxsus anketasi), Test - "Kasb tanlash motivlari" (Muallif S.S. Grunshpun), So'rovnoma "Siz kasb tanlashga tayyormisiz?" – kasb tanlashga tayyorligini aniqlash va baholash metodlari o'tkazildi. Ushbu metodlar orqali maktab o'quvchilarni turli kasbiy tanlov determinantlari aniqlandi. Kasbiy tanlovni shakllantirishda psixologik determinantlar. 1. Qobiliyat va qiziqishlar: Kasbiy tanlovni shakllantirishda o'quvchilarning individual qobiliyatlari va qiziqishlari muhim rol o'ynaydi. Bu qobiliyatlar kognitiv ko'nikmalar, texnik yoki ijodiy qobiliyatlar bo'lishi mumkin. Masalan, matematik qobiliyatlar kuchli bo'lgan o'quvchilar odatda muhandislik yoki informatika sohasiga qiziqadi. 2. Motivatsiya: O'quvchining o'zini rivojlantirish va ma'lum bir sohaga erishishga bo'lgan motivatsiyasi kasbiy tanlovda muhim omillardan biridir. Motivatsiya ichki va tashqi manbalar orqali shakllanadi. Ichki motivatsiya qiziqish va kasbga bo'lgan muhabbatdan kelib chiqsa, tashqi motivatsiya ko'pincha jamiyat va oilaviy bosimlar orqali yuzaga keladi. 3. Shaxsning o'zini anglash darajasi: Kasbiy tanlovda o'quvchilarning o'z imkoniyatlari va maqsadlarini to'g'ri baholash qobiliyati katta ahamiyatga ega. Shaxsning o'zini anglash darajasi kam bo'lsa, u noto'g'ri kasb tanlashi mumkin, bu esa keyinchalik hayotda qoniqarsiz natijalarga olib kelishi mumkin.

Kasbiy tanlovni shakllantirishda ijtimoiy determinantlar. 1. Oila va atrof-muhit: Ota-onalar, aka-uka yoki opa-singillar, va boshqa yaqinlar o'quvchilarning kasbiy tanlovlariga katta ta'sir ko'rsatishi mumkin. Ota-onalar ko'pincha o'z kasbiy tajribalari va qadriyatlarini orqali bolalarining tanloviga yo'nalish beradilar. Masalan, ko'pincha tibbiyot yoki huquq sohasida ishlaydigan oilalarning farzandlari ham shu yo'nalishlarga qiziqadi.

2. Maktab tizimi va pedagogik yordam: Ta'lim muassasalarining kasbiy yo'naltirish xizmatlari va psixologik maslahatlari o'quvchilarning to'g'ri kasb tanlashiga yordam beradi. Maktabdagi o'qituvchilar va psixologlarning o'quvchilarga kasb tanlashda taqdim etadigan ma'lumot va ko'rsatmalari ularning tanloviga bevosita ta'sir qiladi.

3. Ijtimoiy me'yorlar va stereotiplar: Ijtimoiy stereotiplar va kasblar haqidagi ijtimoiy me'yorlar ham o'quvchilarning tanloviga ta'sir qiladi. Masalan, ayrim kasblar "erkaklar kasbi" yoki "ayollar kasbi" sifatida qabul qilinishi o'quvchilarning tanlov imkoniyatlarini cheklashi mumkin. Ushbu stereotiplarni yengib o'tish uchun gender tengligi haqida ma'lumotlar berilishi kerak.

**Xulosa** qilib aytadigan bo'lsak maktab o'quvchilarida kasbiy tanlovni shakllantirish ko'plab psixologik va ijtimoiy omillar bilan chambarchas bog'liq. O'quvchilarning shaxsiy qobiliyatlari va qiziqishlaridan

tortib, oilaviy va ijtimoiy bosimlar, ta'lim tizimi va mehnat bozori talablariga qadar ko'plab omillar ularning tanloviga ta'sir ko'rsatadi. "...birinchi navbatda, e'tiborni Yangi O'zbekiston uchun eng katta investitsiya bo'lgan ta'limni qo'llab-quvvatlashga qaratamiz. "Najot – ta'limda, najot – tarbiyada, najot – bilimda. Chunki, barcha ezgu maqsadlarga bilim va tarbiya tufayli erishiladi..."[2.] Shuning uchun, maktab va oila o'rtasidagi hamkorlik va psixologik yordam, o'quvchilarga o'z qobiliyatlariga mos kasb tanlashda yordam berish uchun muhimdir.

### **Adabiyotlar ro'yhati.**

1. O'zbekiston Respublikasi Prezidenti SHavkat Mirziyoyevning Oliy Majlisga Murojaatnomasi. 2020 yil 29 dekabr 5-6 bet.
2. O'zbekiston Respublikasi Prezidentining 08.10.2019 Y.PF-5847-son "O'zbekiston Respublikasi oliy ta'lim tizimini 2030-yilgacha rivojlantirish konsepsiyasini tasdiqlash to'g'risida" gi Farmoni.
3. Abdulmadjidova, M., & Ismatillayeva, I. (2024). ILK O 'SPIRINLIK DAVRIDA KASBIY TANLOV MUAMMOSI. *Universal xalqaro ilmiy jurnal*, 1(4), 520-521.
4. Abdullayeva, S. H. A. S. H., & Abdulmadjidova, M. A. M. (2024). BO 'LG 'USI PEDAGOGLARNING KASBIY KOMPITENTLIGINI TAKOMILLASHTIRISHNING IJTIMOY PSIXOLOGIK JIHATLARI. *Universal xalqaro ilmiy jurnal*, 1(4), 315-318.
5. Abdulmadjidova, M., & Umaraliyeva, N. (2024). GLOBALLASHUVDAVRIDA INTERNETNING YOSHLAR ONGIGA TA'SIRI. *Universal xalqaro ilmiy jurnal*, 1(4), 665-666.
6. Abdulmadjidova, M., & Ro'ziyeva, N. (2024). OILADAGI NIZOLI VAZIYATLARNI BOLA PSIXIKASIGA TASIR. *Universal xalqaro ilmiy jurnal*, 1(4), 588-590.

# DIGITAL EDUCATION AND ISLAMIC ETHICS IN THE ERA OF VIRTUAL SCREEN CIVILIZATION: A LITERATURE REVIEW

**Dr. Ahmet Alkan**

[bilgi.ahmetalkan@gmail.com](mailto:bilgi.ahmetalkan@gmail.com)

## **Abstract**

This study explores the incorporation of Islamic ethical principles into digital education methodologies amidst the swiftly evolving era of the “virtual screen civilization.” While the digital revolution has ushered in new educational opportunities, there has been an insufficient focus on ethical issues and value-based frameworks during this transition. Islamic ethics, encompassing values such as truthfulness, justice, and privacy, offer valuable guidance in the domain of digital learning. The objective of this research is to assess the relevance of these values within digital education contexts. To accomplish this, a literature review methodology was employed to scrutinize existing academic research on digital education, virtual reality, digital ethics, and Islamic principles. The study includes a thorough review of scholarly articles published from 2000 to 2023. Data analysis was performed using content analysis techniques, with a particular focus on the applicability of Islamic values in digital educational settings and the ethical challenges faced. The findings indicate that digital education environments pose significant challenges, particularly concerning privacy, data security, and ethical responsibilities. Nevertheless, Islamic ethical principles can offer solutions to these challenges. Specifically, within the educational sphere, Islamic values such as justice and the protection of privacy on online platforms can provide moral direction. Additionally, the literature underscores that virtual reality technologies can serve as an effective tool for teaching ethics and values. In conclusion, integrating Islamic ethical principles into digital education practices establishes a robust framework for addressing ethical concerns and improving student engagement and academic performance. Future research is encouraged to further investigate this area and examine how ethical frameworks can be effectively incorporated into digital education platforms.

**Key words:** Digital education, Virtual reality, Virtual screen civilization, Islamic ethics, Privacy and data security

## **INTRODUCTION**

Recent advancements in information and communication technologies have significantly accelerated the digital revolution, leading to transformative changes in contemporary education systems. Education has swiftly transitioned from traditional classroom methods to digital platforms, profoundly impacting teaching and learning styles (Alkan, 2024). This new era, characterized as the “virtual screen civilization,” has fundamentally altered educational processes, content delivery, and interactions between students and teachers. Education is no longer confined to physical locations; it has become universally accessible at any time through online platforms (Macpherson & Keppell, 1998). However, this technological shift is not merely a technical advancement; it has introduced new ethical responsibilities, value-oriented approaches, and moral considerations within education. Yin (2022) highlights that prevalent ethical issues in digital educa-

tion revolve around personal data security, privacy protection, equitable distribution of digital content, and the accurate management of information. Particularly, concerns such as the breach of student privacy and digital surveillance present significant ethical challenges regarding the safeguarding of personal data. While face-to-face interactions in traditional classrooms generally ensure greater security of personal information, maintaining this security in digital environments has become increasingly complex. Moreover, the risk of data misuse by third parties or its commercial exploitation raises critical ethical issues in digital education.

Islamic ethical values can serve as a valuable guide in digital education contexts. Islamic ethics, grounded in principles such as individual responsibility, honesty, justice, and privacy, not only govern personal conduct but also inform social and public interactions. Rosales (2020) asserts that these values necessitate fair and responsible behavior from both educators and learners. The principle of justice underscores the importance of equitable access to information in digital education, while the principle of honesty entails the obligation to maintain the accuracy and reliability of digital content. Education, from an Islamic perspective, is not solely about knowledge transfer but also encompasses ethical and moral development. Thus, safeguarding these values on digital platforms is crucial.

Privacy in digital education is also a pressing concern. Islamic teachings place a high value on individual privacy, a principle that must be upheld in digital contexts. As students' personal data is stored on digital platforms, protecting this information and preventing unauthorized access is imperative. Paszkiewicz et al. (2021) argue that the misuse of student data obtained through technological means presents a stark contradiction to Islamic values. Furthermore, the principle of justice in digital education mandates that education be accessible to all. Islam supports the notion that access to information is a fundamental right, and any restrictions or obstructions to this right can result in injustice. Wang (2021) emphasizes the need for digital platforms to provide equal opportunities and ensure fairness in education. Aligning digital platforms with Islamic ethical values, which promote fairness and honesty, is thus essential.

### 1. Literature Summary

The incorporation of digital technologies into education significantly impacts student motivation, engagement, and learning outcomes. Advanced tools such as virtual reality (VR), augmented reality (AR), and digital learning platforms enhance the effectiveness, accessibility, and interactivity of the learning experience, thereby boosting student interest and involvement (Yu-Che & Yi-Ru, 2019). These technologies address the limitations of traditional educational methods, particularly by facilitating the understanding of complex subjects.

Virtual reality (VR) technology is particularly notable for its ability to help students grasp abstract concepts and enhance the learning process (Macpherson & Keppell, 1998). Paszkiewicz et al. (2021) have highlighted that integrating VR technologies into educational contexts, especially within the framework of Industry 4.0, boosts student engagement and improves educational outcomes (Paszkiewicz et al., 2021; Alkan & Nazarova, 2024). Digital platforms offer flexible access to educational resources and promote a student-centered approach to learning.

Despite these advancements, the ethical dimensions of digital education remain underexplored. Key ethical concerns include data security, student privacy, and equitable access to information (Wang, 2021). As digital platforms proliferate, safeguarding student data and addressing ethical responsibilities related to this data have become increasingly critical (Azevich, 2019).

The principles of justice and equality are also pivotal in digital education. Rosales (2020) argues that ensuring equal educational opportunities is an ethical imperative to guarantee that all students have fair access to information. While the digital divide may exacerbate these inequalities, digital platforms possess significant potential to promote educational equity (Bertuzzi & Chiarella, 2018).

Research on structuring digital education according to Islamic ethical values is still limited. Islamic

education is grounded in ethical principles that highlight individual responsibilities and contributions to society (Yin, 2022). A framework incorporating Islamic values could guide critical areas such as equitable information distribution, data security, and privacy in digital education. Graaff (2008) underscores the importance of fostering value-based learning to enhance student motivation in virtual environments. Consequently, integrating value-based approaches with digital education opportunities can lead to a more just and ethical educational system. Islamic ethical principles have the potential to contribute to a more moral and equitable structuring of digital education processes (Rosales, 2020; Paszkiewicz et al., 2021; Wang, 2021).

## **2. Aim of the Research**

The primary aim of this study is to assess the rapid changes in education induced by the digital revolution and to explore the ethical challenges associated with these transformations from the perspective of Islamic ethics. Although the extensive use of virtual platforms, virtual reality (VR), and digital learning environments enhances the accessibility and effectiveness of educational processes, it also introduces significant ethical concerns, including student privacy, data security, and equitable access to information. Islamic ethical principles such as justice, honesty, personal responsibility, and privacy can provide valuable guidance in this context, influencing not only interpersonal interactions but also the acquisition, dissemination, and utilization of information. This study investigates how these Islamic ethical principles can be upheld in digital education and explores solutions to ethical issues like data security, justice, honesty, and privacy within digital educational processes. Additionally, it seeks to understand how digital platforms can be realigned with Islamic values and how ethical principles can be sustained on these platforms. To address these issues, the study poses the following questions: “How can Islamic ethical principles be upheld in digital education?”, “What strategies can address ethical issues such as data security, justice, honesty, and privacy in digital education?”, and “How can digital platforms be restructured in accordance with Islamic values and ensure the sustainability of ethical principles on these platforms?”

## **3. Methods**

This study employs a literature review design within the qualitative research methodology framework to systematically review and evaluate studies related to the application of Islamic ethical principles in digital education (Paul & Criado, 2020). The review encompasses research on digital education, virtual reality (VR) and augmented reality (AR) technologies, digital ethics, and Islamic values.

### *3.1 Data Collection*

For data collection, academic databases such as Google Scholar, Consensus, Scopus, and Web of Science were utilized as primary sources. The selection focused on articles that address Islamic values, ethical issues in digital education, the impact of VR technologies on educational processes, and ethical concerns related to digital platforms. This approach facilitated a thorough review of existing literature, aiming to explore how solutions to ethical challenges in digital education environments can be informed by Islamic values.

Studies included in the review concentrated on digital education, VR technologies, and Islamic ethics. Priority was given to research addressing fundamental ethical issues like data security, privacy, and justice. Only articles published in Turkish and English between 2000 and 2023, in peer-reviewed journals, and those specializing in education, ethics, and Islamic values were considered.

### *3.2 Data Analysis*

The collected data were analyzed using the content analysis method, which systematically examines key themes and concepts concerning the applicability of Islamic ethical principles in digital education (White & Marsh, 2006). The analysis was organized under main headings such as ethical issues in digital education, the integration of Islamic values into educational processes, and the ethical responsibilities associated with



VR and digital platforms.

Through this evaluation, various insights were gained regarding the applicability of core Islamic values—such as justice, privacy, personal responsibility, and honesty—in digital education. This analysis aimed to identify gaps in the existing literature and to propose recommendations for aligning the ethical dimensions of digital education with Islamic values.

#### 4. Results

Table 1: Summary of Ethical Issues, Integration of Islamic Values, and Virtual Reality in Digital Education

Dimension	Author(s)	Title	Year
<b>Ethical Issues in Digital Education</b>	Yin, C.	Intelligent virtual reality interactive model for distance education	2022
	Rêgo, A. P. M., Mercado, L. P. L., & Costa, C. J. D. S. A.	Ethical precautions in synchronous interactions in the context of online classes.	2023
	Zeide, E.	Education technology and student privacy: Privacy concerns in data-driven environments	2018
	Chang, J.	Student privacy issues in online learning environments: Implications and legal considerations	2021
	Kumi-Yeboah, A., Smith, P., & Antwi, E.	Students' perspectives on privacy in technology-integrated classrooms	2023
	Alamleh, H.	Securing students' data in educational systems: A privacy challenge	2020
	Samuelsson, J., & Lindström, S.	Online surveillance in education: Digital competence and privacy concerns	2022
<b>Integration of Islamic Values in Digital Education</b>	Nadia, H.	Opportunities and challenges in Islamic educational thought: A digital perspective	2023
	Bakhrudin, M., Al-Shahrani, A., & Khan, R.	Islamic perspectives on cybersecurity and data privacy in education	2023
	Paszkiwicz, A., Salach, M., Dymora, P., Bolanowski, M., Budzik, G., & Kubiak, P.	Methodology of Implementing Virtual Reality in Education for Industry 4.0.	2021
	Saputra, F., Rahman, N., & Idris, A.	Digital ethics and online consumer data security: An Islamic approach	2022
	Huda, M., Muhamad, N., & Ramli, H.	Empowering learning through ethics and culture in Islamic education	2020
	Chaudhary, Y.	Considerations of Islamic digital ethics in education: Aligning Islamic values with modern theories	2020
	Syarifuddin, A.	Building plurality in Islamic education through e-learning platforms	2020
<b>Virtual Reality and Ethical Education</b>	Heyward, C.	Using virtual reality to strengthen ethical decision-making in students	2019
	Berman, S., Kelly, J., & Lee, M.	The role of virtual patients in ethical decision-making for medical students	2016
	Danielson, P.	Video surveillance in education: Balancing privacy and ethics	2002
	De Freitas, S., & Oliver, M.	Higher education and training simulations using virtual reality: Ethical considerations in decision-making	2006
	Salsabila, F.	A Preliminary Analysis: Digital Inclusion Domain in Islamic Education. International Journal of Education and Learning.	2019

##### 4.1 Ethical Issues in Digital Education

As previously noted, the rapid advancement of digital education platforms has given rise to a range of ethical concerns. While Yin (2022) noted that digital education platforms often fail to effectively manage student data, potentially resulting in breaches of privacy, Rêgo et al. (2023) highlighted that synchronization tools used in online classes establish a surveillance environment that infringes on participants' privacy rights, thereby raising ethical concerns in digital education. Zeide (2018) also emphasized that data-driven educational tools could jeopardize the confidentiality of student information. In addition, Chang (2021) noted that students are apprehensive about the privacy of their information in online learning settings, as personal data like shared notes could lead to legal issues, and this concern is echoed by Kumi-Yeboah et al. (2023), who found that access to student information and surveillance on social media may impose pressure on students. Moreover, Alamleh (2020) highlighted that safeguarding students' data is challenging and that educational digital systems often raise issues regarding privacy and security, whereas Samuelsson and Lindström (2022) examined the effects of online surveillance on acquiring digital competence in education and stressed that such surveillance could infringe on students' privacy.

#### *4.2 Integration of Islamic Values in Digital Education*

Islamic ethical principles offer a crucial framework for addressing ethical issues in digital education, as these principles align with key values such as privacy protection, justice, and honesty. Nadia (2023) asserts that Islamic values offer effective solutions for safeguarding student privacy and ensuring data security in digital education, while Bakhrudin et al. (2023) highlight that Islamic ethical principles play a guiding role in modern education systems concerning data privacy and cybersecurity. The principle of justice, which is fundamental in Islam, is particularly important for ensuring equal opportunities in digital education, as noted by Paszkiewicz et al. (2021), who argue that digital education platforms must ensure fair access to information, guided by Islamic values. Moreover, Saputra et al. (2022) emphasize that protecting privacy in digital environments is essential within Islamic ethics and advocate for the secure management of data. Huda et al. (2020) stressed the importance of integrating these ethical values into digital platforms, demonstrating the positive impact of Islamic ethical culture on student development in digital education, while Chaudhary (2020) introduced the concept of Islamic digital ethics and explained how Islamic values can align digital education with ethical theories. Furthermore, Syarifuddin (2020) noted that Islamic values can be effectively taught through e-learning platforms, which can enhance students' moral development.

#### *4.3 Virtual Reality and Ethical Education*

The researcher highlights that virtual reality (VR) technologies serve as a powerful tool in enhancing ethical awareness within digital education. Heyward (2019) argues in his study that VR technologies reinforce students' ethical decision-making processes by making abstract ethical concepts more tangible. According to Heyward, this technology allows students to engage with ethical responsibilities in real-world scenarios, thereby making their decision-making processes more effective. Similarly, Berman et al. (2016) demonstrated that virtual patient simulations used in medical education enhance students' ethical decision-making skills and serve as an effective tool for teaching ethics, while Danielson (2002), on the other hand, discussed the ethical concerns surrounding remote monitoring technologies in education, stressing the necessity of using these technologies within a well-defined ethical framework. Moreover, While De Freitas and Oliver (2006) contend that virtual reality environments enhance students' decision-making capabilities and assess their contribution to ethical education, Salsabila (2019) further argues that the application of VR technologies in Islamic education can promote students' moral awareness and facilitate the embodiment of ethical values.

### **5. Discussion**

As digital education platforms have become integral to the educational process, learning methods have seen significant transformations, with technologies such as virtual reality (VR) and augmented reality (AR) holding immense potential to enhance student engagement by creating more dynamic and interactive learn-

ing environments (Paszkievicz et al., 2021). These technologies facilitate deeper learning experiences by making abstract concepts more tangible. In particular, VR can help convert complex theoretical knowledge into practical applications, allowing students to engage more actively in the learning process. Heyward (2019) points out that VR enhances ethical decision-making by helping students better grasp abstract ethical concepts. However, alongside the educational advantages these technologies provide, concerns over ethical issues such as privacy and data security should not be overlooked. The collection and processing of student data on digital platforms presents one of the greatest challenges in digital education, as noted by Yin (2022), who highlights the inadequacies of these platforms in managing student data, potentially leading to the misuse of personal information. Similarly, Zeide (2018) warns that data-driven educational tools pose threats to the privacy of student information. Consequently, these ethical concerns may undermine digital education's integrity, leaving students feeling vulnerable and insecure.

In their study, Rêgo et al. (2023) demonstrated that synchronization tools used in online classes create surveillance environments that infringe on participants' privacy rights, leading to ethical concerns in digital education. The use of online learning tools poses significant risks to student privacy, as activities such as monitoring course records, sharing student data, and social media interactions on digital platforms increase the potential for privacy violations. Similarly, Kumi-Yeboah et al. (2023) highlight that surveillance through social media can place undue pressure on students and compromise their privacy. Given these issues, it is evident that the privacy and security policies of digital education platforms require reassessment. Alamleh (2020) notes that safeguarding student data presents a significant challenge within digital systems, necessitating more stringent security measures, while Samuelsson and Lindström (2022) explore how online surveillance affects students' acquisition of digital competencies, emphasizing that such practices can violate student privacy.

Islam's core ethical principles, such as privacy, justice, and honesty, provide a solid framework for addressing ethical issues in the digital world, including those found in digital education. Literature on these challenges suggests that Islamic ethical principles can be effectively applied to resolve such problems. Nadia (2023) argues that Islamic values, which offer a moral structure for protecting student rights in digital education, present effective solutions to concerns over privacy and data security. The Islamic principle of justice not only promotes equal access to information for all individuals but also requires that opportunities be distributed fairly in the process. Similarly, Bakhrudin et al. (2023) assert that Islamic ethical principles can guide digital education platforms in safeguarding cybersecurity and data privacy. While Paszkiewicz et al. (2021) emphasize that ensuring fair access to information in digital education aligns with Islamic values and that these principles play a key role in preventing ethical violations in educational environments, Huda et al. (2020) further highlight the contribution of Islamic ethical culture to the moral development of students in digital education, stressing the importance of embedding these values within digital platforms. In this way, Islamic ethical values can provide a robust foundation for protecting individual rights on digital platforms and serve as a key tool in addressing ethical issues in digital education. Additionally, an education model rooted in Islamic values can offer effective solutions to the privacy and security challenges prevalent in digital learning environments.

The existing literature on addressing ethical challenges in digital education provides valuable insights, particularly regarding data security and privacy protection. However, there is a need for further exploration into how Islamic values can be integrated to enhance the ethical responsibility of digital education platforms in these areas. More research is required to deepen our understanding of this integration. Additionally, the development of robust security policies for the collection and storage of student data is crucial for alleviating related concerns. While technologies like virtual reality offer great potential for enhancing students' ethical awareness, ensuring that these tools are used within a clear ethical framework, prioritizing student privacy, and maintaining data security remain critical considerations in this context.

## CONCLUSION

In conclusion, the integration of Islamic ethical values appears to be highly effective in addressing the ethical challenges posed by digital education in the context of the virtual screen era. Islamic principles offer guidance on critical issues such as privacy protection, justice, and the safeguarding of individual rights, while technologies like virtual reality can assist students in better understanding and navigating ethical dilemmas. Future research should delve deeper into the practical applications of Islamic values in digital education and explore how technologies like virtual reality can enhance ethical learning. Such studies will be instrumental in developing more comprehensive strategies to tackle ethical issues in digital education. Moreover, the ethically responsible use of digital technologies will ensure that concerns surrounding student privacy and data security are more efficiently addressed.

## REFERENCES

- Alamleh, H. (2020). Private and Secure Students' Data Sharing in Educational Systems. 2020 Sixth International Conference on e-Learning (econf), 158-161. <https://doi.org/10.1109/econf51404.2020.9385450>
- Alkan, A., (2024). Integration of Industry 4.0 Tools Into Inclusive Education Processes: Ways to Improve the Quality of Education. *Science and innovation*, 3(Special Issue 35), 5-9.
- Azevich, A. I. (2019). Virtual reality: educational and methodological aspects. *RUDN Journal of Informatization in Education*, 16(4), 338-350.
- Bakhrudin, B., Margolang, F., Sudarmanto, E., & Sugiono, S. (2023). Islamic Perspectives on Cybersecurity and Data Privacy: Legal and Ethical Implications. *West Science Law and Human Rights*. <https://doi.org/10.58812/wslhr.v1i04.323>.
- Berman, N., Durning, S., Fischer, M., Huwendiek, S., & Triola, M. (2016). The Role for Virtual Patients in the Future of Medical Education.. *Academic medicine : journal of the Association of American Medical Colleges*, 91 9, 1217-22 . <https://doi.org/10.1097/ACM.0000000000001146>.
- Bertuzzi, J., & Chiarella, A. (2018). Gamification of Educational Environments through Virtual Reality Platforms. *Blucher Design Proceedings*. <https://doi.org/10.5151/sigradi2018-1348>.
- Chang, B. (2021). Student privacy issues in online learning environments. *Distance Education*, 42, 55 - 69. <https://doi.org/10.1080/01587919.2020.1869527>.
- Chaudhary, M. (2020). Initial Considerations for Islamic Digital Ethics. *Philosophy & Technology*, 33, 639 - 657. <https://doi.org/10.1007/s13347-020-00418-3>.
- Danielson, P. (2002). Video surveillance for the rest of us: proliferation, privacy, and ethics education. *IEEE 2002 International Symposium on Technology and Society (ISTAS'02). Social Implications of Information and Communication Technology. Proceedings (Cat. No.02CH37293)*, 162-167. <https://doi.org/10.1109/ISTAS.2002.1013812>.
- De Freitas, S., & Oliver, M. (2006). How can exploratory learning with games and simulations within the curriculum be most effectively evaluated?. *Computers & education*, 46(3), 249-264.
- Graaff, E. (2008). Educational research and design of the virtual learning environment. , 1-3. <https://doi.org/10.1145/1595356.1595358>.
- Heyward, M. (2019). VR and Screen Education: An Approach to Assist Student Understanding of Narra-

tive Emphasis, Spatiality and Structural Elements within Narrative VR. The Palgrave Handbook of Screen Production. [https://doi.org/10.1007/978-3-030-21744-0\\_34](https://doi.org/10.1007/978-3-030-21744-0_34).

Heyward, M. (2019). VR and Screen Education: An Approach to Assist Student Understanding of Narrative Emphasis, Spatiality and Structural Elements within Narrative VR. The Palgrave Handbook of Screen Production. [https://doi.org/10.1007/978-3-030-21744-0\\_34](https://doi.org/10.1007/978-3-030-21744-0_34).

Huda, M., Khoirurrijal, K., Dacholfany, M., Susminingsih, S., Hashim, A., Marni, N., Mohamed, A., Puad, M., Rozali, M., Maselena, A., Muhamad, N., & Ikhwan, A. (2020). Empowering Learning Ethics Culture in Islamic Education. , 244-267. <https://doi.org/10.4018/978-1-5225-8528-2.CH013>.

Kumi-Yebaoh, Alex & Sallar, Anthony & Kiramba, Lydia & Kim, Yanghyun. (2020). Exploring the Use of Digital Technologies from the Perspective of Diverse Learners in Online Learning Environments. Online Learning. <https://doi.org/10.24059/olj.v24i4.2323>.

Macpherson, C., & Keppell, M. (1998). Virtual reality: What is the state of play in education?. Australian Journal of Educational Technology, 14. <https://doi.org/10.14742/AJET.1929>.

Nadia, N. (2023). Opportunities and Challenges - Islamic Educational Thought in the Era of Digital E-Learning. Aqlamuna: Journal of Educational Studies. <https://doi.org/10.58223/aqlamuna.v1i1.227>.

Paszkievicz, A., Salach, M., Dymora, P., Bolanowski, M., Budzik, G., & Kubiak, P. (2021). Methodology of Implementing Virtual Reality in Education for Industry 4.0. Sustainability, 13, 5049. <https://doi.org/10.3390/SU13095049>.

Paul, J., & Criado, A. (2020). The art of writing literature review: What do we know and what do we need to know?. International Business Review, 29, 101717. <https://doi.org/10.1016/j.ibusrev.2020.101717>.

Rêgo, A. P. M., Mercado, L. P. L., & Costa, C. J. D. S. A. (2023). Ethical precautions in synchronous interactions in the context of online classes. Educar em Revista, 39, e82903.

Rosales, B.J. (2020). Virtual Instruction: A New Approach to Educating the 3D Artist. International Journal of Innovative Research in Computer and Communication Engineering, 5.

Salsabila, U. (2019). A Preliminary Analysis: Digital Inclusion Domain in Islamic Education. International Journal of Education and Learning. <https://doi.org/10.31763/IJELE.V1I1.23>.

Samuelsson, L., & Lindström, N. (2022). Online Surveillance and Education for Digital Competence. Athens Journal of Education. <https://doi.org/10.30958/aje.9-4-1>.

Saputra, A., Fasa, M., & Ambarwati, D. (2022). Islamic-Based Digital Ethics: The Phenomenon of Online Consumer Data Security. Share: Jurnal Ekonomi dan Keuangan Islam. <https://doi.org/10.22373/share.v11i1.11167>.

Syarif, S. (2020). Building plurality and unity for various religions in the digital era: Establishing Islamic values for Indonesian students. Journal of Social Studies Education Research, 11, 111-119.

Wang, Y. (2021). Physical Education Teaching in Colleges and Universities Assisted by Virtual Reality Technology Based on Artificial Intelligence. Mathematical Problems in Engineering, 2021, 1-11. <https://doi.org/10.1155/2021/5582716>.

White, M., & Marsh, E. (2006). Content Analysis: A Flexible Methodology. Library Trends, 55, 22 - 45. <https://doi.org/10.1353/lib.2006.0053>.

Yin, W. (2022). An Artificial Intelligent Virtual Reality Interactive Model for Distance Education. Journal of Mathematics. <https://doi.org/10.1155/2022/7099963>.

Yu-Che, H., & Yi-Ru, C. (2019). The Study of Virtual Reality Product Design in Education Learn-

ing. Proceedings of the 3rd International Conference on Digital Technology in Education. <https://doi.org/10.1145/3369199.3369207>.

Zeide, E. (2018). Education Technology and Student Privacy. <https://doi.org/10.1017/9781316831960.004>.

# BUILDING THE FUTURE OF TEACHING: A HANDS-ON GUIDE TO MIXED REALITY DEVELOPMENT FOR EDUCATORS

Wan Nur Hidayah Ibrahim<sup>1\*</sup>, Normaslina Jamil<sup>2</sup>, Muhammad Syafiq Bin Abdul Ghafar<sup>2</sup>

<sup>1</sup>Jabatan Teknologi Maklumat & Komunikasi, Politeknik Sultan Idris Shah, Sungai Lang, Selangor

<sup>2</sup>Jabatan Matematik, Sains dan Komputer, Politeknik Sultan Idris Shah, Sungai Lang, Selangor

\*Corresponding author: wannurhidayah@psis.edu.my

## ABSTRACT

In today's rapidly evolving educational landscape, educators are increasingly expected to integrate advanced technologies into their teaching practices. However, many face challenges in adopting innovative tools that meet the demands of modern learners. This article explores the development of a Mixed Reality (MR) teaching innovation using the MAKAR platform, alongside complementary tools such as Blender for 3D modeling, Canva for design elements, and Sketchfab for 3D asset sourcing. The primary focus is to provide educators with accessible, customizable tools to enhance their teaching materials and engage students through immersive experiences. The article offers a hands-on guide for educators and researchers to develop interactive content without requiring extensive technical expertise. Through the integration of 3D models, video content, and interactive pathways, this MR project creates an engaging learning environment. The article emphasizes overcoming technological and creative barriers that often hinder educational innovation, showcasing how these tools can simplify the creation of immersive learning experiences.

**Keywords:** Mixed Reality (MR), Educational innovation, Teaching tools development, Immersive learning.

## INTRODUCTION

Immersive technologies such as Augmented Reality (AR), Virtual Reality (VR), and Mixed Reality (MR) are reshaping the educational landscape by offering new ways to engage students and enhance learning experiences. These technologies create interactive and immersive environments that stimulate student motivation, improve learning outcomes, and promote active learning. AR overlays digital content onto the real world, providing visual aids that enrich traditional teaching materials. VR creates fully immersive digital environments, facilitating experiential learning, while MR seamlessly blends physical and virtual elements, fostering collaboration and interactivity. Despite these promising features, several challenges—including cost, infrastructure, and teacher readiness—must be addressed for widespread adoption. Nevertheless, the transformative potential of these technologies in education is undeniable, offering significant opportunities for enhancing teaching and learning practices.

### 1.0 Related Works

Extensive research highlights the benefits and challenges associated with integrating AR, VR, and MR technologies into education. Studies show that immersive technologies significantly improve student en-

agement, motivation, and memory retention. For instance, AR has been effectively applied in STEM education, particularly in subjects like physics, chemistry, and mathematics, where it enhances understanding of complex concepts through interactive simulations and visualizations (Kaur et al., 2022). VR, similarly, supports experiential learning, allowing students to explore fully immersive environments that improve comprehension and foster collaboration (Tene et al., 2024). The addition of gamified elements in both AR and VR further motivates students to engage with educational content, leading to increased satisfaction and self-study (Beetul et al., 2023).

Despite the benefits, there are significant obstacles to the successful adoption of these technologies in educational settings. High implementation costs, technical infrastructure needs, and the lack of teacher training are some of the primary barriers identified by researchers (Alalwan et al., 2020; Babajide Tolulope Familoni & Nneamaka Chisom Onyebuchi, 2024). Developing educational content that effectively leverages immersive technologies also presents challenges, as educators and developers must collaborate to create engaging, pedagogically sound materials (Cevikbas et al., 2023). Additionally, issues such as cybersickness, usability concerns, and technical limitations can impact the overall learning experience, particularly in VR environments (Beetul et al., 2023; John et al., 2022).

Mixed Reality (MR) offers a potential solution to some of these challenges by combining the strengths of AR and VR. MR enhances collaboration by allowing users to interact with both real and virtual objects simultaneously, fostering a more interactive and engaging learning environment (Peters et al., 2016). MR has also shown promise in integrating with other technologies like the Internet of Things (IoT) and Digital Twins, enabling more dynamic and data-driven learning experiences (Lee et al., 2024). However, like AR and VR, MR faces challenges such as high costs, device usability issues, and content development complexities (Doerner & Horst, 2022; Eswaran & Bahubalendruni, 2022).

Addressing these challenges requires a careful consideration of learning objectives, technical infrastructure, and resource availability. Educators need to align immersive learning experiences with pedagogical goals and ensure accessibility for all students (Meccawy, 2022). Furthermore, the multidisciplinary nature of AR/VR/MR and its potential alignment with Web 3.0 technologies provide both opportunities and complexities in educational implementation (Cardoso et al., 2017). While significant investment and preparation are required, the ability of these technologies to offer practical, immersive, and collaborative learning experiences positions them as valuable tools for transforming modern education (Doerner & Horst, 2022; Eswaran & Bahubalendruni, 2022).

The choice to develop this innovation using MR was driven by the need to meet institutional requirements for teaching innovation while providing an engaging learning tool. This article focuses on leveraging MR through tools that are particularly suited for beginners who may not be familiar with 3D animation. MAKAR offers a straightforward platform for creating MR experiences without needing extensive technical expertise. Canva simplifies the design of visual materials, allowing educators to create engaging content without advanced graphic design skills. Sketchfab provides an extensive library of 3D models that can be easily integrated into MR projects, which is invaluable for those new to 3D modeling.

By documenting the development of this MR innovation, the article aims to offer practical guidance to educators who may be struggling to incorporate advanced technologies into their teaching. It provides a step-by-step approach to using these tools, demonstrating how they can be used effectively to create interactive and engaging learning materials without requiring specialized knowledge in 3D animation.

## **2.0 Overview of Tools Used**

In this research, MAKAR serves as the primary platform for developing the Mixed Reality (MR) content. The methodology involves importing various multimedia and 3D assets from external sources to enrich the MR experience. Specifically, pictures and graphics are designed using Canva and subsequently



imported into MAKAR. Videos are also created with Canva, uploaded to YouTube, and then embedded into the MAKAR environment. Additionally, 3D models are sourced from Sketchfab and Blender to be integrated into MAKAR, enabling interactive, immersive experiences. This approach allows for a seamless combination of 2D and 3D assets to create comprehensive and engaging MR content. Figure 1 provides a comprehensive overview of the primary tools used in this project, highlighting how Canva, Sketchfab, Blender, and MAKAR were integrated into the MR development process.

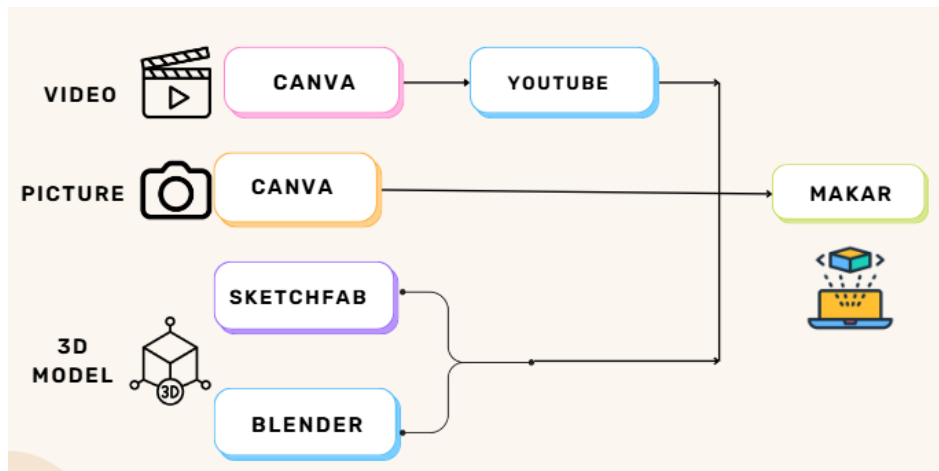

Figure 1: Overview of tools used

### 1.1. Canva

Canva is a versatile online design platform that simplifies picture and video editing, making it accessible for users of all skill levels. In picture editing, Canva provides a wide selection of customizable templates, along with drag-and-drop functionality. Users can manipulate various design elements, including text, images, shapes, and icons, while adjusting colors, fonts, and applying filters to achieve professional-looking visuals. Its intuitive interface enables users to create polished designs efficiently.

For video editing, Canva offers similar flexibility, allowing users to merge video clips, incorporate transitions, and add text, music, or sound effects. The platform features a variety of pre-designed templates, making video creation quick and effective, even for those without advanced editing expertise. These tools make Canva particularly useful for content creators seeking to produce high-quality visual and multimedia materials without the need for complex software.

### 1.2. Sketchfab & Blender

Sketchfab is a powerful platform for sharing, viewing, and downloading 3D models, widely used by designers, artists, and developers. It allows users to upload 3D content in various formats and view models in real time through a web browser, making it an essential tool for creators who need to showcase or integrate 3D assets into projects.

For editing and customization, Sketchfab provides tools to adjust lighting, textures, and post-processing effects directly on the platform. Users can manipulate the appearance and presentation of models, enhancing them for specific use cases. Additionally, Sketchfab offers a vast library of downloadable 3D models, supporting various industries such as gaming, education, and virtual reality development. With its focus on accessibility and interactive 3D visualization, Sketchfab has become a key resource for those involved in fields like augmented reality (AR), virtual reality (VR), and mixed reality (MR), where high-quality 3D content is essential.

Blender is a powerful open-source 3D creation suite used for modeling, animation, simulation, and ren-

dering. It supports the entire 3D pipeline, from detailed modeling and sculpting to keyframe animation and character rigging. Blender also offers robust rendering tools for photorealistic visuals, using engines like Cycles and Eevee. Widely used in industries like animation, game development, and visual effects, Blender integrates well with platforms like Sketchfab, making it a versatile tool for professionals and hobbyists alike.

### 1.1. MAKAR

MAKAR is an innovative platform designed to enable users to create immersive Augmented Reality (AR) and Mixed Reality (MR) experiences without extensive coding knowledge. It is especially useful for educators, designers, and developers who want to build interactive learning tools or dynamic content by integrating physical and virtual elements.

MAKAR integrates smoothly with Canva and 3D platforms like Sketchfab and Blender for creating immersive mixed reality content. Canva pictures and videos can be imported directly into MAKAR, allowing users to design visuals and videos in Canva and use them as interactive elements within AR/VR experiences. Sketchfab models can be downloaded and added to MAKAR projects, bringing 3D content into the environment. Similarly, Blender models can be exported in compatible formats and used within MAKAR, enhancing the interactive experience with custom 3D designs. This combination allows for a rich, multimedia learning or presentation experience.

## 3.0 Development Process: Step-by-Step Guide

### 1.3. Canva:-

In academic research and educational articles, the effective presentation of data and concepts is critical for clear communication and impact. Visual elements such as figures and videos play a crucial role in enhancing understanding, particularly when complex information needs to be conveyed. Canva, a user-friendly online design platform, offers a range of tools that allow researchers and educators to create high-quality, visually engaging figures and videos. This methodology outlines the process of using Canva to produce professional visuals that enhance the clarity, appeal, and overall impact of scholarly work. Figure 2 demonstrates the process of editing the introduction video using Canva, showcasing its intuitive interface and versatility for video content creation.

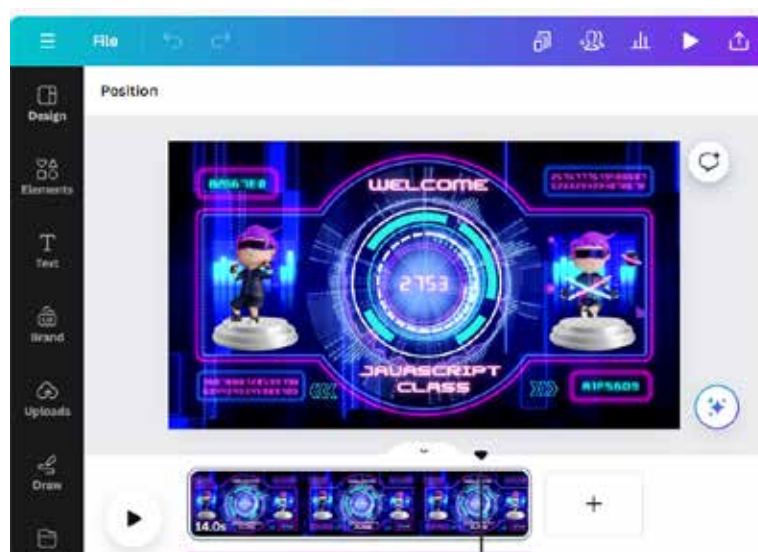

Figure 2: Editing Introduction Video using Canva

**Figure Design:** Begin by selecting from Canva’s extensive range of customizable templates or constructing a design from scratch. Utilize its intuitive drag-and-drop interface to organize key design elements, such as text, icons, shapes, and images. Maintaining a consistent color scheme and typography aligned with the article’s theme enhances professionalism. Canva’s tools for filters, transparency adjustments, and clean layouts aid in generating visually polished, data-driven figures. Figure 3 shows an example of an image designed using Canva, which was later imported into MAKAR to serve as part of the MR environment.

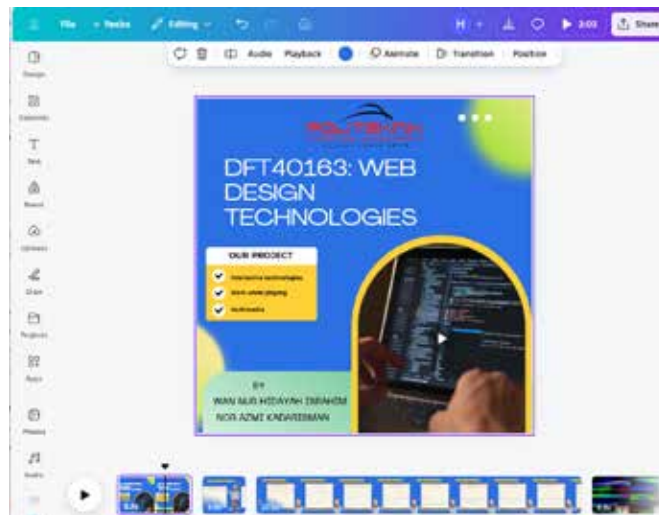

Figure 3: The image used in MAKAR, edited using Canva.

**Video Creation:** Canva offers pre-designed video templates that can be adapted to the specific research topic. Video clips, transitions, and annotations can be combined to convey complex ideas clearly. The addition of background music or voiceovers further improves engagement. Final videos can be exported in high-quality formats for use as supplementary research materials or presentations.



Figure 4: Coding section in the Content video

In creating videos with Canva, text is used to insert explanatory notes, providing clear context or com-

mentary throughout the video. Additionally, captured footage of coding demonstrations is uploaded, allowing for a seamless integration of real-world content. To enhance engagement and personalize the video, a 3D character is included, acting as a virtual representation of the creator. This combination of text, coding footage, and 3D character enriches the instructional quality, making the video both informative and visually engaging for the audience. Figure 4 highlights the coding section of the content video, demonstrating how text and coding demonstrations were integrated to enhance the learning experience.

#### 1.4. MAKAR:-

In using MAKAR to create an interactive learning experience, several elements are integrated to enhance student engagement and exploration.

**a. Importing 3D Models:** MAKAR supports the import of 3D models from platforms such as Sketchfab and Blender. These models can include various elements like buildings, bridges, and trees, which are used to construct an immersive virtual environment.

**b. Creating the Environment:** By utilizing these 3D models, a dynamic and realistic environment is built within MAKAR. This environment can be tailored to include specific structures and natural elements, enhancing the overall experience.

**c. Designing the Path:** To simulate a treasure hunt experience, a path is created through the virtual environment. This path guides students through different points of interest, encouraging exploration and interaction within the 3D space. Figure 5 illustrates one of the checkpoints within the MR environment, where students encounter the introduction video, marked by the video icon, guiding them through the interactive experience.



Figure 5: Scene to include for each check point. Showing the Introduction video icon.

**d. Incorporating Videos and Quizzes:** Along the path, students encounter video content related to the course material. These videos provide necessary information or context. After viewing each video, students are prompted to answer quizzes that test their understanding of the content. This approach ensures active learning and reinforces key concepts. Table 1 provides a detailed description of the key components incorporated into the MR project, including the introduction video, JavaScript tutorial, and the quiz system

that assesses students' understanding.

Table 1: Description of the component in MR's project

Component	Description
<b>Introduction Video</b>	The introductory video provides a detailed tutorial on interacting with the Mixed Reality (MR) platform. It includes step-by-step instructions for navigating the MR environment and highlights the icons and prompts students must follow to engage with tasks and answer questions effectively. This video sets the foundation for the subsequent tasks by ensuring students understand the platform's interface
<b>JavaScript Video</b>	This instructional video presents a comprehensive walkthrough of JavaScript code, specifically focused on creating and validating forms in a web development context. The video demonstrates both the coding process and the output, reinforcing key learning outcomes in form validation techniques. This serves as the primary instructional material for the MR-based task, providing students with the knowledge required to complete the assigned tasks.
<b>Quiz and Assessment</b>	After interacting with the video content, students are required to navigate the MR environment to locate and answer embedded quiz questions. The quiz serves as an assessment tool, testing both the retention of the content and the ability to apply learned concepts in MR. If a student answers incorrectly, they are allowed to retry; however, this incurs a time penalty, slowing their progress. The methodology emphasizes performance under time constraints, with the fastest group to complete the tasks correctly emerging as the winner. This gamified approach aims to foster engagement and enhance learning outcomes.

By combining 3D models, interactive pathways, and multimedia content, MAKAR offers an engaging and educational experience that motivates students to explore and learn actively. Figure 6 depicts the 3D models of a building and a bridge integrated within the MR environment, allowing students to interact with realistic virtual structures.



Figure 6: 3D models of a building and bridge within the MR environment.

#### **4.0 Implementation of Mixed Reality Learning Platform**

In the evolving landscape of educational technology, accessibility plays a crucial role in maximizing student engagement and participation. While Virtual Reality (VR) has gained prominence for its immersive experiences, it often demands specialized equipment that can limit its widespread use. In contrast, Mixed Reality (MR) offers a more inclusive alternative, leveraging the ubiquity of smartphones to deliver dynamic, interactive content without the need for expensive hardware.

This project utilizes MR to create an immersive learning environment that is easily accessible to students using their mobile devices. The process is simple and straightforward, allowing a seamless integration of MR into the educational experience:

##### **I. Install the MAKAR App**

Students begin by downloading and installing the MAKAR app, available on both iOS and Android platforms. This app serves as the gateway to accessing the MR content.

##### **II. Search for the Project**

Once installed, students can search for the project by entering the designer's name or the unique project ID within the app's search function.

##### **III. Locate the Project**

Upon conducting the search, the project will be displayed. Students can then select it to proceed to the next step.

##### **IV. Activate the Experience**

After selecting the project, students can engage with the MR environment by simply pressing the "Experience" button.

##### **V. Enter the MR Learning Environment**

With one click, students are transported into the MR world, where they can interact with digital content, gaining valuable insights through this engaging and immersive learning platform.

#### **5.0 Overcoming Barriers to Implementation**

Despite the potential of Mixed Reality (MR) in education, there were several challenges encountered during the development process using the MAKAR platform.

##### **I. Determining the Appropriate 3D Environment Scale**

One of the primary challenges involved determining the correct scale for 3D environments in relation to human users. Initially, without knowing the appropriate sizing for standing individuals, early testing resulted in a situation where the environment was too small, and I had to crawl to enter the virtual building in the MR space. This issue emphasized the importance of accurate scaling to ensure natural user interaction within the virtual environment.

##### **II. Device Compatibility with ARSLAM Technology**

Another challenge was the hardware requirement for devices to support ARSLAM (Augmented Reality Simultaneous Localization and Mapping). While gyroscope sensors were previously sufficient for basic AR experiences, they are no longer enough for full MR immersion. Although most modern smartphones now support ARSLAM, there remains a possibility that some devices may not be compatible, limiting the accessibility of MR experiences for certain users.

##### **III. Content Visibility in Mobile Displays**

A further issue arose with the presentation of video content, particularly those involving coding tutorials. When viewed on mobile devices, the video display size can be too small, making it difficult for students to follow along or focus on intricate details. This limitation can hinder engagement, especially when pre-

cise information is required.

Despite these challenges in the development and implementation stages, MAKAR remains an excellent platform for educators new to MR technology. Compared to more complex software like Unity, MAKAR offers a much more accessible and user-friendly development environment, making it an ideal choice for beginners.

### CONCLUSION AND FUTURE WORK

While several technical challenges were encountered during the development of this MR-based teaching innovation, the experience of utilizing tools such as MAKAR, Blender, Canva, and Sketchfab has proven invaluable. This project has demonstrated the potential for educators to create engaging, immersive learning environments without the need for advanced technical skills. The ability to integrate 3D models, videos, and interactive elements into MR provides a significant advantage in making education more interactive and engaging.

In the future, this project will be expanded by incorporating more flexible and creative content using other software such as Unity. Unity's advanced capabilities will enable further customization and offer a broader range of interactive possibilities for educators. This extension aims to enhance both the flexibility of content creation and the scope of MR experiences, ultimately making it an even more powerful tool for educational innovation. Additionally, future research will focus on evaluating the effectiveness of these innovations by analyzing student outcomes and engagement.

### REFERENCES

- Alalwan, N., Cheng, L., Al-Samarraie, H., Yousef, R., Ibrahim Alzahrani, A., & Sarsam, S. M. (2020). Challenges and Prospects of Virtual Reality and Augmented Reality Utilization among Primary School Teachers: A Developing Country Perspective. *Studies in Educational Evaluation*, 66, 100876. <https://doi.org/10.1016/j.stueduc.2020.100876>
- Babajide Tolulope Familoni, & Nneamaka Chisom Onyebuchi. (2024). AUGMENTED AND VIRTUAL REALITY IN U.S. EDUCATION: A REVIEW: ANALYZING THE IMPACT, EFFECTIVENESS, AND FUTURE PROSPECTS OF AR/VR TOOLS IN ENHANCING LEARNING EXPERIENCES. *International Journal of Applied Research in Social Sciences*, 6(4), 642–663. <https://doi.org/10.51594/ijarss.v6i4.1043>
- Beetul, A. V., Rajabalee, Y. B., & Santally, M. I. (2023). Augmented, Virtual and Mixed Realities and their potential in Teaching and Learning: A Systematic Literature Review. *2023 IST-Africa Conference (IST-Africa)*, 1–11. <https://doi.org/10.23919/IST-Africa60249.2023.10187875>
- Cardoso, A., Mackenzie, I. F., Kirner, C., & Tori, R. (2017). Development of educational resources with virtual and augmented reality: Challenges and perspectives. *2017 XLIII Latin American Computer Conference (CLEI)*, 1–6. <https://doi.org/10.1109/CLEI.2017.8226390>
- Cevikbas, M., Bulut, N., & Kaiser, G. (2023). Exploring the Benefits and Drawbacks of AR and VR Technologies for Learners of Mathematics: Recent Developments. *Systems*, 11(5), 244. <https://doi.org/10.3390/systems11050244>
- Doerner, R., & Horst, R. (2022). Overcoming challenges when teaching hands-on courses about Virtual Reality and Augmented Reality: Methods, techniques and best practice. *Graphics and Visual Computing*,

6, 200037. <https://doi.org/10.1016/j.gvc.2021.200037>

Eswaran, M., & Bahubalendruni, M. V. A. R. (2022). Challenges and opportunities on AR/VR technologies for manufacturing systems in the context of industry 4.0: A state of the art review. *Journal of Manufacturing Systems*, 65, 260–278. <https://doi.org/10.1016/j.jmsy.2022.09.016>

John, B., Kurian, J. C., Fitzgerald, R., & Lian Goh, D. H. (2022). Students' Learning Experience in a Mixed Reality Environment: Drivers and Barriers. *Communications of the Association for Information Systems*, 50(1), 510–535. <https://doi.org/10.17705/1CAIS.05024>

Kaur, A., Datta, P., & Mantri, A. (2022). Educational Applications of Immersive Technology: A Technical Report. *ECS Transactions*, 107(1), 8163–8174. <https://doi.org/10.1149/10701.8163ecst>

Lee, S., Kim, S., & Roh, B. (2024). Mixed Reality Virtual Device (MRVD) for seamless MR-IoT-Digital Twin convergence. *Internet of Things*, 26, 101155. <https://doi.org/10.1016/j.iot.2024.101155>

Meccawy, M. (2022). Creating an Immersive XR Learning Experience: A Roadmap for Educators. *Electronics*, 11(21), 3547. <https://doi.org/10.3390/electronics11213547>

Peters, E., Heijligers, B., de Kievith, J., Razafindrakoto, X., van Oosterhout, R., Santos, C., Mayer, I., & Louwse, M. (2016). Design for Collaboration in Mixed Reality: Technical Challenges and Solutions. *2016 8th International Conference on Games and Virtual Worlds for Serious Applications (VS-GAMES)*, 1–7. <https://doi.org/10.1109/VS-GAMES.2016.7590343>

Tene, T., Marcatoma Tixi, J. A., Palacios Robalino, M. de L., Mendoza Salazar, M. J., Vacacela Gomez, C., & Bellucci, S. (2024). Integrating immersive technologies with STEM education: a systematic review. *Frontiers in Education*, 9. <https://doi.org/10.3389/educ.2024.1410163>



# STRESS FACTORS AMONG DIPLOMA SECRETARIAL SCIENCE STUDENTS AT POLITEKNIK SULTAN IDRIS SHAH

**Nazzatu Syima Rahman<sup>1\*</sup>, Maisarrah Aqlili Riana Mohamad Zaini<sup>2</sup>,  
Aishah Humaira Abdullah<sup>3</sup>**

Jabatan Perdagangan, Politeknik Sultan Idris Shah, Sungai Lang, Selangor

Jabatan Perdagangan, Politeknik Sultan Idris Shah, Sungai Lang, Selangor

Jabatan Pengajian Am, Politeknik Sultan Idris Shah, Sungai Lang, Selangor

*syima@psis.edu.my*

## Abstract

The secretarial field has undergone significant changes, attracting students to pursue higher education in this area. However, transitioning from secondary school to higher education poses emotional and behavioral challenges for these students, often leading to stress. Stress is multifaceted, encompassing physical, psychological, and environmental factors that can impede students' personal and academic growth. This paper aims to identify and evaluate the current stressors affecting Diploma Secretarial Science students, drawing on recent social science research. A quantitative methodology was employed, utilizing a questionnaire adapted from Ramli and Sheikh Dawood (2020). The survey targeted Diploma Secretarial Science students at Politeknik Sultan Idris Shah, with data analysed using SPSS version 26.0. The findings reveal that in the learning aspect, the item "I often experience physical and mental fatigue after studying" recorded a high mean value of  $M=3.20$ . In the financial aspect, "I often feel ashamed to ask my parents for money" recorded a high mean value of  $M=3.65$ . In the personal aspect, "I often worry about the future" recorded the highest mean value of  $M=4.20$ . Overall, the personal aspect is a dominant stress factor among Diploma Secretarial Science students by recording a mean value of ( $M=2.90$ ) compared to financial aspects ( $M=2.82$ ) and learning aspects ( $M=2.49$ ). The research findings presented in this paper underscore the critical need for educational institutions to provide comprehensive support systems for secretarial students. These students often face a unique set of stressors, including academic demands, financial concerns, and mental health challenges, which can hinder their ability to thrive both academically and personally. By addressing these stressors, Politeknik Sultan Idris Shah can empower the students to reach their full potential. Ultimately, this study aims to raise awareness among key stakeholders, such as educators, parents, and policymakers, about the necessity of implementing tailored stress management interventions that cater to the specific challenges faced by this student population. Existing literature has established that student stress can have a significant and detrimental impact on the overall quality of education, as learners grappling with excessive pressures often find it challenging to perform to their full capabilities.

---

<sup>1</sup> <https://orcid.org/0009-0006-8819-1148>

<sup>2</sup> <https://orcid.org/0009-0007-3037-0271>

<sup>3</sup> <https://orcid.org/0000-0003-4148-2977>

**Keyword:** Stress, Student, Academic Aspect, Financial Aspect, Personal Aspect

## INTRODUCTION

Nowadays the secretarial program has endured an extensive development, reflecting the varied revolution such as in the work field and educational area. The demand of the secretarial position in the market makes the young students interested in furthering their studies in a secretarial program at higher educational institutions like a university or a polytechnic. Being in the middle of changes between styles of learning and styles of maturing from a secondary school to higher institution student, the student will find a difficulty in controlling their emotion and behaviour. Stress is an emotional reaction that can be physical, physiological, psychological, and the circle of environment that does not meet with the individual demand or perception (Nwakpadolu et al., 2024). Recent studies have highlighted the items such as multiple subjects in academic programs, personal interest and social demands among the students is normally becoming a symptom of stress among a student (Koppenborg et al., 2022). These stresses and the ways how the students cope with them are of vital importance as they can have a considerable impact on their physical and mental health. The knowledge to identify stress, the ways to tackle or modify the stress is very important to ensure the student may have a positive tolerance with stress. Nonetheless, some students may adopt positive ways of coping with stressors like positive reframing, planning, and recreational activities like sports and music, while others may react negatively to coping with the stress like substance abuse (Paudel et al., 2024). This article aims to provide a comprehensive understanding of stress factors that might be experienced by Diploma Secretarial Science students at polytechnic, purposely to foster a more enriching educational environment that empowers these students not only to excel academically but also cultivate their personal growth and thrive in secretarial field. Other than that, will equip the necessary skills and resilience to navigate the multifaceted demands of the secretarial profession as highly competent and adaptable professionals who are well-positioned to contribute to the evolving needs of modern organizations.

### 1. Literature Review

The stress factors affecting Diploma Secretarial Science students have assembled significant attention in recent scholarly research, reflecting the complex and evolving challenges these students encounter. This literature review synthesizes the latest findings on the predominant sources of stress.

#### 1.1. Stress factors from the learning aspect

Many students experience stress during the learning process. The new information that is introduced to equip the students the skills and knowledge in the program may have caused this stress, thus researchers had guided tertiary institutions like universities and polytechnics to carefully structure the programs in ensuring gradual introduction of the syllabus and step-by-step exposure to critical career-building initiatives (Son et al., 2020). It may be said that learning must start with a certain level of stress. It has been suggested that the stress process will align with the transformative change. It resulted in the term “stress-related growth”. As learning often occurs during an emotional episode, feeling positively stressed may be beneficial for learning (Rudland et al., 2020). However, combined with other related pressure, hard-pressed to meet academic demands and the requirements for adequate achievement, the inability to grasp course content further leads to increased anxiety and stress, as students struggle to keep up with the curriculum. Certain researchers have highlighted a relationship between general stress and stress that has been caused by the learning aspect such as test taking, homework, and class participation (Fuente et al., 2020). Furthermore, students often hold the expectation that their lecturers are experts, and they place significant reliance on older mentors or instructors for guidance (Yasmin et al., 2019). When these expectations are unmet, a common source of stress emerges—particularly in relation to the difficulty of understanding lecture content. Many students report challenges in grasping complex topics, which can be attributed to factors such as the teaching style, the speed at which material is delivered, or the inherently abstract nature of the subject matter.

### 1.2. Stress factors from the financial aspects

Financial stress can profoundly impact students' life. It may affect their well-being, health, academic performance, and behaviour. The literature shows that financial stress has negative consequences for overall well-being and mental health outcomes such as anxiety and depression (De Almeida et al., 2024). Many students rely on part-time jobs to support their living expenses while on campus. The necessity of balancing work and study leads to time management issues, fatigue, and reduced academic performance. The pressure to earn money while maintaining good grades creates a significant source of stress for students (Pratt, I. S et al., 2019). Feelings of shame or embarrassment in asking parents for financial help are common among students. According to Mistry and Elenbaas (2021) students feel concerned to ask for money due to their understanding that their family's financial centres are hardly on meeting material needs, acquiring special extras, or both. In this situation the students often feel a sense of guilt or inadequacy when they have to depend on their parents for money, leading to emotional stress. This reluctance to seek support can exacerbate financial difficulties and impact mental health. Many students experience difficulties managing their finances effectively. Actually, financial knowledge impacts individual financial behaviour. This knowledge and management skills affect financial attitudes and decision-making. According to Hudaaka and Purbasari (2024) lack of financial knowledge will have a negative impact which makes individuals unable to optimize their ability. There are many ways in preventing the bad things in managing finances, one of which is by understanding good financial knowledge. This is because, a good understanding of financial knowledge can have a good impact on individual behaviour in managing finances (Azizah, 2020).

### 1.3. Stress factors from the personal aspects

Concern about future prospects is a significant source of stress for students. The uncertainty about job opportunities, financial stability, and life goals leads to chronic anxiety. This forward-looking stress can detract from students' ability to focus on their current academic responsibilities. Additionally, feelings of loneliness are prevalent among students and contribute to significant emotional stress. Research has identified loneliness as a strong factor of stress, depression, anxiety, and even suicidal tendencies, which could potentially exacerbate pre-existing psychological and mental issues (Holmes et al., 2020). This social disconnect can negatively impact mental health and academic performance. Another common issue that intensifies stress is sleep disturbances. Many students experience poor sleep quality or insomnia due to various stressors, such as financial strain from high living costs and tuition fees, often linked to socioeconomic status (Gardani et al., 2022). Insufficient sleep impairs cognitive function, mood, and overall health, creating a cycle of stress and fatigue. Additionally, some students experience irrational fears or anxiety without a clear cause, which adds another layer of stress.

## 2. Methodology

This study uses a survey form as the primary instrument, divided into four sections: respondent data, learning aspects, financial aspects, and personal aspects. The survey employs a 5-point Likert scale, with responses ranging from Strongly Disagree (SD) to Strongly Agree (SA). A total of 387 randomly selected Diploma in Secretarial Science students from Politeknik Sultan Idris Shah in Sabak Bernam, Selangor, participated in the study. Data analysis was performed using SPSS software version 26.0, with descriptive statistical analysis applied to calculate frequencies, percentages, and mean values, which were then described in a detailed manner. To interpret the mean values, the study used the scale proposed by Landell (1997), categorizing the scores into low (1.0 to 2.33), medium (2.34 to 3.67), and high (3.68 to 5.00) levels. A pilot test involving 32 Diploma in Secretarial Science students was also conducted. The results from this pilot test showed a Cronbach's Alpha reliability score of 0.875, indicating strong internal consistency, as scores between 0.8 and 0.9 are considered good according to Pallant (2020).

## 3. Results

Table 1 shows the data of respondents. Most respondents, 69.5%, are aged 18-20, indicating that the majority are young and likely in the early stages of their studies. A smaller group, 29.5%, are aged 21-25, while only 1% are aged 26-30. Gender distribution is notably skewed, with 91% of the respondents being female and only 9% male. Regarding

race, 90% of respondents are Malay, and 10% are Indian, with no representation from the Chinese demographic. In terms of marital status, 99.5% of respondents are single, which aligns with the young age of most students, and only 0.5% are married. The distribution of students across semesters is fairly even, with the largest groups in Semester 1 (28.4%), Semester 2 (17.9%), Semester 3 (13.2%), Semester 4 (14.2%) and Semester 5 (26.3%). This balance shows that the study includes students at various stages of their education, from those just starting the program to those close to graduation. In summary, understanding these demographics is essential in interpreting the challenges and stressors they may face in their academic and personal lives.

**Table 1: Data Respondent**

Categories	N=190	Percentage (%)
<b>Age</b>		
18-20	132	69.5
21-25	56	29.5
26-30	2	1
<b>Gender</b>		
Male	17	9
Female	173	91
<b>Race</b>		
Malay	171	90
Chinese	0	0
Indian	19	10
<b>Marriage Status</b>		
Single	189	99.5
Married	1	0.5
<b>Current Semester</b>		
1	54	28.4
2	34	17.9
3	25	13.2
4	27	14.2
5	50	26.3

The data presented in Table 2 provides an analysis of various learning aspects as experienced by students in the Diploma of Secretarial Science program. Each item is evaluated using mean scores, which reflect the students' experiences and challenges in their academic pursuits. According to the table, there are four items that belong to the medium level. Item "I have a hard time understanding what the lecturer teaches during the learning session" for example received a mean score of 2.40, item "I often experience physical and mental fatigue after studying" reported a mean score of 3.20, item "I feel depressed if my friends get good grades" has a mean score of 2.73, and item "I often procrastinate on assignments" received a mean score of 2.55. Meanwhile, there are two items that belong to the low level which are "I often get unsatisfactory exam results" with slightly lower mean score, at 2.30 and item "I find it difficult to cooperate in group assignments" at the lowest mean score of 1.79.

**Table 2: Learning Aspect**

Item	Mean	Score Level
I have a hard time understanding what the lecturer teaches during the learning session	2.40	Medium
I often get unsatisfactory exam results	2.30	Low
I often experience physical and mental fatigue after studying	3.20	Medium
I feel depressed if my friends get good grades	2.73	Medium
I often procrastinate on assignments	2.55	Medium
I find it difficult to cooperate in group assignments	1.79	Low

The data in Table 3 provides insights into the financial challenges faced by students in the Diploma of Secretarial Science program, highlighting the key aspects of their financial stress. According to the table, there are six items that belong to the medium level. The item “I need a part-time job to support living on campus” received a mean score of 2.77. A notably higher mean score of 3.65 is associated with the statement “I often feel ashamed to ask my parents for money”. The item “I have problems managing finances” reported a mean score of 2.63, the item “I often can’t buy the things I want” with 2.58, the item “I have no savings for emergencies” with 2.56, and lastly, the item “I often forget where my money has been spent” with a mean score of 2.74.

**Table 3: Financial Aspect**

Item	Mean	Score Level
I need a part-time job to support living on campus	2.77	Medium
I often feel ashamed to ask my parents for money	3.65	Medium
I have problems managing finances	2.63	Medium
I often can’t buy the things I want	2.58	Medium
I have no savings for emergencies	2.56	Medium
I often forget where my money has been spent	2.74	Medium

The data presented in Table 4 explores the personal challenges and emotional well-being of students in the Diploma of Secretarial Science program, as measured through various items related to their psychological and social experiences. According to the table, there is one item that belongs to the high level which is the highest mean score of 4.20 is associated with the statement “I often worry about the future”. Meanwhile there are three items that belong to the medium level. The item “I often feel my life is lonely” and “I often have trouble sleeping” both received a mean score of 2.94 and item “I often feel scared for no reason” has a mean score of 2.98. Other than that, there are two items that belong to the low level which are the items “I have problems with my family” that has a mean score of 2.02 and “I have problems with friends” that has a mean score of 2.33.

**Table 4: Personal Aspect**

Item	Mean	Score Level
I often worry about the future	4.20	High
I often feel my life is lonely	2.94	Medium
I often have trouble sleeping	2.94	Medium
I often feel scared for no reason	2.98	Medium
I have problems with my family	2.02	Low
I have problems with friends	2.33	Low

#### 4. Discussion

Table 5 presents a summary of the mean scores across three primary aspects that are learning, financial, and personal. These scores provide a comprehensive overview of the various stressors and challenges faced by the students, offering insights into the areas that may require targeted interventions.

**Table 5: Mean and Score Level Overall Aspect**

Item	Mean	Score Level
Learning	2.49	Medium
Financial	2.82	Medium
Personal	2.90	Medium

The learning aspect, with a mean score of 2.49, indicates a medium level of difficulty experienced by students in their academic pursuits. This score suggests that while students do face challenges in understanding course content, managing assignments, and performing in exams, these issues are not overwhelmingly prevalent. This is supported by Stockinger et al. (2021) where the moderate score may reflect a diverse range of academic experiences, with some students managing well while others struggle more significantly. This indicates a need for ongoing academic support to ensure that students can overcome these challenges and achieve academic success. In contrast, the financial aspect has a slightly higher mean score of 2.82 but still in medium level, pointing to more pronounced difficulties related to financial stress. This score suggests that financial concerns, such as the need for part-time work, challenges in managing finances, and the lack of a financial safety net, are significant sources of stress for students. This is agreed by Lulaj, E. (2022) that the relatively higher score in this category indicates that financial pressures are a critical area of concern, potentially affecting students' ability to focus on their studies and maintain their overall well-being. The personal aspect, with the highest mean score of 2.90 and still in medium level, reflects the substantial emotional and psychological challenges encountered by students. This is agreed by Zurlo et al., (2020) that issues such as anxiety about the future, feelings of loneliness, and irrational fears are prevalent among the student population. The relatively high score in this category underscores the importance of mental health support and counselling services to help students manage these personal challenges effectively. By addressing the emotional well-being of students, institutions can foster a more supportive environment that enables students to thrive both academically and personally. Overall, the data from Table 5 highlights that while students face challenges across learning, financial, and personal aspects, the most significant stressors are related to their personal and financial well-being. These findings suggest that comprehensive support systems, including academic assistance, financial aid, and mental health resources, are essential to help students navigate these challenges and succeed in their educational journey.

#### CONCLUSION

In conclusion, while this is not the first study to report stress factors among students in higher institutions, to date, it is the first to employ the stress factors among Diploma of Secretarial Science students at Politeknik Sultan Idris Shah. This study has successfully identified the dominant stress factor in Diploma Secretarial Science students, which is the personal aspect. Therefore, through this study it is hoped to be able to give awareness to all parties, especially parents and the university to be more sensitive to stress problems faced by students. Although this study is not repre-

sentative of all Politeknik Sultan Idris Shah students, it still gives the impression that there are a number of students Politeknik Sultan Idris Shah who do struggle with the mentioned issues. Stress of higher institution students must be given serious attention by all parties so that they can live a life on campus well and continue the learning atmosphere perfectly. In addition, this study is also referred to as important for encouraging the university to implement a holistic stress management and prevention program or intervention so that stress problems among students can be reduced. The university also needs to strengthen guidance and counselling services to deal with stress problems among students and further promote mental health well-being for them. It is hoped that this study will be a reference and guide for academics to further develop the study of stress among university students from that aspect.

## REFERENCES

- Azizah, N. S. (2020). Pengaruh Literasi Keuangan, Gaya Hidup pada Perilaku Keuangan pada Generasi Milenial. *Prisma: Platform Riset Mahasiswa Akuntansi*, 1(2), 98. <https://doi.org/10.2307/j.ctt1tg5gmg.7>
- de la Fuente, J., Peralta-Sánchez, F. J., Martínez-Vicente, J. M., Sander, P., Garzón-Umerenkova, A., & Zapata, L. (2020). Effects of self-regulation vs. external regulation on the factors and symptoms of academic stress in undergraduate students. *Frontiers in psychology*, 11, 1773.
- F. De Almeida, I.J. Scott, J.C. Soro, D. Fernandes, A.R. Amaral, M.L. Catarino, A. Arêde, M.B. Ferreira Financial scarcity and cognitive performance: a meta-analysis *J. Econ. Psychol.* (2024), Article 102702, 10.1016/j.joep.2024.102702
- Gardani, M., Bradford, D. R., Russell, K., Allan, S., Beattie, L., Ellis, J. G., & Akram, U. (2022). A systematic review and meta-analysis of poor sleep, insomnia symptoms and stress in undergraduate students. *Sleep medicine reviews*, 61, 101565.
- Holmes, E. A., O'Connor, R. C., Perry, V. H., Tracey, I., Wessely, S., Arseneault, L., Ballard, C., Christensen, H., Silver, R. C., Everall, I., Ford, T., John, A., Kabir, T., King, K., Madan, I., Michie, S., Przybylski, A. K., Shafran, R., Sweeney, A., ... Bullmore, E. (2020). Multidisciplinary research priorities for the COVID-19 pandemic: A call for action for mental health science. *The Lancet Psychiatry*, 7(6), 547–560.
- Hudaaka, Z. L., & Purbasari, V. A. (2024). The Impact of Understanding Financial Literacy on Student Financial Behavior. *Journal of Islamic Economics (JoIE)*, 4(1), 1-14.
- Koppenborg, K. A., Garnefski, N., Kraaij, V., & Ly, V. (2022). Academic stress, mindfulness-related skills and mental health in international university students. *Journal of American College Health*, 72(3), 787–795. <https://doi.org/10.1080/07448481.2022.2057193>
- Lulaj, E. (2022). The correlation of financial-stress and educational-teaching factors on students during online learning in the Covid-19 (Cov19) pandemic. *International Journal of Instruction*, 15(2), 435-454.
- Mistry, R. S., & Elenbaas, L. (2021). It's all in the family: Parents' economic worries and youth's perceptions of financial stress and educational outcomes. *Journal of Youth and Adolescence*, 50(4), 724-738.
- Nwakpadolu, Glory Mmachukwu PhDa; Ede, Moses Onyemaechi PhDb; Okoro, Joy Oluchukwu MTechc; Nwadi, Calister Lebechukwu PhDc,\*; Akudo, Florence Ukamaka PhDd; Anigbogu, Grace N. MEDb; Ezeanwu, Amaka Bibian PhDc; Edikpa, Edith C. PhDb; Nwadinobi, Vera Nkiru PhDc; Oneli, Joy Obiageli BEdf. Effect of psychological intervention in cushioning work-induced stress among secondary school home economics teachers: Implications for policy and administration. *Medicine* 103(9):p e37174, March 01, 2024. | DOI: 10.1097/MD.00000000000037174

Paudel U, Parajuli A, Shrestha R et al. Perceived stress, sources of stress and coping strategies among undergraduate medical students of Nepal: a cross-sectional study [version 3; peer review: 2 approved, 1 approved with reservations]. *F1000Research* 2024, 11:167 (<https://doi.org/10.12688/f1000research.75879.3>)

Pratt, I. S., Harwood, H. B., Cavazos, J. T., & Ditzfeld, C. P. (2019). Should I stay or should I go? Retention in first-generation college students. *Journal of College Student Retention*, 21 (1), 105-118. 10.1177/1521025117690868

Rudland, J. R., Golding, C., & Wilkinson, T. J. (2020). The stress paradox: how stress can be good for learning. *Medical education*, 54(1), 40-45.

Son C, Hegde S, Smith A, Wang X, Sasangohar F. Effects of COVID-19 on College Students' Mental Health in the United States: Interview Survey Study *J Med Internet Res* 2020;22(9):e21279 URL: <https://www.jmir.org/2020/9/e21279> DOI: 10.2196/21279

Yasmin, M., Naseem, F., & Masso, I. C. (2019). Teacher-directed learning to selfdirected learning transition barriers in Pakistan. *Studies in Educational Evaluation*, 61, 34–40. <https://doi.org/10.1016/j.stueduc.2019.02.003>

Stockinger, K., Rinas, R., & Daumiller, M. (2021). Student adaptability, emotions, and achievement: Navigating new academic terrains in a global crisis. *Learning and Individual Differences*, 90, 102046.

Zurlo, M. C., Cattaneo Della Volta, M. F., & Vallone, F. (2020). COVID-19 student stress questionnaire: development and validation of a questionnaire to evaluate students' stressors related to the coronavirus pandemic lockdown. *Frontiers in psychology*, 11, 576758.



# A STUDY ON THE ENGLISH PROFICIENCY AMONGST THE STUDENTS OF NAVAL ARCHITECTURE DIPLOMA PROGRAM AT POLITEKNIK BAGAN DATUK FOR SESSION 2 OF 2022/2023 DURING INDUSTRIAL TRAINING

Noor Zamilla Zamri<sup>1</sup>, Mohd Hafiz Muda<sup>2</sup>, Saw Chun Lin<sup>2\*</sup>

<sup>1</sup>Department of General Studies, Politeknik Bagan Datuk, 36100 Bagan Datuk, Perak, Malaysia

<sup>2</sup>Department of Maritime Engineering Technology, Politeknik Bagan Datuk, 36100 Bagan Datuk, Perak, Malaysia

\*Corresponding Author's Email: sawchunlin@pbd.edu.my

## ABSTRACT:

This study aimed to evaluate the English proficiency of Diploma Naval Architecture students during their industrial training. A feedback was gathered from 50 respondents during their industrial training at maritime related companies through an online survey using Google Form. A research instruments comprising two sections on English usage and proficiency during their industrial training. The items attributes were analyzed using SPSS software statistical descriptive method. The results indicated that the Student English Proficiency Level is moderate with average mean score of 3.75, and the influence of English Proficiency during Industrial Training average mean score is at high level with the value of 4.15.

**KEYWORDS:** *English Proficiency, Industrial Training, Naval Architecture, Maritime*

## 1.0 INTRODUCTION

English proficiency is a critical skill for naval architecture students, particularly during industrial training periods. The maritime industry operates on a global scale, with English serving as the primary language for communication, technical documentation, and regulatory compliance. As naval architecture students transition from theoretical learning to practical, hands-on experiences during industrial training, their ability to effectively communicate in English becomes paramount. This phase serves as a bridge between theoretical knowledge and real-world application, allowing students to gain hands-on experience in the maritime industry.

Industrial training provides students with the opportunity to apply classroom knowledge in real-world settings, engage with professionals from diverse cultural backgrounds, and navigate complex technical challenges. During these training periods, students must interpret technical manuals, understand safety protocols, and collaborate with international teams. The proficiency in English not only enhances their ability to perform these tasks efficiently but also contributes to their overall professional development and career readiness.

Moreover, the maritime sector is governed by international conventions and standards, many of which are documented in English. Students must be adept at comprehending these documents to ensure compli-

ance and operational safety. English proficiency also plays a crucial role in the documentation and reporting processes, where accurate and clear communication is essential.

The critical importance of English proficiency for naval architecture students and professionals is emphasized in recent studies. Given the global nature of the maritime industry, English serves as the primary language for international maritime regulations, technical documentation, and communication.

Smith (2023) highlights how English is indispensable in maritime education and the broader maritime industry, emphasizing its role in understanding international regulations and accessing global research and literature. Similarly, Chen (2022) investigates the impact of English proficiency on academic performance and career prospects in maritime studies, finding that higher English proficiency correlates with better academic results and increased opportunities for international internships and jobs.

Jones (2023) discusses the importance of English for effective communication in the field of naval architecture, particularly for international collaborations, conferences, and publications, which are essential for career development. Wang (2021) focuses on the critical role of English language skills in ensuring maritime safety, pointing out that miscommunication due to language barriers can lead to accidents, and thus standardized English proficiency among maritime professionals is vital.

Lee (2023) examines the requirements of technical communication in naval architecture, including the need for clear and precise use of English in writing technical reports, manuals, and design documents. Davis (2023) underscores the importance of English in the professional lives of naval architects, outlining its necessity for engaging with international clients, understanding technical specifications, and participating in global maritime projects.

Patel (2022) reviews the current state of English language education within maritime studies programs, suggesting curriculum improvements to better equip students with necessary English skills for their careers. Fernández (2023) explores the consequences of language barriers in maritime safety, arguing for rigorous English language training programs to mitigate risks and enhance communication on international vessels.

Smith (2021) discusses strategies for improving communication within the maritime industry, emphasizing the role of English proficiency. The article includes case studies showing how effective English communication leads to better teamwork and operational efficiency. Finally, Zhang (2022) provides insights into methods for improving English language skills among naval architecture students, reviewing educational programs and practical exercises designed to enhance both written and spoken English proficiency, which are crucial for academic and professional success.

This paper aims to explore the significance of English proficiency for naval architecture students during their industrial training. It will examine the impact of language skills on their performance, safety adherence, and social interactions, emphasizing the need for comprehensive language training in maritime education programs. Through this exploration, the review seeks to highlight the essential role of English in shaping competent and effective future semi-skilled Diploma students in the field of naval architecture.

## 2.0 METHODOLOGY

The research instrument featured answer choices based on a Likert scale ranging from 1 to 5 where 1 (strongly disagree), 2 (disagree), 3 (moderately agree), 4 (agree), and 5 (strongly agree). The Likert scale was selected for its enhanced reliability, validity, and organizational structure [7]. Following data collection, the study's findings were analyzed to determine the mean and standard deviation for each question. Furthermore, a reliability test was conducted using the Statistical Package for Social Science (SPSS) version 22.0 software, revealing a Cronbach's Alpha. The results revealed that the **Students English Proficiency Level** scale with fourteen (14) instrument items ( $\alpha = 0.921$ ) and the **Influence of English Proficiency During Industrial Training** scale with ten (10) instrument items ( $\alpha = 0.896$ ) were found with strong reliability.

The Cronbach's Alpha coefficient value of more than 0.7 indicate the strong correlation between all the questionnaire items and shows the high consistency of the respondents' response (Hair et al., 2013). All the 50 students that went for their internship at 32 companies have been chosen as respondents.

This research questionnaire consists of 3 categories namely:

- A. Student English Proficiency Level
- B. The Influence of English Proficiency During Industrial Training

For the analysis of the respondent's feedback, the mean score interpretation based on (Landell, 1997) is used to interpret the level of tendency of the respondent's decision as in Table 1 below:

**Table 1:** Interpretation of Mean Score (Landell, 1997)

Group Code	Mean range	Aptitude Level
1	1.00 - 2.40	Low
2	2.41 - 3.80	Moderate
3	3.81 - 5.00	High

### 3.0 RESULTS AND DISCUSSIONS

**Table 2:** English Proficiency Level Score

	Item No.	Determining Students English Proficiency Level When Undergoing Industrial Training	Mean Score	Standard Deviation
Category A	1	Does your internship place communicate using English?	3.25	0.851
	2	Fluent in English?	3.55	0.605
	3	Meetings held in English?	3.35	0.988
	4	Understand discussions in meetings held in English?	3.95	0.686
	5	Able to communicate in English with clients?	3.75	0.639
	6	Able to communicate in English with supervisors/superiors?	3.75	0.716
	7	My English proficiency improved after the industrial training.	3.8	0.768
	8	Does the company require students to be proficient in English during the industrial training?	3.6	0.754
	9	Have confidence in using English while working at the internship place?	3.65	0.671
	10	Able to adapt to using English at the internship place? (e.g., communication, socializing, etc.)	3.85	0.813
	11	English is important for communication and working at the internship place related to maritime.	4.15	0.671
	12	Able to make a good presentations in English?	3.8	0.616
	13	My technical work field during the internship DOES NOT require English proficiency.	2.85	0.745
	14	Good English proficiency can help me get job offers more easily in the maritime field?	4.15	0.671

Table 2 shows Section A that are analysing the English proficiency level of Diploma Naval Architecture student on communication skill, conversation in English in a meeting, doing presentation or performing technical work. Students that participated in the survey are working at the maritime sector such as ship-building and ship repair (SBSR), ship surveying, marine electrical instrumentation supply, and naval architecture. Standard deviation of the all fourteen (14) instrumental items value range from 0.605 to 0.988, it indicate a small variation from the mean value to show high accuracy of the data.

Mean score of 3.25 for item 1 shows that the most of the companies in average is using English in their daily communication. While, item 2 represent students' fluency in English is at the upper moderate aptitude level. Item 3 does show most of the company conduct meeting in English but it may be conducted in dual language, the statement shows moderate aptitude level mean score with 3.35. Students exhibit a good understanding for discussion held in a meeting with high level mean score of 3.95.

Since students have moderate level fluency in English and attached to less English communication preference environment, it influence little English communication with client and supervisor and scored the mean value of 3.75 for both item 5 and 6. However, students indicate that their English proficiency level improved after the industrial training with the mean score of 3.8 for item 7 may be due to short English communication practices during working hours. Meanwhile, the confident level of English communication at working place is still at moderate level and this is influence by company requirement for student to proficient in English is at moderate level. Thus, both item 8 and 9 scored mean value of 3.6 and 3.65 respectively. Thru the period of internship, students have shown the great effort to adapt using English for communication and socializing with mean score of 3.85 for item 10.

Item 11 prove that English is important for communication and working at marine related industries with respondent achieved high aptitude level with mean score of 4.15. For item 12, most of respondents agreed that they can make a good English presentation with mean score of 4.0. Item 13 statement summarized that technical work workers do not need English proficiency but the maritime glossary is in English is needed since it is easy to understand, thus the mean score for item 13 is 2.85. Lastly, item 14 indicate that good English proficiency provide better opportunity to land a job offer scored high aptitude level of mean value at 4.15.

**Table 3:** Influent of English Proficiency Amongst Students

	<b>Item No.</b>	<b>Determining The Influent of English Proficiency During Industrial Training</b>	<b>Mean Score</b>	<b>Standard Deviation</b>
<b>Category B</b>	<b>1</b>	The use of English facilitates discussions and the execution of technical work in the maritime field.	4.05	0.686
	<b>2</b>	The industry requires technical workers who can communicate in English.	3.95	0.759
	<b>3</b>	Students need to master maritime terminology in English such as bow, stern, keel, plate, hull, etc., well.	4.45	0.759
	<b>4</b>	The English course studied at PBD can help improve my English communication skills at the internship place.	4.25	0.639
	<b>5</b>	The English course studied at PBD can assist in the preparation of English reports at the internship place.	4.15	0.671
	<b>6</b>	The English course at PBD does NOT have an impact on my use of English at the internship place.	2.25	0.639
	<b>7</b>	The English course syllabus needs improvement (e.g., the syllabus should focus more on the use of English in the maritime workplace).	4	0.795
	<b>8</b>	I ONLY use maritime English terminology when performing technical work at the internship place and do NOT fully communicate in English.	3.75	0.786
	<b>9</b>	After studying the English course at PBD, I am still ready to use English at the internship place (e.g., communication, report writing, presentations, etc.).	2.25	0.826
	<b>10</b>	I am very interested in learning the English course at PBD.	4.35	0.745

Table 3 shows Section B that are analysing the Influence of English proficiency level of Diploma Naval Architecture students during their industrial training. The standard deviation of all the ten (10) instrumental items value range from 0.639 to 0.826, it indicates the fluctuation of the data from the mean value is minimum.

The high aptitude level of item 1-3 show that student mastering the maritime terminology have assisted them well in communication such as execution of technical work and discussion of work. Hence item 1 till 3 scored the mean value of 3.95, 4.05 and 4.45 respectively. While, item 4 and 5 show the English subjects learned in Politeknik Bagan Datuk helps the students in communication in English and report preparation during internship. Item 4 and 5 achieved high aptitude level with mean score of 4.25 and 4.15 respectively. Item 6 prove that learning English at their institution has an impact during industrial training. The mean scored value of 2.25 is against the statement but it is to show the important of English study preparation.

Next on item 7, modification on syllabus may be needed as students agreed that the element of teaching focusing on maritime workplace technical communication is much needed. The mean value of item 7 scored 4.0. Item 8 shows that most of the communication use at shipyard is not English and students seldom speak fully English during industrial training. This resulted unable to get high aptitude level with mean score of 3.75. Hence, item 9 conclude that students are not ready to use English at industrial training place

and preferred to use Bahasa Malaysia as their main language. Item 9 pinned a mean score value of 2.25 that against the statement. Finally, item 10 get a high aptitude level mean score value of 4.35 that shows the students like to learn English subject.

#### 4.0 CONCLUSIONS

English proficiency is crucial for naval architecture students due to the global nature of the maritime industry. English is the primary language for international maritime regulations, research publications, and technical documentation. Proficient English skills enable students to comprehend complex technical literature, communicate effectively with international peers and professionals, and stay updated with the latest advancements in the field. Furthermore, many maritime institutions and companies conduct business and education in English, making it essential for career advancement. English proficiency also aids in writing research papers, participating in conferences, and collaborating on multinational projects, all of which are vital aspects of a successful career in naval architecture. The results indicated that the Student English Proficiency Level is moderate with average mean score of 3.75, and the influence of English Proficiency during Industrial Training average mean score is at high level with the value of 4.15. This can conclude that students need to improve their confident level by using more English at training workplace and expose themselves to use English frequently since the English proficiency has the significant influence during industrial training.

#### REFERENCE

- Chen, L. (2022). *English Proficiency and Its Impact on Maritime Studies*. *Journal of Maritime Research*, 37(4), 567-580.
- Davis, K. (2023). *The Importance of English for Naval Architects*. *Marine Technology Today*, 55(2), 98-110.
- Fernández, M. (2023). *Language Barriers in Maritime Safety*. *Maritime Safety Journal*, 47(3), 195-207.
- Jones, A. (2023). *Global Communication in Naval Architecture*. *International Maritime Review*, 53(1), 76-89.
- Lee, S. (2023). *Technical Communication in Naval Architecture*. *Journal of Naval Engineering*, 31(5), 210-225.
- Patel, R. (2022). *English Language Education in Maritime Studies*. *Journal of Marine Education*, 41(1), 33-47.
- Smith, J. (2023). *The Role of English in Maritime Education*. *Maritime Journal*, 48(2), 123-135.
- Smith, T. (2021). *Effective Communication in the Maritime Industry*. *Journal of International Maritime Affairs*, 39(2), 130-143.
- Wang, Y. (2021). *English Language Skills and Maritime Safety*. *Safety at Sea*, 29(3), 150-162.
- Zhang, H. (2022). *Improving English Skills for Naval Architecture Students*. *Maritime Studies Review*, 34(4), 120-133.

# **A STUDY ON THE ENGLISH PROFICIENCY AMONGST THE STUDENTS OF NAVAL ARCHITECTURE DIPLOMA PROGRAM AT POLITEKNIK BAGAN DATUK FOR SESSION 2 OF 2022/2023 DURING INDUSTRIAL TRAINING**

**Noor Zamilla Zamri<sup>1</sup>, Mohd Hafiz Muda<sup>2</sup>, Saw Chun Lin<sup>2\*</sup>**

<sup>1</sup>Department of General Studies, Politeknik Bagan Datuk, 36100 Bagan Datuk, Perak, Malaysia

<sup>2</sup>Department of Maritime Engineering Technology, Politeknik Bagan Datuk, 36100 Bagan Datuk, Perak, Malaysia

\*Corresponding Author's Email: sawchunlin@pbd.edu.my

## **ABSTRACT:**

This study aimed to evaluate the English proficiency of Diploma Naval Architecture students during their industrial training. A feedback was gathered from 50 respondents during their industrial training at maritime related companies through an online survey using Google Form. A research instruments comprising two sections on English usage and proficiency during their industrial training. The items attributes were analyzed using SPSS software statistical descriptive method. The results indicated that the Student English Proficiency Level is moderate with average mean score of 3.75, and the influence of English Proficiency during Industrial Training average mean score is at high level with the value of 4.15.

## **KEYWORDS:**

*English Proficiency, Industrial Training, Naval Architecture, Maritime*

## **1.0 INTRODUCTION**

English proficiency is a critical skill for naval architecture students, particularly during industrial training periods. The maritime industry operates on a global scale, with English serving as the primary language for communication, technical documentation, and regulatory compliance. As naval architecture students transition from theoretical learning to practical, hands-on experiences during industrial training, their ability to effectively communicate in English becomes paramount. This phase serves as a bridge between theoretical knowledge and real-world application, allowing students to gain hands-on experience in the maritime industry.

Industrial training provides students with the opportunity to apply classroom knowledge in real-world settings, engage with professionals from diverse cultural backgrounds, and navigate complex technical challenges. During these training periods, students must interpret technical manuals, understand safety protocols, and collaborate with international teams. The proficiency in English not only enhances their ability to perform these tasks efficiently but also contributes to their overall professional development and career readiness.

Moreover, the maritime sector is governed by international conventions and standards, many of which are documented in English. Students must be adept at comprehending these documents to ensure compliance and operational safety. English proficiency also plays a crucial role in the documentation and reporting processes, where accurate and clear communication is essential.

The critical importance of English proficiency for naval architecture students and professionals is emphasized in recent studies. Given the global nature of the maritime industry, English serves as the primary language for international maritime regulations, technical documentation, and communication.

Smith (2023) highlights how English is indispensable in maritime education and the broader maritime industry, emphasizing its role in understanding international regulations and accessing global research and literature. Similarly, Chen (2022) investigates the impact of English proficiency on academic performance and career prospects in maritime studies, finding that higher English proficiency correlates with better academic results and increased opportunities for international internships and jobs.

Jones (2023) discusses the importance of English for effective communication in the field of naval architecture, particularly for international collaborations, conferences, and publications, which are essential for career development. Wang (2021) focuses on the critical role of English language skills in ensuring maritime safety, pointing out that miscommunication due to language barriers can lead to accidents, and thus standardized English proficiency among maritime professionals is vital.

Lee (2023) examines the requirements of technical communication in naval architecture, including the need for clear and precise use of English in writing technical reports, manuals, and design documents. Davis (2023) underscores the importance of English in the professional lives of naval architects, outlining its necessity for engaging with international clients, understanding technical specifications, and participating in global maritime projects.

Patel (2022) reviews the current state of English language education within maritime studies programs, suggesting curriculum improvements to better equip students with necessary English skills for their careers. Fernández (2023) explores the consequences of language barriers in maritime safety, arguing for rigorous English language training programs to mitigate risks and enhance communication on international vessels.

Smith (2021) discusses strategies for improving communication within the maritime industry, emphasizing the role of English proficiency. The article includes case studies showing how effective English communication leads to better teamwork and operational efficiency. Finally, Zhang (2022) provides insights into methods for improving English language skills among naval architecture students, reviewing educational programs and practical exercises designed to enhance both written and spoken English proficiency, which are crucial for academic and professional success.

This paper aims to explore the significance of English proficiency for naval architecture students during their industrial training. It will examine the impact of language skills on their performance, safety adherence, and social interactions, emphasizing the need for comprehensive language training in maritime education programs. Through this exploration, the review seeks to highlight the essential role of English in shaping competent and effective future semi-skilled Diploma students in the field of naval architecture.

## 2.0 METHODOLOGY

The research instrument featured answer choices based on a Likert scale ranging from 1 to 5 where 1 (strongly disagree), 2 (disagree), 3 (moderately agree), 4 (agree), and 5 (strongly agree). The Likert scale was selected for its enhanced reliability, validity, and organizational structure [7]. Following data collection, the study's findings were analyzed to determine the mean and standard deviation for each question. Furthermore, a reliability test was conducted using the Statistical Package for Social Science (SPSS) version 22.0 software, revealing a Cronbach's Alpha The results revealed that the **Students English Proficiency Level**



scale with fourteen (14) instrument items ( $\alpha = 0.921$ ) and the **Influence of English Proficiency During Industrial Training** scale with ten (10) instrument items ( $\alpha = 0.896$ ) were found with strong reliability. The Cronbach's Alpha coefficient value of more than 0.7 indicate the strong correlation between all the questionnaire items and shows the high consistency of the respondents' response (Hair et al., 2013). All the 50 students that went for their internship at 32 companies have been chosen as respondents.

This research questionnaire consists of 3 categories namely:

- A. Student English Proficiency Level
- B. The Influence of English Proficiency During Industrial Training

For the analysis of the respondent's feedback, the mean score interpretation based on (Landell, 1997) is used to interpret the level of tendency of the respondent's decision as in Table 1 below:

**Table 1:** Interpretation of Mean Score (Landell, 1997)

Group Code	Mean range	Aptitude Level
1	1.00 - 2.40	Low
2	2.41 - 3.80	Moderate
3	3.81 - 5.00	High

## 3.0 RESULTS AND DISCUSSIONS

Table 2: English Proficiency Level Score

Item No.	Determining Students English Proficiency Level When Undergoing Industrial Training	Mean Score	Standard Deviation	
1	Does your internship place communicate using English?	3.25	0.851	
2	Fluent in English?	3.55	0.605	
3	Meetings held in English?	3.35	0.988	
4	Understand discussions in meetings held in English?	3.95	0.686	
5	Able to communicate in English with clients?	3.75	0.639	
6	Able to communicate in English with supervisors/superiors?	3.75	0.716	
7	My English proficiency improved after the industrial training.	3.8	0.768	
8	Does the company require students to be proficient in English during the industrial training?	3.6	0.754	
Category A	9	Have confidence in using English while working at the internship place?	3.65	0.671
	10	Able to adapt to using English at the internship place? (e.g., communication, socializing, etc.)	3.85	0.813
	11	English is important for communication and working at the internship place related to maritime.	4.15	0.671
	12	Able to make a good presentations in English?	3.8	0.616
	13	My technical work field during the internship DOES NOT require English proficiency.	2.85	0.745
	14	Good English proficiency can help me get job offers more easily in the maritime field?	4.15	0.671

Table 2 shows Section A that are analysing the English proficiency level of Diploma Naval Architecture student on communication skill, conversation in English in a meeting, doing presentation or performing technical work. Students that participated in the survey are working at the maritime sector such as shipbuilding and ship repair (SBSR), ship surveying, marine electrical instrumentation supply, and naval architecture. Standard deviation of the all fourteen (14) instrumental items value range from 0.605 to 0.988, it indicate a small variation from the mean value to show high accuracy of the data.

Mean score of 3.25 for item 1 shows that the most of the companies in average is using English in their daily communication. While, item 2 represent students' fluency in English is at the upper moderate aptitude level. Item 3 does show most of the company conduct meeting in English but it may be conducted in dual language, the statement shows moderate aptitude level mean score with 3.35. Students exhibit a good understanding for discussion held in a meeting with high level mean score of 3.95.

Since students have moderate level fluency in English and attached to less English communication preference environment, it influence little English communication with client and supervisor and scored the mean value of 3.75 for both item 5 and 6. However, students indicate that their English proficiency level improved after the industrial training with the mean score of 3.8 for item 7 may be due to short English communication practices during working hours. Meanwhile, the confident level of English communication at working place is still at moderate level and this is influence by company requirement for student to proficient in English is at moderate level. Thus, both item 8 and 9 scored mean value of 3.6 and 3.65 respectively. Thru the period of internship, students have shown the great effort to adapt using English for communication and socializing with mean score of 3.85 for item 10.

Item 11 prove that English is important for communication and working at marine related industries with respondent achieved high aptitude level with mean score of 4.15. For item 12, most of respondents agreed that they can make a good English presentation with mean score of 4.0. Item 13 statement summarized that technical work workers do not need English proficiency but the maritime glossary is in English is needed since it is easy to understand, thus the mean score for item 13 is 2.85. Lastly, item 14 indicate that good English proficiency provide better opportunity to land a job offer scored high aptitude level of mean value at 4.15.

**Table 3: Influent of English Proficiency Amongst Students**

Item No.	Determining The Influent of English Proficiency During Industrial Training	Mean Score	Standard Deviation
1	The use of English facilitates discussions and the execution of technical work in the maritime field.	4.05	0.686
2	The industry requires technical workers who can communicate in English.	3.95	0.759
3	Students need to master maritime terminology in English such as bow, stern, keel, plate, hull, etc., well.	4.45	0.759
4	The English course studied at PBD can help improve my English communication skills at the internship place.	4.25	0.639
5	The English course studied at PBD can assist in the preparation of English reports at the internship place.	4.15	0.671
6	The English course at PBD does NOT have an impact on my use of English at the internship place.	2.25	0.639
7	The English course syllabus needs improvement (e.g., the syllabus should focus more on the use of English in the maritime workplace).	4	0.795
8	I ONLY use maritime English terminology when performing technical work at the internship place and do NOT fully communicate in English.	3.75	0.786
9	After studying the English course at PBD, I am still ready to use English at the internship place (e.g., communication, report writing, presentations, etc.).	2.25	0.826
10	I am very interested in learning the English course at PBD.	4.35	0.745

**Cate-  
gory  
B**

Table 3 shows Section B that are analysing the Influence of English proficiency level of Diploma Naval Architecture students during their industrial training. The standard deviation of all the ten (10) instrumental items value range from 0.639 to 0.826, it indicates the fluctuation of the data from the mean value is minimum.

The high aptitude level of item 1-3 show that student mastering the maritime terminology have assisted them well in communication such as execution of technical work and discussion of work. Hence item 1 till 3 scored the mean value of 3.95, 4.05 and 4.45 respectively. While, item 4 and 5 show the English subjects learned in Politeknik Bagan Datuk helps the students in communication in English and report preparation during internship. Item 4 and 5 achieved high aptitude level with mean score of 4.25 and 4.15 respectively. Item 6 prove that learning English at their institution has an impact during industrial training. The mean scored value of 2.25 is against the statement but it is to show the important of English study preparation.

Next on item 7, modification on syllabus may be needed as students agreed that the element of teaching focusing on maritime workplace technical communication is much needed. The mean value of item 7 scored 4.0. Item 8 shows that most of the communication use at shipyard is not English and students seldom speak fully English during industrial training. This resulted unable to get high aptitude level with mean score of 3.75. Hence, item 9 conclude that students are not ready to use English at industrial training place and preferred to use Bahasa Malaysia as their main language. Item 9 pinned a mean score value of 2.25 that against the statement. Finally, item 10 get a high aptitude level mean score value of 4.35 that shows the students like to learn English subject.

#### 4.0 CONCLUSIONS

English proficiency is crucial for naval architecture students due to the global nature of the maritime industry. English is the primary language for international maritime regulations, research publications, and technical documentation. Proficient English skills enable students to comprehend complex technical literature, communicate effectively with international peers and professionals, and stay updated with the latest advancements in the field. Furthermore, many maritime institutions and companies conduct business and education in English, making it essential for career advancement. English proficiency also aids in writing research papers, participating in conferences, and collaborating on multinational projects, all of which are vital aspects of a successful career in naval architecture. The results indicated that the Student English Proficiency Level is moderate with average mean score of 3.75, and the influence of English Proficiency during Industrial Training average mean score is at high level with the value of 4.15. This can conclude that students need to improve their confident level by using more English at training workplace and expose themselves to use English frequently since the English proficiency has the significant influence during industrial training.

#### REFERENCE

- Chen, L. (2022). *English Proficiency and Its Impact on Maritime Studies*. Journal of Maritime Research, 37(4), 567-580.
- Davis, K. (2023). *The Importance of English for Naval Architects*. Marine Technology Today, 55(2), 98-110.
- Fernández, M. (2023). *Language Barriers in Maritime Safety*. Maritime Safety Journal, 47(3), 195-207.

Jones, A. (2023). *Global Communication in Naval Architecture*. *International Maritime Review*, 53(1), 76-89.

Lee, S. (2023). *Technical Communication in Naval Architecture*. *Journal of Naval Engineering*, 31(5), 210-225.

Patel, R. (2022). *English Language Education in Maritime Studies*. *Journal of Marine Education*, 41(1), 33-47.

Smith, J. (2023). *The Role of English in Maritime Education*. *Maritime Journal*, 48(2), 123-135.

Smith, T. (2021). *Effective Communication in the Maritime Industry*. *Journal of International Maritime Affairs*, 39(2), 130-143.

Wang, Y. (2021). *English Language Skills and Maritime Safety*. *Safety at Sea*, 29(3), 150-162.

Zhang, H. (2022). *Improving English Skills for Naval Architecture Students*. *Maritime Studies Review*, 34(4), 120-133.

# INNOVATIVE LEARNING: INTEGRATING AR TECHNOLOGY IN RELIGIOUS EDUCATION THROUGH THE E-BOOK ‘INTERAKTIF MUDAHNYA SOLAT’

Suriani binti Su’aidi<sup>1</sup>, Wan Nur Hidayah Ibrahim<sup>2\*</sup>, Wan Nur Syamimi binti Wan Sajiri<sup>3</sup>

<sup>1</sup>Kolej Komuniti Mas Gading

<sup>2</sup>Jabatan Teknologi Maklumat & Komunikasi, Politeknik Sultan Idris Shah

<sup>3</sup>Kolej Komuniti Beaufort

\*Corresponding author: wannurhidayah@psis.edu.my

## ABSTRACT

The rapid evolution of educational technology has paved the way for innovative learning tools that can address specific challenges faced by students. This article presents the development of an AR-enhanced ebook titled “Augmenting Faith: Revolutionizing Salah Education with the AR-Enhanced ‘Interaktif Mudahnya Solat’ Ebook.” The ebook is designed to assist students enrolled in the MPU13012 Pendidikan Islam course, particularly those struggling with reading Jawi, which impedes their ability to perform and understand the ritual of salah correctly. The ebook combines multimedia elements, including Augmented Reality (AR) technology, audio, and animated videos, to create an interactive learning experience that simplifies the practice of salah. The primary goal of this ebook is to support students in overcoming their difficulties with Jawi, enabling them to independently review and practice salah with confidence. The AR technology integrated into the ebook serves as a dynamic tool that enhances comprehension by overlaying digital information onto physical reality. This allows students to visualize the correct postures and recitations of salah in an immersive environment, fostering a deeper understanding and retention of the material. The use of audio aids in pronunciation and recitation, while animation videos provide a step-by-step guide, ensuring that even students with minimal Jawi literacy can follow along and learn effectively. The development process of this ebook involved the use of WebAR Studio, a platform that facilitates the creation of AR experiences, combined with Canva for editing and design purposes. The ebook’s content is meticulously crafted to align with the educational needs of students preparing for practical assessments in salah. By leveraging AR technology, this ebook transcends traditional learning methods, offering a more engaging and accessible approach to religious education. It empowers students to overcome literacy barriers, thereby enhancing their overall performance in the subject. In conclusion, the AR-enhanced “Interaktif Mudahnya Solat” ebook represents a significant advancement in the educational landscape for Islamic studies. By addressing the unique challenges faced by students with limited Jawi proficiency, this ebook not only aids in their academic success but also contributes to their spiritual growth. The integration of AR, audio, and video into the learning process marks a revolutionary step in how religious education can be delivered, making it more inclusive and effective for all learners.

*Keywords:* Augmented Reality (AR), Salah Education, Jawi Literacy, Islamic Studies, Interactive Ebook

## INTRODUCTION

### Problem Statement

In the context of Islamic Education, particularly in the MPU13012 Pendidikan Islam course, salah (prayer) is a fundamental component that students are required to understand and perform correctly. The syllabus emphasizes the importance of mastering the practical aspects of salah, not only as a spiritual obligation but also as a key element in continuous assessment. Despite this, the course materials provided to students are often lacking in comprehensive guidance on how to perform salah. The notes typically offer only a brief overview of the pillars of salah (rukun solat), leaving out detailed explanations or step-by-step instructions on the actual procedures.

Other than that, a significant number of Muslim students at the college face considerable challenges in their religious education. Many of these students, who were unable to secure a place at a university, have low grades in Pendidikan Islam from their SPM exams, often receiving grades of C, D, or E. A portion of these students are also illiterate in Jawi, which is the script traditionally used for religious texts. Several factors contribute to this issue, including students being converts (mualaf), having parents from mixed marriages, or not attending KAFA classes during primary school. This lack of foundational education in Jawi or Arabic during their formative years is exacerbated in secondary school, where the focus shifts to more advanced topics, such as Quranic verses, without reinforcing basic literacy in Jawi or Arabic.

As a result, when these students finish their SPM, they still struggle with reading and understanding Jawi or Arabic, making it difficult for them to engage with religious texts, especially the Quran. When they enter college, these challenges persist, and many find themselves unable to read the Quran or properly perform salah due to a lack of accessible reference materials. Most available resources are in Arabic, and students often struggle to find materials that include Romanized translations, which would help bridge the gap.

This gap in educational resources presents a significant challenge for students, especially those who may not have had sufficient prior instruction or practical experience in performing salah. The lack of detailed instructional content can lead to misunderstandings or errors in practice, undermining the students' ability to fulfill this essential religious duty with confidence and accuracy.

Motivated by this educational need, we developed the "Interaktif Mudahnya Solat" ebook, which leverages Augmented Reality (AR) technology to provide a more interactive and engaging learning experience. By integrating audio and video content, the ebook aims to bridge the gap between theoretical knowledge and practical application, ensuring that students not only understand the pillars of salah but also learn the correct procedures for performing it. This innovation seeks to enhance the learning experience and ensure that students are well-prepared for both their assessments and their personal spiritual practice.

### Integrating Mixed Reality in Teaching & Learning Process

The integration of mixed reality, particularly through augmented reality (AR), into the teaching and learning process in Islamic education presents a transformative opportunity to enhance engagement, understanding, and retention of knowledge among students. Mixed reality technologies, which blend digital content with the real world, can significantly enrich the educational experience by providing interactive and immersive learning environments.

One of the primary advantages of using augmented reality in Islamic education is its ability to make abstract concepts more tangible and relatable. For instance, demonstrate how AR can be utilized to teach the stages of prayer in a bilingual format, making the learning process more engaging for young students at An-Nahl Islamic Preschool & Kindergarten (Wahyuni *et al.*, 2022). This approach not only aids in comprehension but also caters to diverse linguistic backgrounds, thereby promoting inclusivity in learning.



Furthermore, the application of AR in teaching essential Islamic practices, such as ablution and tayammum, has been explored by Their study highlights how AR can transform traditional learning methods, which often rely on less interactive formats, into dynamic experiences that enhance understanding and retention of these critical practices (Latifah *et al.*, 2021). By visualizing the steps involved in these rituals, students can better grasp their significance and execution, leading to improved religious literacy.

The potential of AR extends beyond basic practices to encompass broader educational goals. For example, discuss the implementation of AR-based active learning strategies in Islamic higher education, emphasizing the importance of student participation and collaborative learning (Rahmawati *et al.*, 2022). This method encourages students to engage with the material actively, fostering a deeper understanding of Islamic teachings and principles. The incorporation of AR into the curriculum aligns with contemporary educational paradigms that prioritize student-centered learning experiences, which are essential for effective pedagogy in Islamic education (Yunita and Mulyadi, 2024).

Moreover, the integration of AR can also support the development of critical thinking and creativity among students. Research by indicates that AR-based learning media can significantly enhance Islamic financial literacy, demonstrating how technology can be tailored to meet specific educational needs (Nurbaiti and Suyanto, 2022). This adaptability of AR technologies allows educators to create customized learning experiences that resonate with students' interests and learning styles.

However, the successful implementation of mixed reality technologies in Islamic education is contingent upon addressing several challenges. emphasizes the necessity of improving technological infrastructure and providing adequate training for educators to effectively integrate these tools into their teaching practices (Sholeh, 2023). Additionally, the cultural context of Islamic education must be considered to ensure that the content delivered through AR is respectful and aligns with Islamic values.

In conclusion, the integration of mixed reality technologies, particularly augmented reality, into Islamic education offers a promising avenue for enhancing student engagement and understanding. By transforming traditional learning methods into interactive experiences, AR can facilitate a deeper connection to Islamic teachings and practices. However, for these technologies to be effectively utilized, it is crucial to address the challenges of infrastructure, training, and cultural sensitivity. Continued research and development in this area will be essential for maximizing the potential of mixed reality in Islamic education.

## **RELATED WORKS**

### **AR Technology in Education**

Augmented Reality (AR) has emerged as a promising technology in education, offering new opportunities for engaging and effective learning experiences (Radu, 2014; Uluyol, 2019). AR allows the overlay of virtual information onto the real environment, enhancing student interaction and motivation (Phon *et al.*, 2014). Research has shown that AR can positively impact learning outcomes, increase interest in lessons, and improve attitudes towards learning (Radu, 2014; Uluyol, 2019). The technology has been applied across various disciplines, including medicine, chemistry, mathematics, and history (Saidin *et al.*, 2015). AR's advantages over traditional teaching methods and e-learning include its ability to promote active learning, critical thinking, and metacognition (Saidin *et al.*, 2015). However, researchers emphasize the importance of understanding the design process for AR learning environments and considering instructional strategies like collaborative learning to maximize its educational potential (Phon *et al.*, 2014; Radu, 2014).

### **E-Books and Interactive Learning Tools**

E-books and interactive learning tools play an increasingly important role in modern education. They offer advantages such as mobility, large information capacity, and the ability to update content easily (Vasilenko and Vasilenko, 2021). E-books can incorporate multimedia elements and interactive features like

modeling, surveys, and discussions, enhancing the learning experience (González *et al.*, 2013; Vasilenko and Vasilenko, 2021). These interactive elements, such as multiple-choice questions with immediate feedback and Parsons problems, promote active processing and can help identify misconceptions (Ericson *et al.*, 2015). Studies have shown that students engage with these interactive activities, although usage varies among different types (Ericson *et al.*, 2015). In anatomy education, enriched multimedia e-books have demonstrated a positive user experience and improved student performance when combined with traditional teaching methods (Stirling and Birt, 2014). Overall, interactive e-books serve as valuable complements to traditional teaching approaches, facilitating both student learning and educators' teaching tasks (González *et al.*, 2013; Stirling and Birt, 2014).

### **Religious Education and Technology**

The integration of technology in Islamic studies has become increasingly significant, particularly in enhancing educational methodologies and improving access to Islamic knowledge. Various studies highlight the transformative potential of digital technologies in Islamic education, emphasizing the need for effective implementation strategies and addressing the challenges that arise.

One of the primary benefits of technology in Islamic education is its ability to enhance the management and delivery of educational content. discusses how information technology can streamline educational management, improve access to distance learning, and facilitate parental involvement in their children's education (Wahyono and Rofi'i, 2023). Similarly, emphasizes that the COVID-19 pandemic has accelerated the adoption of technology in education, leading to a greater interest in utilizing digital platforms for Islamic financial education (Kurniawan *et al.*, 2023). This shift not only improves educational outcomes but also aligns with the evolving needs of students and educators in a digital age.

Moreover, the preparedness of educators to embrace technological innovations is crucial for successful integration. Research by indicates that while many Islamic education teachers have begun to utilize technology in their teaching practices, they face significant challenges, including the need for continuous professional development and access to updated resources (Yarun *et al.*, 2023). This sentiment is echoed by , who outlines the necessity for comprehensive training programs and the development of relevant digital content to facilitate effective technology integration in Islamic education (Sholeh, 2023).

The acceptance of digital learning tools in Islamic education is also a critical factor. A study on the modified Technology Acceptance Model reveals that cultural sensitivities and the unique nature of Islamic teachings necessitate careful consideration when integrating digital technologies into the curriculum (Abubakari *et al.*, 2023). This highlights the importance of not only providing technological tools but also ensuring that they are culturally and contextually appropriate for Islamic studies.

Furthermore, the role of technology extends beyond education into the realm of Islamic finance, where innovations such as financial technology (fintech) are reshaping the landscape. discusses how modern technology can enhance the application of Islamic principles in humanitarian actions, demonstrating the broader implications of technology in promoting Islamic values (Al-Mulla and Alzitawi, 2023). The integration of fintech in Islamic banking, as explored by , shows that technological advancements can significantly improve productivity and service delivery in the financial sector (Nugrohowati *et al.*, 2020).

In conclusion, the intersection of technology and Islamic studies presents numerous opportunities for enhancing educational practices and financial services. However, it is essential to address the challenges associated with technology adoption, including the need for adequate training, culturally sensitive content, and robust infrastructure. As the landscape of Islamic education and finance continues to evolve, ongoing research and development will be vital in harnessing the full potential of technological innovations.

## ETHODOLOGY

### Planning & Brainstorming

The title of the eBook, “Interaktif Mudahnya Solat,” translates to “Interactive Easy Prayer.” The term “Interaktif” emphasizes that this eBook is not just a static text but an engaging, dynamic learning tool. It combines various multimedia elements—such as audio, video, and augmented reality (AR)—to allow users to interact directly with the content. This interaction is designed to make learning the steps and recitations of Salah more intuitive and accessible. The word “Mudahnya” highlights the eBook’s focus on simplifying the learning process, making it easier for users, particularly those who may struggle with traditional resources, to understand and practice their prayers correctly.

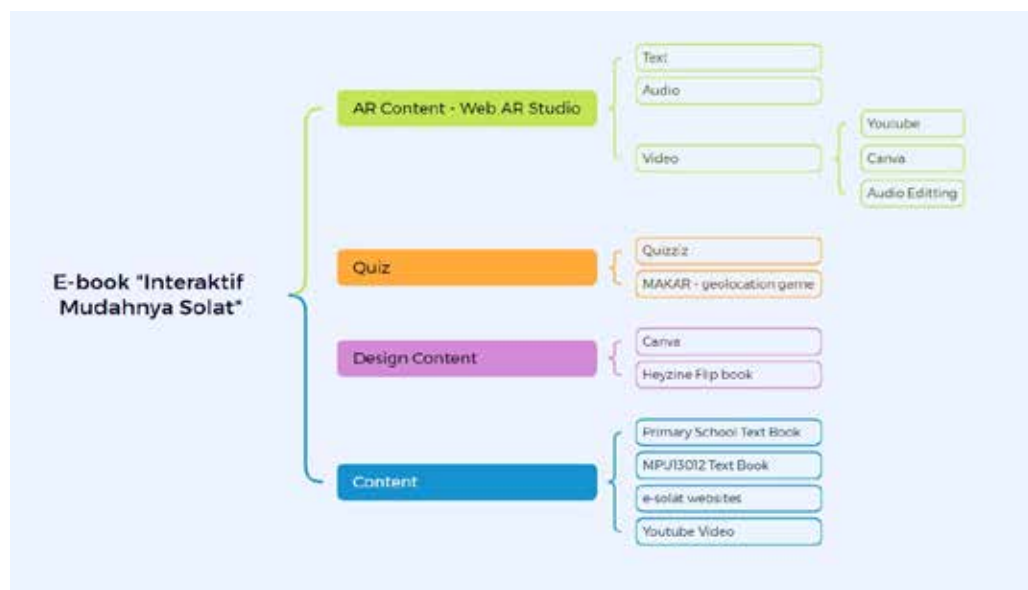

Figure 3.1: Brainstormed Ideas for Multimedia Elements in the Development of the E-book “Interaktif Mudahnya Solat”.

### Development: Description of AR technology used.

The eBook utilizes WebAR Studio to implement AR functionalities. Users access AR content by scanning QR codes embedded within the eBook. This interaction triggers AR visualizations related to specific Salah practices. The AR features include:

Rukuk: Visualization and interactive demonstration of the bowing position in Salah.

Sujud: Visualization and interactive demonstration of the prostration position in Salah.

Niat Solat Subuh: Augmented reality presentation of the intention (niat) for the Fajr prayer.

Within WebAR Studio, generate a unique QR code for each AR scene. Each QR code acts as a trigger for displaying specific AR content. This QR code will be embedded in the eBook, allowing users to scan it with their devices to access the corresponding AR experience.

Configure interactive elements within each AR scene. This includes setting up clickable buttons or hotspots that users can interact with to view additional information or animations. For example, users can click a button in the AR scene to view a detailed demonstration of the Rukuk position.

**Main Page Design**

The WebAR interface includes a main page as shown in Figure 2 that serves as the entry point for users. On this main page, users can choose between two options: “Full Text Reading” or “Demo Video.”

<p>Full Text Reading</p>	<ul style="list-style-type: none"> <li>• Selecting this option leads users to a detailed reading interface that includes both Jawi script and Romanized text, along with their meanings. This feature is designed to accommodate users who are more comfortable with different scripts and to provide a thorough understanding of the Salah recitations.</li> <li>• <b>Audio Integration:</b> Accompanying the text are audio recordings that provide correct pronunciations and recitations. This integration aids in correct pronunciation and memorization.</li> </ul>
<p>Demo Video</p>	<ul style="list-style-type: none"> <li>• Choosing this option directs users to a video demonstration that shows the bodily postures associated with each Salah practice along with the recitations.</li> <li>• <b>Video Content:</b> The demo video visually guides users through the different postures (such as Rukuk and Sujud) and synchronizes these with the corresponding recitations. This visual aid helps users understand the physical movements and their alignment with the recitations.</li> </ul>

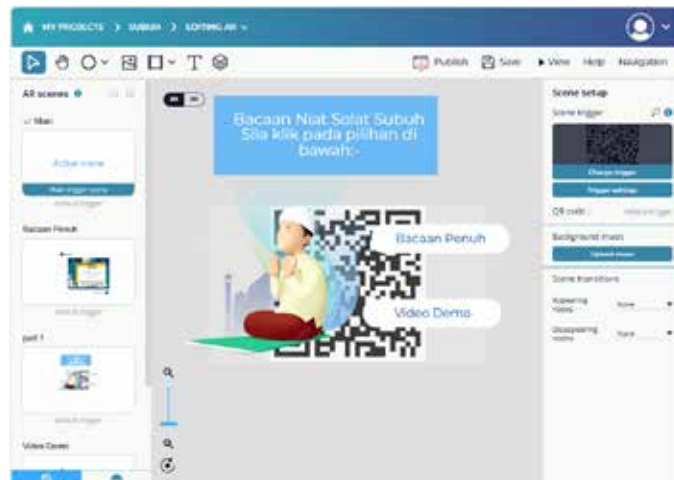

Figure 3.2: Main Page AR



Figure 3.3: Video demo showing the correct body postures for performing salah, synchronized with corresponding recitations.

## RESULTS AND DISCUSSION

The integration of Augmented Reality (AR) in the Interaktif Mudahnya Solat e-book resulted in an engaging and interactive learning experience for students. The AR symbols and QR codes embedded within the pages (as shown in Figure 4.1) enabled users to access additional multimedia content, including audio, video, and interactive digital games. These features allowed students to visualize the correct salah postures and listen to recitations, offering a more immersive learning experience compared to traditional methods.



Figure 4.1: Pages with AR content, including AR symbols and QR codes, for accessing interactive elements

During the testing session (illustrated in Figure 4.2), user interaction with the AR elements was evaluated. Students found it easy to scan the QR codes and engage with the augmented features, improving their understanding of the salah procedures. The interactive nature of the AR features enhanced user engagement, particularly for students who struggled with conventional text-based resources.



Figure 4.2: Testing session of AR features, demonstrating user interaction with augmented reality elements in the e-book.

Figure 4.3 demonstrates the step-by-step instructions for implementing AR within the e-book, guiding users on how to interact with the technology. The simple and accessible instructions ensured that students, regardless of their technical proficiency, could effectively use the AR components.



Figure 4.3: Instructions for implementing AR in the e-book, guiding users on how to access and interact with augmented reality features

One of the primary challenges we encountered in developing this project was selecting the right platform or software that offered a wide variety of templates and 3D models compatible with our design plans. Finding tools that provided the flexibility and options necessary to align with our educational goals proved to be a complex task. The ideal platform needed to support interactive features while also being easy to use for both developers and educators with varying levels of technical expertise.

Despite these challenges, the innovative aspect of this project lies in its ability to accommodate different user preferences. Students can choose between physical hardcopy notes, similar to traditional books, and digital notes. Even for those who prefer hardcopy materials, AR and MR technologies provide added value

through interactive elements, such as audio, video, and engaging digital games. These features allow students to access dynamic learning support, making the learning experience more immersive and interactive, regardless of their choice of format.

## CONCLUSION

This article has aimed to provide valuable insights and guidance for new researchers seeking to integrate Augmented Reality (AR), Virtual Reality (VR), and Mixed Reality (MR) technologies into educational innovation projects. By focusing on the interactive e-book \*Interaktif Mudahnya Solat\*, we have demonstrated practical steps and considerations involved in developing AR-enhanced learning tools, particularly within the context of religious education. Our intention is not only to highlight the potential of immersive technologies but also to encourage religious educators to adopt these tools in their teaching practices.

Moreover, we hope to show that building educational innovations using AR/VR and MR is accessible to anyone, making it easier for educators and researchers to incorporate these technologies into their projects. Looking ahead, we plan to design Islamic-themed 3D models and expand the content to include a wider range of interactive elements, including diverse educational games. Additionally, we aim to gather feedback and data from students, our primary users, to further refine and enhance future projects.

## REFERENCES

- Abubakari, M. S., Gamal Abdul Nasir, Z. and Juraidah, M. (2023) 'Digital Learning Acceptance in Islamic Education: Validity and Reliability Testing of the Modified Technology Acceptance Model', *Canadian Journal of Educational and Social Studies*, 3(6), pp. 27–42.
- Al-Mulla, A. A. and Alzitawi, D. U. D. M. (2023) 'قي ببطت ءاسر إيف ءثي دحل ايجولونك تلامدختسا رثأ' The Impact Of The Use Of Modern Technology In Establishing The Application Of Islamic Principles Governing Humanitarian Action', *AL-WIJDÂN Journal of Islamic Education Studies*, 8(4), pp. 622–646.
- Ericson, B. J., Guzdial, M. J. and Morrison, B. B. (2015) 'Analysis of Interactive Features Designed to Enhance Learning in an Ebook', in *Proceedings of the eleventh annual International Conference on International Computing Education Research*. New York, NY, USA: ACM, pp. 169–178.
- González, J. C., Guzmán, J. L., Dormido, S. and Berenguel, M. (2013) 'Development of interactive books for Control Education', *IFAC Proceedings Volumes*, 46(17), pp. 150–155.
- Kurniawan, A., Ningsih, N. W., Pramasha, R. R. and Audia, N. (2023) 'Faktor Penentu Minat Menggunakan Financial Technology Syariah Pasca Covid-19', *BISNIS : Jurnal Bisnis dan Manajemen Islam*, 11(1), p. 1.
- Latifah, A., Setiawan, R. and Muharam, A. (2021) 'Augmented Reality dalam Media Pembelajaran Tata Cara Berwudhu dan Tayamum', *Jurnal Nasional Pendidikan Teknik Informatika (JANAPATI)*, 10(3), p. 167.
- Nugrohowati, R. N. I., Fakhrunnas, F. and Haron, R. (2020) 'Examining Technological and Productivity Change in the Islamic Banking Industry', *Pertanika Journal of Social Sciences and Humanities*, 28(4).
- Nurbaiti, N. and Suyanto, S. (2022) 'Augmented Reality-Based Learning Media to Increase Islamic Financial Literacy', *Journal of Education Technology*, 6(4), pp. 765–772.
- Phon, D. N. E., Ali, M. B. and Halim, N. D. A. (2014) 'Collaborative Augmented Reality in Education:

A Review', in *2014 International Conference on Teaching and Learning in Computing and Engineering*. IEEE, pp. 78–83.

Radu, I. (2014) 'Augmented reality in education: a meta-review and cross-media analysis', *Personal and Ubiquitous Computing*, 18(6), pp. 1533–1543.

Rahmawati, A. J., Gunarhadi, G. and Muchtarom, Moh. (2022) 'How to Apply Augmented Reality based Active Learning in Islamic Higher Education?', *Proceedings Series on Physical & Formal Sciences*, 3, pp. 1–4.

Saidin, N. F., Abd Halim, N. D. and Yahaya, N. (2015) 'A Review of Research on Augmented Reality in Education: Advantages and Applications', *International Education Studies*, 8(13).

Sholeh, M. I. (2023) 'Technology Integration in Islamic Education: Policy Framework and Adoption Challenges', *Journal of Modern Islamic Studies and Civilization*, 1(02), pp. 82–100.

Stirling, A. and Birt, J. (2014) 'An enriched multimedia eBook application to facilitate learning of anatomy', *Anatomical Sciences Education*, 7(1), pp. 19–27.

Uluyol, Ç. (2019) 'Augmented Reality in Education', in *Education*. Oxford University Press.

Vasilenko, E. and Vasilenko, P. (2021) 'The role of a multimedia textbook in the priority national project "education"', *SHS Web of Conferences*, 94, p. 02010.

Wahyono, W. and Rofi'i, A. (2023) 'Penerapan Teknologi Informasi dalam Manajemen Pendidikan Islam: Tantangan dan Peluang', *JIEM (Journal of Islamic Education Management)*, 7(2), p. 157.

Wahyuni, S., Eftita, F., Satriani, E. and Asnawi, A. (2022) 'Teknik Bilingual Berbantuan Media Augmented Reality untuk Pengajaran Tahapan Solat bagi Tutor An-Nahl Islamic Preschool & Kindergarten', *Jurnal Pemberdayaan Sosial dan Teknologi Masyarakat*, 1(2), p. 116.

Yarun, A., Abu Bakar, M. Y. and Kholis, N. (2023) 'Assessing the Preparedness of Islamic Religious Education Teachers in Indonesia for Technology-Based Learning Innovations', *TA'DIBUNA: Jurnal Pendidikan Agama Islam*, 6(2), p. 91.

Yunita, Y. and Mulyadi, M. (2024) 'Towards Islamic Pedagogy By Exploring The Applications Of Educational Technology', *El-Ghiroh*, 22(1), pp. 19–40.



# **A STUDY on THE ROLE of UNIVERSITY CAREER CENTERS in UNIVERSITY-INDUSTRY COOPERATION in TERMS of SUSTAINABLE HUMAN RESOURCES**

**Bilsen Bilgili**

Prof. Dr., Kocaeli University Tourism Faculty and Career Development Application and Research Center [bilsen.bilgili@kocaeli.edu.tr](mailto:bilsen.bilgili@kocaeli.edu.tr), orcid: 0000-0002-8454-8318.

## **ABSTRACT**

The innovations brought by the Digital Age and the Industry 4.0 revolution have rapidly changed the criteria that businesses look for in providing human resources. The qualities sought in human resources are evolving towards qualities based on mental abilities, rather than qualities based on physical strength. This situation has made it necessary to adapt to the development of industry, especially in university education. In response to open job postings where many employers cannot provide labor, the number of unemployed university graduates is also increasing. By defining the labor force needs of the industry in detail and the obligation of universities to plan vocational education according to this need, university-industry cooperation has been brought to the agenda. The solution of this important problem has brought about policies aimed at improving university-industry cooperation, which also requires state intervention. There are units such as Technology Transfer Office, Technopark and Continuing Education Center in universities that carry out this cooperation. The establishment of Career Centers to directly connect students and graduates with the industry is one of the important structures in recent years. Career Centers operate as units affiliated with University Rectorates, and many of their activities are coordinated by the Presidential Human Resources Office. In this study, the role of Career Centers in University-Industry cooperation was tried to be examined in terms of sustainable human resource development. In the research, the widespread impact and efficiency of the activities and sample practices carried out within the Career Center were discussed using secondary source data. In line with the results obtained, suggestions have been presented to increase the effectiveness and efficiency of the activities of Career Centers and similar structures in order to ensure sustainable human resources.

**KeyWords;** Career Center, University-Industry Cooperation, Sustainable Human Resources

## **INTRODUCTION**

Collaboration between universities and industry has a long history and is among the priority issues taken into consideration in state policy, university structuring, and industrial enterprise strategies. The fact that universities organize their activities away from society and the business world does not go beyond conducting educational activities that do not coincide with the business world. This situation, which has been the subject of serious criticism in recent years, has forced universities to conduct their activities in cooperation with the business world when planning them (Cengiz, 2014). Thus, universities have begun to develop sector-industry collaboration in determining educational curricula and content, R&D activities, postgraduate education, research, and thesis studies in recent years. New collaborations have emerged not only in technical and professional matters, but also in the form of social contribution, corporate social responsibility, and a sustainable world, brought about by a higher level of awareness.

In the socio-economic development process of societies, there are two important turning points, primarily the transition to an agricultural society and the transition from an agricultural society to an industrial society. While it provided an important social development such as the transition of people to a settled life during the agricultural society period, it also contributed to sustainability and efficiency in production. With the first industrial revolution taking place in the late 18th century, the concepts of mass production and mass consumption increased the importance of total education in society. In particular, the transition to an industrial society brought the concept of training qualified human resources to the priority issues of the age (Aktan & Tunç, 1998).

With the development of the subject of university-industry collaboration, patents, R&D studies, and postgraduate theses conducted with industry collaboration have been added as important elements to the performance evaluation criteria of universities. This situation requires universities to develop their entrepreneurial qualities. The entrepreneurial university phenomenon was identified as the most entrepreneurial universities in Europe with a study conducted on the universities of Warwick, Strathclyde, Twente, Joensuu and Chalmers. Based on the results of this research, a corporate entrepreneurship model for universities was developed (Clark, 2004). In the studies conducted on university-industry cooperation, the importance of transferring the knowledge in the university to the industry and the existing technological knowledge in the industry to the universities has been emphasized. It has been emphasized that university education programs should be shaped in line with the needs of the industry and that students should receive an education compatible with the industry. It has been suggested that this should be defined within the framework of internship, on-the-job training, thesis and research studies (Kurt & Yavuz, 2013). With digitalization and Industry 4.0, in recent years, many units such as Technology Transfer Office, Continuing Education Center, University-Industry Cooperation Units have been established in universities in order to strengthen this cooperation and expand its scope, and the effectiveness of the existing ones has been increased. In addition to these units, Career Centers have been established in universities, which are given a coordination role in determining the needs for internships and employment, and in providing industrial cooperation for these needs.

The rapid digital change and transformation taking place in the world has led to the emergence of many different professions. The human resource skills and abilities required for these professions also differ. In the face of so many options, it has become difficult for individuals to choose their profession, plan their careers and develop their career processes. This situation necessitates providing professional support to individuals. Since the profession/job chosen by the person will affect many issues such as the quality of their life, their contribution to the business world, family institution and the state, this issue requires to be addressed professionally (Öztemel, 2019). Both the necessity of universities to strengthen their cooperation with industry and the need for individuals to professionalize their career planning and development processes have made new formations and structures in the field of career mandatory. In Turkey, with the initiatives to establish Career Centers in universities under the coordination of the Presidency Human Resources Office, there has been a significant development in terms of quantity. The establishment of Career Centers is based on the subparagraph of Article 7, paragraph 2 of the Higher Education Law No. 2547, which allows for the “opening of research and application centers”, and career centers are established in state universities (Özkanan, et al., 2022). In some universities, Career Centers also operate in the form of offices, units, and coordination offices. The main purpose of these centers is to bring university students and graduates together with the business world, to support the effective meeting of internship and employment needs, to create sustainable qualified human resources, and to contribute to career development (Özden, 2015). The activities of career centers also consist of a wide range within the scope of this purpose.

This research aims to evaluate the current situation of Career Centers within the framework of university-industry cooperation in the formation of sustainable qualified human resources and to present suggestions for the development of these centers within this framework.

## **1.Methodology of The Research**

This study aims to explain the role of career centers in the development of sustainable qualified human resources within the framework of university-industry cooperation. For this purpose, the functioning of current Career Centers in Turkey was evaluated and compared with examples from around the world and discussed. Suggestions were made regarding the role of Career Centers in university-industry cooperation in developing sustainable human resources for the future and planning career development processes effectively. In the study, the role of Career Centers was examined in terms of university-industry cooperation by using the results obtained from secondary sources.

The secondary source review of the research is limited to university-industry cooperation, practices in the world regarding the activities of Career Centers and the current situation in Turkey, and the examination of the importance of career planning and management according to current industrial developments.

## **2.Findings and Discussion**

In this part of the research, the findings obtained from the literature review are included and discussed.

### **2.1.University-Industry Cooperation and Career Centers**

Universities have traditionally been known as institutions that provide higher education activities for a long time, starting from the Middle Ages. With the industrial revolutions, the functions of universities have included the research function. At the point that today's universities have reached, it is seen that they fulfill important functions in the production of knowledge, the production of new technologies, and the creation of new employment areas. Universities carry out many activities that contribute to the increase of social welfare and quality of life by creating social, economic, and cultural benefits with the products and services they produce. Therefore, today's universities have a structure that includes quite comprehensive activities. They make significant contributions to the sustainability and development in many areas such as science, art, history, culture, environment, and technology (Charles, 2003). It is impossible to think that today's universities do not establish relations with industry and sector in order to carry out their wide and comprehensive activities effectively and efficiently. This situation has made it necessary to develop state policies for university-industry cooperation. In this context, action plans for university-industry cooperation have been prepared by the Council of Higher Education in our country and the scope of these plans is also developing according to changing needs. Within the scope of university-industry cooperation, commissions are established and more planned and systematic studies are carried out. In this context, various structures such as Technopark and Technology Transfer Offices, University-Industry Cooperation units, Continuing Education Centers have been institutionalized in universities (YÖK, 2021). The purpose, scope and duties of these units vary according to the location of the university and the mission of the university. Regardless of the structure of these units, their main purpose is to create, strengthen and make university-industry cooperation sustainable.

Career Centers, which have a longer history in the world, also play an important role in terms of university-industry collaboration. The first organized and professional career service unit in universities, which was established in 1892 under the name of "Appointment Committee" at Oxford University, is known as the beginning of Career Centers in universities today (Barbour, 2016). Cambridge University followed Oxford University with its unit called "Appointment Board" in 1914 (Schoenberg, 1978). In the USA, a Career Center called "Placement Office" was first established at Yale University in 1919 (Gonzales, 2017). The establishment of career centers, which gained momentum in the 1960s in the world, gained much more importance with the change of the name of employment offices to career offices. In the United Kingdom and the United States, the doctrine that defines universities as de facto and legal guardians of students' health, safety, morality and welfare is called "in loco parentis", which means "in place of a parent" in Latin (Gülmez & Okur, 2021; Lee, 2011). This remarkable doctrine, in which universities are called the parents

and guardians of students, emphasizes the importance of the role of Career Centers, which provide students with career development and employment and serve as a bridge in creating a solid, sustainable future.

In our country, in 2018, it was announced that the Presidency Human Resources Office (CBİKO) was authorized to make radical changes in the structure and practices of Career Centers and to establish them in all universities at the 2018-2019 Higher Education Academic Year Opening Ceremony. It was determined that 53 Career Centers were established in 2019, but it was noted that they were not effective (Atay, et al., 2019). In this process, a software platform was completed by CBİKO where Career Centers, employers and students meet. In 2020, the establishment of Career Centers was completed in all universities and they started to operate as units affiliated to the Presidency and carried out studies with the coordination of CBİKO (Gülmez & Okur, 2021). In these centers, many activities such as career days, fairs, career talks are carried out to establish university-industry cooperation for students and graduates for internship and employment. The majority of Career Centers, which play an important role in university-industry cooperation, have undertaken an important role in fulfilling the responsibility of universities in the definition of parent and guardian doctrine by managing alumni relations within their own organization. In order to provide sustainable contributions to the professional and personal development of students and graduates, they cooperate with other units of universities to carry out various activities, primarily education. On the other hand, they also play the role of a research center by conducting research in line with the needs of the business world and providing important data to the curriculum development processes of universities. Some Career Centers carry out quite comprehensive activities by carrying out many activities in the career development processes of not only students and graduates but also academic and administrative staff at the university. On the other hand, they also provide social contribution with their guiding activities in the career selection of secondary school students who are university candidates (<https://koukagem.kocaeli.edu.tr/>). This contribution can also be expressed as a major projection to the industry in terms of providing service on the principle of the right employee for the right job.

In order for all Career Centers in University-Industry cooperation to implement these activities effectively and efficiently, it is important to carry out systematic studies. In particular, in terms of training qualified human resources, it is important to define the services of Career Centers for sustainable relations within the framework of University-Industry cooperation and to control their activities.

## **2.2. Activities Required by the Role of Career Centers in Sustainable Human Resource Development**

The concept of career, which is expressed as the rise of employees in a hierarchical manner in an organization (Arthur et al., 2010), has been understood to include not only vertical but also horizontal mobility with the developing and changing work conditions. It has been determined that employees can expand their fields of activity by increasing their knowledge and skills in their current position and by enriching the work they do (Forbes, 1987). With the understanding that people are the most valuable assets in businesses, it has been accepted that the concept of career is valid for all employees from the lowest to the highest levels of businesses (Ölçer, 1997). The concept of career includes a process and it is possible to talk about three concepts: career planning, career development and career management.

Career planning refers to short, medium and long-term planning and is a process that continues throughout the entire working life of individuals after they start work (Özkanan, et al., 2022). On the other hand, career planning is a process that begins in education before the job search or job search process (Karaaslan, 2017). Therefore, Career Centers should carry out activities as units that contribute to the career planning processes of university candidate secondary school students and the career planning processes of students continuing their education and graduates in their career planning processes. Career Planning courses, which CBİKO recommends to be opened in all units of universities with the coordination of Career Centers, make significant contributions to the career planning of current students in this respect. However, it is important

to define duties for Career Centers for the career planning of university candidate secondary school students and graduates. Thus, there can be a serious improvement in individuals' career choices in line with their abilities within the scope of university-industry cooperation. On the other hand, it is also important for graduates to make career plans in the workplace they work. Activity planning is important in this regard in sustainable alumni relations.

Career development, unlike career planning, is related to the process after the individual starts working. Career development refers to the individual performing the job assigned to him/her in the organization he/she works in more efficiently and effectively. The career development of an individual means developing the individual's qualifications and equipment in order to reach the goals determined by the organization more easily and efficiently. Career development is important for meeting the expectations of employees, increasing their motivation and efficiency, and ensuring the sustainability of the organization's success. The career development process, supported by many activities such as mentoring, coaching, career counseling, training, etc., is a process that concerns businesses (Tunçer, 2012; Bingöl, 2019). However, the professional support of this process by universities will again be possible with the support of Career Centers within the framework of university-industry cooperation. This situation requires developing a model in Career Centers for the assurance of sustainable qualified human resources.

Career management refers to the management of the process related to the organization supporting the employee so that the employees can successfully achieve their goals in their career plans (Karcioğlu & Atasever, 2019). Successful management of career management means high employee motivation, increased work efficiency and effectiveness, and successful conflict management. Therefore, successful career management forms the basis of a successful organization (Tunçer, 2012: 206). Career management is addressed in two dimensions as individual and organizational (Taşlıyan, Arı & Duzman, 2011). Individual career management refers to a process carried out by the individual with his/her individual initiatives in the process of self-realization. Organizational career management, on the other hand, is realized by the organization successfully managing the careers of its employees in order to achieve its own goals in the most effective and rapid way and increasing work efficiency and effectiveness (Karcioğlu & Atasever, 2019). In the career management process, career management can be supported by supporting businesses within the framework of university-industry cooperation with other units of universities under the coordination of Career Centers. On the other hand, support can be provided to individual career management of graduates through activities such as education through Career Centers. On the other hand, processes can be contributed by providing consultancy support to businesses in organizational career management.

In planning activities for the contribution of university career centers to sustainable qualified human resources, the historical paradigm shift of career centers in the world can be a guide. Established in the early twentieth century for the purpose of "vocational training", Career Centers continued on their path with the theme of "Planning and Future Career Goals" in the 1960s. In the 1990s, with the influence of digitalization, Career Centers dominated by the "Networking Paradigm" have tended to create platforms that bring students, graduates and the business world together. Since the 2000s, the Networking paradigm has changed dimension and reached its current structure with the "Social Networking Paradigm" with an innovative and sustainable world awareness. Many innovative activities have begun to be carried out, such as online activities and interviews, active use of social media environments, recording events and reaching wider audiences, and creating communication environments that bring together employers looking for employees and individuals looking for jobs (Boğazlıyan & Avşaroğlu, 2022). Although Career Centers have become widespread in our country in recent years, the final stage of the historical paradigm shift is largely, if not entirely, carried out in these centers. However, there is a need for exemplary model studies in terms of developing and disseminating innovative practices.

## CONCLUSION

It is clear that University-Industry cooperation is of critical importance in the training of qualified human resources and the planning of career processes. It has been determined that Career Centers are important units and structures for the development of University-Industry cooperation and the realization of sustainable relations. There is a need to develop a business model for Career Centers, which play an important bridging role in the meeting of university student candidates, current students, graduates and businesses. Developing a model suitable for today's industrial changes and developments will play an important role in ensuring sustainability in training qualified labor and bringing them together with businesses. Although the scope of activities of Career Centers in our country is similar to the developed Career Centers in the world, there is a need for development to ensure effectiveness and efficiency. In this context, it is suggested that a sustainable model be developed by a unit with high coordination competence such as CBİKO, which will further activate the current activity control mechanism.

## REFERENCES

- Aktan, C. C. & Tunç, M. (1998). 21. Yüzyıla girerken bilgi toplumu ve Türkiye. *Yeni Türkiye Dergisi*, (19), 134.
- Arthur, M. B., Hall, D. T. & Lawrence B. S. (2010). *Handbook of Career Theory*. UK: Cambridge University Press.
- Atay, S., Çırakoğlu Tanrıverdi, B., & Gülmez, N. (2019). *Üniversite Kariyer Merkezleri*. Ankara: Salmat Basım Yayım.
- Barbour, K. L. (2016). *Exploring the impact of change on university Careers Services: death of a service or surviving and thriving?* University of Glasgow.
- Bingöl, D. (2019). *İnsan Kaynakları Yönetimi* (11. Baskı). İstanbul: Beta.
- Boğazlıyan, E.E., & Avşaroğlu, S. (2022). Türkiye'de üniversite kariyer merkezleri ile dünyadaki bazı üniversite kariyer merkezlerinin karşılaştırmalı olarak incelenmesi. *HAK-İŞ Uluslararası Emek ve Toplum Dergisi*, 11(31):372-389.
- Cengiz, E. (2014). **Üniversite-sanayi işbirliği üzerine değerlendirmeler**. *Yükseköğretim Dergisi*, 4(1):1-8.
- Charles, D. (2003). Universities and territorial development: Reshaping the regional role of UK universities. *Local Economy*, 18(1), 7-20.
- Clark, R. B. (2004). Delineating the character of the entrepreneurial university. *Higher Education Policy*, 17, 355-370.
- Forbes, B. J. (1987). Early intraorganizational mobility: Patterns and influences. *The Academy of Management Journal*, 30 (1), 110-125.
- Gonzales, M. (2017). *Examining institutional career preparation: Student perceptions of their workplace readiness and the role of the university in student career development*. (PhD). Pepperdine University, (10258395)
- Gülmez, N., & Okur, M.E. (2021). **Üniversite kariyer merkezlerinin dünyadaki gelişimi ve Türkiye örneği**. *Troyacademy*, 6(1):137-157.

<https://koukagem.kocaeli.edu.tr/>, Recieved Date: 10.11.2024.

Karaaslan, S. (2017). Ankara'daki üniversitelerin kariyer merkezleri üzerine bir değerlendirme. URL: <https://www.researchgate.net/publication/313051152>

Karcioğlu, F. & Atasever, S. B. (2019). Yetenek yönetimi ve örgütsel kariyer yönetimi ilişkisi: Farklı sektörlerde bir uygulama. *Emek ve Toplum Dergisi*, 8 (21), 106-124.

Kurt, Ü., & Yavuz, M. (2013). **Üniversite-sanayi işbirliği: Dünü, bugünü, geleceği.** *Süleyman Demirel Üniversitesi Fen Bilimleri Enstitüsü Dergisi*, 17(1), Özel Sayı:50-57.

Lee, P. (2011). The curious life of in loco parentis at American universities. *Higher Education in Review*, 8, 65-90.

**Ölçer, F.** (1997). İşletmelerde kariyer yönetimi. *Amme İdaresi Dergisi*, 30 (4), 87-103.

**Özden, M.C. (2015).** **Üniversite yönetmelikleri çerçevesinde kariyer merkezlerinin amaç ve faaliyetleri.** *KSBD*, 12(7), 145-169

**Özkanan, A., Acar, O.K., & Çıragöz, M.B. (2022).** Kariyer yönetimine biçilen değer: Üniversitelerin kariyer merkezleri üzerine bir inceleme, *BŞEÜ Sosyal Bilimler Dergisi*, 7(1): 1-18.

**Öztemel, K. (2019).** *Kariyer Planlama ve Geliştirme.* Ankara: Pegem.

Schoenberg, B. M. (1978). *A handbook and guide for the college and university counseling center:* Greenwood.

Taşlıyan, M., Arı, N. Ü. & Duzman, B. (2011). İnsan kaynakları yönetiminde kariyer planlama ve kariyer yönetimi: İİBF öğrencileri üzerinde bir araştırma. *Organizasyon ve Yönetim Bilimleri Dergisi*, 3 (2), 231-241. URL: [http://www.sobiad.org/eJOURNALS/dergi\\_YBD/arsiv/2011\\_2/mustafa\\_tasliyan.pdf](http://www.sobiad.org/eJOURNALS/dergi_YBD/arsiv/2011_2/mustafa_tasliyan.pdf)

Tunçer, P. (2012). Değişen insan kaynakları yönetimi anlayışında kariyer yönetimi. *Ondokuz Mayıs Üniversitesi Eğitim Fakültesi Dergisi*, 31 (1), 203-233. URL: <https://dergipark.org.tr/tr/download/article-file/188002>

YÖK, (2021). Üniversite Sanayi İşbirliğinin Gelişmesi Eylem Planı, Ed.Çelik, M., Ankara: Yükseköğretim Kurulu Yayınları.

# GLOBALLASHUV JARAYONIDA TILNING ZARARLANISHI

**D.A.Nabiyeva ADU o‘zbek tilshunosligi**

**kafedrası professori, filologiya fanlari doktori**

**Annotatsiya:** maqolada o‘zbek tili uning milliy madaniyatining eng muhim tarkibiy qismi ekanligi, globallashuv jarayoni, globallashuv jarayonida o‘zbek tilini muhofaza qilish, “tilning ifloslanishi” yoki tildan foydalanish bilan bog‘liq xatolar bugungi kunda do‘konlar va boshqa kichik biznes muassasalarida, birlashmalarida, shuningdek, “lingvistik zararlanish”ning katta miqdori ijtimoiy tarmoqlarda ro‘y berayotgani haqida qisqacha so‘z boradi.

**Kalit so‘zlar:** milliy madaniyat, lingvistik zararlanish, tilning zararlanishi, virtual muloqot, tilni manipulyatsiya qilish, tilni rivojlantirish va muhofaza qilish, global muloqot.

Til – bu insoniyatning muomala vositasi, uni o‘ylamasdan tasavvur etib bo‘lmaydi. Shuning uchun antroposentrik paradigmadagi tilni va uning sathlarini o‘rganish, ya‘ni inson omilining ma‘lum til hodisalariga ta‘sirini hisobga olgan holda, u yanada katta imkoniyatlarga eshik ochadi. Masalan, til hodisalari o‘z-o‘zidan rivojlanib bormaydi, lekin to‘g‘ridan to‘g‘ri insonning amaliy faoliyati, aloqa jarayonida uning ba‘zi birliklari eskiradi. Til o‘z-o‘zidan mavjud bo‘la olmaydi. Tilning shakllanish nuqtasida ham, maqsadga yo‘naltirishning yakuniy qismida ham inson turadi, ya‘ni til inson tomonidan ishlatiladi va unga xizmat qiladi. Inson psixikasi, tafakkuri juda murakkab. Fikrni tilda ifodalash va o‘z navbatida tilni amalga oshirish orqali ma‘um g‘oyalarni shakllantirish bu tabiatdagi suv aylanishi singari doimiy, abadiy jarayondir.

Globallashuv davrida tilni manipulyatsiya qilish vositalari orqali ommaviy kommunikatsiya vositalari orqali jahonning rivojlangan mamlakatlari milliy tafakkurini o‘z manfaatlariga mos ravishda o‘zgartirmoqda. Global muloqot “ikkinchi dunyo” mamlakatlarida til kengayishining dirijyori sifatida ishlaydi. Shu bois bugungi kunda har qachongidan ham ko‘proq jahon tendensiyalari namoyon bo‘lishining salbiy oqibatlarini minimallashtirish bo‘yicha bir qator konseptual sa‘y-harakatlarni amalga oshirish zarur.

“Tilning ifloslanishi” yoki tildan foydalanish bilan bog‘liq xatolar bugungi kunda do‘konlar va boshqa kichik biznes muassasalari: birlashmalar - tijorat, sanoat, savdo-sotiq tomonidan yuboriladigan mashinalarda yozilgan so‘z va jumalalarda, shuningdek “lingvistik zararlanish”ning katta miqdori ijtimoiy tarmoqlarda ro‘y berayotgani og‘riqli nuqtamiz bo‘lib qolmoqda.

Bugun mamlakatimizning qay bir sohasiga nazar tashlasak, globallashuv an‘analari va ularning rivojiga bo‘lgan e‘tibor kuchayib bormoqda. Xususan, insoniyatning muloqot tizimida ham yuqoridagi fikrlarimizning tasdig‘ini topishimiz mumkin. Bilamizki, muloqotning aktual va virtual muloqot turlari mavjud. Aktual muloqot jonli so‘zlashuv muloqoti bo‘lsa, virtual muloqot esa og‘zaki bo‘lmagan aloqa, muloqot shaklidir. Virtual makonda aloqa ko‘p hollarda yozma ravishda amalga oshiriladi. Mobil telefonlar, kompyuterlar, raqamli televizor va video jihozlar kundalik hayotimizning, ish faoliyatimizning ajralmas qismiga aylanib ulgurgan. Biz ko‘pincha ekran oldida dam olamiz: filmlar tomosha qilamiz, ijtimoiy tarmoqlarda ma‘lumotlar almashamiz. Ijtimoiy tarmoqlarda do‘stlarimiz, yaqin insonlarimiz bilan virtual muloqot qilish, suhbatga kirishish deyarli har kuni sodir bo‘ladi. Virtual muloqot paytida o‘z fikrimizni suhbatdoshimizga bayon etishda, albatta, yozma nutqdan keng foydalanamiz. Biroq shoshilamizmi, e‘tiborsizlik qilamizmi, bir qator xatolarga yo‘l qo‘yamiz.

Quyida biz bir qator xatoliklarni ko‘rib chiqamiz:



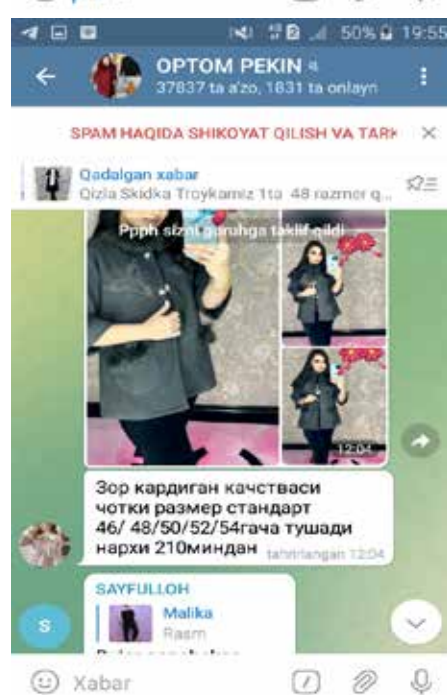
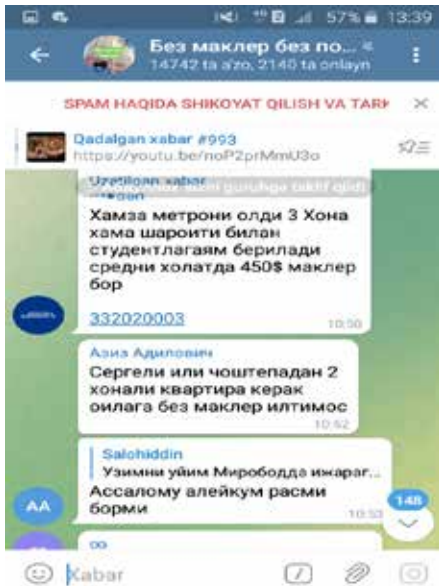
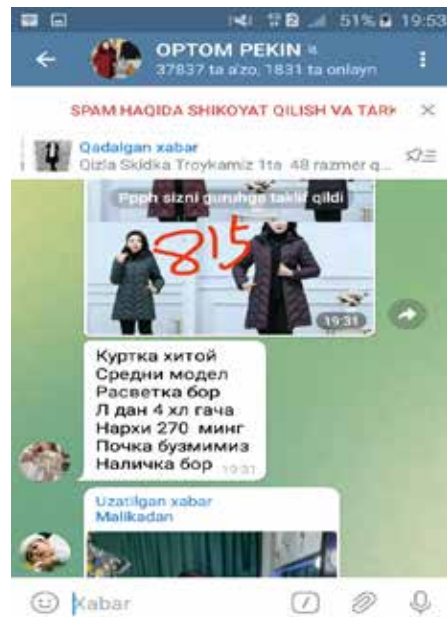

Ushbu nutqlardagi misollarda ko‘rib turganimizdek nafaqat imloviy xatolar, balki, o‘zbek tiliga boshqa tillarning so‘zlarini qorishtirib foydalanish holatlari kuzatiladi. Afsuski, bunday jarayonlar shiddat bilan o‘tib bormoqda.

Shunday pallada savol tug‘iladi: “Til – nima? Biz nima uchun biz uni himoya qilishimiz kerak?”

Til biz gapiradigan narsadan-da ko‘proq narsadir, ayniqsa, O‘zbekistonda biz gapiradigan o‘zbek tili bizning madaniy merosimiz hisoblanadi. Tilimizni avlodlarga sof holda, o‘z jilolari va boyligi bilan meros qoldirish bizning burchimizdir. Til materiallarini ishlab chiqaruvchi tashkilotlar va alohida fuqarolarning doimiy hushyorligi va sa‘y-harakatlari bilan biz tilimizga munosib hurmat, g‘amxo‘rlik va vijdon bilan yondashib foydalanishimiz, o‘z tilimizga bo‘lgan muhofazani ta‘minlashi mumkin.

Taniqli olim Q.Xonazarov “Globallashuv – mavjud tillarga zarar yetkazishni o‘z oldiga maqsad qilib qo‘ymaydigan obyektiv jarayondir. Biroq, u o‘zining tezlashishi va kengayishi bilan tillar poydevoriga putur yetkazadi, minglab tillar saqlanib qolgan tuproqni va birinchi navbatda, kichik xalqlar, millatlar, qabila va elatlarning tillarini yuvib yuboradi”, - degan edi. Shunday ekan millatimiz faxri bo‘lgan ona tilimizni ongli ravishda avaylab-asrashimiz, uni avlodlarga o‘z jilolari bilan qoldirishimiz lozim. Zero bu biz uchun ham farz ham qarzdur.

#### **Foydalanilgan adabiyotlar**

1. G‘ulomov A., Ne‘matov H. Ona tili ta‘limi mazmuni. Ona tili o‘qituvchilari uchun metodik qo‘llanma.- T.: “O‘qituvchi”, 1995, 6-bet.
2. Саидов У. Глобализация и культуры народов. –Т.: Академия, 2008. 66-бет.
3. Sh. Rahmatullayev. Hozirgi o‘zbek adabiy tili. – T.: 2006.
4. <http://mytashkent.uz/2010/12/09/globalizatsiya-i-perspektiviyi-yazyikov>.

**TALABALARDA AXBOROTNI TARQATISHDAGI  
AXLOQIY VA HUQUQIY MAS'ULIYAT**  
*ЭТИЧЕСКАЯ И ПРАВОВАЯ ОТВЕТСТВЕННОСТЬ СТУДЕНТОВ  
ПРИ РАСПРОСТРАНЕНИИ ИНФОРМАЦИИ*  
**ETHICAL AND LEGAL RESPONSIBILITY OF STUDENTS IN INFORMA-  
TION DISSEMINATION**

**Djumabayev Irgashbek Alisherovich**

Andijon davlat universiteti

Axborot siyosati va masalalari bo'yicha rektor maslahatchisi

**Annotatsiya:** ushbu maqolada talabalarning axborotni tarqatishdagi axloqiy va huquqiy mas'uliyati tahlil qilinadi. Axborotning haqqoniyligi va ishonchliligi, shaxsiy ma'lumotlarni himoya qilish, mualliflik huquqlari va axborotni tanqidiy baholash kabi jihatlar yoritiladi. Shuningdek, talabalar axborotni tarqatishda huquqiy mas'uliyat, soxta axborotni tarqatish oqibatlarini va texnologiyalardan mas'uliyatli foydalanish masalalari ko'rib chiqiladi.

**Kalit so'zlar:** axborot tarqatish, axloqiy mas'uliyat, huquqiy mas'uliyat, mualliflik huquqlari, shaxsiy ma'lumotlar, media savodxonligi

**Аннотация:** в статье анализируется этическая и правовая ответственность студентов при распространении информации. Рассматриваются такие аспекты, как достоверность и надежность информации, защита личных данных, авторские права и критическая оценка информации. Также обсуждается правовая ответственность студентов, последствия распространения ложной информации и ответственное использование технологий.

**Ключевые слова:** распространение информации, этическая ответственность, правовая ответственность, авторские права, личные данные, медиаграмотность.

**Annotation:** this article analyzes the ethical and legal responsibilities of students in information dissemination. It covers aspects such as the accuracy and reliability of information, protection of personal data, copyright issues, and critical evaluation of information. The article also discusses students' legal responsibilities, the consequences of spreading false information, and the responsible use of technology.

**Keywords:** information dissemination, ethical responsibility, legal responsibility, copyright, personal data, media literacy.

Matbuot xizmati talabalarining axborot madaniyatini rivojlantirishda muhim rol o'ynaydi. Axborot madaniyati – bu talabalarining axborot bilan ishlash ko'nikmalari, axborot manbalarini to'g'ri tanlash, undan oqilona foydalanish, axborotni to'g'ri baholash va tahlil qilish qobiliyatlari majmuasidir. Bu madaniyatni shakllantirishda ta'lim muassasalari bilan bir qatorda matbuot xizmatlari ham bevosita ishtirok etadi.

Matbuot xizmati ta'lim muassasalaridagi axborot oqimini tartibga solish va uni talabalarga yetkazishda asosiy ko'priq vazifasini o'taydi.

Bugungi raqamli dunyoda axborotni tarqatish nafaqat keng imkoniyatlar, balki katta mas'uliyatni ham o'z ichiga oladi. Talabalar har kuni ko'plab axborot manbalaridan foydalanishlari, ularni tahlil qilishlari va jamiyatga tarqatishlari bilan axloqiy va huquqiy me'yorlarga rioya qilish masalasi dolzarb ahamiyat kasb etadi. Ushbu maqolada talabalarining axborotni tarqatishda axloqiy va huquqiy mas'uliyatlari tahlil qilinadi.

### 1. Axborotni tarqatishdagi axloqiy mas'uliyat.

Axborotni tarqatishda axloqiy mas'uliyat bu jarayonning eng muhim jihatlaridan biridir. Bu talabalar uchun quyidagilarni anglatadi:

- Ishonchlilik va haqqoniylik: Talabalar tarqatayotgan axborotlari haqiqatga mos kelishi va ishonchli manbalarga asoslangan bo'lishi lozim. Yolg'on yoki noto'g'ri axborot tarqatish nafaqat zararli, balki jamiyatning umumiy axborot ekotizimiga salbiy ta'sir ko'rsatadi.

- Axborotning tanqidiy bahosi: Talabalar axborotni tarqatishdan oldin uni tanqidiy baholashlari, uning haqqoniyligi va ishonchliligini tekshirishlari kerak. Bu orqali noto'g'ri yoki soxta ma'lumotlar tarqatishining oldi olinadi.

- Shaxsiy ma'lumotlarni hurmat qilish: Har bir insonning shaxsiy ma'lumotlari himoya qilinishi kerak. Talabalar boshqalarning shaxsiy hayotini hurmat qilishi va ularning shaxsiy ma'lumotlarini ularning rozilgisiz oshkor qilmasligi lozim.

- Plagiat va mualliflik huquqlari: Talabalar ilmiy yoki boshqa turdagi ishlarni amalga oshirishda plagiatdan saqlanishlari kerak. Har bir manba to'g'ri ko'rsatilishi va mualliflik huquqlariga rioya qilinishi zarur.

### 2. Huquqiy mas'uliyat.

Axborotni tarqatishda talabalar milliy va xalqaro huquqiy me'yorlarga rioya qilishlari kerak. Bunda asosiy e'tibor quyidagilarga qaratiladi:

- Mualliflik huquqi va intellektual mulk: Talabalar ilmiy yoki ijodiy ishlarni tarqatishda mualliflik huquqini buzmasliklari zarur. Boshqalarning intellektual mulkiga ehtiyotkorlik bilan munosabatda bo'lish va qonuniy ruxsatlarsiz foydalanmaslik muhimdir.

- Shaxsiy ma'lumotlarni himoya qilish qonunlari: Ko'plab davlatlar shaxsiy ma'lumotlarni himoya qilish bo'yicha qattiq qonunlarga ega. Talabalar boshqalarning shaxsiy ma'lumotlarini noqonuniy oshkor qilish va tarqatishning huquqiy oqibatlarini tushunishlari zarur.

- Soxta axborotni tarqatishga qarshi qonunlar: Ba'zi davlatlarda yolg'on yoki manipulyativ ma'lumot tarqatish noqonuniy hisoblanadi. Shuning uchun talabalar axborotni tarqatishda qonuniy chegaralarni hisobga olishlari va huquqiy mas'uliyatni his qilishlari kerak.

### 3. Ijtimoiy mas'uliyat

Axborotni tarqatish nafaqat individual axloq va huquqiy me'yorlar bilan cheklanmaydi, balki bu jarayonda talabalar jamiyat oldidagi ijtimoiy mas'uliyatni ham unutmasliklari lozim:

- Jamoat fikriga ta'sir: Tarqatilgan axborot jamiyatning kayfiyati va jamoatchilik fikriga sezilarli ta'sir ko'rsatishi mumkin. Bu esa ijobiy yoki salbiy oqibatlarga olib kelishi mumkin. Shuning uchun talabalar jamiyatga foyda keltiradigan va salbiy holatlarga olib kelmeydigan axborotni tanlab tarqatishlari zarur.

- Axborotni noto'g'ri talqin qilish: Tarqatilgan axborot noto'g'ri talqin qilinishi va muammolarga olib kelishi mumkin. Bu holatga yo'l qo'ymaslik uchun talabalar axborotni aniq va tushunarli tarzda yetkazishlari kerak.

#### 4. Media savodxonligi va texnologiyalardan foydalanish

Zamonaviy dunyoda talabalar ko'plab texnologiyalar va ijtimoiy tarmoqlar orqali axborotni tarqatishadi. Ushbu jarayonda axborot tarqatishning texnik ko'nikmalari bilan birga, mas'uliyatli foydalanish ham o'rganilishi zarur.

- Fake news va manipulyatsiyalarni aniqlash: Media savodxonligi talabalarga soxta va manipulyativ axborotni aniqlashga yordam beradi. Bu ko'nikma axborotni tarqatishda noto'g'ri ma'lumotlardan saqlanishga imkon beradi.

- Ijtimoiy tarmoqlarda axloqiy me'yorlar: Talabalar ijtimoiy tarmoqlarda axborot tarqatishda etikaga rioya qilishlari, soxta ma'lumot yoki tajovuzkor kontent tarqatmasliklari zarur.

#### Xulosa

Yakuniy xulosa sifatida, axborotni tarqatishdagi axloqiy va huquqiy mas'uliyat nafaqat individual me'yorlarga, balki jamiyat oldidagi ijtimoiy mas'uliyatga ham bog'liq. Talabalar axborotni tarqatishda axloqiy me'yorlar va qonunchilikni inobatga olib, jamiyatdagi axborot madaniyatini rivojlantirishda muhim rol o'ynaydilar.

### FOYDALANILGAN ADABIYOTLAR

#### 1. Castells, M. (2010). "The Rise of the Network Society"

Ushbu kitob axborot va texnologiyalar jamiyatda qanday ro'l o'ynashini tahlil qiladi. Ayniqsa, global tarmoqda axborot tarqatish va unda axloqiy mas'uliyat masalalari yoritilgan.

#### 2. Kovach, B., & Rosenstiel, T. (2014). "The Elements of Journalism: What Newspeople Should Know and the Public Should Expect"

Bu kitobda jurnalistik axloq, haqqoniylik va shaffoflik masalalari muhokama qilingan, bu talabalar uchun ham axborotni tarqatishdagi axloqiy mas'uliyatni tushunishga yordam beradi.

#### 3. Lessig, L. (2004). "Free Culture: The Nature and Future of Creativity"

Bu kitob mualliflik huquqi va axborotni tarqatish masalalariga qaratilgan. Talabalar axborotni tarqatishda mualliflik huquqlariga qanday rioya qilishlari kerakligi yoritiladi.

#### 4. Silverman, C. (2016). "Verification Handbook: A Definitive Guide to Verifying Digital Content for Emergency Coverage"

Ushbu qo'llanma soxta ma'lumotlarni aniqlash va axborotni tasdiqlash uchun talabalar uchun muhim bo'lgan vositalarni beradi.

#### 5. European Union General Data Protection Regulation (GDPR) (2018)

Shaxsiy ma'lumotlarni himoya qilish masalalari bo'yicha xalqaro qonunchilik hujjati. Axborotni tarqatishda talabalar huquqiy mas'uliyatlari haqida tushunchaga ega bo'lishlari uchun muhim manba.

#### 6. Ward, S. J. A. (2015). "Ethics and the Media: An Introduction"

Ushbu kitob axborotni tarqatishdagi axloqiy me'yorlar, xususan, talabalar uchun media axloqini tushuntiradi.

7. Kerr, O., & Banks, R. (2009). "Cybercrime and the Law: Challenges, Issues, and Outcomes"

Axborotni tarqatishda talabalar duch keladigan huquqiy muammolar, shu jumladan soxta ma'lumot tarqatish va shaxsiy ma'lumotlarni noqonuniy oshkor qilish muammolari ko'rib chiqilgan.

8. Mayer-Schönberger, V., & Cukier, K. (2013). "Big Data: A Revolution That Will Transform How We Live, Work, and Think"

# PIRLS VA BOSHLANG'ICH TA'LIM: MUVAFFAQIYAT KALITI

*PIRLS И НАЧАЛЬНОЕ ОБРАЗОВАНИЕ: КЛЮЧ К УСПЕХУ*

**PIRLS AND PRIMARY EDUCATION: THE KEY TO SUCCESS**

**Djumabayeva Kamola Abdurasul qizi**

Andijon davlat pedagogika instituti

“Boshlang'ich ta'lim metodikasi” kafedrası stajor- o'qituvchisi

E-mail: kamolaabdurahimova55@gmail.com

ORCID:0009-0002-6771-4756

**Annotatsiya:** Ushbu maqola PIRLS (Progress in International Reading Literacy Study) baholash dasturi natijalarini yaxshilash uchun boshlang'ich ta'limda samarali yondashuvlar qo'llanilishi lozimligini tahlil qiladi. Boshlang'ich sinflarda matn bilan ishlash ko'nikmalarini rivojlantirish o'quvchilarning o'qish savodxonligini oshirish va ta'lim tizimining umumiy muvaffaqiyatini ta'minlashda muhim omil hisoblanadi. Maqolada mos keluvchi o'quv materiallari tanlash, kognitiv strategiyalarni qo'llash, interaktiv va individual yondashuvlarni joriy etish, shuningdek, o'qituvchilarning roli haqida batafsil ma'lumotlar keltiriladi. Bu yondashuvlar boshlang'ich sinf o'quvchilarining o'qish qobiliyatini oshirish va xalqaro baholash dasturlarida yuqori natijalarga erishishga xizmat qiladi.

**Kalit so'zlar:** *PIRLS, ko'nikma, interaktiv, kognitiv strategiyalar, qobiliyat, o'qish savodxonligi, individual yondashuvlar.*

**Аннотация:** В данной статье анализируется необходимость применения эффективных подходов в начальном образовании для улучшения результатов оценки программы PIRLS (Progress in International Reading Literacy Study). Развитие навыков работы с текстом в начальных классах является важным фактором повышения грамотности учащихся и общего успеха образовательной системы. В статье подробно рассматриваются такие аспекты, как выбор соответствующих учебных материалов, использование когнитивных стратегий, внедрение интерактивных и индивидуальных подходов, а также роль учителей. Эти подходы способствуют улучшению навыков чтения у учащихся начальных классов и достижению высоких результатов в международных оценочных программах.

**Ключевые слова:** *PIRLS, навыки, интерактивный, когнитивные стратегии, способности, грамотность чтения, индивидуальные подходы.*

**Annotation:** This article analyzes the necessity of applying effective approaches in primary education to improve the results of the PIRLS (Progress in International Reading Literacy Study) assessment program. Developing text comprehension skills in primary school students is a crucial factor in enhancing literacy and the overall success of the educational system. The article provides a detailed examination of aspects

such as selecting appropriate educational materials, utilizing cognitive strategies, implementing interactive and individualized approaches, and the role of teachers. These approaches contribute to improving reading skills in primary school students and achieving high results in international assessment programs.

**Keywords:** *PIRLS, skills, interactive, cognitive strategies, abilities, reading literacy, individualized approaches.*

## KIRISH

Mamlakatimizda amalga oshirilayotgan islohotlar natijasida ulkan iqtisodiy o'sish ko'rsatkichlariga erishilayotganligi barcha sohalarda malakali kadrlar va yetuk mutaxassilarga bo'lgan talabni yanada oshirmoqda. Bu o'z o'zidan maktab ta'lim tizimini takomillashtirish o'quvchilarning darslarga qiziqish xususiyatini oshirish va o'qituvchilarning har tomonlama ta'lim-tarbiyaga e'tiborini yuqori darajada kuchaytirishni talab etadi. Yuqoridagi talablarning ta'lim tizimi uchun juda muhim ekanligi, aksariyat xorijiy davlatlardagi kabi ta'lim va fan sohalari rivojlanishini baholash va monitoring qilish orqali ta'lim sifatini oshirishga qaratilgan ilg'or tajribalarni sohaga jalb qilish kerakligini anglatadi. Ta'lim sifati va samaradorligini oshirish yo'lida xorijiy ilg'or tajribalarni o'rganish, xalqaro standartlar talablarining joriy etilishi bu boradagi ishlarimizning asosi hisoblanadi.

**PIRLS** (*Progress in International Reading Literacy Study*) — bu xalqaro miqyosda boshlang'ich sinf o'quvchilarining o'qish savodxonligini o'lchashga qaratilgan tadqiqotdir. Har besh yilda bir marta o'tkaziladigan ushbu dastur, dunyo bo'ylab turli mamlakatlarda o'quvchilarning matn bilan ishlash ko'nikmalarini baholash imkonini beradi.

### **PIRLSning ahamiyati:**

**Ta'lim sifatini baholash:** PIRLS natijalari mamlakatlardagi ta'lim tizimining samaradorligini ko'rsatadi va qaysi sohalarda yaxshilanishlar qilish kerakligini aniqlashda yordam beradi.

PIRLS dasturi nafaqat mamlakatlardagi o'qish savodxonligi darajasini aniqlashga yordam beradi, balki o'qitish uslublarini takomillashtirish va ta'lim sifatini oshirishga qaratilgan chora-tadbirlarni ishlab chiqishda ham muhim vosita hisoblanadi. Boshlang'ich sinflarda ta'limning muvaffaqiyati kelajakda o'quvchilarning ta'lim olishida asosiy omil hisoblanadi.[1]

O'quvchilarni yoshiga va qiziqishlariga mos keladigan, qiziqarli va informatsion matnlarni tanlash ularning o'qishga bo'lgan qiziqishini oshiradi.

**Xalqaro solishtirish:** Bu tadqiqot turli mamlakatlar o'quvchilarining o'qish savodxonligi darajasini taqqoslash imkonini beradi, bu esa ta'lim siyosatini takomillashtirish uchun xalqaro tajribalardan foydalanishga yordam beradi.

PIRLS tadqiqotida ishtirok etadigan mamlakatlar o'zlarining ta'lim tizimlarida o'qish savodxonligi darajasini baholash uchun umumiy metodologiyani qo'llaydi. Bu orqali har bir mamlakatning ta'lim tizimi samaradorligi va o'quvchilarining o'qish savodxonligini aniqlashga yordam beradi. Olingan natijalar ta'lim tizimining kuchli va zaif tomonlarini aniqlashga, ularni yaxshilash bo'yicha choralar ko'rishga yordam beradi.

PIRLS natijalari orqali mamlakatlar o'zlarining o'qitish strategiyalari va dasturlarini xalqaro miqyosda solishtirish, shuningdek, ta'lim siyosatini yaxshilash yo'llarini qidirib topish imkoniyatiga ega bo'ladi.

**Ko'nikmalarni rivojlantirish:** PIRLS tadqiqotlari asosida ta'lim tizimlarida o'quvchilarning matn bilan ishlash ko'nikmalarini rivojlantirishga qaratilgan strategiyalar ishlab chiqiladi.

PIRLS doirasida o'quvchilarning o'qish savodxonligini rivojlantirish uchun turli strategiyalar va metodlar qo'llaniladi. Ushbu ko'nikmalarni rivojlantirish asosan quyidagi sohalarga qaratiladi:



1. *Matnni tushunish:* O'quvchilarning matnni tushunish ko'nikmasini rivojlantirish uchun ular turli xil matnlarni o'qishlari va ulardagi asosiy g'oyalari, tafsilotlar va mazmuni anglashlari kerak. Bu borada mashq va matnlar ustida ishlash, savollarga javob berish va muhokama qilish samarali usullardir.

2. *So'z boyligini oshirish:* Yangi so'zlarni o'rganish va ularni to'g'ri ishlatish o'quvchilarning o'qishdagi muvaffaqiyatini oshiradi. O'quvchilarga doimiy ravishda yangi so'zlar bilan tanishtirish va ularni kundalik hayotda qo'llashni o'rgatish kerak.

3. *Muhokama qilish va sharhlash:* Matnlarni o'qigandan keyin ularni muhokama qilish va o'quvchilar o'z fikrlarini bildirishlari orqali matnni chuqur tushunish imkoniyati yaratiladi. Bu jarayon o'quvchilarning fikrlash qobiliyatini rivojlantiradi.

4. *Matn turlarini o'rganish:* O'quvchilarga turli janrlardagi matnlarni (badiiy, ilmiy, axborot) o'qish imkonini berish ularning o'qish qobiliyatini kengaytiradi va har xil uslubdagi matnlarni tushunishlariga yordam beradi.

5. *O'qish madaniyatini shakllantirish:* O'quvchilarda o'qishga bo'lgan qiziqishni uyg'otish va o'qishni kundalik odatga aylantirish uchun oilaviy o'qish, o'qituvchilar va ota-onalar tomonidan o'qish uchun motivatsiya berish muhimdir.

PIRLS tadqiqotlarida yuqori natijalarga erishish uchun ta'lim dasturlarini mazmunan boyitish, o'qituvchilarning malakasini oshirish va o'quvchilarda o'qishga bo'lgan qiziqishni kuchaytirish kabi chora-tadbirlar amalga oshiriladi.

**Ta'lim siyosatini shakllantirish:** PIRLS natijalari ta'lim siyosatining yangi yo'nalishlarini belgilashda va resurslarni samarali taqsimlashda muhim ahamiyat kasb etadi.

PIRLS tadqiqoti ta'lim siyosatini shakllantirishda muhim rol o'ynaydi. Bu jarayon o'qish savodxonligini o'lchash va baholash orqali ta'lim tizimlarini xalqaro miqyosda taqqoslash imkonini beradi. PIRLS natijalari ta'lim siyosatiga quyidagicha ta'sir qiladi:

1. *Ta'lim dasturlarini qayta ko'rib chiqish:* PIRLS natijalari mamlakatlar ta'lim tizimida mavjud bo'lgan kuchli va zaif tomonlarni aniqlashga yordam beradi. Bu ma'lumot asosida ta'lim dasturlari va o'quv materiallari qayta ko'rib chiqilishi mumkin. Masalan, agar natijalar matnni tushunish bo'yicha zaifliklarni ko'rsatsa, ushbu yo'nalishda maxsus dasturlar va strategiyalar ishlab chiqiladi.

2. *O'qituvchilarni tayyorlash va ularning malakasini oshirish:* PIRLS natijalari ta'lim tizimidagi o'qituvchilarning tayyorgarlik darajasini baholashga ham yordam beradi. Agar o'quvchilar natijalari past bo'lsa, o'qituvchilarni tayyorlash va ularning malakasini oshirish dasturlari takomillashtiriladi. Bu esa o'z navbatida o'quvchilarning o'qish savodxonligini yaxshilashga qaratilgan.

3. *Ta'lim resurslarini taqsimlash:* PIRLS tadqiqoti natijalari ta'lim resurslarini samarali taqsimlashda qo'llanilishi mumkin. Masalan, qaysi hududlar yoki maktablar qo'shimcha resurslar yoki dasturlarni talab qilishini aniqlashda foydalaniladi. Bu resurslar ta'lim sifatini yaxshilashga qaratilgan.

4. *Ota-onalar va jamoatchilik bilan muloqot:* PIRLS natijalari ota-onalar va jamoatchilikni ta'limdagi muvaffaqiyatlar yoki muammolar haqida xabardor qilish uchun ishlatiladi. Bu orqali ta'limga bo'lgan ijtimoiy qiziqish oshiriladi va ta'limga bo'lgan qo'llab-quvvatlash kuchayadi.

5. *Ta'limda tenglikni ta'minlash:* PIRLS natijalari mamlakatlar ichidagi va o'rtasidagi o'quvchilar savodxonligidagi tengsizliklarni aniqlashga yordam beradi. Bu natijalar asosida ta'lim siyosatida tenglikni ta'minlash va barcha o'quvchilarga bir xil sifatli ta'lim berilishini ta'minlash choralarini ko'rishga yo'naltirilgan siyosat ishlab chiqiladi.

Umuman olganda, PIRLS natijalari ta'lim siyosatini shakllantirishda va uni doimiy ravishda takomillashtirishda strategik manba sifatida xizmat qiladi. Bu natijalar mamlakatlarning o'quvchilarga yanada si-

fatli ta'lim berish, o'qish savodxonligini oshirish va xalqaro miqyosda raqobatbardosh bo'lishlari uchun muhim ahamiyatga ega.

O'quvchilarni, albatta, turli janrlar bilan tanishtirgan holda o'qish savodxonligini rivojlantirish va o'qish doirasini kengaytirish maqsadga muvofiq bo'ladi: hikoya, maqola, she'r.

Turli motivlar ta'lim faoliyati uchun motivatsiya bo'lib xizmat qilishi mumkin, masalan: 1. kognitiv (yangi bilimlarni o'zlashtirishga bo'lgan qiziqish, qiyinchilik kuchaygan vazifalarni bajarish istagi, o'z-o'zini tarbiyalash va boshqalar);[3]

PIRLS tadqiqotida ta'lim faoliyati uchun motivlar, ya'ni o'quvchilarning o'qish va o'rganishga bo'lgan qiziqishlari va rag'batlari alohida ahamiyatga ega. O'qish savodxonligini oshirishda motivatsiya muhim rol o'ynaydi, chunki motivatsiya yuqori bo'lgan o'quvchilar o'qish jarayonida ko'proq muvaffaqiyat qozonadilar. PIRLSda ta'lim faoliyati uchun motivlar quyidagi jihatlar bilan bog'liq:

### *1. Ichki motivatsiya (Intrinsic Motivation)*

- O'qishga qiziqish: O'quvchilarda o'qish jarayonidan zavqlanish va turli matnlarni o'qishga qiziqish ichki motivatsiyaning asosiy belgilari hisoblanadi. Ichki motivatsiya yuqori bo'lgan o'quvchilar matnlarni o'z-o'zidan, hech qanday tashqi rag'batlarsiz o'qiydilar.

- O'qishdan maqsad va zavqlanish: Bu o'quvchilar o'qish jarayonidan maqsadga erishishni va bu jarayondan zavqlanishni birinchi o'ringa qo'yadilar.

### *2. Tashqi motivatsiya (Extrinsic Motivation)*

- Mukofotlar va jazolar: O'quvchilarning o'qish faoliyatiga qaratilgan tashqi motivatsiyasi odatda mukofotlar yoki jazolar bilan bog'liq bo'lishi mumkin. Masalan, yaxshi baholar olish yoki o'qituvchilar va ota-onalar tomonidan maqtov eshitish o'quvchilarni rag'batlantirishi mumkin.

- Ijtimoiy kutilmalar: O'quvchilarning tengdoshlari, ota-onalari va jamiyat tomonidan belgilangan kutilmalar ham tashqi motivatsiyani oshirishi mumkin. Masalan, muvaffaqiyatli bo'lish yoki ijtimoiy maqomga erishish uchun o'qish.

### *3. O'qish muhitining roli*

- Oilaviy qo'llab-quvvatlash: O'quvchilarning uy sharoitida o'qishga bo'lgan munosabat va ota-onalarning o'qishga bo'lgan yondashuvi ularning motivatsiyasiga katta ta'sir ko'rsatadi. Oilaviy qo'llab-quvvatlash kuchli bo'lgan o'quvchilar odatda o'qishga ko'proq rag'bat topadilar.

- Maktab muhitining roli: Maktabning o'qishga bo'lgan yondashuvi, o'qituvchilarning motivatsion uslublari va ta'lim dasturlari ham o'quvchilarning o'qishga bo'lgan qiziqishini oshirishga qaratilgan bo'lishi kerak.

### *4. O'qish bilan bog'liq qiyinchiliklar*

- O'qishdagi muvaffaqiyat va ishonch: O'quvchilar o'qishda muvaffaqiyat qozonishlari va o'zlariga bo'lgan ishonchni mustahkamlashlari motivatsiyani oshiradi. Aksincha, qiyinchiliklar bilan duch kelgan o'quvchilar motivatsiyadan mahrum bo'lishlari mumkin.

- Qo'llab-quvvatlash tizimi: O'qishdagi qiyinchiliklarga duch kelgan o'quvchilarga yordam berish uchun qo'llab-quvvatlash tizimi yaratish ularning motivatsiyasini saqlab qolish uchun muhimdir.

### *5. Motivatsiyani oshirish strategiyalari*

- O'quv dasturlarini diversifikatsiya qilish: Turli xil o'quv materiallari va uslublarni taqdim etish o'quvchilarning qiziqishlarini uyg'otadi.

- Shaxsiylashtirilgan ta'lim: O'quvchilar o'z qiziqishlari va ehtiyojlariga mos keladigan o'quv dastur-

larini qabul qilish orqali yuqori motivatsiyaga ega bo'lishlari mumkin.[4]

PIRLS tadqiqotlari davomida ta'lim faoliyati uchun motivatsiya darajasi va uning o'quvchilar o'qish savodxonligiga ta'siri aniq tahlil qilinadi. Natijalar esa ta'lim siyosati va pedagogik yondashuvlarni takomillashtirish uchun asos bo'lib xizmat qiladi.

### **Foydalanilgan adabiyotlar**

1. "Ilg'or xorijiy tajribalar asosida bo'lajak o'qituvchilarda kasbiy kompetensiyalarni rivojlantirishning pedagogik strategiyalari: muammolar va yechimlar" mavzusidagi respublika ilmiy-amaliy konferensiyasi 2024-yil 20-fevral 589" Bo'lajak boshlang'ich sinf o'qituvchilarini o'quvchilarning o'quv-o'zlashtirish motivatsiyasini yuksaltirishda ta'limiy o'yinlarda foydalanishga tayyorlanish" Kochkarova Shakhnoza Satvaldievna Andijon davlat pedagogika instituti o'qituvchisi

2. - Kamenui, E. J., & Carnine, D. W. (2001). "Effective Teaching Strategies That Accommodate Diverse Learners" (2nd ed.). Upper Saddle River, NJ: Merrill Prentice Hall.

3. - Mullis, I. V. S., Martin, M. O., Foy, P., & Hooper, M. (2021). PIRLS 2021 Assessment Framework. Boston College, TIMSS & PIRLS International Study Center.

4. - Ward, H. (2005). "How to Teach Reading". London: Paul Chapman Publishing.

# **EMPLOYERS PERCEPTION IN THE HOSPITALITY INDUSTRY TOWARDS THE MARKETABILITY SKILLS OF HEARING IMPAIRED INTERNS PROGRAM IN POLYTECHNIC TUANKU SYED SIRAJUDDIN - A CASE STUDY**

**Nor Haizan Mehat<sup>1</sup>, Anwar Abdul Rahman<sup>1</sup>,**

**Polytechnic Tuanku Syed Sirajuddin**

**[norhaizan@ptss.edu.my](mailto:norhaizan@ptss.edu.my)**

**Reezlin Abd Rahman<sup>2</sup>**

**Community College Sungai Petani**

## **ABSTRACT**

People with disabilities (Orang Kurang Upaya) or known also as OKU need particular attention from the aspect of human resource development to help them in managing the survival of life from the aspect of economic development. Their slightly limited abilities in terms of work application need to be helped and given opportunities by employers in every industry that coincides. Therefore, industry acceptance is very essential to help this group which is highly recommended by the government including in developing their career marketability. The study was conducted in every industry that accepted hearing impaired intern students from Polytechnic Tuanku Syed Sirajuddin, Perlis who taking the Hotel and Catering Certificate program. A total of 55 industry representatives have been respondents in the study involving a total of 65 hearing impaired students. Descriptive analysis was conducted on the respondent's data collection using the statistical software system SPSS version 26. The results of the study found that there is almost the same similarity between the marketability skills of ordinary workers and hearing impaired workers. The study also suggests that there is a need to focus in more detail on these hearing impaired students in the aspect of interpersonal skills.

**Keywords: People with Disabilities, Employability, Employers and Interpersonal**

## **INTRODUCTION**

Every human being needs a career in life to bear all the expenses of daily life. However, getting a dream job and getting a decent salary is a challenge and a critical issue for people with disabilities (OKU) (Mohammed et al., 2021). OKU (Orang Kurang Upaya) refers to individuals who have difficulty moving due to their less than perfect body function or structure (Baharudin & Mohamed Ramli, 2020) which has a very significant relationship with the ability to do a job also known as Persons with Disabilities (KPWKM, 2016). This group is classified into several categories namely physically disabled, blind, mentally disabled, hearing impaired or deaf and learning problems (National Council for the Disabled, 2010). In 2023, an estimated 1.9 percent of the 33.4 million Malaysian population (n = 637,537) were registered as disabled or

OKU (Department of Social Welfare, 2023). In order to ensure the survival of this group, they deserve the opportunity to venture into a field of work that suits their abilities (Mohammed et al., 2021).

Although the Malaysian Government has established the right to equality and openness of employment opportunities for all Malaysians, the disabled have to face various challenges and obstacles to get the opportunity to be employed and be part of an organization (Tan et al., 2019). In 2008, a Persons with Disabilities Act 2008 was introduced as a code of practice for the employment of PWDs (People with Disabilities) in the private sector (Malaysia, 2014). The Disabled Persons Act (Act 685) emphasizes the equality of the disabled in education, medicine, accessibility, employment and involvement in daily activities in the community. In addition, the Ministry of Women, Family and Children Development has targeted one of the core strategies in the 2016-2022 Disabled Persons Action Plan, to expand employment opportunities for disabled people in all public and private sectors (KPWKM, 2016). Based on the statement, it shows that the Government is aware and recognizes the same needs for the Education sector especially among these minorities.

Responding to this government's efforts, the initiative has started with secondary school education where the Malaysian Ministry of Education (KPM) has established a Special Vocational Education Secondary School (SMPKV) as a starting point for people with disabilities to continue their studies (Abdullah, 2017). Next, the Ministry of Higher Education (KPT) also offers a certificate program for hearing impaired students under the Malaysian Polytechnic institution. Among the special skills certificate programs offered for 2 years at the Polytechnic are hotel and catering management, fashion and clothing design, graphic design, civil and mechanical construction (Apdal, 2023). He also added that KPT also offers a skills certificate program at Community College exclusively for students with hearing disabilities and learning disabilities. A total of 6 skill certificate programs are offered, namely culinary basics, creative sewing, landscape, food processing, photography and information technology (Apdal, 2023).

All study programs provided by the Government aim to provide a study and training platform for all disabled people before venturing into the world of work (Zaki & Ismail, 2021). This is in line with Tan et al., (2019) where the government has offered a sufficient platform to improve the education level of the disabled. Therefore, the delivery of equality of educational opportunities results and at the same time increases the opportunities for job placement of disabled people like others.

### **Problem Statement**

Training disabled students in hospitality skills requires more commitment and focus from the instructor (Ahmad et al., 2020). Skill training that is arranged commensurate with the abilities they have needs to be arranged to be in line with their abilities. One of the important requirements for special skills certificate program students at polytechnics & community colleges is to undergo a six-month practical training session at any qualified hospitality organization (Industry and Community Collaboration Division, 2022). This has been compiled and needs to be practiced in the curriculum as a compulsory course that needs to be completed by every student. Students will attend industry training sessions in hospitality organizations that have been chosen by themselves (Part of Industry and Community Collaboration, 2022). The design of industrial training programs like this is carried out by final semester students in order to establish an understanding in the lecture room to the real world of work (Wahab & Arshad, 2022). Therefore, most of the industry including hotels have shown support to educational institutions by accepting potential students to be part of their organizations and revealing the real situation of the work environment (Murray et al., 2020). This is in line with (Bonaccio et al., 2020), there is an increase in awareness among the industry about the importance of providing guidance and training for the hearing impaired.

However, there are a few negative attitudes of employers in accepting hearing-impaired employees is due to a lack of understanding of the group (Mohammed et al., 2021) Employers tend to have a negative perception of the hearing-impaired by considering them incapable of performing tasks at work (Khairi et

al. al., 2017), the challenge of minimum wage (Jaafar et al., 2017), given positions not according to qualifications (Basir, 2021), Bullying issues (Ghani et al., 2018) and difficult to accept instructions (Narayanan, 2018). On the other hand, some writers agree that people with hearing disabilities are known for their loyalty, professionalism and hard work (Gov. of Ireland, 2024). According to (Paul, 2012), hearing impaired people are mostly engaged in highly skilled jobs and perform better than their colleagues. However, only a few employers are aware of the abilities of these minorities and are able to accept them in the world of work.

As the implementation of industrial training programs continues to develop as an educational methodology for students and it is important to understand the main elements of work experience that contribute to the maximum value of a student later, the importance of looking in this aspect becomes very important especially for students with disabilities. The perception of the company that will become an employer for these special needs students needs to be known to see how sensitive the company is to the conditions and needs of these special students. This is very important to provide a conducive training system and a safe working environment for disabled students who attend as trainees.

Therefore, a study was conducted to evaluate and analyze the individual perception of hospitality companies towards improving the skills of students with hearing disabilities in the Tuanku Syed Sirajuddin Polytechnic's industrial training program. This study will highlight the following research questions:

“Are the employability skills for students with Disabilities much needed in the industry?”

## **LITERATURE REVIEW**

### **Disability People**

A person with a disability or OKU (Orang Kurang Upaya) is defined as a person who does not have the ability in the long term not only from a physical aspect, but involving mental, intellectual and sensory that will affect their ability when faced with various obstacles which will limit their effective involvement in life community (KPWKM, 2016). Whereas, the National Council for the Disabled (2010) defines the disabled as;

*“disability or a condition that is considered to reduce a person's function or ability when compared to the normal measure of society. This term is usually used to refer to individual functions such as physical, sensory, cognitive, intellectual or mental health impairments.*

Most people with disabilities feel that their disabled state will lead to sadness and lack of enthusiasm to continue life when they find out that their condition is not normal like others (Richards & Sang, 2019). But, there are also this group of people with disabilities who have a high fighting spirit who do not place their weakness or disability as an obstacle to achieving success (Bureau of Labor Statistics, 2023) and excellence because they truly feel that each individual must have their own advantages and privileges (Allam & Martin, 2021).

In Malaysia, a total of 423,541 have been registered in the ministry of human resources consisting of various disabilities such as learning, physical, visual, mental, hearing, various and speech problems (National Council for the Disabled, 2010). Therefore, the disabled people's policy has been created taking into account several initiatives such as i) Improving Accessibility for the Disabled; ii) Empowering the Economy of the Disabled; iii) Increasing Access for PWD 3 to Education; iv) Improving Access to Health for the Disabled 4; v) Strengthen 5 Social Services for the disabled; vi) Increasing the Participation of PWDs in the Planning and Decision Making Process; vii) Improving Access for the Disabled in the Aspect of Disaster Risk Management; viii) Research and Development; ix) Advocacy and; x) Convention on the Rights of Persons with Disabilities (National Council for Persons with Disabilities, 2010)

Employing disabled workers is one of the company's social responsibilities (International Labor Orga-

nization, 2011). The Malaysian government strongly encourages the efforts of companies willing to hire disabled workers by offering incentives such as double tax deductions, tax rebates on the modification of disabled facilities, training grants for disabled workers and loan / hire purchase schemes for disabled equipment (KPWKM, 2016). Therefore, this recommendation should be taken by companies that want to get a labor force whose salary is reasonable to reduce the cost of the company's labor resources.

### Special Education for the Disabled

Special Education for the Disabled is an educational service and facility provided for individuals, especially students with special needs or disabilities to improve optimal ability which involves learning practices that are modified according to the student's condition and ability (Tan et al., 2019). According to the definition of OKU which is People with Disabilities, the education system for this group is then specialized into 7 types of Education methods as outlined by (Department for Education, 2023). This specialization is necessary so that the abilities and capabilities of each category of OKU can be improved (Bonaccio et al., 2020). Learning for each category of disabled is not the same, not to mention involving practical practical work that demands the teaching staff to be more creative in providing knowledge and experience, especially in the field of technology and vocational education (TVET).

### Technical and Vocational Special Education at Polytechnic

Under the Malaysian Polytechnic system there are several institutions involved in offering Special Skills Certificate programs for the disabled (Department of Social Welfare, 2020). Out of 33 Malaysian polytechnics, only 5 involved polytechnics offer Special Skills Certificate programs to the hearing impaired. The institutions are Ungku Omar Polytechnic (PUO), Perak, Sultan Salahuddin Abdul Aziz Shah Polytechnic (PSA), Selangor, Ibrahim Sultan Polytechnic (PIS), Johor, Tuanku Syed Sirajuddin Polytechnic (PTSS), Perlis and Kota Kinabalu Polytechnic, (PKK ), Sabah (Khairi et al., 2017). The following is information on the programs offered and the polytechnics involved

Table 1: The Polytechnic offers a Special Skills Certificate Program

Special Skills Certificate Program	Polytechnic				
	PUO	PSA	PIS	PTSS	PKK
Civil Construction					
Mechanical Maintenance					
Hotel and Catering					
Fashion and clothing					
Graphic Design					

Source: [www.mypoliteknik.edu.my](http://www.mypoliteknik.edu.my)

## RESEARCH METHODOLOGY

This quantitative method exploratory study involves a case study at Tuanku Syed Sirajuddin Polytechnic (PTSS). The study respondents are employers who have collaborated with Tuanku Syed Sirajuddin Polytechnic (PTSS) in providing a platform for the industrial training program for the Hotel Catering Skills Certificate (SKH) program at PTSS. Employer locations are around peninsular Malaysia based on student selection and the company's willingness to accept trainees. Descriptive testing has been done to see the perception of employers in the acceptance of disabled students through cross-sectional data collection.

### Instrument

Assessment of employers' perceptions of Hotel Catering Skill Certificate (SKH) students using an instrument from *Secretary's Commission on Achieving Necessary Skills (SCANS)* by (Labor Of U.S. Department, 1992). The instrument adapted according to the condition of the students at the Polytechnic includes 6 item constructs namely; (1) Basic Skills, (2) Thinking Skills, (3) Personal Qualities, (4) Resource Skills, (5) Information Skills, and (6) Interpersonal Skills . Each question item in the questionnaire uses a 5 scale answer method *Likert*. A high value refers to a statement of skills that is very important to the employer, on the other hand, a low value refers to a statement that is very unimportant. The adaptation of the instrument was confirmed by reliability analysis testing and expert validation. The instrument has been built using two languages, i.e. Malay and English, to help the individual employer to more easily answer the given questionnaire.

### Sampling

Gay et al., (2012) stated that the entire population should be used as a study sample if the number of the population is less than 100 people. Therefore, this case study only involves a small group of employers who accept disabled students as trainees. The study sample consists of individual employers who have received Hotel Catering Skill Certificate (SKH) students undergoing an industrial training program in their company for 6 months. Therefore, the confidence level for this study is set at 99 percent which involves the entire population (Krejcie & Morgan, 1970). Purposive sampling techniques are used to obtain data from individual employers who have provided direct and indirect training to students.

Table 2: Study sample

YEAR	TOTAL OF SKH STUDENTS	SAMPLE NUMBER
2019	15	13
2020	18	16
2021	13	12
2022	19	14
<b>TOTAL SAMPLE</b>		<b>55</b>

Source: <http://spmp.ptss.edu.my/upliv2/vbmesinvisitsenrai.jsp>

### Data Collection

The study instrument was distributed during the industrial training monitoring process at Tuanku Syed Sirajuddin Polytechnic (PTSS). During the industrial training period for every student at Tuanku Syed Sirajuddin Polytechnic (PTSS), one of the quality procedures practiced is through the industrial training monitoring process. When this process is carried out, research instruments are given face-to-face with individual employers who accept Hotel Catering Skill Certificate (SKH) students. Furthermore, individual employers can directly answer the survey instrument or send it by post to the given address. Data collection for this study has taken 4 years to obtain a significant number of respondents. All respondents have successfully answered the entire instrument and no invalid data has been identified.

SPSS version 26 software was used to analyze the data from the study and answer the objectives of the study that had been set. Data has been analyzed using descriptive and low, medium and high level mean scores, referring to (Pallant, 2016).



## DISCUSSION AND RESULTS

### Demographic

This study involved 55 respondents (n=55) who came from various positions such as Manager 8.3 percent, supervisor 15 percent, Executive Chef 13.3 percent and other positions as much as 63 percent. The experience of the respondents shows that 63.3 percent of companies have ever hired a disabled employee while the remaining 36.7 percent have never hired a disabled employee as an employee in their company. In terms of experience with the disabled, 43.3 percent have experience with the disabled and 56.7 percent have no experience.

Descriptive analysis was used by looking at the results of frequency, mean score, percentage and ranking of items. The results of the data analysis obtained from the study respondents are as follows:

### Reliability Analysis

Table 3: Findings of the 'Reliability Statistics' Study

<i>Reliability Statistics</i>	
Cronbach's Alpha	N of Items
.962	15

Mark *Cronbach's Alpha* greater than 0.70 is considered sufficient to determine that all question items are at a reliable level and the entire test is considered consistent (Sarstedt et al., 2020). The reliability analysis of .962 belongs to the high and satisfactory category. This means that the instrument items can be accepted and continued testing (Creswell & Creswell, 2018).

### Descriptive Analysis

Findings of the mean score level for the marketability skill component refer to Table 4 below. A high mean score indicates the level of importance of the skill component to the individual employer. Personal Quality (M=4.01, SD=.87) exhibits the highest mean score value, followed by Interpersonal Skills (M=3.98,SD=.93) and Basic Skills (M=3.93,SD=.79), where this shows three important elements emphasized by individual employers.

Among the skill components with low mean scores are Resource Skills (M=3.88,SD=.96) and Thinking Skills (M=3.71,SD=.94). The result of the mean score from the study is similar to the study (Rasul et al., 2008) but there is a clear difference where Personal Quality gets a low score and in this study it gets a high score. Personal Quality gets a high score can be proven also in a study conducted by (Halim et al., 2013).

Table 4: Descriptive Statistics of marketability skills required from the perspective of the individual employer

Item	Skill Components	Mean	Std. Deviation
1	Personal Qualities	3.7833	.90370
2	Basic Skills	3.9333	.79972
3	Thinking Skills	3.7167	.94046
4	Thinking Skills	3.8667	.87269
5	Personal Qualities	4.0167	.87317

6	Personal Qualities	3.8167	1.01667
7	Resource Skills	3.8833	.95831
8	Personal Qualities	3.7167	.99305
9	Information Skills	3.8667	.85304
10	Information Skills	3.9833	.67627
11	Interpersonal Skills	3.9833	.92958
12	Interpersonal Skills	3.7833	.95831
13	Basic Skills	3.8833	.73857
14	Basic Skills	3.9333	.77824
15	Thinking Skills	3.8000	.83969

The findings from this study are slightly different from the study (Rasul et al., 2009) but similar to the study from (Halim et al., 2013). In the study (Rasul et al., 2009) it was found that Interpersonal Skills are the most important skill components, on the other hand this study found that Personal Quality is the most important skill component required by the individual employer from hearing impaired employees and Basic Skills are skills that The third important thing needs to be worked on by every PTSS Hotel Catering Skill Certificate (SHK) graduate who will enter the industry later.

The most important findings from this study are in line with the study (Halim et al., 2013) where Personal Quality is an important component of marketability skills conveyed by individual employer respondents. In contrast to the study (Halim et al., 2013), found that Personal Quality is less emphasized, and lags behind Interpersonal Skills and Thinking Skills. In a study by Halim et al., (2013), Interpersonal Skills received less attention from individual employers and were behind Basic Skills. On the other hand, this study found that Interpersonal Skills are more important than Basic Skills of a potential hearing impaired employee in the hospitality industry.

### CONCLUSIONS & RECOMMENDATIONS

This study was conducted to identify the marketability skills required by employers for potential hearing impaired graduates. The results of the study found similarities between the marketability skills of normal workers and hearing impaired workers. Although the basic skills component is rated slightly lower for normal workers, it is also the third most important skill that hearing impaired workers need to have.

The same goes for interpersonal skills which are the primary choice of employers in evaluating disabled employees. This can be proven from the results of this study, study (Rasul et al., 2009) and study (Halim et al., 2013). Among the components of interpersonal skills are self-discipline, adaptability, the ability to work without supervision, work safety and group cooperation. Therefore, the educational institution should emphasize the following components in every program structure development activity of the Hotel Catering Certificate Program (SHK) in PTSS in particular and in general in every Malaysian Polytechnic learning system.

Next, collaboration between Polytechnic educational institutions, employers and industry professionals should be maintained and refined to ensure the relevance of the program structure and the latest teaching and learning process. For the Government through the Ministry of Higher Education should redouble its efforts in raising community awareness to encourage people with disabilities to continue their studies at higher education institutions that offer programs for them. Apart from that, the Ministry of Human Resources should increase the awareness of employers in accepting people with disabilities in the industrial sector and emphasize the benefits and ability of people with disabilities to be part of their team. If this can be implemented, the marketability of people with disabilities will surely be increased and the educational institutions will be able to improve the quality of graduates with disabilities every year.

## REFERENCES

- Abdullah, S. A. K. (2017). Inclusive Education Program for Students with Special Needs in Malaysia. *Curriculum Development Division, MoE, October*, 1–17.
- Ahmad, S., Jalil, W. N. W. A., & Rahman, R. A. (2020). SKM-KVS Pre-Pilot Program for Pastry Making: Pastry Production Skills by Special Needs Pupils (Mbk) in Tvet Curriculum Collaboration with Sungai Petani Community College. *Social Science, Education and Humanities (GCSSEH)*, 4(April), 1–16. <https://doi.org/10.32698/GCS-04308>
- Allam, F. C., & Martin, M. M. (2021). Issues and Challenges in Special Education: a Qualitative Analysis From Teacher'S Perspective. *Southeast Asia Early Childhood Journal*, 10(1), 37–49. <http://ejournal.upsi.edu.my/index.php/SAECJ><https://doi.org/10.37134/saecj.vol10.1.4.2021><http://ejournal.upsi.edu.my/index.php/SAECJ>
- Apdal, M. Y. (2023). KPT examines the capacity level requirements of the TVET program for disabled students. *Online Borneo Envoy 2023*. <http://www.nber.org/papers/w16019>
- Industry and Community Collaboration Division, J. (2022). *POLYTECHNIC AND COMMUNITY COLLEGE Industry Advisory Committee Management guidelines*.
- Baharudin, I. N., & Mohamed Ramli, F. Z. (2020). Disabled People (OKU) according to the perspective of the Al-Quran and Hadith. *E-Proceeding of The 2nd International Conference On Contemporary Issues In Al-Quran And Hadith 2020, 2020*(Thiqah), 21–24. [http://conference.kuis.edu.my/thiqah/images/eprosiding2020/eprosidingthiqah20\\_004\\_ORANG-KURANG-UPAYA-OKU.pdf](http://conference.kuis.edu.my/thiqah/images/eprosiding2020/eprosidingthiqah20_004_ORANG-KURANG-UPAYA-OKU.pdf)
- Basir, E. K. (2021). The challenge of opportunities, rights and welfare of disabled workers By. *Selangor Now*.
- Bonaccio, S., Connelly, C. E., Gellatly, I. R., Jetha, A., & Martin Ginis, K. A. (2020). The Participation of People with Disabilities in the Workplace Across the Employment Cycle: Employer Concerns and Research Evidence. *Journal of Business and Psychology*, 35(2), 135–158. <https://doi.org/10.1007/s10869-018-9602-5>
- Bureau of Labor Statistics. (2023). Persons with a disability: Labor force characteristics summary. <Http://Www.Bls.Gov/News.Release/Disabl.Nr0.Htm>, 202.
- Creswell, J. W., & Creswell, D. J. (2018). Research Design: Qualitative, Quantitative, and Mixed Methods Approaches (2nd Edition). In *Organizational Research Methods* (Vol. 6, Issue 3).
- Department for Education. (2023). *Special Educational Needs and Disabilities (SEND) and Alternative Provision (AP) Improvement Plan : Right Support, Right Place, Right Time* (Issue March).
- Gay, L. ., Mills, G. ., & Airasian, P. (2012). *Educational Research Competencies for Analysis and Applications* (10th ed.). Pearson.
- GHANI, M. A., RASHID, S. M., & MUSTAPHA, N. H. (2018). *Issues of Bullying Among Deaf Employees: An Exploratory Study in the Selangor Deaf Federation, Malaysia. 2018*(ICoMM), 414–417.
- Gov. of Ireland. (2024). *Comprehensive Employment Strategy for People with Disabilities*.
- Halim, A. F., Hamzah, R., & Mat Rashid, A. (2013). EMPLOYABILITY SKILLS OF TECHNICAL AND VOCATIONAL STUDENTS WITH HEARING IMPAIREMENTS\_ EMPLOYERS' PERSPECTIVES.pdf. *Journal of Technical Education and Training (JTET)*, 5(2), 65.
- International Labour Organization. (2011). *Disability in the Workplace: Employers' Organizations and Business Networks*. [http://www.ilo.org/wcmsp5/groups/public/---ed\\_emp/---ifp\\_skills/documents/publication/wcms\\_167204.pdf](http://www.ilo.org/wcmsp5/groups/public/---ed_emp/---ifp_skills/documents/publication/wcms_167204.pdf)

Jaafar, H. J., Wahab, H. A., & Yaacob, N. (2017). Management Practices of Disabled Employees in an Organization Based on the Law in Malaysia. *Journal of Management*, 51(2017), 135–146. <https://doi.org/10.17576/pengurusan-2017-51-12>

Department of Public Virtue, K. P. W. K. and M. (2020). *JKM - PWD facilities and privileges in Malaysia*. 1–33.

Khairi, S., Hashim, N., & Redzuan, N. I. (2017). EMPLOYERS' PERCEPTIONS TOWARDS HEARING IMPAIRED STUDENTS AT SULTAN SALAHUDDIN ABDUL AZIZ SHAH POLYTECHNIC WHO UNDERTAKE INDUSTRIAL TRAINING. *SEAMEO SEN ICSE*, 291–299.

KPWKM (2016). *Action Plan for the Disabled 2016 - 2022*. 36. [http://www.jkm.gov.my/jkm/uploads/files/JPOKU/PelanTindakan\\_OKU\(EMAIL\).pdf](http://www.jkm.gov.my/jkm/uploads/files/JPOKU/PelanTindakan_OKU(EMAIL).pdf)

Krejcie, R. V., & Morgan, D. W. (1970). Determining Sample Size For Research Activities. *Educational and Psychological Measurement*, 30, 607–610.

LABOR of U.S. DEPARTMENT. (1992). Learning a living: A blueprint for high performance: A scans report for America 2000. In *a Scans Report for America 2000* (Issue Secretary's Commission on Achieving Necessary Skills). <https://wdr.doleta.gov/SCANS/lal/lal.pdf>

National Council for the Disabled. (2010). *Information Handbook of the Employment Committee of the National Council for Persons with Disabilities (MKBOKU)*. 2(c), 0–86.

Malaysia, K. (2014). Persons with Disabilities Act 2008. *Malaysian Law*, 1–40. <http://www.agc.gov.my/agcportal/uploads/files/Publications/LOM/MY/Akta 685 - Persons with Disabilities Act 2008.pdf>

Mohammed, Z., Azhar, N. A., Ludin, N. I. M., Fadzil, N. M., Rahman, H. A., & Nor Haniza Abd Wahat. (2021). Job Seeking Experience and Working Experience among Visually Impaired People in Klang Valley (Job Seeking Experience and Working Experience among Visually Impaired People in Klang Valley). *The Malaysian Journal of Social Administration*, 15, 85–101.

Murray, B., Choo, L. ., & Cao, Z. (2020). *Employment of Persons with Disabilities in Asia and the Pacific: Trends, Strategies and Policy Recommendations*. [https://www.unescap.org/sites/default/d8files/knowledge-products/Employment\\_of\\_Persons\\_with\\_Disabilities\\_final\\_0.pdf](https://www.unescap.org/sites/default/d8files/knowledge-products/Employment_of_Persons_with_Disabilities_final_0.pdf)

Narayanan, S. (2018). A study on challenges faced by disabled people at workplace in Malaysia. *International Journal for Studies on Children, Women, Elderly And Disabled*, 5(July), 85–82.

Pallant, J. (2016). *SPSS Survival Manual* (6th editio). McGraw Hill education.

Paul, G. J. (2012). Deafness-Specific Tactic Knowledge: A New Understanding of Mental Health, and Social and Professional Participation. *Learning Disabilities*. <https://doi.org/10.5772/31729>

Rasul, M. S., Ismail, M. Y., Ismail, N., Rajuddin, M. R., & Abdul Rauf, R. A. (2008). Development of Standards for the Measurement of 'Employability' Skills. *Technology Journal*, 49(1). <https://doi.org/10.11113/jt.v49.207>

Rasul, M. S., Ismail, M. Y., Ismail, N., Rashid, R., & Rauf, R. A. (2009). Aspects of Employability Skills Required by Manufacturing Industry Employers Today (Aspects of Employability Skills Needed by the Manufacturing Industries Employers). *Malaysian Journal of Education*, 34(2), 67–79.

Richards, J., & Sang, K. (2019). The intersection of disability and in-work poverty in an advanced industrial nation: The lived experience of multiple disadvantage in a post-financial crisis UK. *Economic and Industrial Democracy*, 40(3), 636–659. <https://doi.org/10.1177/0143831X17750474>

Sarstedt, M., Ringle, C. M., & Hair, J. F. (2020). Handbook of Market Research. In *Handbook of Market Research* (Issue September). <https://doi.org/10.1007/978-3-319-05542-8>

Tan, C., Abdullah, M. N. L. Y., & Shuib, M. (2019). Policies and Practices Governing Disability in Malaysia's Higher Education: A Comparison with England and Australia. *Journal of International and Comparative Education*, 8(2), 85–101. <https://doi.org/10.14425/jice.2019.8.2.85>

Wahab, H., & Arshad, R. (2022). View of POLICY AND SERVICES FOR STUDENTS WITH DISABILITIES.pdf. *Journal of Social Development*, 25, 1–20.

Zaki, N. H. M., & Ismail, Z. (2021). Towards Inclusive Education for Special Need Students in Higher Education from the Perspective of Faculty Members: A Systematic Literature Review. *Asian Journal of University Education*, 17(4), 201–211. <https://doi.org/10.24191/ajue.v17i4.16189>

# KALKINMA PLANLARI BAĞLAMINDA CUMHURİYET DÖNEMİNDE KADIN EĞİTİMİ

Ecehan Nur BAYINDIR

## ÖZET

Bu çalışmanın amacı Cumhuriyet döneminde kadın eğitimi adına atılan adımların kalkınma planları bağlamında incelenmesidir. Bu kapsamda çalışmada kalkınma planlarında kadın eğitimi ile ilgili o günkü mevcut durumun ortaya konması, dönem boyunca yapılması planlananlar ve bu yönde uygulamaya konan stratejiler ışığında ülkemizdeki kadın eğitiminin durumu ve ilgili stratejiler incelenmiştir. Kalkınma planlarında kadın eğitimi ile ilgili stratejilerinin incelenmesi Cumhuriyet döneminde kadın eğitimi konusundaki politikaların ortaya konmasını sağlarken diğer taraftan da o günün koşullarında kadın eğitiminin gerekliliği konusundaki düşüncelerin ortaya konması açısından önemli görülmektedir. Cumhuriyetin ilanı ile başlayan süreçte kadınların eğitim almaları için çalışmalar yapılmakla birlikte 1963 yılından günümüze kadar geçen sürede hazırlanan kalkınma planlarında kadının eğitimdeki mevcut durumu belirtilerek, kadın eğitiminin nasıl geliştirileceği konusunda planlamalar yapıp birçok uygulama hayata geçirilmiştir. Kalkınma planlarında dile getirilen stratejilerin tamamının başarılı olduğunu söylemek zor olmakla birlikte 1960 yılında %24,83 olan kadın okuma yazma bilme oranının 2022 yılına gelindiğinde %94,3 olması bu alanda yapılanların olumlu yansımalarının olduğunu belirtmek mümkündür.

**Anahtar Kelimeler:** Kadın, Eğitim, Kalkınma Planı

## ABSTRACT

The aim of this study is to examine the steps taken for women's education during the Republic period in the context of development plans. In this context, the study examined the current situation of women's education in the development plans, the current situation of women's education in our country and the relevant strategies in the light of the plans to be made during the period and the strategies implemented in this direction. Examining the strategies regarding women's education in development plans is considered important in terms of revealing the policies on women's education in the Republican period, while also revealing the thoughts about the necessity of women's education in the conditions of that day. Although studies were carried out for women to receive education in the process that started with the proclamation of the Republic, the current situation of women in education was stated in the development plans prepared from 1963 to the present, and many plans were made and many practices were implemented on how to improve women's education. Although it is difficult to say that all of the strategies expressed in the development plans are successful, it is possible to state that the female literacy rate, which was 24.83% in 1960, will be 94.3% by 2022, and that the actions taken in this field have positive reflections.

**Key Words:** Women, Education, Development Plan

## GİRİŞ

1923 yılında Mustafa Kemal'in "*Kadınlarımızı da erkeklerimiz gibi aynı derece-i tahsilden geçirmeliyiz. Erkeklerle lazım olan kısımlarla beraber, kadınlıklarını da öğretmeliyiz*" sözleri, Cumhuriyetin ilk yıllarında kadına ve eğitime dair görüşleri belki de en iyi özetleyen bu cümlelerdir. Kadın, eğitim ve kadının eğitimi meselesi, kökeni Cumhuriyet öncesine kadar uzansa da Osmanlı Devleti'nin Tanzimat döneminde başlayan modernleşme sürecine, ulus devlet inşa sürecine yani ilk yıllara kadar uzanmaktadır. Cumhuriyetin sağladığı bu ivme, fazla sayıda etnik yapının olduğu, çok dinli teokratik bir imparatorluktan, Anadolu merkezli laik, birleşik bir ulus devlete, çağdaş medeniyete doğru ilerleme çabasıdır. Bu dönüşüm, daha doğrusu dönüştürme çabası, kurumlardan gündelik pratiklere kadar tüm toplumsal alanlara yayılmıştır. Toplumsal yapının tamamını kapsayan, ulus-devlet ve ulusal kimlik inşasını bünyesinde barındıran bu dönüşümde, ülkenin tebaadan vatandaşa dönüşmesinde ya da dönüşümünde en önemli işlevi eğitim kurumlarının önemli görevleri bulunmaktadır (Çakıroğlu-Çevik, 2023). Kadın eğitimi de bu çerçevede düşünülmüş ve önemsenmiştir.

Bu düşünce 1963 yılından itibaren yayınlanmaya başlanan kalkınma planlarına da yansımıştır. 1963'ten günümüze kadar on bir kalkınma planı açıklanmış ve bütün planlarda kadın eğitime yönelik mevcut durum ve gelecekte uygulanacak stratejiler ortaya konmuştur. Bu çalışmada da kalkınma planları çerçevesinde kadın eğitimi ele alınmış, doküman analizi yöntemi ile Türk tarihinde kadının yeri ile Cumhuriyet döneminde kadın eğitimi için atılan adımlar ve kalkınma planlarında bu konuda yer alan stratejiler incelenmiştir.

### Tarihsel Süreçte Kadının Yeri

Türkler hakkında ilk ve en önemli yazılı kaynak olarak kabul edilen Orhun yazıtlarından edinilen bilgilere göre, kız çocuklarına verilen önem, kadınların saygınlığı ve ülke yönetimindeki rolleri, Türklerin diğer kavimleri tarafından benzeri görülmemiştir. Türkler, belki de kadim dinleri olan Şamanizm'den etkilenerek kadın ve erkeği ayırmamışlar, hatta bazı konularda kadınlara erkeklerden daha fazla değer vermişlerdir (Doğramacı, 1985).

Kadınların Türk devletlerinde önemli ve saygın bir konuma sahip olduğu görülürken, sadece evde değil, tarlada, pazarda, hatta devlet işlerinde, kısmen de olsa sosyal faaliyetlerin ön saflarında yer alarak kocalarına yardım ettikleri de görülmektedir (Kâhya-Birgül, 1999). Örneğin Selçuklu döneminde kadınlar kültürel ve sosyal ilişkilerde aktif olmaya devam etseler de çeşitli nedenlerle giderek devlet yönetiminden yani siyasetten çekilmişler ve siyasi hayatta aktif olarak yer alma fırsatından mahrum kalmışlardır. Osmanlı İmparatorluğu'nda kadınlar yaşadıkları bölgeye bağlı olarak değişen özgürlük anlayışlarıyla yaşamlarını sürdürmüşlerdir. Kırsal kesimdeki kadınlar, neredeyse tamamen aile ekonomisinin can damarı ve aile kavramının ayrılmaz bir parçası olmuşlardır. Özellikle 15. yüzyılda, kırsal yaşamda kocalarından ve kentli kadınların kadiri mutlak danışmanı durumundayken 19. yüzyılda Bizans ve İran etkisi altında harem kurumsallaştıkça dört duvarla sınırlı bir "meta" haline gelmeye başlamışlardır. Tanzimat ve Meşrutiyet dönemi ülkemizde yeni bir Türk kadını tipi yaratmıştır. Bu kadın tipi, Osmanlı İmparatorluğu'nun birçok büyük kent merkezinde Avrupa etkisi altında oluşturulmuş ve Batı kültürüyle eğitilmiş ve yaşatılmıştır. Edep ve ilmini artıran kadın, siyasete ilgi duymaya başlamış ve yavaş yavaş sesini dış dünyaya duyurabilir hale gelmiştir. Her ne kadar İslam kadını özgür ve erkeklerle eşit kabul etse de teokratik devlet sisteminde artan baskı algısı nedeniyle kadınlar eve hapsedilmiş ve özgürlükleri kısıtlanmış, Özellikle Atatürk'ün öğretileri ile Cumhuriyet'ten sonra bu özgürlüklerini yeniden kazanmaya başlamışlardır (Doğramacı, 1985).

1923 yılında Cumhuriyetin kurulmasından sonra kadınlar eğitim, sosyal ve siyasi alanlarda birçok haklara sahip olmuşlardır. Örneğin 1930 yerel seçimlerinde ve 1934 genel seçimlerinde seçme ve seçilme hakkını elde etmişlerdir. 1924 yılında çıkarılan Tevhid-i Tedrisat Kanunu ile kız ve erkek öğrencilere eşit eğitim hakkı tanınmıştır. 1926 yılında erkeklerin birden fazla kadınla evlenmesi ve tek taraflı boşanmaya ilişkin hükümleri kaldıran Türk Medeni Kanunu yayımlanmış, kadınlara da boşanma ve velayet hakkı tanınmıştır. Bu örnekler kadının toplumdaki rolünün önemini vurgulamaktadır. Ancak Türk kadını bugüne

kadar eğitim, sosyal ve siyasi haklarını hayata geçirme konusunda amaçlandığı kadar başarılı olamamıştır. Dünya genelinde yaşanan hızlı toplumsal değişimler nedeniyle kadınlar giderek cinsiyet engellerini aşarak ekonomik ve politik hayatta aktif bir işgücü olarak yerlerini alırlarken, tarihimizde Tanzimat döneminden başlayarak, özellikle Cumhuriyetin kuruluşundan günümüze kadar, kadının ekonomik, kültürel ve sosyal kalkınmasını teşvik etmeye yönelik eğitim reformları ve buna bağlı sosyal değişikliklerle kadının statüsünün iyileştirilmesine yönelik çabalar olmuş, ancak günümüzde kadınların eğitim iş hayatına, siyasi hayata ve toplumsal karar alma mekanizmalarına katılım düzeyleri amaçlandığı düzeyde olamamıştır (Ağlı ve Tor, 2016).

### **Atatürk'ün Kadın Eğitimine Verdiği Önem**

Kurtuluş Savaşı'nın zor günleri devam ederken, Atatürk başka bir alanda, yani 1 Mart 1922'de TBMM'nin üçüncü oturumunda yeni bir mücadeleye hazırlanmıştır. Toplantı yılının açılışında söyledikleri, kadınların eğitiminin ciddiye alınacağına dair ilk işaret niteliğindedir. Doğal olarak o yıllarda kadınların eğitimi "cehaletle savaş"a başlanacağına dair ilk habercisi gibidir. Hatta Atatürk'ün meşhur İzmir konuşmasındaki "Efendiler, memleketimizde cehalet varsa umumîdir. Yalnız kadınlarımıza değil, erkeklerimize de şâ-mildir" sözleri onun eğitime ve özellikle kadın eğitimine verdiği önemi belirtir niteliktedir (Cunbur, 1992).

Kadın eğitimi, Atatürk döneminde geliştirilen ve günümüzde de değerini koruyan köklü bir geçmişe sahip bir konudur. Kadın eğitiminin uzun geçmişinde çoğunun anneden kız çocuğuna aktarılan bir sözlü kültür dönemi vardır. Bazen babaların da bu eğitime katılarak kızlarına yaşlarına uygun bilimsel bilgiler öğretmeye çalıştıkları belirtilebilir. Hatta babaların kız çocuklarını eğitmesi gerektiğini ilk dile getirenin Kutadgu Bilig olduğu bilinmektedir. Osmanlı İmparatorluğu'nda birkaç yüzyıl boyunca, özellikle büyük şehirlerde, kızların da çevre okullarda erkeklerle birlikte okuma-yazmayı öğrendiğine dair bilgiler mevcuttur. Bu kadim karma eğitim, Tanzimat döneminde kız sıbyan mekteplerinin açılmasıyla değişmiştir. Ancak genel olarak kadınların eğitime ve öğretime ihtiyacı olmadığına inanılmıştır. Pek çok medrese ve okul kadınlar tarafından vakıflar aracılığıyla açılmış olmasına rağmen kadınların bu kurumlarda eğitim görme hakkı yoktur (Cunbur, 1992).

Mustafa Kemal Atatürk, kadın haklarını Batılılaşmanın ve modernleşmenin bir unsuru olarak görmüştür. Atatürk, kadınların, özellikle ulusal kurtuluş mücadelesine aktif olarak katılan ve sonunda kurulan ulusal Cumhuriyete dahil olan Türk kadınlarının statüsünü, kadınlıklarından dolayı "yüksek" statü olarak görmüştür (Erdem, 2015).

Atatürk, tüm reformlarda olduğu gibi kadın inkılabında da Türk toplumunu çağdaş uygarlık yoluna taşıyacağını düşünmüş, kadınların medeni ve siyasi haklarını güvence altına almaya ve ülkenin ileri toplum ideallerini aşılama çalışmıştır. Atatürk, kadınların kültürel düzeyinin yükseltilmesinin ve onlara çeşitli mesleklerde yeteneklerini geliştirme fırsatlarının sağlanmasının önemli olduğuna inanmıştır. Cumhuriyet döneminden sonra Türk kadını aile içi karar almada, eş ve meslek seçiminde önemli rol oynamıştır. Kadınların aile ve toplumdaki faaliyetleri artmaya devam etmişse de bu durum erkeğin ailedeki rolünü zayıflatmamıştır. Türk ailesinin tipik bir özelliği olarak, kadının yeri ve rolü erkeğe göre matematikteki gibi bir eşitlik şeklinde gelişmemiş, kadının artan fonksiyonları aile reisi ve baba soyunu yıkararak veya onun aleyhine bir gelişme göstermemiştir. Gelenek ve göreneklerimizden kaynaklanan kadına saygı kadar, aile reisi olan erkeğe bağlılık ve dayanışma da süregelmiştir. Atatürk Türk kadınına, milleti ve erkekleri eğitime vazifesi ile analık vazifesini vererek onlardaki bu kutsal cevheri görmüş bunun için de kadının eğitimine büyük önem vermiştir (Kâhya-Birgül, 1999).

### **Cumhuriyet Öncesi Kadın Eğitimi**

Osmanlı Devleti son yıllarda değişen dünya düzenine ayak uydurabilmek için birçok alanda yenilik yapma girişiminde bulunmuştur. Bunlar aile hukuku ve kadınların eğitimi ile ilgili konuları içermektedir. Osmanlı Devleti'nde Tanzimat öncesi dönemde Kur'an esaslarına dayalı bir din sistemi mevcuttur. Şeriat



hukuku kaynak olarak kabul edilmiştir. Cumhuriyete kadar olan dönemde (Güleçyüz, 2019):

- Eğitim kızlar için sıbyan mekteplerinde gerçekleşir. Kız çocukları 8–9 yaşlarına kadar bu okullara devam etmişlerdir.
- Tanzimat'ın ilânından sonra (1839) İslâm hukukunun yanında Avrupa'dan alınan kanunlar da uygulanmıştır.
- II. Abdülhamid (1842–1918) döneminde kızların eğitim öğretimlerine ayrı bir önem verilmiş, ilk ve orta dereceli okulların sayısı artırılmıştır.
- İlk kez 1843'de Mekteb-i Tıbbiye'de haftada bir gün olmak üzere ebelik tedrisatına başlanır. 1845'de ilk mezunlarını verir.
- 1859'da ilk kez İstanbul Sultanahmet'te bir kız rüştiyesi açılır.
- 1865'de ilk kız Sanayi Mektebi açılır.
- 1869'da Maarif Nezareti Fransa eğitim sistemini örnek alarak kız sıbyan okulları ve rüştiyelerine yönelik bir düzenleme hazırlar.
- 1914'de kızlara has bir üniversite olan İnâs Darülfünun'u kurulmuştur.

Osmanlı Devleti, kız çocuklarının eğitimine özel önem vererek eğitim sistemini çağa uyarlamaya çalışsa da ülkelerde yaşanan olaylar ve birbirini takip eden savaşlar buna izin vermemiştir.

### **Cumhuriyet Döneminde Kadın Eğitimi**

Cumhuriyetin ilk yıllarında kadınların eğitimine özel önem verilmiştir. Cumhuriyet'te kadının annelik görevleri vurgulanarak, öncelikle onların eğitilmiş bireyler haline getirilmesi amaçlandı. İlk adım olarak Tevhid-i Tedrisat Kanunu ile eğitim birliği sağlanmaya çalışılmıştır (İçli, 2003).

20 Nisan 1924'te yürürlüğe giren Anayasa'nın 87. maddesinde kız-erkek herkesin ilköğretim görmesi gerektiği vurgulanmış, kız çocuklarının eğitimi anayasal zorunluluk haline gelmiştir. Bu anlamda kız çocuklarına laik bir ahlak eğitimi verilerek eğitim alanında yükselmesi amaçlanmıştır. Cumhuriyet dönemindeki en önemli yeniliklerden biri kadınların eğitim yoluyla kariyer sahibi olması ve sosyal hayata katılması olmuştur (Erdem, 2015).

Latin alfabesinin benimsenmesiyle okuryazarlığın artırılmasına yönelik girişimlerde bulunulmuştur. Yeni alfabenin okuma ve yazmayı kolaylaştırması, bu faydanın baskı teknolojisine de yansiyarak basılı kitap sayısının artmasına neden olmuştur. 1923 ile 1928 arasında ortalama yıllık kitap basımı 600 ile 800 arasındadır ve 1931'de bu sayı 1.000'e yaklaşmıştır. Yeni alfabenin kullanılmaya başlanmasıyla birlikte 1930'lu yılların başında okur-yazar nüfus oranının %19'a ulaştığı gözlenmiştir (Yalçın, 2019).

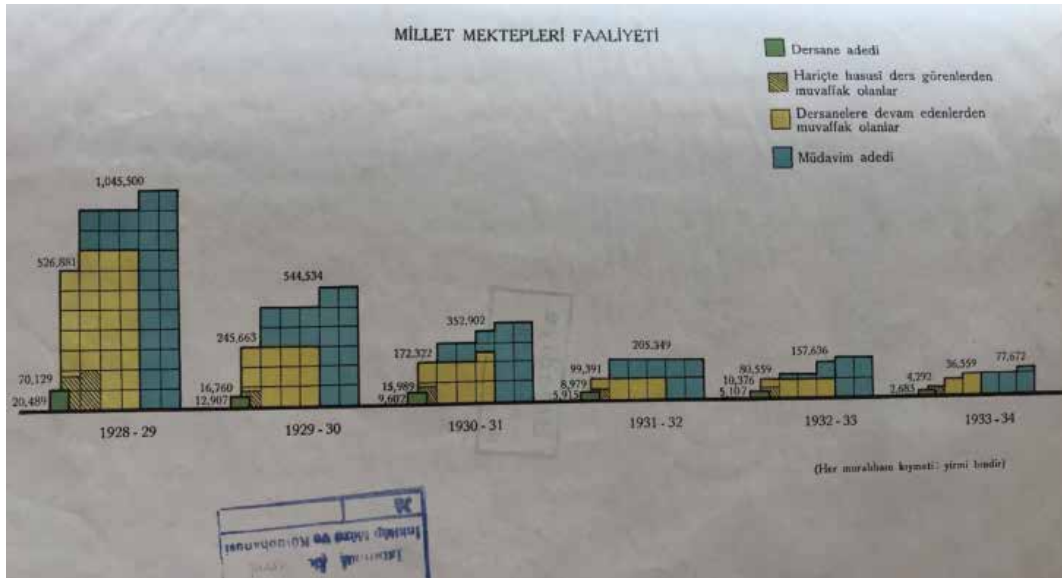

Görsel 1. Millet Mektepleri Faaliyet İstatistiği (Başvekâlet İstatistik Umum Müdürlüğü, 1934)

Latin alfabesinin halka öğretilmesi ve okuma yazma bilmeyenlerin okuryazar hale getirilmesini amaçlayan Millet Mektepleri Teşkilatı Yönetmeliği 11 Kasım 1928'de kabul edilmiş ve 24 Kasım 1928'de Resmi Gazete'de yayımlanmıştır (Çini-Şimşek, 2021). Millet Mekteplerinin sadece ilk iki yılda niceliksel olarak başarılı olduğu söylenebilirken Görsel 1'de görüldüğü gibi kursu başarıyla alan kişi sayısı ilk yılda 526.851, ikinci yılda ise 245.663 olmuştur. Daha sonra sayı önemli ölçüde azalmıştır (Bayraktutan, 2020).

Kız Teknik Öğretim bünyesinde yaygın eğitim hizmetleri de 1928 yılından itibaren başlamıştır. Bu hizmet (MEB, 1992);

- Pratik Kız Sanat Okulları,
- Köy Kadınları Gezici Kursları,
- Kız Teknik Öğretim Olgunlaşma Enstitüleri tarafından yürütülmektedir.

**Tablo 1.** Yaygın Eğitim Kurumlarında Kursiyer Sayılarındaki Gelişim Oranları

Yıllar	Pratik Kız Sanat Okulu		Köy Kadınları Gezici Kursları		Olgunlaşma Enstitüleri	
	Okul	Öğrenci	Okul	Öğrenci	Okul	Öğrenci
1928-29	3	177	-	-	-	-
1938-39	16	5,49	1	45	-	-
1948-49	82	21,116	284	5,631	1	231
1958-59	161	31,080	635	14,989	2	502
1968-69	297	60,730	1,167	27,675	5	869
1978-79	440	71,340	-	-	6	786
1988-89	484	122,464	-	-	11	940
1991-92	489	6,919	-	-	11	2,388
1995-96	481	37,819	-	-	11	1,628

Kaynak: MEB Araştırma, Plânlama ve Koordinasyon Kurulu Başkanlığı (Akt Çetin, 2003)

2011 yılında 652 sayılı KHK ile Çıracılık ve Yaygın Eğitim Genel Müdürlüğünün lağvedilmesiyle kuru-

lan Hayat Boyu Öğrenme Genel Müdürlüğüne halk eğitimi merkezi, olgunlaşma enstitüsü, pratik kız sanat okulu, meslekî eğitim merkezi, turizm eğitim merkezi olmak üzere toplam 1.339 yetişkin eğitimi veren kurum ile Açık Öğretim Ortaokulu, Açık Öğretim Lisesi, Meslekî Açık Öğretim Lisesi, Meslekî ve Teknik Açık Öğretim Okulu olarak 4 açık öğretim okulu bağlanmıştır. 2012 yılında pratik kız sanat okullarının, 2017 yılında turizm eğitim merkezlerinin lağvedilmesi ve aynı yıl meslekî eğitim merkezlerinin Mesleki ve Teknik Eğitim Genel Müdürlüğüne devredilmesinden sonra yapılan düzenlemelerle Genel Müdürlüğümüz halk eğitimi merkezleri, olgunlaşma enstitüleri ve Açık Öğretim İmam Hatip Lisesinin de açılmasıyla birlikte 5 açık öğretim okulu olarak yapılanmıştır (MEB, 2021).

1739 sayılı “Milli Eğitim Temel Kanunu” ülkemizde kadınların cinsiyet ayrımı gözetmeksizin her alanda ve eğitim sisteminin her kademesinde eğitimden yararlanmasını öngörmektedir. Öte yandan eğitimde eşitlik ilkesi 1982 Anayasası’nın 10. ve 40. maddelerinde de yer almıştır. Her ne kadar Cumhuriyet döneminde kadınlar tüm eğitim haklarından yararlınsa da kadınların okuryazarlık oranının artırılması ve farklı eğitim düzeylerinden istenilen düzeye geçişte hâlâ birçok sorun yaşanmaktadır. Ancak Cumhuriyetin kuruluşundan günümüze kadınlara yönelik eğitim göstergelerinde ciddi olumlu kazanımlar sağlanmış olsa da bunun hala yeterli olmadığı açıktır. Hatta kentsel ve kırsal kesimler bölgelere göre ayrılıp değerlendirildiğinde, ülkemizin kadın ve erkek okuryazarlık oranı istatistiklerindeki farklılıklar daha da belirginleşmektedir (Yaşar, 2007).

**Tablo 2.** 1935-2022 yılları arası Cinsiyete Göre Okuma Yazma Oranları

	Okuma Yazma Bilen	
	Kadın	Erkek
1935	9,81	29,35
1940	12,92	36,20
1945	16,84	43,67
1950	19,35	45,34
1955	25,52	55,79
1960	24,83	53,59
1965	32,83	64,04
1970	41,80	70,31
1975	50,47	76,02
1980	54,61	79,94
1985	67,01	86,35
1990	71,95	88,78
2000	80,64	93,86
2010	82,1	96,9
2020	93,6	99,0
2022	94,3	99,1

TÜİK, 2024

Tablo 2’de yer alan verilere bakıldığında kadın ve erkeklerin okuma yazma oranlarının yıllar itibariyle yükseldiği, buna karşılık erkeklere göre kadınların okuma yazma oranlarının sürekli düşük olduğu görülmektedir. Bu mevcut durumun giderilmesi amacıyla 1935 yılından itibaren yayınlanan Kalkınma Planlarında kadın eğitimindeki mevcut durum ve plan döneminde yapılması planlananlar belirtilmiştir.

Eski adıyla Devlet Planlama Teşkilatı (DPT) olarak bilinen ve şu anda Kalkınma Bakanlığı (KB) tarafından hazırlanan Beş Yıllık Kalkınma Planları, Türkiye’nin ekonomik, sosyal ve kültürel alanlardaki uzun

vadeli büyümesini ortaya koyan temel politika belgesidir. 1963 yılından bu yana 2023 yılı da dahil olmak üzere 11 kalkınma planı oluşturulmuştur. Kalkınma planları yalnızca kamu sektörü için değil, bir bütün olarak toplum için birleştirici hedefler sağlamaktadır. Tüm kalkınma planlarının ana hedefi, Türk halkının mutlu ve müreffeh olmasıdır. Eğitim, ulusal kalkınma için dikkate alınması gereken önemli faktörlerden biridir. Eğitim politikası dediğimizde kamunun eğitimi yaymak ve geliştirmek için aldığı tedbirleri anlıyoruz. Milli eğitim politikaları esas olarak kalkınma planlarında belirlenmektedir. Tüm eğitim kurumlarının amacı, ülke gençlerinin bedensel, zihinsel, ahlaki, ruhsal, sosyal ve kültürel niteliklerini geliştirmek, onları yaşlarına uygun bilgi ve becerilerle donatarak geleceğe hazırlamaktır (Akça, 2017). Kalkınma planları oldukça kapsamlı nitelikte hazırlanmıştır. Bu bölümde kalkınma planlarının kadın eğitimi ile ilgili yönleri genel hatları ile ele alınmıştır.

### ***Birinci Beş Yıllık Kalkınma Planı (1963-1967)***

Planda kız çocukların eğitimi için özellikle kız çocuklarına yönelik teknik eğitim kurumlarının önemli olduğu vurgulanmıştır (Sarıçoban, 2022). Türkiye’de genel okullar, meslek okulları ve teknik okullar her düzeyde tüm vatandaşlara (erkek ve kadın) tam eşitlikle açık olduğundan, kızların teknik eğitiminin bunun ötesinde eğitimsel amaçlara odaklanması gerektiği planda yer almıştır. Kadınları özellikle kendi doğalarına uygun kariyerlere hazırlamak, kız çocuklarına yönelik teknik eğitimin müfredatı, öğretmenlik bölümleri ve okul yapılarının bu doğrultuda geliştirilmesi ve değiştirilmesi, bu çalışmalarda ülkenin sosyal, ekonomik ve kültürel yapısı ile gelecekteki ihtiyaç ve fırsatlarının dikkate alınması gerekliliğine planda yer verilmiştir.

### ***İkinci Beş Yıllık Kalkınma Planı (1968-1972)***

Planda, Türk toplumunda “ev hanımı ve anne olarak” kadının üstün değerinin etkin bir şekilde artırılması amaçlanarak, “Kadın Eğitim Programı”nın hayata geçirilmesinin önemine dikkat çekilmiş, kızlara her düzeyde eğitim faaliyetleri ve teknik eğitim konusunda belli düzeyde yardım sağlanmakta olduğu belirtilmiştir. Kızlara yönelik teknik eğitimin işlevsel eğitim sağlamadığı, mezunların bu amaçla kullanımının sınırlı olduğu, mezunların yüzde 24’ünün yüksek öğrenime devam ettiği, yüzde 30’unun istihdam edildiği, yüzde 41’inin ise profesyonel bir işte çalışmadığı, çalışanların %30’unun çoğunlukla eğitim konularının dışında işlerle meşgul olduğu vurgulanmıştır. Kız çocuklarının teknik eğitim alanında kariyere hazırlanması ve okulların çevreye faydalı çalışma merkezleri haline getirilmesi için çalışmaların başlatıldığının belirtildiği planda yetersiz okul eğitim araçlarının bu konuda olumsuz etkisinin olduğu, yeteneğe olan talep arttıkça yetenekler gelişse de teknik eğitime ağırlık verilmekte, okul mezunlarının sanayide iş bulmaları, özellikle de buldukları işlerden memnun kalmaları zorlaşmakta olduğu belirtilmiştir. Planda mezunların teorik bilgiye sahip olmalarına rağmen iş hayatının gerekliliklerini karşılayamadıkları, eğitim sürecinde iş hayatına hazırlanma fırsatları yaratılmadığı ve sanayinin gelişimine ayak uyduramadıkları dile getirilmiş, eğitim ile sanayi arasında, işverenlerin bu personelin yeteneklerine güvenmediği ve bu personelin ücretleri, yetkileri ve sorumlulukları konusunda bir kesinliğin olmadığı bir durum söz konusu olduğu vurgulanmıştır.

Planda verim oranının sanat okullarının farklı dallarına göre %30 ila %55 arasında değişmekte olduğu, öğrenci-öğretmen oranı artmasına rağmen verimliliğin olumlu yönde gelişmediği, lise düzeyindeki meslek okulları (tarım, sağlık) daha verimli olduğu, ancak ziraat okulu mezunlarının genellikle tek amacının memurluk olduğu, teknik okulların yeterlilik göstergeleri sanat okullarınınkinden farklı olmadığı belirtilmiştir.

1968 yılından 1972 yılına kadar bağımsız anaokulları ve ilkokullara bağlı anaokulları kurularak okul öncesi eğitim hizmetlerinin geliştirileceği, öğretim programının ve okul öncesi eğitim hizmetlerinin geliştirilmesi amacıyla çocuk yuvalarının açılacağı vurgulanmıştır.

Kadın Sanat enstitüleri ve genel olarak kadın teknik eğitim kurumlarının, ekonomik ihtiyaçlar doğrultusunda kadın işgücünün istihdama yönelik yetiştirilmesine yönelik programlar geliştirdiğinin belirtildiği planda 1968-1972 yılları arasında bu okullar yaygın eğitim ve çevrelerindeki sosyal faaliyetlerin merkezi haline getirileceği dile getirilmiştir. Kız enstitülerine yaz ve lisans üstü staj imkanları sunacağı ve öğrenci-

lerin küçük gruplar halinde eğitim faaliyetleri üzerine çalışacakları ortama yerleştirilecekleri, eğitimin bir uygulaması olarak kız enstitüleri, anneleri çalışan ve ilkokul eğitimi almamış çocuklara bakım imkânı sağlayacağı vurgulanmıştır. Planda kırsal kesimdeki kadınlara yönelik düzenlenecek eğitim ve gezici kurslarda bölge okullarından yararlanma olanağı sağlayacağı, kız çocuklarına yönelik tüm teknik eğitim programlarında kadınların eğitimi konusuna gereken önem verileceği, Akşam Kız sanat okulları programlarının da bu anlayış içinde geliştirileceği belirtilmiştir.

Kırsal kesimdeki çocukların ilkokul üstü okullarda okumaları için burs ve barınma imkânlarının artırılması ve okullarda yer sağlanması, ilkokulu bitirmiş ve okuma çağının üzerinde olan köylülerin bilgi, beceri ve davranışlarını geliştirmek ve geliştirmek amacıyla temel eğitim olanaklarının sağlanmasına yönelik yaygın eğitim faaliyetlerinin yoğunluğunun artırılması, kırsal kesimdeki genç kızlara ve kadınlara ev işleri ve sağlık konularında bilgi verilmesi için özel çaba gösterileceği, kadınların eğitimine yönelik bir politika olarak, başta genç kızlar ve kadınlar olmak üzere kırsal kesimde yaşayan gençlerin, ekonomik ve sosyal yaşamın gereklerine yaygın eğitim yoluyla uyum sağlayabilmeleri ve kırsal alanların daha iyi bir düzeye ulaştırılabilmesi amacıyla çeşitli programlar düzenleneceği de planda yer almaktadır

#### **Üçüncü Beş Yıllık Kalkınma Planı (1973-1977)**

Planda, ülkemizde eğitimin niteliği ve niceliği üzerinde durulurken, 1971 yılında ilköğretimin okul çağındaki nüfusun yüzde 100'ünü kapsamaya beklenmesine rağmen gerçekleşme oranının yüzde 83,5 civarında olduğu belirtilmiştir.

Kız enstitülerinin kız meslek lisesine dönüştürülmesi planlanmış, dolayısıyla bu okulların öğrencileri ev hanımlığı ve annelik bilgilerinin yanı sıra modern kariyerlere de odaklanabilecekleri vurgulanmıştır.

Planda Gezici Köy Kadın Kurslarında kadınlara yönelik kurs çalışmalarının uygulamalı tarım ve kadın sanatları okullarıyla koordineli olarak sürdürülmesinin planlandığı, kadınların eğitiminin sağlanması için kadınlara yönelik uygulamalı sanat okullarına özel önem verileceği, bu okullarda genel kültürel ve mesleki becerilerin kazandırılması gibi işlevsel müfredatların hazırlanmasına ve uygulanmasına önem verildiği, ayrıca kadınlara beslenme ve çocuk bakımı gibi çeşitli konularda eğitimler verileceği belirtilmiştir. Pratik Kız Sanat Okullarının müfredatında kadınların tüm ihtiyaçlarını karşılayacak çeşitli eğitim etkinliklerinin yer alması beklendiği, genel olarak, bu program sırasında, kadınların tarım dışı faaliyetlerde bulunmalarını sağlamak için istihdam fırsatlarını artırmak amacıyla kadınların eğitim ve çalışmasının genişletilmesi amaçlandığı da planda yer almıştır (Sarıçoban, 2022).

#### **Dördüncü Beş Yıllık Kalkınma Planı (1979-1983)**

Plana göre 1975 yılında okuma-yazma bilenlerin oranı yüzde 62 iken, 1977-1978 öğretim yılında ilkokul çağındaki okuma olanağına sahip olanların oranı yüzde 87,5 olmuştur. Bunun sonucunda okul çağındaki bir milyon çocuğun okuma fırsatından mahrum kaldıklarının belirtildiği planda, ilköğretimde okullaşma oranının %87,5 olduğu, bölgeler arasında ve kız ve erkek öğrenciler arasında büyük farklılıklar bulunduğu belirtilmiş, bu planın temel amacının kız meslek liselerinde yürütülen geleneksel eğitim programlarının yaygın eğitim programlarına entegre edilmesinin sağlanması ve üretimin yeniden düzenlenmesi olduğu vurgulanmıştır.

#### **Beşinci Beş Yıllık Kalkınma Planı (1985-1989)**

Planlı kadın istihdamı açısından Türkiye'de 15-19 yaş grubundaki 100 genç başına ortalama 10,5 işsiz bulunmakta olduğu belirtilen planda, il ve ilçeler merkezli bakıldığında aynı yaş grubundaki toplam işgücü fazlası oranı %28,5'e ulaştığı, bunun yalnızca %39,3'ünü kadınlardan oluştuğu, bu durumun işsiz nüfus içinde genç işsizlerin önemini ortaya koyduğu belirtilerek, planlama döneminde işsiz gençlere yönelik istihdam projeleri yıllık plana göre hazırlanacağı ve uygulanacağı dile getirilmiştir.

***Altıncı Beş Yıllık Kalkınma Planı (1990-1994)***

Planda eğitimin kalitesinin artırılması ve verimliliğin artırılmasına yönelik çalışmalar üzerinde durulacağı, kadınların eğitimi konusuna dikkat edileceği, kadınların mesleki eğitim olanaklarından yararlanmasını sağlayacak tedbirlerin alınması gerektiği vurgulanmıştır.

***Yedinci Beş Yıllık Kalkınma Planı (1996-2000)***

Bu plan, toplumsal eşitlik ilkesi çerçevesinde kadınların toplumsal yaşamın her alanına katılımını esas alması, kız çocuklarının ve kadınların eğitimi, toplumsal refahın artırılması ve kadınların bu refah düzeyinden daha fazla yararlanabilmesi açısından önemlidir. Okul öncesi eğitimde yeterli ilerleme sağlanamamış, çoğunluğu kızlardan oluşan 1,4 milyon çocuk ilköğretimden mahrum kalmış, dolayısıyla toplam nüfusun eğitim düzeyi yetersiz kalmıştır. 1990 yılı itibarıyla 6 yaş ve üzeri kızların %28'i okuma yazma bilmediği, okuma yazma bilen kadın nüfusun %81,6'sı ilköğretim mezunu olduğu, kadınların ortaokul veya dengi okuldan mezun olma oranının %7,6, lise veya dengi okul mezuniyet oranı %8,3, kadınların yükseköğretim mezuniyet oranı ise %2,6 olduğu belirtilerek, kadınların eğitim, sağlık, istihdam ve sosyal güvenlik konularının iyileştirilmesini, toplumsal cinsiyet eşitliğinin gerçekleşmesinin önündeki engellerin kaldırılmasını ve kadınların sosyal statüsünün iyileştirilmesi gerekliliği planda vurgulanmıştır.

***Sekizinci Beş Yıllık Kalkınma Planı (2001-2005)***

Planda, 1999 yılına kadar 12 yaş ve üzeri okuryazarlık oranının yüzde 85,7'ye ulaşması, erkeklerin okuryazarlık oranının yüzde 94,2, kadınların okuryazarlık oranının ise yüzde 77,4 olması öngörülmüştür. Doğu ve Güneydoğu Anadolu bölgelerinde eğitim düzeyinin ülke ortalamasına göre düşük olduğu, aile planlaması faaliyetleri yeterince başlatılmamış olduğu, anne ve çocuk sağlığının kötü, kadının statüsü yeterince iyileştirilemediği belirtilmiştir. Kadının statüsünü iyileştirecek kurslara ihtiyaç olduğuna ve özellikle Doğu ve Güneydoğu Anadolu bölgelerinde nüfusun bilgi ve becerilerinin hızlandırılmasına planda vurgu yapılmıştır.

***Dokuzuncu Beş Yıllık Kalkınma Planı (2007-2013)***

Planda kadınların okuryazarlık oranı 2000 ile 2004 arasında %76,2'den %80,6'ya çıkmış olsa da, hâlâ erkeklerin okuryazarlık oranının gerisinde olduğu belirtilmiştir. Planda, AB ortalamasına göre düşük olan işgücüne katılım ve istihdam oranları açısından ilerleme kaydedemediği, bu oranın düşük olmasının, kadınların işgücüne ve istihdama tam olarak katılamamasından kaynaklandığı belirtilmiştir. İşgücü politikası açısından, istihdamı artırmanın etkili bir aracı olarak aktif işgücü politikalarına planlama döneminde artan ilgi gösterileceği vurgulanmıştır. Aktif işgücü politikaları, işgücü eğitimi, mesleki eğitim ve işgücü uyum programları, kariyer yönelimi, kariyer danışmanlığı ve rehberlik hizmetlerinin sağlanması, iş arama stratejilerinin geliştirilmesi ve işsizlere destek dahil olmak üzere, işgücünün beceri ve yeterliliklerini geliştirerek istihdam edilebilirliği artırmayı amaçlamaktadır. Engelli bireylere, kadınlar ve gençler gibi dezavantajlı gruplara yönelik girişimcilik eğitimleri ve iş güvenliği eğitimlerini içeren istihdam eğitimlerinin verildiğinin belirtildiği planda, eğitim seviyelerinin iyileştirilmesi, aktif işgücü politikaları yoluyla istihdam edilebilirliğin artırılması, işgücü piyasasına girişin kolaylaştırılması ve teşvik edilmesi yoluyla işgücüne katılım oranının beş yılda 2,1 puan artması ve bu büyümenin temel belirleyicisinin kadınlar olması beklendiği dile getirilmiştir.

***Onuncu Beş Yıllık Kalkınma Planı (2014-2018)***

Planda, talep yapılarının değişmesi ve çeşitlenmesi, kaynaklara olan talebi artıracak ve tasarruf sorunlarını ön plana çıkaracağı, kadınların iş ve sosyal hayata katılımının özellikle eğitim yoluyla artırılması, çeşitli ülkelerin ekonomik ve sosyal kalkınmasını etkileyen önemli faktörlerden biri olacağı vurgulanmıştır. Bu amaçla eğitime eşit erişimin sağlanması ve eğitim hizmetlerinin proaktif olarak iyileştirilmesi amacıyla araştırmalar planlanmıştır. Bunlar arasında ücretsiz ders kitaplarının sağlanması, şartlı eğitim yardımları ve taşınabilir eğitim özellikle öne çıkmaktadır. Ayrıca öğretmenlerin istihdamının ve hizmet içi eğitimlerinin

iyileştirilip artırılması, eğitime yönelik kamu kaynaklarının istenilen düzeye çıkarılması, FATİH projesinin başlatılması, 12 yıllık kademeli zorunlu eğitim sistemine geçilmesi ve müfredatın buna göre güncellenmesi de planda yer almaktadır.

### ***On Birinci Beş Yıllık Kalkınma Planı (2019-2023)***

Bu dönemde güçlü bir toplum olabilmek için kadınların güçlendirilmesi gerektiği anlaşılmıştır. Bu bağlamda kız çocuklarının ve kadınların eğitimine önem verilmesi, kız çocuklarının ve kadınların sosyal ve ekonomik hayata katılımının artırılması, eğitim ve öğretimde kaynaklara erişimin teşvik edilmesi kalkınma planlarına entegre edilmiştir. Daha da önemlisi, kadının toplumdaki statüsünün ve konumunun iyileştirilmesi için farkındalığın artırılmasına yönelik gerekli tüm önlemlerin alınacağı kaydedilmiştir (Sarıçoban, 2022). Planda işgücü piyasasının değişen ihtiyaçları çerçevesinde, yeni gelişen meslek alanları da dikkate alınarak kız çocuklarının bilim, teknoloji, mühendislik ve matematik alanlarında kariyer yapmalarına yönelik araştırmalar yapılacağı, kız çocuklarının ve kadınların her düzeyde eğitime tam erişime ve aktif katılıma sahip olacağı, eğitimin her düzeyinde kadınların ve kız çocuklarının okullaşma, devam ve tamamlama oranlarının artırılacağı, başta kadın ve genç çiftçilere olmak üzere üretim maliyetlerinin düşürülmesi, teknoloji kullanımı, kaliteli ve sağlıklı ürün üretilmesi konularında eğitimler verilecek, yayınlar ve sertifika programları aracılığıyla tarımsal becerilerin geliştirilmesine yönelik kurslar düzenleneceği vurgulanmıştır. Planda ayrıca Japonya örneği incelenerek kadın üniversiteleri sadece kız öğrenci kabul edecek şekilde kurulacağı, işgücü piyasasında kadın istihdamının artırılması amacıyla özellikle kodlama ve yazılım gibi teknik üretim alanlarında kadınların mesleki eğitim ve beceri geliştirme fırsatları güçlendirileceği, kadınların dijital ortamda ekonomik faaliyetlerini geliştirmeye yönelik web sitesi, portal ve uygulama gibi mekanizmalar oluşturulacağı, e-ticaret sektöründe kadın girişimcilerin güçlendirilmesini sağlayacak eğitim programları ve çalıştaylar düzenleneceği, kadınların medyada temsilini geliştiren ve kadınların medya okuryazarlığının geliştirileceği, medya alanını yöneten veya denetleyen kamu kurumlarının personeline yönelik medyada kadının temsiline ilişkin farkındalık eğitim programları düzenleneceği, lisans ve lisansüstü derslerde medya gibi alanlarda kadınların temsiline yer verileceği, kırsal toplumun beşeri sermayesinin geliştirilmesi amacıyla çiftçi eğitimi ve aile işletmelerine yönelik tarımsal danışmanlık faaliyetleri güçlendirileceği, kadın ve genç girişimciler başta olmak üzere yetişkin nüfusa yönelik yaygın eğitim kursları verilecek ve mesleki eğitim programları düzenleneceği, kırsal kesimdeki kadın ve genç çiftçiler, tarımsal eğitim yayınlama faaliyetleri, kırsal destek projeleri ve tarımsal iş sağlığı ve güvenliği eğitimleri konularında destekleneceği belirtilmiştir.

### **SONUÇ**

Türk toplumunda geçmişten beri kadına değer verilmiş olmasının yanında kadınların eğitim hayatına dahil olmaları sürekli olarak geri planda kalmış, erkeklerin eğitim alma ve okuryazarlık oranına göre kadınlar daha düşük seviyelerde kalmıştır. Cumhuriyetin ilanı sonrasında bu mevcut durumun üzerine gidilerek kadın eğitimi için birçok adım atılmıştır. Bu alanda yapılan çalışmalar hızlı ve tam olarak amaçlandığı gibi olmasa da kadın eğitimi açısından önemli adımlar olmuştur.

1963 yılından itibaren kalkınmada planlama yapılmış ve beşer yıllık olarak yapılan planlamalarda kadınların eğitimine verilen önem dile getirilerek, kadınların eğitim almaları ile toplumsal yaşama ve karar alma sürecine katılmaları, kadın istihdamının artırılması gerekliliği ve bu amaçlar doğrultusunda planlananlar anlatılmıştır.

Birinci ikinci beş yıllık kalkınma planlarında kız teknik eğitiminin daha işlevsel hale getirilerek üretim sisteminin ihtiyaçlarına göre düzenlenmesi planlanmıştır. İkinci planda ayrıca kadınlara annelik ve ev kadınlığı konusunda eğitim planları yapılmıştır. Üçüncü beş yıllık planda gezici köy kursları yaygınlaştırılmış, kız enstitüleri kız meslek lisesi haline getirilmiştir. Dördüncü planda kız meslek liselerinin programının yenilenmesi amaçlanmıştır. Beşinci ve altıncı plan döneminde eğitimin kalitesinin artırılması ile kadınların istihdama katılmaları konusunda planlamalar yapılmıştır. Yedinci planda kadınların toplum yaşamına katkı

lımları için eşitlik ilkesi çerçevesinde çalışmalar yapılması yönünde stratejiler dile getirilmiştir. Sekizinci planda eğitim oranının düşük olduğu Doğu ve Güneydoğu Anadolu Bölgeleri olmak üzere kadın nüfusun bilgi ve becerilerini artırmaya yönelik kurslara hız verilmesi planlanmıştır. Dokuzuncu planda kadınların istidama katılımının AB ortalamasına göre düşük olduğu belirtilerek bu yönde çalışmalar yapılacağı vurgulanmıştır. Onuncu ve on birinci planlarda da kadın eğitiminin nitelik ve nicelik yönünden iyileştirilmesi ve bu yolla kadınların çalışma hayatında daha çok yer almaları gerektiği vurgulanmıştır.

Cumhuriyet dönemi kadın eğitim politikaları ve kalkınma planlarında yer alan kadın eğitimi ve istihdamı için geliştirilen stratejilerde güçlü bir toplum olunabilmesi için erkeklerle birlikte kadınların da eğitim almaları ve ancak bu yolla toplumun kalkınabileceği düşüncesinin hakim olduğu görülmektedir.

## KAYNAKLAR

Ağlı, E., & Tor, H. (2015). Cumhuriyetin ilanından günümüze Türk kadınlarının eğitim, sosyal ve siyasal hayattaki durumlarının değerlendirilmesi. *International Journal of Social Sciences and Education Research*, 2(1), 75-86.

Akça, Y., Şahan, G., ve Tural, A. (2017). Türkiye'nin kalkınma planlarında eğitim politikalarının değerlendirilmesi. *Uluslararası Kültürel ve Sosyal Araştırmalar Dergisi*, 3(2), 394-403.

Bayraktutan, F. (2020). Millet mekteplerinin halk eğitimi açısından incelenmesi. *Yakın Dönem Türkiye Araştırmaları*, (37), 119-150.

Cunbur, M. (1992). Atatürk döneminde kadın eğitimi. *Atatürk Araştırma Merkezi Dergisi*, 8(23), 259-272.

Çetin, F. (2003). Cumhuriyet döneminde kadın eğitimi. *Milli Eğitim Dergisi*, 160, [https://dhgm.meb.gov.tr/yayimlar/dergiler/milli\\_egitim\\_dergisi/160/cetin.htm](https://dhgm.meb.gov.tr/yayimlar/dergiler/milli_egitim_dergisi/160/cetin.htm) (20.07.2024).

Çevik, A. Ç. (2023). Cumhuriyetin ilk yıllarında kadın ve eğitim anlayışı: kadın dergisinde eğitim, eğitim dergisinde kadın. *Folklor Akademi Dergisi*, 6(2), 824-839.

Çini-Şimşek, D. (2021). Latin alfabesinin kabulü sonrası Diyarbakır'da açılan millet mektepleri. *Atatürk Yolu Dergisi*, (68), 315-342.

Doğramacı, E. (1985). Cumhuriyet döneminde Türk kadını. *Erdem*, 1(1), 111-124.

DPT. Altıncı beş yıllık kalkınma planı 1990-1994. Ankara: Devlet Planlama Teşkilatı.

DPT. Beşinci beş yıllık kalkınma planı 1985-1989. Ankara: Devlet Planlama Teşkilatı.

DPT. Dokuzuncu beş yıllık kalkınma planı 2007-2013. Resmi Gazete, Tarih: 1 Temmuz 2006, Sayı: 26215.

DPT. Dördüncü beş yıllık kalkınma planı 1977-1983. Ankara: Devlet Planlama Teşkilatı.

DPT. İkinci beş yıllık kalkınma planı 1968-1972. Ankara: Devlet Planlama Teşkilatı.

DPT. Kalkınma Planı (Birinci Beş Yıl). 1963-1967. Ankara: Başbakanlık Devlet Planlama Teşkilatı.

DPT. Uzun vadeli strateji ve sekizinci beş yıllık kalkınma planı 2001-2005. Ankara: Devlet Planlama Teşkilatı.

DPT. Üçüncü beş yıllık kalkınma planı 1973-1977. Ankara: Devlet Planlama Teşkilatı.



- DPT. Yedinci beş yıllık kalkınma planı 1996-2000. Ankara: Devlet Planlama Teşkilatı.
- Erdem, A. R. (2015). Atatürk'ün kadına ve kadın eğitimine verdiği önem. *Belgi Dergisi*, (9), 1266-1277.
- Güleçyüz, Y. (2019). Osmanlı'da kadın eğitimi. *Bizim Aile Aylık Kadın-Aile Dergisi*, <https://www.bizimaile.com/2019/12/osmanlida-kadinlarin-egitimi/> (14.07.2024).
- İçli, T. G. (2003). Cumhuriyet döneminde kadının sosyal konumu. *Atatürk Araştırma Merkezi Dergisi*, 19(56), 583-595.
- Kâhya-Birgül, A. K. (1999). Atatürk inkılâbında Türk kadını ve aile. *Erdem*, 11(33), 785-810.
- KB. Onuncu kalkınma planı 2014-2018. Ankara: Kalkınma Bakanlığı.
- MEB. (2021). HBÖGM izleme ve değerlendirme raporu 2021. Ankara: Milli Eğitim Bakanlığı.
- MEB. (1992). 2000'li yıllar öncesinde Türkiye'de kadın eğitimi. Ankara: Kız Teknik Öğretim Genel Müdürlüğü.
- Sarıçoban, G. (2022). Türkiye'nin kalkınma planlarında kadın eğitimi. *Nevşehir Hacı Bektaş Veli Üniversitesi SBE Dergisi*, 12(4), 2182-2194.
- TCCSBB. On birinci kalkınma planı 2019-2023. Ankara: Türkiye Cumhuriyeti Cumhurbaşkanlığı Strateji ve Bütçe Başkanlığı.
- Yalçın, H. (2019). *Cumhuriyet dönemi kadın imajı inşası (1928-1938)*. Yüksek Lisans Tezi, Hacettepe Üniversitesi, Atatürk İlkeleri ve İnkılâp Tarihi Enstitüsü, Ankara.
- Yaşar, O. (2007). Türkiye'de kadın eğitimi, kadınlara ait diğer göstergeler ve Çanakkale ili örneği. *Uluslararası İnsan Bilimleri Dergisi*, 4(1), 1-35.

# LEVERAGING FITNESS TRACKING TECHNOLOGY IN PHYSICAL EDUCATION: AN ANALYSIS OF STRAVA'S ROLE IN CYCLING TASK ASSESSMENT AND STUDENT MOTIVATION

Mohd Affan Mohd Rosli<sup>1</sup>, Ahmad Zulfaqar Aqwa Abu Bakar<sup>2</sup>, Eddyzulham Abu Bakar<sup>3</sup>

## ABSTRACT

The integration of technology in physical education has gained significant traction in recent years, offering new avenues for assessment and engagement. This study investigates the potential of Strava, a popular fitness tracking application, in evaluating cycling tasks and enhancing student motivation within a secondary school physical education context. A mixed-methods approach was employed over a 7-week period, involving 35 students aged 18-20 in a co-curricular cycling program. Quantitative data from Strava, including distance, speed, and elevation gain, were analyzed alongside qualitative insights gathered through pre and post-intervention surveys and semi-structured interviews. Results demonstrated statistically significant improvements in student performance metrics. Average cycling distance increased from 15.3 km (SD = 3.2) in week one to 22.7 km (SD = 4.1) in week seven ( $t(34) = 8.65, p < .001$ ), while average speed improved from 18.2 km/h (SD = 2.5) to 21.8 km/h (SD = 2.8) ( $t(34) = 7.32, p < .001$ ). Survey data revealed that 85% of students reported increased motivation to cycle, with 78% indicating that Strava aided in personal goal-setting and progress tracking. Thematic analysis of interviews highlighted increased self-awareness, motivation through gamification, and an enhanced sense of community among participants. The study also addresses ethical considerations, including data privacy and equitable access to technology. Findings suggest that Strava can be an effective tool for both assessment and motivation in physical education, promoting self-regulated learning and community building. However, educators must carefully navigate the challenges associated with technology integration to ensure inclusive and responsible implementation. This research contributes to the growing body of literature on technology in physical education, offering insights into innovative assessment methods and student engagement strategies.

**Keyword:** Strava, physical education, cycling assessment, student motivation, educational technology

## 1.0 INTRODUCTION

The landscape of educational technology is constantly evolving, with new tools and platforms emerging to enhance the learning experience. One such avenue with significant potential lies in integrating fitness tracking platforms, such as Strava, into physical education and outdoor activity curricula. These platforms, with their capacity for detailed data capture and analysis, offer a unique opportunity to revolutionize how we assess student performance in physical tasks.

The use of technology in physical education assessment is not a novel concept. Researchers and educators have long recognized the value of motion-tracking systems and video analysis tools in providing objective performance data and facilitating personalized feedback (Laughlin et al., 2019). However, these technologies often come with implementation challenges, including cost, accessibility, and teacher training

(Yu & Ha, 2021). Strava, as a widely accessible and feature-rich fitness tracking application, presents a compelling alternative. Its ability to track a variety of cycling metrics, coupled with its social features that encourage engagement and friendly competition, makes it a potentially powerful tool for both assessment and motivation.

### **Objective**

This research aims to achieve the following objectives:

To assess the effectiveness of Strava in evaluating student performance and enhancing motivation in cycling tasks within a polytechnic physical education program.

To analyze the impact of Strava integration on students' self-regulated learning, goal-setting behaviors, and sense of community in physical education activities.

To identify practical implications and ethical considerations for educators implementing fitness tracking technology in physical education curricula.

These objectives encompass the main aspects of the study while remaining concise and focused. They cover the assessment of Strava's effectiveness, its impact on student behavior and community, and the broader implications for educational practice.

### **Problem Statement**

Traditional methods of assessing student performance in physical education, particularly in activities like cycling, often rely on subjective observations and limited data points. This can lead to inaccurate assessments, hinder personalized feedback, and fail to capture the nuances of individual student progress. Moreover, traditional methods may not effectively engage students or motivate them to participate actively and strive for improvement.

The integration of fitness tracking platforms like Strava into educational settings presents a potential solution to these challenges. However, the effective and responsible implementation of such technology requires careful consideration of various factors, including data privacy, student safety, equitable access, and the potential for unintended consequences.

This research addresses the need for a comprehensive understanding of the benefits, challenges, and ethical considerations associated with using Strava for evaluating cycling tasks in student assignments. By investigating these aspects, this research aims to provide educators with the knowledge and tools necessary to leverage Strava effectively and responsibly, ultimately enhancing the learning experience and promoting positive outcomes for students.

## **2.0 LITERATURE REVIEW**

The integration of technology in physical education has been a subject of extensive research. Motion-tracking systems have shown promise in providing data-driven insights that empower educators to refine their pedagogical practices and offer personalized feedback to students (Chow et al., 2014). Similarly, video analysis tools have demonstrated the ability to boost instruction and assessment in physical education, enabling instant motor-performance feedback and streamlined documentation for evaluation purposes (Laughlin et al., 2019).

However, the implementation of these technologies is not without challenges. Elliott et al. (2007) highlighted that teachers often face internal and external hurdles in fully realizing the benefits of new technologies in physical education settings. These challenges can include lack of training, limited resources, and concerns about the appropriateness of technology in physical activities.

The advent of smartphone applications and wearable technologies has opened new avenues for integrating technology into physical education. Bopp and Stollefson (2020) explored the use of social media and

wearable technologies in promoting physical literacy among youth. They found that these tools can foster a sense of community, promote engagement, and contribute to positive health outcomes. However, they also emphasized the need for careful consideration of practical and ethical issues, including data privacy and equitable access to technology.

Strava, as a popular fitness tracking application, presents a unique opportunity to address many of the needs of modern physical education curricula, particularly in the context of cycling-related tasks. While research on the specific use of Strava in educational settings is limited, studies on similar fitness tracking applications suggest potential benefits in terms of motivation, goal-setting, and performance tracking (Yu & Ha, 2021).

This study aims to address the gap in the literature by specifically examining the use of Strava for evaluating cycling tasks in student assignments. By doing so, it seeks to contribute to the broader understanding of how consumer-grade fitness tracking applications can be effectively and responsibly integrated into physical education curricula.

### **3.0 METHODOLOGY**

#### **3.1 Study Design**

This study employed a mixed-methods approach, combining quantitative and qualitative data collection and analysis methods. The research was conducted over a 7-week period, integrating Strava into a co-curricular cycling program at a secondary school. This design allowed for a comprehensive evaluation of Strava's effectiveness in assessing cycling tasks and its impact on student motivation and engagement.

#### **3.2 Participants**

The study involved 35 students (18 males and 17 females) aged 18-20 years, enrolled in a co-curricular cycling program at Politeknik Balik Pulau. Informed consent was obtained from all participants after providing a detailed explanation of the research objectives, procedures, and data privacy measures.

#### **3.3 Strava Integration and Cycling Tasks**

Prior to the commencement of the study, participants received comprehensive instruction on creating and using Strava accounts, with particular emphasis on privacy settings and data control. The cycling program consisted of weekly group rides and individual assignments. Group rides were conducted once a week, lasting 60-90 minutes each, while individual assignments required students to complete at least two solo rides per week. All cycling activities were logged using Strava, capturing data on distance, speed, elevation gain, and route.

#### **3.3 Data Collection**

##### **3.3.1 Quantitative Data**

Performance metrics were automatically recorded through Strava during each cycling task. This data included distance covered, average speed, elevation gain, and frequency of rides. Additionally, engagement metrics such as kudos given and received, and comments on activities were collected.

##### **3.3.2 Surveys**

Pre and post-intervention surveys were administered to gauge student perceptions of cycling, motivation, engagement, and their experience using Strava. The surveys utilized a combination of Likert scale questions and open-ended responses to capture both quantitative and qualitative data.

##### **3.3.3 Interviews**

Semi-structured interviews were conducted with a subset of 5 participants, selected to represent a range of performance levels and engagement with Strava. These interviews, lasting approximately 30 minutes

each, were designed to gather in-depth feedback on students' experiences, perceived benefits, and challenges encountered while using Strava.

### **3.4 Data Analysis**

#### **3.4.1 Quantitative Analysis**

Strava data and survey responses were analyzed using descriptive and inferential statistics. Paired t-tests were employed to assess changes in student performance over time. SPSS software was used for statistical analysis, with a significance level set at  $p < 0.05$ .

#### **3.5.1 Qualitative Analysis**

Interview transcripts and open-ended survey responses were analyzed using thematic analysis. This process involved coding the data, identifying recurring themes and patterns, and interpreting these findings in the context of the research objectives. NVivo software was utilized to facilitate this analysis.

### **3.5 Ethical Considerations**

Several measures were taken to address ethical concerns:

#### **3.5.1 Data Privacy**

Students were instructed on privacy settings within Strava, and all data was anonymized before analysis.

#### **3.5.2 Informed Consent**

Detailed information about the study was provided to participants and their guardians, and written consent was obtained.

#### **3.5.3 Equity**

Measures were taken to ensure all students had access to necessary technology, including providing devices when needed.

#### **3.5.4 Psychological Well-being**

The competitive aspects of Strava were monitored to prevent undue stress or negative impacts on students' self-esteem.

The study protocol was reviewed and approved by the committee and adhered to all relevant guidelines for research involving minors.

## **4.0 RESULT**

The analysis of data collected over the 7-week study period revealed significant improvements in student performance and engagement when using Strava for cycling tasks.

Quantitative analysis of Strava data demonstrated notable enhancements in several key performance metrics. The average distance cycled by students increased significantly from the first week to the final week of the study. At the beginning of the program, students cycled an average of 15.3 kilometers (SD = 3.2) per session. By the end of the seventh week, this average had increased to 22.7 kilometers (SD = 4.1), representing a statistically significant improvement ( $t(34) = 8.65, p < .001$ ). This substantial increase in distance covered suggests that students were developing greater endurance and motivation to push their limits over the course of the program.

Similar improvements were observed in cycling speed. In the first week, the mean speed recorded was 18.2 km/h (SD = 2.5). By the final week, students had increased their average speed to 21.8 km/h (SD = 2.8), again showing a statistically significant improvement ( $t(34) = 7.32, p < .001$ ). This increase in speed indicates enhanced physical performance and potentially improved cycling techniques over the duration of the study.

Additionally, an upward trend was observed in the average elevation gain per week. While not all students consistently tackled routes with significant elevation changes, the general increase in elevation gain suggests that participants were seeking out more challenging terrains as the program progressed. This trend points to growing confidence and a willingness to push personal boundaries among the students.

The survey data provided valuable insights into students' perceptions and experiences with using Strava. A large majority of participants (85%) reported feeling more motivated to cycle after incorporating Strava into their routines. This high percentage suggests that the app's features, such as performance tracking and social sharing, played a significant role in encouraging regular participation and effort.

Goal-setting and progress tracking emerged as key benefits of using Strava. More than three-quarters of the students (78%) indicated that the app helped them establish personal cycling goals and monitor their progress towards these objectives. This finding highlights the potential of Strava as a tool for fostering self-directed learning and personal growth in physical education contexts.

Perhaps most tellingly, an overwhelming majority of students (90%) found the data and feedback provided by Strava to be helpful in understanding their performance and identifying areas for improvement. This high level of perceived usefulness underscores the value of immediate, data-driven feedback in enhancing the learning experience in physical education.

The qualitative data gathered through interviews complemented these quantitative findings, revealing several recurring themes. Students frequently mentioned an increased awareness of their cycling habits and effort levels, attributing this heightened self-awareness to the detailed metrics provided by Strava. Many participants noted that seeing their performance data in real-time or immediately after a ride motivated them to push harder and strive for continuous improvement.

The gamification elements of Strava, particularly the ability to compete on specific segments and compare performance with peers, were cited as significant motivators by many students. This competitive aspect seemed to add an extra layer of engagement to the cycling tasks, encouraging students to challenge themselves and each other in a friendly, supportive environment.

Interestingly, a strong sense of community emerged as an unexpected benefit of using Strava. Many students highlighted the social features of the app, such as the ability to share achievements and encourage peers, as positive factors contributing to their enjoyment of the activity. This finding suggests that Strava not only serves as a performance tracking tool but also as a platform for building a supportive learning community around physical activities.

Overall, the results paint a picture of Strava as a multifaceted tool that can significantly enhance the experience of cycling tasks in educational settings. From improving quantitative performance metrics to fostering motivation, goal-setting, and community building, the integration of Strava appears to offer numerous benefits for both students and educators in physical education contexts.

## **5.0 DISCUSSION**

The findings of this study suggest that Strava can be an effective tool for evaluating cycling tasks and enhancing student engagement in physical education settings. The significant improvements in performance metrics, coupled with positive feedback from students, indicate that Strava's integration can lead to increased motivation and more active participation in cycling activities.

The gamification elements of Strava, such as segment challenges and social comparison features, appear to be particularly motivating for students. This aligns with previous research on the positive effects of gamification in educational contexts (Bopp & Stollefson, 2020). However, it's important to note that while competition can be motivating, it may also lead to pressure or discouragement for some students. Educators should be mindful of this and emphasize personal improvement over peer comparison.

The increased awareness and self-monitoring reported by students suggest that Strava can be a valuable tool for developing self-regulated learning skills in physical education. By providing immediate feedback and progress tracking, Strava enables students to take more control over their learning and set personalized goals.

However, the implementation of Strava in educational settings is not without challenges. Ethical considerations, such as data privacy and equitable access to technology, need to be carefully addressed. These findings echo the concerns raised by Yu and Ha (2021) regarding the “appropriate” use of technology for assessment in physical education.

## 6.0 CONCLUSION

This study demonstrates the significant potential of integrating Strava, a popular fitness tracking application, into physical education curricula for evaluating cycling tasks and enhancing student engagement. The findings reveal that over the course of the 7-week program, students showed marked improvements in their cycling performance, as evidenced by increased average distances and speeds. Moreover, the use of Strava fostered greater motivation, self-awareness, and a sense of community among participants, highlighting its value beyond mere performance tracking.

The integration of Strava into educational settings, however, is not without challenges. Educators must carefully navigate issues of data privacy, equitable access to technology, and the potential for unhealthy competition. To address these concerns and maximize the benefits of Strava integration, several recommendations for educators have emerged from this research.

Firstly, it is crucial to prioritize data privacy and obtain informed consent from students and their guardians. Clear communication regarding data collection, usage, and sharing policies is essential. Educators should guide students in setting appropriate privacy controls within the app and emphasize the importance of responsible digital citizenship.

Secondly, promoting safe and inclusive practices is paramount. Establishing clear guidelines for safe cycling and emphasizing individual progress over peer comparison can help create a supportive learning environment. Educators should encourage a growth mindset, where students focus on personal improvement rather than outperforming others.

Thirdly, addressing equity and access is critical. Schools should provide support or alternative options for students who may not have access to smartphones or reliable internet connectivity. This might involve providing school-owned devices or creating analog tracking methods that can later be input into Strava.

Fourthly, Strava should be thoughtfully integrated into the broader physical education pedagogy. Utilizing Strava data to inform instruction, provide personalized feedback, and design engaging activities that cater to diverse learning styles and abilities can enhance the overall learning experience.

The findings of this study also suggest promising possibilities for remote evaluation of cycling tasks. The accessibility and data-tracking capabilities of Strava, combined with online communication tools, can effectively bridge the gap created by physical distance. In remote learning scenarios, educators can adapt cycling tasks to students’ individual circumstances and local environments, allowing for variations in distance, terrain, and cycling frequency. Virtual challenges and goals can be created using Strava’s segment feature, encouraging friendly competition even when students are cycling in different locations.

To support remote implementation, regular online check-ins via video conferencing platforms can provide instructions, answer questions, and foster a sense of community. Online discussion forums can facilitate student interaction, sharing of experiences, and peer support. Personalized feedback can be delivered through Strava’s messaging feature or email, offering encouragement and guidance.

It is important to note that while this study focused on cycling, the principles and findings may be appli-

cable to other physical activities that can be tracked using similar technologies. Future research could explore the long-term effects of using Strava in physical education, investigate its applicability to other physical activities, and develop best practices for addressing the ethical considerations identified in this study.

At the end, this research contributes to the growing body of literature on technology integration in physical education, offering insights into innovative assessment methods and student engagement strategies. By thoughtfully implementing Strava and similar platforms, educators can leverage the power of technology to create more effective, engaging, and empowering learning experiences in physical education, both in traditional and remote learning environments. As technology continues to evolve, it is crucial for educators to stay informed and adaptable, always prioritizing student well-being and learning outcomes in their integration of digital tools.

## 7.0 REFERENCE

Bopp, T., & Stelfson, M. (2020). Practical and Ethical Considerations for Schools Using Social Media to Promote Physical Literacy in Youth. *International Journal of Environmental Research and Public Health*, 17(4), 1225. <https://doi.org/10.3390/ijerph17041225>

Chow, J. Y., Tan, C. W. K., Lee, M. C. Y., & Button, C. (2014). Possibilities and implications of using a motion-tracking system in physical education. *European Physical Education Review*, 20(4), 444-464. <https://doi.org/10.1177/1356336x14535057>

Elliott, S., Stanec, A. S., McCollum, S., & Stanley, M. A. (2007). Uses of the Internet by Health and Physical Education Teachers. *Strategies*, 20(5), 19-27. <https://doi.org/10.1080/08924562.2007.10590735>

Laughlin, M. K., Hodges, M., & Iraggi, T. (2019). Deploying Video Analysis to Boost Instruction and Assessment in Physical Education. *Journal of Physical Education, Recreation & Dance*, 90(5), 23-29. <https://doi.org/10.1080/07303084.2019.1580637>

Yu, H., & Ha, T. (2021). The “APProprate” Use of Technology for Assessment in Physical Education. *Journal of Physical Education, Recreation & Dance*, 92(5), 58-61. <https://doi.org/10.1080/07303084.2021.1899540>



# NEYROLINGVISTIKA ANOMAL BOLANING KORREKSIYASI VA RIVOJLANISHIDA MUHIM VOSITA SIFATIDA

*NEUROLINGUISTICS AS AN IMPORTANT TOOL IN THE CORRECTION  
AND DEVELOPMENT OF AN ANOMALOUS CHILD*

НЕЙРОЛИНГВИСТИКА КАК ВАЖНЫЙ ИНСТРУМЕНТ КОРРЕКЦИИ И  
РАЗВИТИЯ АНОМАЛЬНОГО РЕБЕНКА.

**Mamirova Madinaxon Abdukarim qizi**

Andijon davlat pedagogika instituti

Stajyor-o'qituvchi

mamirovamarinamagistr@gmail.com

ORCID 0009-0005-9138-8251

## **Annotasiya**

Nutqiy faoliyat jarayoni bilan bog'liq neyrolingvistik fani bugungi kunda o'zbek tilshunosligida asta-sekin rivojlanayotgan tatbiqiy tilshunoslik fanlari sirasiga kiradi. Til va fikrlash haqidagi ta'limotlar uning metodologik asosi hisoblanadi. Maqolaning kirish qismida mavzuga oid pedagogik, psixologik va metodik adabiyotlar va bu mavzuda Respublikamizda va xorijiy davlatlarda ilmiy izlanishlar olib borayotgan olimlarning faoliyatlari atroficha o'rganilgan, taxlil qilingan va bu ma'lumotlar dolzarb ekanligini tasdiqlaydi. Maqolada mavzu ob'ekti, predmeti, maqsad va vazifalari, kutilayotgan natijalari, nazariy va amaliy ahamiyati aks etgan. Ishning metodologik asosi mohiyat va hodisa, shakl va mazmunni e'tirof etuvchi dialektik falsafadir. Ishda kuzatish, qiyoslash, psixosemantik tahlil kabi metodlardan foydalanildi.

**Kalit so'zlar:** neyrolingvistika, korreksion ta'lim, o'yin faoliyati, anomal bolalar, kuzatuvchanlik, diqqat, kuzatuvchanlik, idrok, xotira, nutq, tafakkur.

**Abstract:** The science of neurolinguistics related to the process of speech activity is one of the applied linguistic sciences that is gradually developing in Uzbek linguistics today. Teachings about language and thinking are its methodological basis. In the introduction of the article, pedagogical, psychological and methodical literature on the topic and the activities of scientists conducting scientific research on this topic in our Republic and in foreign countries have been thoroughly studied and analyzed, and this information confirms that it is relevant. The object, subject, goals and tasks, expected results, theoretical and practical importance are reflected in the article. The methodological basis of the work is a dialectical philosophy that recognizes essence and phenomenon, form and content. Methods such as observation, comparison, and psychosemantic analysis were used in the work.

**Key words:** neurolinguistics, remedial education, game activity, anomalous children, observation, attention, observation, perception, memory, speech, thinking.

**Аннотация:** Наука нейролингвистика, связанная с процессом речевой деятельности, является одной из прикладных лингвистических наук, которая сегодня постепенно развивается в узбекском языкознании. Учения о языке и мышлении составляют ее методологическую основу. Во введении к статье тщательно изучена и проанализирована педагогическая, психолого-методическая литература по теме и деятельность ученых, проводящих научные исследования по этой теме в нашей Республике и в зарубежных странах, и данная информация подтверждает свою актуальность. В статье отражены объект, предмет, цели и задачи, ожидаемые результаты, теоретическая и практическая значимость. Методологической основой работы является диалектическая философия, признающая сущность и явление, форму и содержание. В работе использовались такие методы, как наблюдение, сравнение и психосемантический анализ.

**Ключевые слова:** нейролингвистика, коррекционное обучение, игровая деятельность, аномальные дети, наблюдательность, внимание, наблюдательность, восприятие, память, речь, мышление.

Nutqiy faoliyat jarayoni bilan bog`liq neyrolingvistika fani bugungi kunda o`zbek tilshunosligida asta-sekin rivojlanayotgan tatbiqiy tilshunoslik fanlari sirasiga kiradi. Til va fikrlash haqidagi ta`limotlar uning metodologik asosi hisoblanadi. Maxsus korreksion ta`lim muassasalarida olib boriladigan korreksion ishlar vositalari turlichadir. Ulardan ko`proq amalga oshiriladigani quyidagilar: Ta`lim, mehnat faoliyati, o`yin faoliyati, ijtimoiy foydali faoliyati, davolash-sog`lomlashtirish faoliyati. Anomal bolalarning korreksiyasi va rivojlanishining alohida masalalari yuzasidan o`tkazilgan tadqiqotlar ta`limning oligofren bolalar bilish jarayonlaridagi kamchiliklarini korreksiyalashdagi yetakchi ahamiyatini isbotladi. O`qituvchi o`quvchilarning bilish faoliyatlarini tashkil qilib va boshqarib ularga nafaqat bilimlarni egallash, ko`nikma va malakalarni shakllantirishga, balki bilish jarayonlarini (diqqat, kuzatuvchanlik, idrok, xotira, nutq, tafakkur) shakllantirishga yordam beradi. Bilishga qiziqish, irodalilik, mehnatga yaroqlilik kabi hissiy-irodaviy hislarni ham rivojlantiradi.

Ta`lim jarayonida shaxsni tarbiyalash ham amalga oshiriladi (o`quvchilarda salbiy fazilatlar bilan kurashishga intilish, foydali ijtimoiy mehnatga tayyorgarlikni tarbiyalaydi). Ta`lim va tarbiya shu tarzda shaxsni shakllantirishga qaratiladi. Ta`lim va rivojlanish orasidagi o`zaro munosabatda o`quvchilarning psixofizik rivojlanishi (kuzatuvchanlikni oshirish, dunyoqarashini kengaytirish, fikrlashga o`rgatish)ga ko`rsatiladigan tizimli va rejali korreksion ta`sir uchun katta imkoniyatlar bor. Bolalarga buyumlar bilan o`ynash, topshiriqlarni yechish yoki javobni topishga imkoniyat bersa, yechim ta`lim o`z vazifasini bajaradi. Bolalarga predmetlar bilan harakatlanish, o`qituvchi tomonidan berilgan savollarga javob berish, topshiriqlarni bajarish, ekskursiya, kuzatuvlar, amaliy ishlar orqali yechimni topish imkoniyati berilsa, ta`lim o`ziga yuklatilgan vazifani bajaradi.

Ta`lim jarayonida o`quvchilar nuqsonini korreksiya qilish o`quv jarayonini amalga oshirish orqali avtomatik tarzda ro`y bermaydi. Bunga ma`lum talablarga rioya qilgan holda erishish mumkin: O`quv materiallari va o`quvchilarning bilish imkoniyatlarining o`zaro mos kelishi. Bu moslik yordamchi maktab tarbiyalanuvchilarining bilish imkoniyatlarining past darajada rivojlanishiga to`g`irlanadi va 2 yoshga kelganda amalga oshadi. Birinchi yoshga kelganda o`quv materialining hajmi, murakkabligi va tuzilishiga aloqador. O`quv materialining hajmi o`quvchilarning maksimal yuklamasini ta`minlaydi, himoya tormozlanish holatiga tushirib qo`yishdan asraydi. O`quv faoliyat va amaliy mashg`ulotlar tuzilishi oddiy, umumlashish darajasi esa past: murakkab tushunchalarni o`zlashtirishni ko`zda tutmaydi; faktlar miqdori cheklangan, faoliyat uncha ko`p bo`lmagan va sodda aqliy operatsiyalarni o`z ichiga oladi. Birmuncha murakkab tushunchalar qismlarga ajratiladi va alohida o`rganiladi.

Shu tarzda, hajm, murakkablik, umumlashtirish darajasi, o`rgatish usuli va bularning hammasi murakkab shakldagi psixik jarayonlari rivojlanmagan o`quvchilarga mo`ljallangan. Ushbu vazifalarning ayrim-

lari bevosita tilning yuqorida sanab o`tilgan vazifalaridan kelib chiqadi □ til yordamida insoniy tajribani aniqroq qayd etish, til yordamida ifoda etilgan madaniy me`yorlar insonning xulq-atvoriga yanada kuchliroq va mustahkamroq tartibga soluvchi ta`sir ko`rsatishi uchun, kishilarning o`zaro muloqoti (masalan, ijtimoiy munosabatlar sohasida) yanada muvaffaqiyatli amalga oshishi uchun tilni tadqiq qilish zarur. Tushunchalarni rivojlantirish, aqliy va amaliy vazifalarni hal etish qay tarzda davom etmoqda, bola tashqi muhitga (moddiy va ijtimoiy) muhitga qanday moslashmoqda □ bu savollarga javoblar nafaqat predmetli harakatlarni, balki nutqning o`zini ham o`rganishni ko`zda tutadi.

**Xulosa:** Yuqorida qayd etilganidek, til bevosita bilish jarayonlari bilan bog`liq, va bundan tashqari, tilning rivojlanish darajasi umumiy aqliy rivojlanish darajasiga bevosita bog`liq bo`ladi. Shuning uchun bola nutqini maxsus tadqiq qilish ruhiy rivojlanishdagi nuqsonlarni yoki rivojlanish sekinlashganini aniqlashda yordam berishi mumkin, hattoki bu usul boshqa tekshiruv turlari bunday nuqsonlarni aniqlamagan taqdirda ham qo`l kelishi mumkin. Neyrolingvistikadan turli nutqiy nuqsonlarni aniqlash va davolashda foydalaniladi, u bolalar nutqidagi muammolarni o`rganishda, sud psixologiyasi va kriminalistikada katta ahamiyatga egadir. Maktab yoshdagi bolalar nutqini rivojlantirish □ bu murakkab ruhiy jarayon bo`lib, u faqat bolaning eshitgan nutqiga taqlid qilishidan iborat emas. Bu jarayon bolalarda umuman muloqot faoliyatini rivojlantirish va birinchi navbatda, muloqotga ehtiyoj mavjudligi bilan bog`liqdir.

#### FOYDALANILGAN ADABIYOTLAR

1. Axutina T.V., Naumova T.N. Smislovoy i semanticheskij sintaksis. - M., 1983.
2. Bruner Dj. Ontogenez rechevix aktov//Psixolingvistika. – M.,1984.
  3. Vigotskiy L.S. Mishlenie i rech. □ M.: Nauka,1982.
4. Georg Klaus. Sila slova. M.: Progress, 1967. □ 216 s.
5. Gluxov V. Kovshikov V. Psixolingvistika. Teoriya rechevoy deyatelnosti. □ M.: Astrel, 2007. □ 220 s.
6. Karimova V., Akramova F. Psixologiya. □ T.: FTDK, 2000. □ 172 b.
7. Jo`rayev S., Qodirov H. Kichkintoy nutqini o`stirish: (maktabgacha tarbiya muassasalari tarbiyachilari va ota-onalar uchun

#### Elektron ta`lim resurslari:

1. <https://ru.wikipedia.org/wiki/Psixolingvistika>
2. [http://www.krugosvet.ru/enc/gumanitarnye\\_nauki/lingvistika/PSIHOLINGVISTIKA.html](http://www.krugosvet.ru/enc/gumanitarnye_nauki/lingvistika/PSIHOLINGVISTIKA.html)
3. [http://www.e-reading.club/chapter.php/103649/3/Gluxov\\_Kovshikov\\_Psiholingvistika.\\_Teoriya\\_rechevoy\\_deyatelnosti.htmlqo'llanma](http://www.e-reading.club/chapter.php/103649/3/Gluxov_Kovshikov_Psiholingvistika._Teoriya_rechevoy_deyatelnosti.htmlqo'llanma)). □ T.: O`qituvchi, 1995.

# BOSHLANG‘ICH SINIF O‘QUVCHILARINI XALQARO BAHOLASH DASTURLARIDAGI ISHTIROKINING TA‘LIM SIFATINI OSHIRISHDAGI O‘RNI

**Gofurjanova Nilufar Kodirjon qizi**

*Andijon davlat pedagogika instituti*

**Annotatsiya.** Mazkur maqolada boshlang‘ich sinif o‘quvchilarining xalqaro baholash dasturlarida ishtirok etishi ta‘lim sifatini oshirishda muhim ahamiyat kasb etadi. Xalqaro baholashlar, masalan, PIRLS va TIMSS, o‘quvchilarning o‘qish savodxonligi, matematika va tabiiy fanlar bo‘yicha bilim va ko‘nikmalarini tahlil qiladi. Ushbu dasturlar ta‘lim tizimining kuchli va zaif tomonlarini aniqlashga yordam beradi, bu esa ta‘lim siyosatini yaxshilash va pedagogik metodlarni takomillashtirishga imkon beradi. Baholash natijalari o‘quvchilarning motivatsiyasini oshiradi va ota-onalar hamda jamiyatni ta‘lim jarayoniga jalb qiladi. Natijada, bu jarayon ta‘lim sifatini oshirish bo‘yicha aniq strategiyalar ishlab chiqishga va mamlakatning intellektual hamda iqtisodiy rivojlanishiga hissa qo‘shadi.

**Kalit so‘zlar:** ta‘lim sifati, PIRLS, TIMSS, intellektual-rivojlanish, pedagogik metodlar, o‘quvchilar motivatsiyasi, ta‘lim strategiyasi, ta‘lim innovatsiyalari.

**Аннотация.** В данной статье рассматривается важная роль участия учеников начальных классов в международных оценочных программах в повышении качества образования. Международные оценки, такие как PIRLS и TIMSS, анализируют грамотность чтения, знания и навыки в математике и естественных науках у учеников. Эти программы помогают выявить сильные и слабые стороны образовательной системы, что позволяет улучшить образовательную политику и усовершенствовать педагогические методы. Результаты оценок повышают мотивацию учеников и вовлекают родителей и общество в образовательный процесс. В итоге этот процесс способствует разработке четких стратегий для улучшения качества образования и вносит вклад в интеллектуальное и экономическое развитие страны.

**Ключевые слова:** качество образования, PIRLS, TIMSS, интеллектуальное развитие, педагогические методы, мотивация учеников, образовательные стратегии, образовательные инновации.

**Annotatsia.** This article discusses the significant role of elementary school students' participation in international assessment programs in improving the quality of education. International assessments, such as PIRLS and TIMSS, analyze students' literacy, mathematics, and science skills. These programs help identify the strengths and weaknesses of the education system, which allows for the improvement of educational policies and the enhancement of pedagogical methods. Assessment results increase students' motivation and engage parents and the community in the educational process. Ultimately, this process helps develop clear strategies for improving the quality of education and contributes to the intellectual and economic development of the country.

**Key words:** quality of education, PIRLS, TIMSS, intellectual development, pedagogical methods, student motivation, educational strategies, educational innovations

**Kirish:** Ma'lumki, ta'lim siyosati rivojlantirilishi bo'yicha bir qator keng ko'namli ishlar olib borilmoqda. O'zbekiston ta'lim siyosatining yanada rivojlantirilishi uchun oliy ta'lim sohasidagi maqsalrni va strategiyalarini o'zgartirishga yo'naltirilgan. Bu o'zgarishlar ta'lim sistemasi va o'quv jarauonlarini yanada samarali va tajribali qilish maqsadida amalga oshiriladi. Shuningdek, bugungi kunda O'zbekistonda ta'lim sifatini oshirish bo'yicha boshqa davlatlarning tajribalariga qarab yangi ta'limni o'rganilishi, Masalan, har bir bosqichdagi talabalar uchun integratsiya amalga oshirilgan, ta'lim tizimini holatini, mustaqil ravishda baholash va ta'lim sifatini yanada rivojlantirishga oid qadriyatli va samarali chora-tadbirlarni o'tkazish maqsadida amalga oshirilib kelinmoqda.

Xalqaro baholash dasturlari (XBD) o'quvchilar, ta'lim tizimlari va mamlakatlar o'rtasidagi ta'lim natijalarini solishtirish va tahlil qilish maqsadida o'tkaziladigan tadqiqotlar va sinovlardan iborat. Ushbu dasturlar ta'lim sifatini oshirishga qaratilgan strategiyalarni ishlab chiqishda yordam beradi. Eng mashhur xalqaro baholash dasturlari quyidagilardir:

1. PISA (Programme for International Student Assessment): OECD tomonidan har uch yilda bir marta o'tkaziladi. 15 yoshli o'quvchilar matematik, o'qish va ilmiy savodxonligini baholaydi. PISA dunyo bo'ylab ta'lim tizimlarining qanchalik samarali ekanligini aniqlashga yordam beradi.

2. TIMSS (Trends in International Mathematics and Science Study): Har to'rt yilda bir marta IEA (International Association for the Evaluation of Educational Achievement) tomonidan o'tkaziladi. 4- va 8-sinf o'quvchilarining matematika va tabiiy fanlar bo'yicha bilim va ko'nikmalarini o'lchaydi.

3. PIRLS (Progress in International Reading Literacy Study): Shuningdek, IEA tomonidan har besh yilda bir marta o'tkaziladi. 4-sinf o'quvchilarining o'qish savodxonligini baholaydi.

4. ICILS (International Computer and Information Literacy Study): IEA tomonidan o'tkaziladigan yana bir dastur bo'lib, 8-sinf o'quvchilarining kompyuter va axborot savodxonligini o'lchaydi.

5. IALS (International Adult Literacy Survey): Katta yoshdagi aholi o'rtasida savodxonlik va ish ko'nikmalarini baholash uchun mo'ljallangan tadqiqot.

Ushbu dasturlar mamlakatlarga ta'lim tizimlarini yaxshilash uchun muhim ma'lumotlar taqdim etadi va ularni global miqyosda taqqoslash imkonini beradi.

Shuningdek, boshlang'ich sinf o'quvchilarining xalqaro baholash dasturlarida ishtirok etishi ta'lim sifatini oshirishda muhim rol o'ynaydi. Ushbu ishtirok quyidagi jihatlar orqali ta'lim sifatini yaxshilashga yordam beradi:

1. Ta'lim sifatini baholash va tahlil:

Xalqaro baholash dasturlari, masalan, PIRLS va TIMSS, boshlang'ich sinf o'quvchilarining o'qish savodxonligi, matematika va tabiiy fanlar bo'yicha bilim va ko'nikmalarini baholaydi. Ushbu baholashlar orqali ta'lim tizimining kuchli va zaif tomonlarini aniqlash mumkin. Natijalar o'qituvchilar, maktab rahbarlari va ta'lim siyosatchilariga ma'lumot beradi, bu esa ta'lim jarayonini yaxshilash bo'yicha strategiyalar ishlab chiqishda yordam beradi.

2. Ta'lim siyosatini yaxshilash:

Xalqaro baholash dasturlarida ishtirok etish natijalari asosida, ta'lim siyosatlari va dasturlarini qayta ko'rib chiqish va takomillashtirish mumkin. Mamlakatlar boshqa davlatlarning tajribalarini o'rganib, muvaffaqiyatli amaliyotlarni o'zlashtirishi va ta'lim sifatini oshirish uchun innovatsion yondashuvlarni qo'llashi mumkin.

3. Pedagogik metodlarni takomillashtirish:

Baholash natijalari o'qituvchilar va maktab rahbarlariga o'quvchilarning qaysi sohalarida qiyinchiliklar-

ga duch kelayotganligini aniqlashga yordam beradi. Bu esa pedagogik metodlarni takomillashtirish, yangi o'quv materiallarini ishlab chiqish va o'qitish uslublarini zamonaviylashtirish uchun asos bo'ladi.

#### 4. O'quvchilar motivatsiyasini oshirish:

Boshlang'ich sinf o'quvchilarining xalqaro baholash dasturlarida ishtirok etishi ularning motivatsiyasini oshirishi mumkin. Ular o'zlarining bilim va ko'nikmalarini xalqaro miqyosda baholanishini bilib, ta'lim jarayoniga ko'proq qiziqish bilan yondashadi.

#### 5. Ota-onalar va jamiyatni jalb qilish:

Xalqaro baholash dasturlarida ishtirok etish natijalari ota-onalar va jamiyatni ta'lim jarayoniga ko'proq jalb qiladi. Natijalar orqali ta'lim tizimining holati haqida xabardor bo'lishadi va bu ularda farzandlarining ta'limiga e'tibor qaratish, ta'lim sifatini oshirishga qaratilgan tashabbuslarni qo'llab-quvvatlash istagini kuchaytiradi.

### **PIRLS-2021: boshlang'ich sinflarda o'quvchilarning savodi xalqaro tashkilot tomonidan tadqiq qilinadi.**

O'zbekiston PIRLS-2021 baholash tizimida ishtirok etadi. Bu haqda

«Xabar.uz»ga Vazirlar Mahkamasi huzuridagi Ta'lim sifatini nazorat qilish davlat inspeksiyasining matbuot xizmati ma'lum qildi. Vazirlar Mahkamasi huzuridagi Ta'lim sifatini nazorat qilish davlat inspeksiyasi boshlig'i Ulug'bek Tashkenbayev hamda Ta'lim yutuqlarini baholash xalqaro assotsiatsiyasi (IEA — International Association for the Evaluation of Educational Achievement)ning Amsterdamdagi direktori Andrea Netton o'rtasida O'zbekistonning PIRLS-2021 baholash tizimida ishtirok etishi yuzasidan 25-yanvar kuni ilk rasmiy uchrashuv tashkil qilindi. Eslatib o'tamiz, O'zbekiston Respublikasi Vazirlar Mahkamasi huzuridagi Ta'lim sifatini nazorat qilish davlat inspeksiyasi tomonidan xalqaro baholash tadqiqotlar, jumladan, OECD tashkiloti bilan PISA-2021 xalqaro baholash tadqiqotlarida ishtirok etish bo'yicha kelishuvga erishilgan edi.

PIRLS (Progress in International Reading Literacy Study — xalqaro o'qish savodxonligini o'rganishdagi yuksalish) — bu turli mamlakatlarda boshlang'ich sinfda tahsil oluvchi o'quvchi yoshlarning matni o'qish va tushunish darajalari sifatini baholab beruvchi xalqaro baholash tizimidir. Ushbu sinov turi har 5 yilda bir marta o'tkazishga mo'ljallangan bo'lib, uning oxirgi 2016-yilgi tadqiqotlari natijalariga ko'ra Rossiya Federatsiyasi yetakchilik qilmoqda. Ta'lim yutuqlarini baholash xalqaro assotsiatsiyasi butun dunyo bo'ylab ta'limni baholash, tushunish va yaxshilash bo'yicha ish olib boradigan milliy tadqiqot institutlari, tadqiqot agentliklari, olimlar va tahlilchilarning xalqaro hamkoridir. Mazkur notijorat va mustaqil tashkilot tarmog'ida 60 dan ziyod mamlakatlar hamda 100 dan ortiq ta'lim muassasalari ishtirok etmoqda. 1958-yildan buyon IEA o'quvchilarning matematika, tabiiy fanlar hamda o'qish salohiyati bo'yicha savodxonliklarini baholash jarayonida ta'lim tizimidagi kamchiliklarni bartaraf etish bo'yicha chora-tadbirlar hamda maqbul tavsiyalar yaratishi bilan boshqa xalqaro tashkilotlardan ajralib turadi.

#### **PIRLSga tayyorgarlik**

Bugun har bir fan o'qituvchisi xalqaro baholash tizimi haqida ma'lumotga ega bo'lishi va o'quvchilarni PISA va PIRLS baholash imtihonlariga tayyorlashi muhim vazifa. PISA nima? Bu 15 yoshli o'quvchilarning o'qish, matematika va tabiiy yo'nalishdagi fanlardan savodxonlik darajasini belgilash.

PIRLS — 4-sinf o'quvchilarining matni o'qish va tushunish darajasini baholash. TIMSS — bu 4-va 8-sinf o'quvchilarining matematika va tabiiy yo'nalishdagi fanlardan savodxonlik darajasini baholash. Boshlang'ich ta'lim o'qituvchisi sifatida 4-sinf o'quvchilarini xalqaro baholash tizimi PIRLS haqida ko'proq ma'lumot o'rganish maqsadida [www.tdi.uz](http://www.tdi.uz) sayti va [t.me/milliymarkaz](https://t.me/milliymarkaz) kanaliga ulandim. Matni o'qish va tushunishga o'quvchilarni biz 1-sinfdan o'rgatamiz. Ularni xalqaro baholash darajasini belgilovchi PIRLSga qanday tayyorlash kerak, degan savol tug'ilishi tabiiy. Men bu yo'nalishda bir qancha

ishlarni reja asosida boshladim. O'qish darslarida internetdan kichik hikoya va ertaklarni olib, 2 xil variantda o'quvchilarga uyga vazifa qilib berdim. Ertasi kuni hikoya haqida savol-javob o'tkazdim. "Hikoya nima haqida?", "Qahramonlar kim?", "Siz hikoyadan nimani o'rgandingiz?", "Sizga qaysi qahramon yoqdi?" kabi savollar bilan ularni imtihon qildim.

**PIRLS TESTLARI** (mezon asosida o'z zim tuzgan savollar):

"Yomon otliq jazosi" (Abdulla Avloniy). "Bir kishining Qosim ismli bir o'g'li bor edi. Ota va onasining so'ziga kirmasdan har xil yomon ishlarni qilur edi. Bolalar birla urushib, yaqalashib, kiyimlarini yirtib kelur erdi. Uyda onasi mehmon uchun asrab qo'ygan taomlarini yegon vaqtida, onasi: "— Qosim, o'g'lim! Taomni sen yedingmu", desa "Men yeganim yo'q, mushuk yegondir", der edi. Bora-bora otasini pulini ham o'g'urlab oladigon bo'ldi. Otasi bilib, "O'g'lim, pulni kim oldi?" desa, "Onam olgandur", deb onasini o'g'ri qilur erdi. Bir kuni otasi ustol ustig'a bir tanga qo'yub, o'zi uxlagan kishi bo'lib yotdi. Qosim kelib, sekin tangani olib, og'ziga soldi. Shul vaqt otasi ushlab olmoqchi bo'lg'onda tangani yutub yubordi. Tanga borub Qosimning halqumiga tiqilib, jon berdi.

Bolalar, ko'rdingizmi, yomonning yomonligi o'z boshig'a yetdi.

1. Hikoya kim haqida?  
A) Farzand B) Qosim D) Ovqat E) Yomonlik
2. Siz yolg'on gapirganmisiz?  
A) Ha B) Yo'q D) Ba'zan E) Bir-ikki marta
3. Qosim otasiga taomni nima yedi deb aytdi?  
A) Mushuk B) It D) O'zi E) Hech narsa demadi
4. Qosim nimani yutib yubordi?  
A) Pulni B) Tangani D) Nonni E) Ovqatni

Matn asosida tuzilgan test savollari orqali o'quvchining matnni tushunish darajasi va fikrlash va o'qish malakasi baholanadi.

**Xulosa**

Boshlang'ich sinf o'quvchilarining xalqaro baholash dasturlarida ishtirok etishi ta'lim tizimining holati va istiqbollari haqida to'liqroq tasavvur beradi. Bu natijalar ta'lim sifatini oshirish bo'yicha aniq choralarni ishlab chiqishga yordam beradi, bu esa kelajakda mamlakatning intellektual va iqtisodiy rivojlanishiga hissa qo'shadi.

**Foydalanilgan adabiyotlar ro'yxati:**

1. O'zbekiston Respublikasi Vazirlar Mahkamasi huzuridagi Ta'lim sifatini nazorat qilish davlat inspeksiyasi veb-sayti: [www.tdi.uz](http://www.tdi.uz).
2. Ta'lim sifatini baholash bo'yicha xalqaro tadqiqotlarni amalga oshirish milliy markazi veb-sayti: [www.markaz.tdi.uz](http://www.markaz.tdi.uz).
3. O'zbekiston Respublikasi Prezidentining «O'zbekiston Respublikasi Xalq ta'limi tizimini 2030-yilgacha rivojlantirish konsepsiyasini tasdiqlash to'g'risida» 2019-yil 29-apreldagi PF-5712-sonli farmoni.

4. PISA–2021 Mathematics Framework (second draft), 46th meeting of the PISA Governing Board, 5-7 November 2018 Prague, Czech Republic.
5. Iqtisodiy hamkorlik va taraqqiyot tashkiloti (Organization for Economic Cooperation and Development, OECD) – [www.oecd.org/edu/pisa](http://www.oecd.org/edu/pisa).
6. Оценка качества чтения и понимания текста учащимися на- 91 чальной школы PIRLS. Министерство образования и науки Республики Казахстан, Национальный центр образовательной статистики и оценки. Методическое пособие. – Астана: НЦОСО, 2013.



# MASALA YECHISHGA O'RGATISHNING UMUMIY USULLARI.

*ОБЩИЕ МЕТОДЫ ОБУЧЕНИЯ РЕШЕНИЮ ЗАДАЧ.*

GENERAL METHODS OF TEACHING PROBLEM SOLVING.

**Nasirdinova Gulshoda Donyorbek qizi**

Andijon davlat pedagogika institute Pedagogika fakulteti

Boshlang'ich ta'lim kafedrası stajyor-o'qituvchisi.

ORCID ID: 0009-0005-7183-1703

Gmail: gulshodanasriddinova7@gmail.com

## **Annotatsiya:**

Ushbu ilmiy maqolada matematik ta'lim jarayonida masala yechishga o'rgatishning umumiy usullari, ularning pedagogik ahamiyati, afzalliklari va kamchiliklari, shuningdek, samaradorligi tahlil qilinadi. O'quvchilarni masala yechishga o'rgatishda muammoli ta'lim, izlanish faoliyatiga asoslangan ta'lim, kooperativ ta'lim va tajribaviy ta'lim usullaridan foydalanish imkoniyatlari ko'rib chiqiladi. Tadqiqot natijalari matematik savodxonlikni rivojlantirishda innovatsion metodlarni qo'llash bo'yicha amaliy tavsiyalar beradi. Masala yechish matematik ta'limning asosiy komponentlaridan biri bo'lib, o'quvchilarning mantiqiy va analitik tafakkurini rivojlantirishda muhim ahamiyatga ega. Maqolada matematik masala yechishning asosiy pedagogik yondashuvlari — muammoli ta'lim, izlanish faoliyatiga asoslangan ta'lim, guruhli va individual ishlash metodlari, hamda tajribaviy ta'lim usullari ko'rib chiqiladi. Tadqiqotda har bir usulning o'ziga xos xususiyatlari, afzalliklari va ularning samaradorligi tahlil qilinadi. Ushbu maqola matematika o'qituvchilariga masala yechish ko'nikmalarini rivojlantirish uchun innovatsion metodlarni tanlashda amaliy tavsiyalar beradi va ta'lim jarayonida yanada yuqori natijalarga erishish uchun yordam beradi. Tadqiqot natijalari o'quv jarayonini optimallashtirish va ta'lim sifatini oshirishda muhim rol o'ynaydi.

**KALIT SO'ZI.** Matematik masala yechish mantiqiy va analitik fikrlash, ko'nikmalar, bilimlar, innovatsion metodlar, pedagogik yondashuvlar, matematik savodxonlikni oshirish.

Аннотация: В данной научной статье будут проанализированы общие методы обучения решению задач в процессе математического образования, их педагогическое значение, достоинства и недостатки, а также эффективность. При обучении учащихся решению задач рассматриваются возможности использования проблемного обучения, обучения на основе исследовательской деятельности, кооперативного обучения и экспериментальных методов обучения. Результаты исследования дают практические рекомендации по применению инновационных методов в развитии математической грамотности. Решение задач является одним из основных компонентов математического образования и играет важную роль в развитии логического и аналитического мышления учащихся. В статье рассматриваются основные педагогические подходы к решению математических задач-проблемное обучение, Обучение на основе исследовательской деятельности, групповые и индивидуальные методы работы, а также экспериментальные методы обучения. В исследовании анализируются особенности каждого метода, преимущества и их эффективность. Данная статья даст практические рекомендации учителям математики по выбору инновационных методов развития навыков решения задач и поможет добиться более высоких результатов в учебном

процессе. Результаты исследований играют важную роль в оптимизации образовательного процесса и повышении качества образования.

**КЛЮЧЕВОЕ СЛОВО.** Решение математических задач развитие логического и аналитического мышления, умений, знаний, инновационных методов, педагогических подходов, математической грамотности.

**Abstract:** This scientific article will analyze the general methods of teaching problem solving in the process of mathematical education, their pedagogical significance, advantages and disadvantages, as well as effectiveness. When teaching students to solve problems, the possibilities of using problem-based learning, research-based learning, cooperative learning and experimental teaching methods are considered. The results of the study provide practical recommendations on the use of innovative methods in the development of mathematical literacy. . Problem solving is one of the main components of mathematical education and plays an important role in the development of logical and analytical thinking of students. The article discusses the main pedagogical approaches to solving mathematical problems -problem-based learning, research-based learning, group and individual methods of work, as well as experimental teaching methods. The study analyzes the features of each method, the advantages and their effectiveness. This article will give practical recommendations to mathematics teachers on the choice of innovative methods for developing problem solving skills and will help to achieve better results in the educational process. The research results play an important role in optimizing the educational process and improving the quality of education.

**THE KEY WORD.** Solving mathematical problems development of logical and analytical thinking, skills, knowledge, innovative methods, pedagogical approaches, mathematical literacy.

**Kirish:** Odatda, masalalarni yechishning ta'limdagi ahamiyati va ularning o'quvchilarning matematik savodxonligini oshirishdagi o'rniga urg'u beriladi. Masala yechish o'quvchilarning mantiqiy fikrlash qobiliyatlarini rivojlantiradi, murakkab vaziyatlarga yechim topish ko'nikmalarini shakllantiradi va ularga ijtimoiy muhitdagi turli muammolarni hal qilishga tayyorgarlik beradi. A. K. Yo'ldoshev, 2020 yil. (68–89-betlar)

Shu bilan birga, O'zbekiston Respublikasi Prezidenti tomonidan amalga oshirilayotgan islohotlar doirasida ham ta'lim sifatini oshirishga, xususan, matematika va tabiiy fanlarga bo'lgan qiziqishni rag'batlantirishga katta e'tibor qaratilmoqda. Prezidentning "Yangi O'zbekiston – ta'lim sifatini oshirish va zamonaviy kadrlar tayyorlash" dasturida ta'kidlanganidek, ta'lim tizimida yuqori malakali mutaxassislar tayyorlash, o'quvchilarni masalalarni yechishga o'rgatish va ularning matematik savodxonligini oshirishning yangi metodlarini ishlab chiqish muhim vazifa hisoblanadi. **Prezident Sh. Mirziyoyev nutqi**, 2021 yil 15-iyun.

Masala yechishga o'rgatishda o'quvchilarga avvalo masalaning mazmunini to'g'ri tushunishni, yechimga to'g'ri yondashishni va mantiqiy xulosalar chiqarishni o'rgatish kerak. Masala yechish usullari quyidagi bosqichlarni o'z ichiga oladi:

- **Masalani tahlil qilish:** Masala shartlari va ularning ma'nosini tushunish.
- **Reja tuzish:** Masalani yechish uchun bajariladigan amallar ketma-ketligini aniqlash.
- **Yechish:** Masalani yechish jarayonida kerakli matematik amallarni bajarish.
- **Tekshirish:** Olingan natijaning to'g'ri yoki noto'g'riligini tekshirish.

Bu usullarni samarali qo'llash orqali o'quvchilar masala yechishdagi ko'nikmalarni egallaydilar va ularning mantiqiy fikrlash qobiliyati yanada rivojlanadi.

Maqsad: Ushbu maqolaning maqsadi matematik masala yechishga o'rgatishning umumiy usullari,

ya'ni pedagogik yondashuvlar va usullarni o'rganish, tahlil qilish va baholashdir. Maqolada masala yechish jarayonida qo'llaniladigan turli xil metodlar samaradorligi va ularning ta'lim jarayoniga ta'siri haqida ma'lumot beriladi. Tadqiqotning maqsadi, shuningdek, matematik savodxonlikni oshirish, o'quvchilarning masalalarni hal qilish ko'nikmalarini rivojlantirish uchun amaliy tavsiyalar ishlab chiqishdan iborat bo'ladi. **N. A. Karimov**, 2018 yil. (112–125-betlar)

**Dolzarbligi:** Matematik ta'limda masala yechish o'quvchilar uchun eng muhim va qiyin vazifalardan biridir. Bugungi kunda ta'lim tizimidagi islohotlar jarayonida o'quvchilarning matematik savodxonligini oshirish va o'quv materialini chuqur o'zlashtirish zarurati dolzarb muammo bo'lib qolmoqda. Bu esa samarali o'rgatish usullarini ishlab chiqish va joriy etishni talab qiladi. Masala yechishga o'rgatishning umumiy usullari dolzarbligini ta'kidlaydi, chunki ular o'quv jarayonining sifatini oshirish va o'quvchilarning mantiqiy fikrlash qobiliyatlarini rivojlantirish uchun asosiy vositalardan biri hisoblanadi **Ismoilov, X.**2017

Matematik masalalar o'quvchilar uchun mantiqiy va analitik fikrlash, muammolarni hal qilish ko'nikmalarini rivojlantirishda asosiy vositadir. Shuningdek, masala yechish orqali o'quvchilar matematik tushunchalar va amallarni chuqurroq o'zlashtiradi, o'z bilimlarini qo'llashni o'rganadi. Shu sababli matematik ta'limda masala yechishga o'rgatishning samarali usullarini topish muhim ahamiyat kasb etadi. Bugungi kunda ta'lim jarayonida o'quvchilarning masala yechish ko'nikmalarini rivojlantirish uchun pedagogik yondashuvlar va innovatsion metodlarga katta e'tibor qaratilmoqda. Ushbu maqolada masala yechishga o'rgatishning umumiy usullari — muammoli ta'lim, izlanish faoliyatiga asoslangan ta'lim, kooperativ ta'lim va tajribaviy ta'lim haqida batafsil ma'lumot beriladi. Tadqiqotning maqsadi har bir metodning samaradorligini tahlil qilish, ularning amaliyotdagi ahamiyatini aniqlash va ta'lim jarayonida qo'llash uchun tavsiyalar ishlab chiqishdan iborat bo'ladi. quyidagi usullar bilan tanishib o'tamiz. **Muminov, R.** 2019

**Muammoli ta'lim** — o'quvchilarning mustaqil fikrlashi, izlanishi va tahlil qilishiga asoslangan metod bo'lib, bunda o'quvchilarga muammo vazifalar beriladi va ular o'zlaricha yechim topishga xarakat qilishadi. Ushbu metod o'quvchilarning masalalarni yechish ko'nikmalarini rivojlantirishda juda samarali bo'lib kelmoqda. **Yo'ldoshev, J., & Qodirov, S.** 2010.

**Afzalliklari:** O'quvchilar mustaqil izlanish jarayonida mantiqiy fikrlashni rivojlantiradi, o'z bilimlarini mustahkamlash imkoniyatiga ega bo'ladi, yangi bilimlarni mustaqil o'zlashtiradi. **Kamchiliklari:** Har bir o'quvchi uchun samarali bo'lmasligi mumkin; ba'zida o'quvchilar o'zlashtirishda qiyinchiliklarga duch kelishi mumkin. Muammoli ta'lim usulini amaliyotda qo'llashda o'qituvchi o'quvchilarga masala yechish jarayonida yordam berishi, yo'naltiruvchi savollar berishi va ularni muammoli vaziyatdan chiqishga undashi lozim. **2. Izlanish faoliyatiga asoslangan ta'lim** — bu metodda o'quvchilar matematik masalalarni hal qilish uchun mustaqil izlanishlar olib boradilar, yangi bilimlarni o'zlarida kashf qiladilar. Bu metod o'quvchilarning tadqiqot qilish, muammoni tahlil qilish va yechim topish ko'nikmalarini rivojlantirishga yo'naltirilgan. **Afzalliklari:** O'quvchilar o'z bilimlarini mustaqil ravishda rivojlantiradi, izlanish va tahlil qilish qobiliyatlarini rivojlantiradi. — **M. T. Ergashev**, 2019 yil. (66–74-betlar)

**Kamchiliklari:** Ko'proq vaqt va resurs talab qiladi, shuningdek, o'qituvchidan yuqori bilim va malaka talab etadi. Ushbu metodning samaradorligi o'quvchilarning mustaqil fikrlashini rivojlantirishda katta ahamiyatga ega, ammo uni to'g'ri tashkil etish muhim hisoblanadi. **M. T. Ergashev** 2019 yil. (45–53-betlar)

**Kooperativ ta'lim** — bu metod o'quvchilarning jamoa bo'lib ishlashi va muammolarni hal qilishga asoslangan. O'quvchilar kichik guruhlarda ishlaydi va birgalikda masalalarni yechishadi. **Afzalliklari:** Jamoada ishlash ko'nikmalarini rivojlantiradi, o'quvchilarga o'z bilimlarini baham ko'rish va bir-biridan o'rganish imkoniyatlarini beradi. **Kamchiliklari:** Ba'zi o'quvchilar faqatgina jamoa a'zolariga tayanib qolishi, mustaqil fikrlashdan qochishi mumkin. Kooperativ ta'lim usulida o'qituvchi o'quvchilarning faol ishtirokini ta'minlashi va har bir o'quvchining faoliyatini nazorat qilishi kerak. **4. Tajribaviy ta'lim usuli. Tajriba va amaliy mashg'ulotlar asosida o'qitish** — bu metodda o'quvchilar o'z tajribalari orqali o'rgan-

gan bilimlarni o'zlashtiradilar. Matematik masalalarni hal qilishda tajriba o'tkazish orqali o'quvchilar natijalarni mustahkam o'rganadilar. **Afzalliklari:** O'quvchilar bilimlarini amaliyotda qo'llashni o'rganadi, natijalarni to'g'ridan-to'g'ri o'rganadi. **Kamchiliklari:** Ko'p hollarda maxsus asbob-uskunalar yoki tayyor-garlik talab qilishi mumkin. Ushbu metod o'quvchilar uchun amaliy ta'lim jarayonini yanada samarali va qiziqarli qiladi. **Karimova, Z. 2015**

### Xulosa

Yuqorida ko'rib chiqilgan masala yechishga o'rgatishning umumiy usullari matematik ta'lim jarayonida samarali hisoblanadi. Har bir metodning o'ziga xos afzalliklari va kamchiliklari mavjud bo'lib, o'qituvchi ularni o'quvchilarning individual ehtiyojlari va ta'lim jarayonining maqsadiga muvofiq ravishda tanlashi kerak. Tadqiqot natijalari shuni ko'rsatadiki, bir nechta usullarni qo'llash orqali matematik savodxonlikni oshirish va o'quvchilarning masala yechish ko'nikmalarini rivojlantirish mumkin. Kelajakda ushbu metodlarni yanada rivojlantirish va yangi usullarni joriy etish ta'lim sifatini oshirishga hissa qo'shadi. – A. **K. Yo'ldoshev** 2020 yil. (130–135-betlar) **N. A. Karimov** 2018 yil. (115–120-betlar) **M. T. Ergashev**, 2019 yil. (53–60-betlar)

### Foydalanilgan adabiyotlar ro'yxati:

1. **Yo'ldoshev, J., & Qodirov, S. (2010).** *Matematika ta'limida masala yechish metodikasi.* Toshkent: O'qituvchi nashriyoti..
2. **Nizomov, B. (2008).** *Matematika o'qitish metodikasi.* Toshkent: Fan va texnologiya nashriyoti.
- Karimova, Z. (2015).** *Matematik savodxonlikni rivojlantirishda innovatsion yondashuvlar.* Toshkent: Sharq nashriyoti.
3. **Rasulova, N., & Otaboeva, M. (2013).** *Matematika darslarida o'quvchilar faolligini oshirish usullari.* Samarqand: Samarqand davlat universiteti nashriyoti.
4. **Ismoilov, X.** *Didaktika va matematika o'qitish metodikasi.* Toshkent: Universitet nashriyoti. 2017.
5. **Muminov, R. (2019).** *Matematika ta'limida zamonaviy texnologiyalarni qo'llash.* Toshkent: Oliy ta'lim nashriyoti.
6. **Matematika ta'limi metodikasi** – A. K. Yo'ldoshev, O'zbekiston Respublikasi xalq ta'limi vazirligi nashriyoti, 2020 yil. (68–89-betlar)
7. **Masala yechishga o'rgatish metodlari** – N. A. Karimov, Toshkent Davlat Pedagogika Universiteti nashriyoti, 2018 yil. (112–125-betlar)
8. **Yangi O'zbekistonda ta'lim va tarbiya tizimini rivojlantirish yo'llari** – Prezident Sh. Mirziyoyev nutqi, 2021 yil 15-iyun.
9. **Matematika ta'limi metodikasi** – A. K. Yo'ldoshev, O'zbekiston Respublikasi xalq ta'limi vazirligi nashriyoti, 2020 yil. (112–120-betlar)
10. **Masala yechishga o'rgatish metodlari** – N. A. Karimov, Toshkent Davlat Pedagogika Universiteti nashriyoti, 2018 yil. (95–102-betlar)
11. **Ta'lim texnologiyalari va innovatsion usullar** – M. T. Ergashev, O'zbekiston Respublikasi oliy va o'rta maxsus ta'lim vazirligi nashriyoti, 2019 yil. (66–74-betlar)

12. **Matematika ta'limi metodikasi** – A. K. Yo'ldoshev, O'zbekiston Respublikasi xalq ta'limi vazirligi nashriyoti, 2020 yil. (125–130-betlar)
13. **Masala yechishga o'rgatish metodlari** – N. A. Karimov, Toshkent Davlat Pedagogika Universiteti nashriyoti, 2018 yil. (78–84-betlar)
14. **Ta'lim texnologiyalari va innovatsion usullar** – M. T. Ergashev, O'zbekiston Respublikasi oliy va o'rta maxsus ta'lim vazirligi nashriyoti, 2019 yil. (45–53-betlar)
15. **Shukurova, M. Z.** (2018). *O'quvchilarni matematik masalalarni hal qilishda ijodiy yondashuvga o'rgatish*. Toshkent: Davr press.
16. **Shodmonov, S. A.** (2015). *Matematik savodxonlik va zamonaviy ta'lim metodlari*. Toshkent: Bunyodkor nashriyoti.
17. **Rahimov, F. S.** (2020). *Innovatsion ta'lim usullari va ularning matematika darslarida qo'llanilishi*. Toshkent: Ilm va taraqqiyot nashriyoti.
18. **Abdullayeva, G. M.** (2019). *O'rta ta'lim maktablarida matematik savodxonlikni oshirish strategiyalari*. Toshkent: Bilim nashriyoti.
19. **Siddiqov, O. K.** (2021). *Matematika darslarida amaliy mashg'ulotlarni tashkil etish metodikasi*. Toshkent: Oliy va o'rta maxsus ta'lim vazirligi nashriyoti.
20. **Matematika va o'qitish metodologiyasi** – *Ergashov, A. R.* (2013). Samarqand: Samarqand davlat universiteti nashriyoti.
21. **O'ktamov, N. I.** (2022). *Matematika ta'limida didaktik o'yinlar va ularning samaradorligi*. Toshkent: Yangi nashr.

# БОЛАЛАР ШЕЪРИЯТИДА ЗИД МАЪНОЛИ СЎЗЛАР ЛИНГВОПОЭТИКАСИ

## *LINGVOPOETICS OF OPPOSITE MEANING WORDS IN CHILDREN'S POETRY*

**Собирова Дилафруз Абдулхай қизи**

Андижон давлат педагогика институти в.б. доценти

*sobirova1992@gmail.com*

**Аннотация:** Маколада ўзбек болалар шеъриятида зид маъноли сўзлардан унумли фойдаланишга алоҳида эътибор қаратилаётгани, ўринли қўлланган зид маъноли сўзлар нуқтнинг таъсирчанлигини ошириши, тасвирланаётган воқеа-ҳодисага эмоционал-экспрессив руҳ олиб кириши, ўқувчига ўзбек тилининг сўз бойлигидан янги маълумотларни бериши кўрсатиб ўтилган.

**Калит сўзлар:** антонимлар, тазод, антитеза, от-антонимлар, антонимик жуфтлик.

Языкознание слов противоположного значения в детской поэзии

**Аннотация:** В статье показано, что в узбекской детской поэзии особое внимание уделяется эффективному использованию антонимов, уместно использованные антонимы повышают эффективность высказывания, приносят эмоциональность и выразительность в описываемые события, предоставляют читателю новую информацию из словарный запас узбекского языка.

**Ключевые слова:** антонимы, контраст, антитеза, существительные-антонимы, антонимическая пара.

**Abstract:** The article shows that in Uzbek children's poetry special attention is paid to the effective use of antonyms, appropriately used antonyms increase the effectiveness of the point, bring an emotional and expressive spirit to the described events, and provide the reader with new information from the vocabulary of the Uzbek language.

**Key words:** antonyms, contrast, antithesis, noun-antonyms, antonymic pair.

Болалар шеърияти лингвопоэтикасини юзага чиқаришда антоним (зид маъноли сўзлар) марказий ўринлардан бирини эгаллайди. Улар ифодаланишига кўра сифат, от, равиш, феъл сўз туркумларига оид зид маъноли сўзларга ажралади ва ўз ичиди бир қанча лексик-семантик гуруҳларга бўлиниб кетади. Шеърий асарларнинг бадий-эстетик таъсирчанлигини таъминлашда, эмоционал-бўёқдорликни ҳосил қилишда сифат сўз туркумига оид зид маъноли сўзлар устуворлик касб этади.

Болалар шеъриятида қўлланган зид маъноли сўзларнинг иккинчи гуруҳини от антонимлар ташкил қилади. Боланинг назари теварак -атрофдаги нарсаларга тушар экан, улар ўртасидаги қарама-қаршиликларни, зиддиятларни ички бир туйғу билан сезади, қалбига яқин бўлганларига хайрихоҳлик билдиради. Ижод аҳлининг энг муҳим вазифаси шу: боладаги фикрлаш жараёнига

кўмак бериш, ундаги қарашни шакллантириш. Шу маънода болалар шоирлари томонидан шеърларда инсонлар, табиат ҳодисалари, руҳий кечинмалар ўртасидаги зиддиятларини ифодаловчи ўртоқ-ёв, ер-кўк, кулги-йиғи, тун-кун, ёз-қиш, мушук-сичқон каби поэтизм билан суғорилган зид маъноли сўзларнинг ишлатилишини қўллаб-қувватламоқ керак.

Мисоллар:

Икки ўртоқ – *икки* ёв,

Олишмоқчи бўлдилар.

Дўппослашиб, муштлашиб,

Солишмоқчи бўлдилар. (Абдурахмон Акбар. “Ўйқучининг тушлари”, 104-бет)

Уни мушук муттаҳам,

Ахтарар қаранг,

Омад келса кулфат ҳам

Бахт экан қаранг. (Худойберди Комилов. “Мазали китоб”, 24-бет )

Ер-у кўкни чарақлатиб,

Хандон кулиб офтоб чиксин. (Қамбар Ота. “Қуёш бола, ой бола”, 51-бет)

Туя яшар чўлларда,

Узоқ-узоқ йўлларда.

Иссиқда тун-кун юрар, (Умида Абдуазимова. “Ўзбекча туш кўраман”, 37-бет)

Билсанг, сичқон дон-дунни,

Ишламай ер ёзу қиш.

Унинг қанча яшаши,

Мушукларга боғлиқ иш. (Турсунбой Адашбоев. “Осмондаги дарвоза”, 9-бет)

Баъзан ясама отлардан маҳорат билан фойдаланилганлик ҳолатларини қузатиш мумкин.

Мисоллар:

Ёшлиқ ўхшайди ёзга,

Қарилик эса қишга.

Қари келса, жой тўшанг,

Ёш келса, «Қани ишга!» (Умида Абдуазимова. “Ўзбекча туш кўраман”, 8-бет)

Зид маънолик сўзларнинг яна бир гуруҳини равиш сўз туркумига оид сўзлар ташкил қилади.

Мисоллар:

эрта-кеч:

Қизилиштон, темирчига,

Ўхшаб кетар бардошинг.

Эртаю кеч тўқ-тўқ қилиб,

Оғриб кетмасми бошинг? (Турсунбой Адашбоев. “Осмондаги дарвоза”, 95-бет)

кеча-кундуз:

Кеча-ю кундуз бир хил –

Оқиши шитоб сувнинг. (Абдурахмон Акбар. “Ғаройиб автобус”, 10-, 24-бетлар)

юқори-паст:

Чавандозим!

Кўтаришса юқори,

Бунча қувнаб ишасан.

Ипингдан бир тортишса,

Яна пастга тушасан. (Анвар Обиджон. “Ғалати мактублар”, 9-бет)

Зид маъноли сўзларнинг феъллар орқали ифодаланиши. Нисбатан олинганда, ушбу гуруҳга оид сўзлар болалар шеърлятида кам қўлланган, аммо ўрни билан бадий таъсирчанликни таъминлаш мақсадида феъл ва феъл шаклларида унумли фойдаланилган.

Мисоллар:

келмоқ-кетмоқ:

Қошингга келдим бу он,

Танидингми, боғчажон?

Яна ишлайми,

Ўйиндан қолиб?

Кўчага кетдим, *Конфетни олиб.*

турмоқ-ўтирмак:

Жойни тоза супуринг,

Майингина гапиринг.

Чой узатганда туринг,

Рухсат берсам ўтиринг. (Худойберди Комилов. “Мазали китоб”, 29-бет)

Шунингдек, бадий таъсирчанликни кучайтириш, поэтик ҳолатни янада яққолроқ кўрсатиш мақсадида битта сатр ичида антоним сўзларни қаватлаб келтириш, иборалардан фойдаланиш кузатилади.

Мисол:

Хоҳи баланд, *хоҳи* паст,

Хоҳи ёқа, хоҳи енг,

Хоҳи оқ, *хоҳи* қора,

Болалиқда ҳамма тенг;

Баҳор-у ёз, куз-у қиш,

Шом-у сахар, эрта-кеч,

«Видеочи» акамнинг

Боши тўйдан чиқмас ҳеч. (Абдурахмон Акбар. “Ғаройиб автобус”, 6-, 27-бет)



Баъзи бир ижодкорлар антоним сўзларни қўллашда тарбиявий мақсаддан кўра таълимий мақсадларни ҳам кўзлаб иш тутишган. Буни К.Турдиеванинг антонимларга бағишланган шеърида кўришимиз мумкин. Бундай шеърлар болани топқирликка ундайди, унинг сўз бойлигини ва тафаккурини ўстиришга кўмаклашади.

Мен айтиб турай сўзни,

Сиз антоним топинглар.

Гўё маррани кўзлаб,

Ким ўзарга чопинглар.

«Узоқ»қа менман «яқин»

«Ёлғон»га антоним «чин»,

«Жануб»га қарши «шимол»,

«Заҳар» га албатта «бол».

«Кўп» гадир антоним «оз»,

«Қиш» га эса қарши «ёз».

«Саратон» га «қаҳратон»

«Яхши» га эса «ёмон».

Қарши маъноли сўзни

Излашда қолманг толиб.

«Мағлуб» ликка сиз қарши

Бўлинглар доим «ғолиб». (Кавсар Турдиева. “Сайланма”, 144-бет)

Антонимларнинг бошқа сўзларга, жумладан, синонимларга муносабати ўта мураккаб ва серқирра ходиса саналади. Болалар шоирлари буни жуда яхши билганлар ва ўз шеърларида ундан ҳар вақт усталик билан фойдаланиб келганлар. Зид маъноли сўзлар иштирокида поэтик ҳолат юзага келтириляётганда тилда мавжуд бўлган синонимик қатордаги доминанта сўздан эмас, балки услубий бўёқдорликни таъминлаш, таъсирчанликни ошириш мақсадида ундан кейин турган лексик бирликларга ҳам қайта-қайта мурожаат қилганлар. Фикримизни тез-секин, тоза-озода антонимик жуфтликлари мисолида кўриб чиқайлик.

Маълумки, тез лексемаси илдам, жадал, шитоб сўзлари билан битта синонимик қаторни ташкил этади ва секин, аста, оҳиста, суст лексемалари жойлашган қаторга зидланади<sup>1</sup>.

Тўпланган материаллар шуни кўрсатадики, тез-секин лексемалари ўртасидаги зидликка эътибор қаратиш билан бирга болалар шеърларида тез ҳамда секин лексемаларининг маънодошлари ўртасидаги зиддиятларга ҳам диққат қилинган. Буни истеъдодли шоира К.Турдиева ижодида яққол кузатиш мумкин: Мисоллар:

Бири беғам, бири тез;

Сеҳргар тушиб пастга,

Нимадир деди аста.

Боласини ўтқазиб

---

1 Ҳожиёв А. Тилшунослик терминларининг изоҳли луғати. – Б. 175-189.

Елкасига оҳиста,

Маликани қувдилар;

Секинми тезми ё?

Айланар замин? (Кавсар Турдиева, “Сайланма”, 6-, 53-, 65-, 51-, 307-, 451-бетлар).

Болалар шеърлятида зид маъноли сўзларни қўллашда таълимий мақсад билан бирга тарбиявий мақсад ҳам назарда тутилади. Бундай лексемалар қўлланган шеърлар ўқувчини топкирликка ундайди, унинг сўз бойлигини оширади, тафаккурини ўстиради, нима яхшию нима ёмон эканлигини ажратишда яқиндан ёрдам беради.

### **Адабиётлар**

1. Арнольд И.В. Стилистика современного английского языка. – Ленинград: Просвещение, 1973.
2. Каримов С. Ўзбек тилининг фонетик стилистикаси. – Самарқанд: СамДУ нашриёти, 2016.
3. Маматов А.Э. Нутқ маданияти ва тил нормасига оид терминлар ва тушунчалар изоҳи. – Тошкент: Баёз МЧЖ матбаа корхонаси, 2014.
4. Shodiyeva Q. Kichkintoylarni o„qish va yozishga o„rgatish. Toshkent: O„qituvchi, 2002.

# **BOSHLANG‘ICH SINFLARDA ONA TILI DARSLARINI INTERAKTIV USULLAR ORQALI O‘TISH**

## *ПРЕПОДАВАНИЕ РОДНОГО ЯЗЫКА В НАЧАЛЬНЫХ КЛАССАХ ИНТЕРАКТИВНЫМИ МЕТОДАМИ*

### **TEACHING MOTHER LANGUAGE LESSONS IN PRIMARY CLASSES THROUGH INTERACTIVE METHODS**

**Qurolova Mohira Adhamovna**

Andijon davlat Pedagogika instituti

Boshlang‘ich ta‘lim metodikasi kafedrası o‘qituvchisi

ORCID: 0009-0007-7814-701X

E- mail: [mohiraabdullayeva272@gmail.com](mailto:mohiraabdullayeva272@gmail.com)

**Annotatsiya:** Mazkur maqolada boshlang‘ich sinflarda ona tili darslarini interfaol usullar asosida tashkil etishning samaradorligi tahlil qilingan. Bugungi kunda ta‘lim jarayonini faollashtirish va o‘quvchilarning darsga bo‘lgan qiziqishini oshirish muhim masalaga aylangan. Shu nuqtai nazardan, maqolada turli interaktiv usullar, jumladan, “klaster”, “assotsiatsiya”, “baliq skeleti” kabi texnikalarni dars jarayonida qo‘llashning ahamiyati va o‘quvchilarning nutqiy kompetensiyasini rivojlantirishga qaratilgan aniq metodik tavsiyalar keltirilgan. Shuningdek, interaktiv usullarning o‘quvchilarning ijodiy fikrlashini rivojlantirishga va darslarda faol ishtirok etishga yordam berishi haqida ilmiy izlanishlarga asoslangan xulosalar berilgan.

**Аннотация:** В данной статье анализируется эффективность организации уроков родного языка в начальных классах на основе интерактивных методов. Сегодня важным вопросом стала активизация учебного процесса и повышение интереса учащихся к уроку. В связи с этим в статье представлена важность использования в ходе урока различных интерактивных методов, в том числе таких приемов, как «кластер», «ассоциация», «рыбий скелет», а также конкретных методических рекомендаций, направленных на развитие речевой компетентности учащихся. Также на основе научных исследований приведены выводы о том, что интерактивные методы помогают развивать творческое мышление учащихся и активное участие в занятиях.

**Abstract:** This article analyzes the effectiveness of organizing native language classes in primary grades based on interactive methods. Today, it has become an important issue to activate the educational process and increase students’ interest in the lesson. In this regard, the article presents the importance of using various interactive methods, including techniques such as «claster», «association», «fish skeleton» in the course of the lesson, and specific methodical recommendations aimed at developing students’ speaking competence. Also, conclusions based on scientific research are given that interactive methods help to develop students’

creative thinking and active participation in classes.

Hozirgi zamon ta'lim tizimi o'quvchilarning bilim olish jarayonini yanada qiziqarli va samarali qilishni talab etmoqda. Ayniqsa, boshlang'ich sinflarda ona tili darslarini interaktiv usullar orqali o'tish o'quvchilarning darsga bo'lgan qiziqishini oshirish va ularni faol o'quv jarayoniga jalb etishda muhim ahamiyatga ega.

Zamonaviy ta'lim jarayonida o'quvchilarni faollashtirish va ularning bilim olish jarayonini qiziqarli, mazmunli qilish dolzarb masalalardan biri hisoblanadi. Ayniqsa, boshlang'ich sinflarda ona tili darslarini o'tishda interaktiv usullardan foydalanish o'quvchilarning o'qishga bo'lgan qiziqishini oshirish, fikrlash qobiliyatlarini rivojlantirish va bilimlarni yanada chuqurroq o'zlashtirishda samarali bo'ladi.

### **Interaktiv usullarning afzalliklari:**

Interaktiv usullar o'quvchilarni o'qituvchi bilan hamkorlikda bilim olishga undaydi va ular o'rtasidagi kommunikatsiyani mustahkamlaydi. Bu usullar orqali dars jarayoni yanada jonli, harakatli bo'ladi, o'quvchilar faol ravishda ishtirok etadi, savol-javoblarga, bahs-munozaralarga qo'shiladi. Bu esa ularda tanqidiy va mustaqil fikrlashni rivojlantirishga yordam beradi.

#### ***Boshlang'ich sinflarda qo'llaniladigan interaktiv usullar:***

##### ***1. Rolli o'yinlar***

O'quvchilarni turli rollarga bo'lish orqali dars jarayonida ular mavzuni chuqurroq o'rganadilar va uni hayotiy vaziyatlar bilan bog'lashni o'rganadilar. Masalan, "do'konchi va xaridor" rollarini ijro etib, o'quvchilar so'zlashish ko'nikmalarini rivojlantirishlari mumkin.

##### ***2. "Aqliy hujum"***

Bu usul o'quvchilarni erkin va ijodiy fikrlashga undaydi. O'quvchilar berilgan muammo yoki savol bo'yicha o'z fikrlarini erkin bayon qilishadi va ularni o'zaro baholash orqali eng maqbul yechimlarni topishga harakat qilishadi.

##### ***3. "Tarmoq" usuli***

Ushbu usul yordamida o'quvchilar o'rganilayotgan mavzuni tushunib olish uchun turli yo'llarni izlaydilar. Masalan, bir tushunchadan ikkinchisiga o'tishni, ularning o'zaro bog'liqligini tahlil qilib, mavzuni chuqurroq tushunadilar.

##### ***4. "Kichik guruhlarda ishlash"***

O'quvchilar kichik guruhlariga bo'lingan holda berilgan topshiriqlarni birgalikda bajaradilar. Bu usul ular o'rtasida hamkorlikni mustahkamlaydi va bir-birlaridan o'rganish imkonini beradi.

Boshlang'ich sinflarda ona tili darslarini interaktiv usullar orqali o'tish bolalarda til ko'nikmalarini rivojlantirishga, lug'at boyligini oshirishga yordam beradi. Masalan, so'z birikmalarini topish, gap tuzish, hikoyalarni tahlil qilish kabi mashqlarni interaktiv usullar orqali tashkil etish samarali bo'ladi. Shu bilan birga, o'quvchilar og'zaki va yozma nutqlarini rivojlantiradi, ular ijodiy izlanishlar olib borishga undaydi.

### **Interaktiv usullarning ahamiyati:**

Interaktiv usullar dars jarayonida o'quvchilarni faollikka undaydi, ularning mustaqil fikrlashini rivojlantiradi va bilimlarni chuqurroq o'zlashtirishga yordam beradi. Boshlang'ich sinflar o'quvchilari yosh jihatidan hali bilimlarni abstrakt qabul qilish qiyin bo'lgan bosqichda bo'ladilar, shuning uchun darslarda ko'rgazmali vositalar, jamoaviy ishlar, o'yinlar va boshqa interfaol usullar muhim o'rin tutadi.

### **Interaktiv usullarning turlari:**

##### ***1. "Klaster" usuli***

Bu usul orqali o'quvchilar yangi mavzu bo'yicha asosiy tushunchalarni klasterga ajratib, ularning bir-biri bilan bog'liqligini anglashlari mumkin. Masalan, "tabiat" mavzusida klaster orqali tabiatning turli qismlarini tahlil qilish mumkin.

## 2. "Assotsiatsiya" usuli

Ushbu usul o'quvchilarni erkin fikrlashga undaydi. Ular berilgan tushuncha yoki so'z bilan bog'liq bo'lgan fikrlarni aytib, ularni qog'ozga yozishadi. Bu orqali bolalarning tafakkuri va tasavvuri kengayadi.

## 3. "Baliq skeleti" texnikasi

Bu texnika murakkab tushunchalarni tahlil qilishda qo'llaniladi. O'quvchilar bir asosiy tushunchani tanlab, uning atrofida boshqa bog'liq tushunchalarni joylashtiradilar. Bu usul mavzuni batafsil va tizimli tushunishga yordam beradi.

### **Interaktiv darsning afzalliklari:**

- Faol ishtirok: Interaktiv usullar yordamida o'quvchilar darsda faol qatnashadi, o'z fikrlarini aytadi va o'rtoqlari bilan bahs-munozaralarda ishtirok etadi.

- Ijodiy fikrlash: Ushbu usullar bolalarning ijodiy tafakkurini rivojlantiradi va ularni yangi g'oyalarni topishga undaydi.

- Jamoaviy ish: O'quvchilar jamoa bo'lib ishlash orqali bir-biridan o'rganadi va o'zaro hamkorlik qilishni o'rganadi.

- Nutqni rivojlantirish: Interaktiv metodlar o'quvchilarning og'zaki nutqini rivojlantirishda samarali vosita hisoblanadi.

### **Xulosa**

Interaktiv usullar yordamida tashkil etilgan ona tili darslari o'quvchilarning nafaqat bilim olish jarayonini osonlashtiradi, balki ularni faollashtiradi, darsga qiziqishini oshiradi va o'quv jarayonida ishtirok etishga undaydi. Shu sababli, boshlang'ich sinf ona tili darslarida interaktiv metodlardan keng foydalanish dars samaradorligini oshirishda muhim ahamiyatga ega.

Boshlang'ich sinflarda ona tili darslarini interaktiv usullar orqali o'tish nafaqat o'quvchilarning bilim olish jarayonini yengillashtiradi, balki ularni darsga qiziqtiradi va ularning ijodiy hamda intellektual qobiliyatlarini rivojlantiradi. Shu sababli, zamonaviy ta'lim jarayonida interaktiv usullarni keng qo'llash muhim sanaladi.

### **Foydalanilgan adabiyotlar:**

1. Abdurahimova, N. (2018). Ona tili darslarida interaktiv usullardan foydalanish. Ilmiy-metodik jurnal, 4(56), 12-18.

2. Axmedova, D. (2020). Boshlang'ich ta'lim metodikasi. Toshkent: O'qituvchi nashriyoti.

3. Hasanov, M. (2019). Zamonaviy pedagogik texnologiyalar va ularning ta'lim jarayonidagi o'rni. Toshkent: Fan va texnologiya nashriyoti.

4. Xalilova, Sh. (2021). Boshlang'ich sinflarda innovatsion usullar orqali ta'lim berish. Pedagogika va psixologiya ilmiy jurnali, 3(34), 25-30.

# SAĞLIK HİZMETİ ÇIKTILARINI ETKİLEYEN ANAHTAR DEĞİŞKENLER

## KEY VARIABLES AFFECTING HEALTH SERVICE OUTCOMES

**Ayşegül Turan**

Dr. Öğr. Üyesi, Kırşehir Ahi Evran Üniversitesi, Sağlık Bilimleri Fakültesi,

e posta: [aysegul.turan@ahievran.edu.tr](mailto:aysegul.turan@ahievran.edu.tr), orcid no: 0000-0002-0451-8611

### ÖZET

Bu araştırmanın amacı sağlık hizmeti çıktıları etkileyen temel anahtar değişkenleri belirlemek, bu değişkenlerin ölçülme ve takip şeklini ortaya koymaktır. Bu çalışmada sağlık hizmeti çıktılarına makro ve mikro yaklaşım ele alınmakta, sağlık çıktıları etkileyen değişkenler boyutlandırılmakta, bu boyutların altındaki ölçüm kriterleri belirlenmekte, çıktı ve değişkenlerin takibine yönelik detaylara ve önerilere yer verilmektedir. Sağlık hizmeti çıktılarının iyileştirilmesi, sağlık yönetiminin en önemli çalışma alanlarından biridir. Literatürde sağlık hizmeti çıktıları etkileyen anahtar değişkenlere yönelik bir çalışma bulunmamaktadır. Bu çalışma ile sağlık yönetimi alanındaki çalışmalara öncülük edileceği hem saha hem de akademik alanda birçok çalışmaya kaynak oluşturacağı öngörülmektedir. Sağlık hizmeti çıktıları etkileyen anahtar değişkenler, hastaya, sağlık çalışanına, sağlık kuruluşuna ve çevresel faktörlere bağlı değişkenler olarak gruplandırılabilir. Bu değişkenlerin ölçülmesi ve takibinde klinik veri analizleri, finansal raporlar, hasta anketleri, performans göstergeleri, politika analizleri ve çevresel izlemlerden faydalanılabilir. Sağlık hizmeti çıktıları etkileyen anahtar değişkenlerin bilinmesi ve ölçülmesiyle takip edilmesinin, sağlık politikalarını yönlendirmede ve sağlıkla ilgili mevzuat düzenlemelerinde rehberlik edebileceği düşünülmektedir.

**Anahtar kelimeler:** sağlık yönetimi, sağlık hizmeti çıktısı, ölçümleme, stratejik yönetim

### ABSTRACT

The aim of this study is to identify the main key variables affecting health service outcomes and to reveal how these variables should be measured and monitored. In this study, macro and micro approaches to healthcare outcomes are discussed, variables affecting healthcare outcomes are dimensioned, measurement criteria under these dimensions are determined, and details and suggestions for monitoring outcomes and variables are included. Improving health service outcomes is one of the most important areas of health management. There is no study on the key variables affecting healthcare outcomes in the literature. With this study, it is predicted that it will pioneer the studies in the field of health management and will be a source for many studies both in the field and in the academic field. Key variables affecting healthcare outcomes can be grouped as variables related to the patient, healthcare worker, healthcare organization and environmental factors. Clinical data analysis, financial reports, patient surveys, performance indicators, policy analysis and environmental monitoring can be used to measure and monitor these variables. It is thought that knowing the key variables affecting health service outcomes and measuring and monitoring them can provide guidance in guiding health policies and health-related legislation regulations.

**Key words:** health management, health service outcomes, measurement, strategic management

## 1: GİRİŞ

Sağlık hizmeti çıktıları, sağlık sistemlerinin etkinliğini değerlendirmek için kullanılan önemli göstergelerdir. Bu araştırmanın amacı sağlık hizmeti çıktıları etkileyen temel anahtar değişkenleri belirlemek, bu değişkenlerin nasıl ölçülmesi ve takip edilmesi gerektiğini ortaya koymaktır. Makro göstergeler halk sağlığının anlık bir görüntüsünü sağlamakta ve politika değişiklikleri veya kaynak tahsisi gerektirebilecek daha geniş eğilimleri veya sorunları vurgulayabilmektedir. Mikro göstergeler ise, sağlık hizmetlerinin kalitesini ve etkinliğini daha kişisel bir düzeyde değerlendirmeye yardımcı olarak sağlık hizmetinin sunumu ve iyileştirmeler hakkında bilgi vermektedir.

Bu çalışmada sağlık hizmeti çıktılarına makro ve mikro yaklaşımı ele alınmakta, sağlık çıktıları etkileyen değişkenler boyutlandırılmakta, bu boyutların altındaki ölçüm kriterleri belirlenmekte, çıktı ve değişkenlerin takibine yönelik detaylara ve önerilere yer verilmektedir. Sağlık hizmeti çıktıları sürekli olarak izlemek ve değerlendirmek, sağlık sistemlerinin etkinliğini ve verimliliğini artırmak için kritik öneme sahiptir. Bu amaçla, hasta anketleri, klinik veri analizleri, performans göstergeleri, finansal raporlar, politika analizleri ve çevresel izlemler gibi çeşitli ölçüm ve takip yöntemleri kullanılarak anahtar değişkenlerin izlenmesi mümkündür (Figure 1).

Sağlık hizmeti çıktıları etkileyen anahtar değişkenlerin bilinmesi ve ölçülerek takip edilmesinin, sağlık politikalarını yönlendirmede ve sağlıkla ilgili mevzuat düzenlemelerinde rehberlik edebileceği düşünülmektedir. Bu çalışma ile sağlık yönetimi alanındaki çalışmalara öncülük edileceği hem saha hem de akademik alanda birçok çalışmaya kaynak oluşturacağı öngörülmektedir.



Şekil 1: Araştırmanın modeli

### 1. Sağlık Hizmeti Çıktılarına Makro ve Mikro Yaklaşım

Sağlık hizmeti çıktıları, sağlık sistemlerinin etkinliğini değerlendirmek için kullanılan önemli göstergelerdir. Bu çıktılar, hem makro düzeyde (ülke genelindeki sağlık göstergeleri) hem de mikro düzeyde (bireysel hasta sonuçları) incelenebilmektedir. Bir ülkenin bebek ölüm oranlarının düşmesi, kalp krizi geçiren hastaların hayatta kalma oranlarının artması, ameliyat sonrası hastaların hastanede kalış süresinin kısılması, kronik hastalıkların yönetiminde hastaların yaşam kalitesinin yükselmesi ve bir sağlık kuruluşunda enfeksiyon oranlarının düşmesi sağlık hizmeti çıktılarının değerlendirilmesinde örnek olarak gösterilebilmektedir.

Makro sağlık çıktıları, bir ülkenin veya bölgenin genel sağlık durumunu yansıtan büyük ölçekli ölçümleri ifade etmektedir. Bu göstergeler halk sağlığına geniş bir bakış açısı sağlamakta ve genellikle farklı ülkelerdeki sağlık sistemlerini ve sonuçlarını değerlendirmek ve karşılaştırmak için kullanılmaktadır. Sağlık hizmetine erişim düzeyi, sağlık harcamaları (Gayri Safi Milli Hasıla'dan sağlık hizmetlerine ayrılan bütçe),

sağlık tesislerinin alt yapısı, insan, mali ve bilgi kaynaklarının durumu, sosyo ekonomik istikrar, sağlık okuryazarlığı, iklim değişikliği, ülkelerin sağlık politikaları, sağlık hizmetlerinin finansmanı, doğuştan yaşam beklentisi, hastalıkların prevalans ve insidans oranları, anne bebek ölüm oranları ve bulaşıcı hastalıkların yaygınlığı gibi genel sağlık göstergeleri makro düzeyde çıktılar arasında yer almaktadır (Constant vd., 2014).

Mikro yaklaşım, bireysel sağlık hizmeti çıktılarının, hastanın bakım almadan önceki durumuna göre nasıl değiştiğine odaklanmaktadır. Mikro sağlık hizmeti sonuçları, belirli sağlık hizmetlerinin veya müdahalelerin etkinliğini ve kalitesini değerlendirerek bireysel veya küçük grup düzeyinde ele alınmaktadır (Korkmaz ve Çuhadar, 2017). Bu göstergeler, sağlık hizmetlerinin bakım sağlamada ve hasta sonuçlarını iyileştirmede daha ayrıntılı bir düzeyde ne kadar iyi performans gösterdiğine dair iç görüler sağlamaktadır. Bu yaklaşımın temel göstergelerini aşağıdaki şekilde sıralamak mümkündür:

- Hastanın yaşam kalitesini ve süresini dikkate alan bir ölçüt olan Kaliteye Ayarlanmış Yaşam Yılları (Quality Adjusted Life Year/ QALY), (Aslan ve Ağırbaş, 2017),
- Hastanın aynı sağlık sorunuyla tekrar hastaneye yatma sıklığı,
- Hastanın hastanede yatış süresinin uzunluğu,
- Tıbbi hata ve yan etki gibi hasta güvenliği ölçütleri,
- Uygulanan tedavinin hastaya sağladığı klinik yararları ölçmek için bakımın etkinliği ve klinik ölçümler (Basit, 2020),
- Bireysel hasta deneyimleri: Hastanın sağlık hizmeti sürecindeki memnuniyeti veya yaşadığı deneyimler (Yalçinkaya ve Güçlü, 2023),
- Hastanın tedavi sonrası işlevsel yeteneklerinde meydana gelen değişiklikler, işlev kaybı (Acurman, 2019).

Makro göstergeler halk sağlığının anlık bir görüntüsünü sağlamakta ve politika değişiklikleri veya kaynak tahsisi gerektirebilecek daha geniş eğilimleri veya sorunları vurgulayabilmektedir. Mikro göstergeler ise, sağlık hizmetlerinin kalitesini ve etkinliğini daha kişisel bir düzeyde değerlendirmeye yardımcı olarak sağlık hizmetinin sunumu ve iyileştirmeler hakkında bilgi vermektedir.

## **2. Sağlık Hizmeti Çıktılarını Etkileyen Anahtar Değişkenlerin Sınıflandırılması**

Sağlık hizmeti çıktıları, birçok faktörden etkilenmektedir. Bu faktörler hasta, sağlık çalışanı, sağlık kuruluşu ve çevresel faktörler olarak sınıflandırılabilir. Tablo 1’de sağlık hizmeti çıktıları etkileyen hastaya, sağlık çalışanına, sağlık kuruluşuna ve çevreye ait değişkenlere yer verilmiştir.



**Tablo 1.** Sağlık hizmeti çıktılarını etkileyen anahtar değişkenlerin sınıflandırılması

Hastaya ait değişkenler	Sağlık çalışanına ait değişkenler	Sağlık kuruluşuna ait değişkenler	Çevresel faktörler
Yaş	Mesleki bilgi ve beceri	Sağlık kuruluşunun fiziksel durumu	Genel yönetimin sağlık politikaları değişimi
Medeni durumu	Etkili iletişim	Teknolojik altyapısı	Ülkenin ekonomik durumu
Sosyo ekonomik durum	Sağlık çalışanlarının örgütsel bağlılığı	Veri yönetimi	Salgın hastalıklar
Sağlık okuryazarlığı	Sağlık çalışanlarının iş tatmini	Finansal durumu	İklim değişikliği
Sağlık inancı	Sağlık çalışanlarının tükenmişlik düzeyleri	Paydaş ilişkileri	Sağlık sektöründeki yenilikler ve trendler

### 2.1. Hastaya Ait Anahtar Değişkenler

Sağlık hizmeti çıktıları hastaya ait bazı faktörlere göre değişiklik gösterebilmektedir. Bu faktörlerin her biri, hastaların sağlık durumlarını, tedaviye uyumlarını ve sağlık hizmetlerine erişimlerini etkileyebilmektedir (Mutlu ve Duyan, 2012). Bireyin yaşı, cinsiyeti, eğitim, medeni ve gelir durumu, hayat stili, sağlığa ve hastalığa bakış açısı, madde vs. kullanımı, kalıtsal koşullar ve yatkınlıklar, mizaç ve karakteri, sağlık okuryazarlığı, tedaviye katılımı gibi unsurlar daha çok mikro yaklaşımı etkileyen değişkenler arasında yer almaktadır.

#### Yaş

Yaşlanmayla birlikte bireyde, fiziksel, ruhsal ve psikososyal değişiklikler görülmektedir. Bağışıklık sistemlerinin zayıflaması, kronik hastalıkların daha yaygın olması ve iyileşme süreçlerinin daha uzun sürmesi gibi nedenlerle yaşlı hastalar genellikle daha fazla tıbbi dikkat ve bakım gerektirmektedir. Yaşlı hastalarda komplikasyon görülme riski artmaktadır. Yaşlı bireylerde düşme, kırık ve diğer travmatik yaralanmalar da sıklıkla görülmektedir.

#### Sağlık Okuryazarlığı

Hastaların sağlık bilgilerini anlama, uygulama ve değerlendirme yetisi sağlık okuryazarlığını ifade etmektedir (Turan, Söylemez ve Jimale, 2023). Yüksek sağlık okuryazarlığına sahip hastalar, sağlıklarını koruma ve hastalıklarını yönetme konusunda daha bilinçli kararlar alabilmektedirler. Bu hastalar, tıbbi talimatları ve reçeteleri daha iyi anlamakta, tedaviye uyum oranları artmakta ve sağlık sonuçları iyileşmektedir. Düşük sağlık okuryazarlığı ise yanlış anlaşılmalara, tedavi hatalarına ve sağlık hizmeti kullanımında yetersizliklere yol açabilmektedir.

#### Sosyoekonomik Durum

Düşük sosyoekonomik durum, sağlık hizmetlerine erişimde zorluklara, yetersiz beslenme ve yaşam koşullarına ve sağlık sigortası eksikliğine neden olabilmektedir. Yüksek gelir ve eğitim düzeyine sahip bireyler ise, genellikle daha iyi sağlık hizmetlerine erişebilmekte ve sağlıklarını koruma konusunda daha fazla kaynak ve bilgiye sahip olabilmektedirler.

#### Medeni Durum

Medeni durum, evli, bekar, dul veya boşanmış olma gibi kategorilerle ifade edilmektedir. Evli bireylerin, genellikle daha iyi sosyal destek sistemlerine sahip olmaları sağlıklarını olumlu yönde etkileyebilmektedir. Eş desteği, sağlık durumunun izlenmesi ve bakım sağlanması konusunda önemli bir rol oynamaktadır. Öte yandan, bekâr veya dul bireylerin, bu tür destek sistemlerinden yoksun olmaları, sağlık hizmeti çıktıları üzerinde olumsuz etkiler yaratabilmektedir.

## Sağlık İnancı

Hastaların sağlıkla ilgili inanç ve tutumları, sağlık hizmeti çıktıları üzerinde belirleyici olabilmektedir. Sağlık inanç modeli gibi teoriler, hastaların sağlık davranışlarını nasıl şekillendirdiğini ve tedaviye nasıl uyum sağladığını açıklamaktadır. Pozitif sağlık inançlarına sahip hastalar, önleyici sağlık tedbirlerini daha ciddiye almakta ve tedavi planlarına daha iyi uyum sağlamaktadır (Korkmaz, Bıyık ve Demiralp, 2021). Bununla birlikte, sağlıkla ilgili olumsuz inançlara sahip hastalar, tedaviye uyum göstermekte zorluk çeke-bilmekte ve bu durum sağlık sonuçlarını olumsuz etkileyebilmektedir. Sağlık politikalarının ve program-larının hazırlanmasında bu faktörlerin dikkate alınması, sağlık eşitsizliklerini azaltmada ve genel sağlık seviyesini yükseltmede kritik öneme sahiptir.

### 2.2. Sağlık Çalışanına Ait Anahtar Değişkenler

Sağlık hizmeti çıktılarının temel taşlarından biri de sağlık çalışanlarının mesleki bilgi ve becerileridir. Yüksek eğitim ve uzmanlık düzeyi, doğru tanı ve etkili tedavi sağlama yeteneğini artırırken, hastaların daha hızlı ve etkin bir şekilde iyileşmesini sağlamaktadır. Eğitimli ve uzman sağlık çalışanları, tıbbi hataları ve komplikasyonları minimize ederek hasta güvenliğini artırmaktadır (Karaca ve Arslan, 2014). Hastalar, bil-gili ve yetkin sağlık çalışanlarıyla daha fazla güven duymakta ve memnuniyet düzeyleri artmaktadır.

Etkili iletişim, hem hastaların hem de sağlık çalışanlarının beklentilerini karşılamada kritik bir rol oyna-maktadır. Sağlık çalışanlarının açık ve anlaşılır bir şekilde bilgi vermesi, hastaların tedavi planlarına uyumu kolaylaştırmaktadır. Etkili iletişim, hastaların kendilerini daha iyi anlaşılmış ve değerli hissetmesini sağlamakta, tedavi sürecindeki yanlış anlamaları ve hataları azaltmaktadır.

Sağlık çalışanlarının örgütsel bağlılığı sağlık çıktılarını, sağlık hizmetlerinin sürekliliği ve kalitesi açı-sından etkilemektedir. Yüksek bağlılık, sağlık çalışanlarının kurumda daha uzun süre kalmasını ve kaliteli hizmet sunumunu temin etmektedir. Sağlık çalışanlarının kurumlarına olan bağlılıkları, ekip çalışması ve koordinasyonu güçlendirerek etkili ve entegre bakıma katkı sunmaktadır. Örgütsel bağlılıkları güçlü olan sağlık çalışanlarının iş motivasyonları da yüksek olacağından hastalarla daha iyi deneyimlere sahip olacak-lardır.

Sağlık çalışanlarının iş tatmini sağlık hizmeti çıktılarını etkileyen önemli unsurlardan biridir. İş mem-nuniyeti, çalışanların motivasyonunu ve performansını doğrudan etkilemektedir. İşini severek yapanla-rın, işlerinde daha özenli oldukları ve kaliteli hizmet sundukları pek çok çalışmada vurgulanmaktadır. İş tatmini yüksek sağlık çalışanının hem iş arkadaşları hem de hastalarla iletişimi daha olumludur. Yüksek iş memnuniyeti, çalışanların verimliliğini artırmada da önemli bir etkidir.

Sağlık çalışanlarının tükenmişlikleri sağlık hizmeti çıktılarını olumsuz etkilemektedir. Yüksek stres ve yorgunluk, dikkat dağınıklarına ve tıbbi hatalara yol açabilmektedir. Sürekli stresli ve yorgun çalışanlar, verimliliklerini ve etkinliklerini kaybedebilmekte, bu durum hizmet kalitesinin düşmesine neden olabil-mektedir. Yorgun sağlık çalışanı hastalarla etkili iletişim kurmakta zorlanabilmektedir.

### 2.3. Sağlık Kuruluşuna Ait Anahtar Değişkenler

Sağlık hizmeti çıktıları, yalnızca sağlık çalışanlarının bireysel niteliklerine değil, aynı zamanda hizmet sunulan sağlık kuruluşlarının çeşitli özelliklerine de bağlıdır. Sağlık kuruluşlarının fiziksel durumu, teknolo-jik altyapısı, veri yönetimi, finansal durumu ve diğer kurumlarla olan ilişkileri gibi anahtar değişkenler, sağlık hizmeti kalitesini ve etkinliğini doğrudan etkilemektedir.

Modern, temiz ve iyi tasarlanmış bir fiziksel ortam, hastaların rahatlığı ve güvenliğinin yanı sıra sağ-lık çalışanlarının da işlerini daha verimli bir şekilde yapmalarına olanak sağlayacaktır. Çağın gereklerine uygun ve bakımı düzenli yapılan tıbbi cihazlar doğru teşhis ve tedavinin gereklerindedir. Yetersiz veya eski donanımlarsa, sağlık hizmeti kalitesini düşürebilmekte ve hatalara neden olabilmektedir. Yeterli ya-tak sayısı, ameliyathane ve acil servis gibi birimlerin kapasitesi, hizmet sunumunun etkinliğini belirleyen

unsurlardandır (Korkmaz ve Çuhadar, 2017). Kapasite yetersizliği ise, hizmetlerin aksamasına ve hasta memnuniyetinin düşmesine yol açacaktır.

Elektronik sağlık kayıtları hastaların tıbbi geçmişine hızlı ve kolay erişim sağlayarak, tedavi süreçlerinin daha etkin yönetilmesini sağlamaktadır. Laboratuvar, eczane ve radyoloji gibi birimlerde kullanılan tıbbi yazılımların kalitesi, süreçlerin otomasyonunu ve hata oranlarının azalmasına etki etmektedir.

Sağlık hizmeti çıktılarının iyileştirilmesinde hasta verilerinin doğru ve etkin bir şekilde yönetilmesi önemli rol oynamaktadır. Hasta bilgilerinin gizliliği ve güvenliği, hasta güvenini artırmakta ve yasal zorunlulukların yerine getirilmesini temin etmektedir. Büyük veri analitiği kullanarak, hastalık trendlerini ve hizmet ihtiyaçlarını belirlemek mümkündür. Doğru veri analitiği, stratejik planlamayı ve kaynak tahsisini optimize etmektedir. Hastane içi ve dışı veri sistemlerinin entegrasyonu, hasta bakımının bütüncül ve koordineli bir şekilde yürütülmesini sağlamaktadır.

Sağlık kuruluşunun finansal durumu, sürdürülebilirliği ve hizmet kalitesi açısından hayati öneme sahiptir. Etkili mali yönetim, kaynakların doğru ve verimli kullanılmasını sağlarken, personel, donanım ve altyapı yatırımlarının optimize edilmesine olanak tanımaktadır. Sağlık kuruluşunun finansal sağlamlığı, acil durumlarda hızlı ve etkili müdahale kapasitesini ve AR GE yatırımlarını artırmaktadır. Sağlık hizmetlerinin maliyeti, hastaların hizmetlere erişimini doğrudan etkilemekte, uygun fiyat politikaları, hizmetlerin daha geniş bir kitleye ulaşmasını sağlamaktadır.

Sağlık kuruluşunun diğer kurumlar ve toplumla olan ilişkileri sağlık hizmetlerinin etkinliğini ve erişilebilirliğini artırmaktadır. Hastaneler arası işbirliği, hasta sevklerinde ve tedavi sürecinin hızlanması açısından gereklidir. Toplum sağlığı programları, eğitim ve bilinçlendirme çalışmaları, hastalıkların önlenmesi ve erken teşhisi açısından kritiktir. Yasal ve düzenleyici kurumlarla iyi ilişkiler, düzenlemelere uygunluk, hizmet kalitesini ve güvenliğini artırmaktadır.

#### **2.4. Çevresel Faktörler**

Gayri Safi Milli Hasıla'dan sağlık harcamalarına ayrılan pay ve sağlık finansmanı, doğuştan beklenen yaşam süresine, sağlık hizmetlerinin erişilebilirliğine ve kalitesine etki etmektedir (Sayılı vd. , 2017). Yeterli finansman, sağlık altyapısının iyileştirilmesi, personel eğitimi ve tıbbi malzeme temini için kritik öneme sahiptir. Kamu sağlık hizmetlerinin finansmanı, geniş kitlelere ulaşan ve ücretsiz veya düşük maliyetli hizmetler sunmakta, dezavantajlı grupların sağlık hizmetlerine erişimini kolaylaştırmaktadır. Özel sağlık sigortası, daha hızlı ve kişiselleştirilmiş hizmet sunma kapasitesine sahip özel hastanelerin ve kliniklerin kullanımını teşvik etmekte, sağlık hizmetlerinin çeşitliliğini ve kalitesini artırabilmektedir. Yeterli sayıda ve iyi donanımlı hastanelerin varlığı, sağlık hizmetlerinin bölgesel dağılımını ve erişimini iyileştirmektedir.

Hükümetin sağlık politikalarında yaptığı değişiklikler (sağlık reformları, sigorta kapsamının genişletilmesi veya yeni sağlık programlarının başlatılması), sağlık hizmetlerinin kapsamını, erişilebilirliğini ve kalitesini doğrudan etkilemektedir. Sağlık hizmetlerinin standardizasyonu ve kalite kontrolü için yapılan düzenlemeler, hasta güvenliğini ve hizmet kalitesini artırmaktadır. Ayrıca, sağlık sektöründeki yolsuzluk ve suiistimallerin önlenmesine yardımcı olmaktadır. Aşı kampanyaları, salgın yönetimi ve hastalık önleme programları gibi halk sağlığı politikaları, genel sağlık düzeyinin yükseltilmesinde kritik rol oynamaktadır (Başol ve Işık, 2015).

Ekonomik durum, sağlık hizmetlerinin finansmanı ve sürdürülebilirliği üzerinde büyük etkiye sahiptir. Ekonomik refah, hükümetin sağlık hizmetlerine ayırabileceği kaynakların miktarını belirlemektedir. Yüksek ekonomik refah, sağlık altyapısının güçlendirilmesi ve sağlık çalışanlarının daha iyi ücretlendirilmesi gibi avantajlar sağlamaktadır. Ekonomik durgunluk veya kriz dönemlerinde, sağlık harcamaları genellikle kısıtlanmakta, hizmet kalitesinde düşüş veya hizmete erişim zorlukları yaşanmaktadır.

Salgın hastalıklar, sağlık hizmetlerinin kapasitesini ve etkinliğini zorlayabilmektedir. Sağlık altyapısının

güçlendirilmesi ve kriz yönetimi planlarının uygulanması ile salgın hastalıklara karşı hızlı ve etkili müdahale kapasitesi, salgınların yayılmasını ve etkilerini minimize etmektedir. Salgın hastalıklarla mücadelede aşı ve etkili tedavi yöntemlerinin hızlı bir şekilde geliştirilmesi ve dağıtılması, sağlık hizmeti çıktılarını olumlu etkilemektedir.

İklim değişikliği, sağlık üzerinde doğrudan ve dolaylı etkiler yaratmaktadır. Sivrisineklerin yaydığı hastalıklar, iklim değişikliği nedeniyle daha geniş coğrafi alanlara yayılabilmektedir. İklim değişikliğinin neden olduğu doğal afetler (sel, yangın, kasırga), sağlık hizmetlerinin sunumunu zorlaştırabilmekte ve acil durum müdahalelerini gerektirmektedir. Artan hava kirliliği, solunum yolu hastalıklarının artmasına neden olurken, sağlık sistemine ek yük getirerek kronik hastalıkların yönetimini zorlaştırmaktadır.

Sağlık sektöründeki yenilikler ve trendler, hizmet kalitesini ve etkinliğini artırmada önemli rol oynamaktadır. Tele tıp, mobil sağlık uygulamaları ve yapay zeka gibi dijital sağlık teknolojileri, sağlık hizmetlerine erişimi artırmakta ve hizmet sunumunu iyileştirmektedir. Genetik bilgi ve bireysel sağlık verilerinin kullanımı, tedavi ve hastalık önleme stratejilerinin kişiselleştirilmesini sağlayarak tedavi etkinliğini artırmakta ve yan etkileri minimize etmektedir. Sağlık turizmi, belirli sağlık hizmetlerinde uzmanlaşmış bölgelerin küresel sağlık hizmeti sunumuna katkıda bulunmasını sağlamaktadır. Sağlık turizmi, yerel sağlık ekonomilerini güçlendirirken, hastalara da alternatif tedavi seçenekleri sunmaktadır.

### 3. Anahtar Değişkenlerin Ölçülmesi ve Takibi

Sağlık hizmeti çıktılarını sürekli olarak izlemek ve değerlendirmek, sağlık sistemlerinin etkinliğini ve verimliliğini artırmak için kritik öneme sahiptir. Bu amaçla, çeşitli ölçüm ve takip yöntemleri kullanılarak anahtar değişkenlerin izlenmesi mümkündür. Tablo 2’de Sağlık hizmeti çıktılarını iyileştirmeye yönelik bir stratejik planlama örneğine yer verilmiştir.

**Tablo 2.** Sağlık hizmeti çıktılarının iyileştirilmesine yönelik stratejik planlama örneği

Amaç 1: Sağlık hizmeti çıktılarının iyileştirilmesi		
Hedefler	Performans göstergeleri	Riskler, stratejiler, tespitler ve ihtiyaçlar
Hedef 1.1. Kalp krizi sonrası hayatta kalma oranının yükseltilmesi	1.1.1. Bir yılda görülen toplam kalp krizi vaka sayısı	Riskler: Kalp krizi vaka ve ölüm sayılarının alındığı veri kaynaklarının güvenilirliği
	1.1.2. Bir yılda görülen toplam kalp krizi sonrası ölüm sayısı	Stratejiler: Kalp krizi vakalarının takibine yönelik komisyon oluşturulacaktır.
	1.1.3. Bir yılda uygulanan toplam koroner anjiyografi işlemi sayısı	Tespitler: Kalp krizi sonrası sağ kalım oranlarının veri girişlerinde yetersizlikler mevcuttur. İhtiyaçlar: Kalp krizi vakalarının hastane bilgi yönetim sistemine girişlerinde ek bilgilere hassasiyet gösterilmesi
Hedef 1.2. Tıbbi hata görülme sıklığının azaltılması	1.2.1. Tıbbi hataların önlenmesine yönelik bir yılda verilen çalışan eğitimi sayısı	Riskler: Tıbbi hatalarının bildirimlerinin yapılmasında çekingenlik gösterilmesi
	1.2.2. Güvenlik Raporlama Sistemine yönelik bir yılda verilen çalışan eğitimi sayısı	Stratejiler: Servis sorumlularına sağlık hukuku ve tıbbi hataların yönetimi konusunda eğitimler verilecektir.
	1.2.3. Bir yılda kuruma karşı açılan toplam tıbbi hata dava sayısı	Tespitler: Sağlık çalışanlarının güvenlik raporlama sistemi ve tıbbi hatalar konularında farkındalıkları yetersizdir. İhtiyaçlar: Sağlık çalışanlarına düzenli olarak güvenlik raporlama sistemi ve tıbbi hatalar konularında eğitimler verilmelidir.

Hedef 1.3. Aynı sağlık sorunuyla tekrar hastaneye başvurma/yatma sıklığının düşürülmesi	1.3.1. Acil servise 24 saat içinde tekrar başvuru oranı	Riskler: Mükerrer başvurularda aynı olmayan benzer teşhis kodlarının kullanılması
	1.3.2. Polikliniklere aynı teşhisle mükerrer başvuru oranı	Stratejiler: Mükerrer başvurulara yönelik takip komisyonunun oluşturulması
	1.3.3. Kliniklere aynı teşhisle mükerrer yatış oranı	Tespitler: Hastaların aynı teşhisle poliklinik, klinik ve acil servis başvuruları yeterince takip edilmediğinden teşhis ve tedavide gerekli öznenin gösterilmemesi durumu mevcuttur. İhtiyaçlar: Hastane bilgi yönetim sistemine mükerrer başvurulara yönelik görsel uyarı sintaksının eklenmesi gereklidir.

### 3.1. Hasta Anketleri

Anahtar değişkenleri ölçümleme göstergelerinden ilki hasta anketleridir. Hasta anketleri, hizmet kalitesi, personel davranışı, tesisin fiziksel durumu ve genel memnuniyet gibi konuları kapsamalıdır. Toplanan veriler, istatistiksel analiz yöntemleri kullanılarak değerlendirilmeli, memnuniyet skorları, önceki yıllara ve diğer kurumlara göre kıyaslanmalıdır. Anket sonuçlarında belirlenen hedeflerin altında kalan alanlarda ve hasta geri bildirimleri doğrultusunda, hizmet süreçlerinde gerekli düzenlemeler yapılmalıdır.

### 3.2. Klinik Veri Analizi

Klinik verilerin detaylı, derinlemesine ve düzenli analizi, anahtar değişkenlerin ölçülmesinde önemli bir faktördür. Klinik verilerin elektronik sağlık kayıtları üzerinden toplanması, veri doğruluğunu ve erişilebilirliğini artırmaktadır. Bu kayıtlar, hastaların tıbbi geçmişi, tedavi planları ve laboratuvar sonuçlarını içermektedir. Büyük veri setlerinden anlamlı bilgilerin çıkarılması için veri madenciliği teknikleri kullanılmalıdır. Bu tekniklerle, hastalıkların seyri, tedavi etkinliği ve komplikasyon oranları hakkında derinlemesine analizler yapılmalıdır. Mortalite oranları, bekleme süresi, sevk sayısı, yeniden yatış oranları, enfeksiyon oranları gibi klinik performans göstergeleri izlenmelidir. Prospektif ve retrospektif klinik araştırmalar, tedavi yöntemlerinin etkinliğini ve yan etkilerini değerlendirmekte, kanıta dayalı tıp uygulamalarının geliştirilmesine katkı sağlamaktadır (Koyuncugil ve Özgülbaş, 2009).

### 3.3. Performans Göstergeleri

Kurumun ve çalışanlarının performans değerlendirmeleri bir diğer anahtar değişken ölçümleme metodudur. Sağlık çalışanlarının iş tatmini ve motivasyonu hakkında geri bildirim toplamak için anketler kullanılmalıdır. Hasta başına düşen ortalama bakım süresi, hasta çıkış hızları ve hizmet verimliliği gibi ölçütlerle, kurumun ve sağlık çalışanlarının performansı değerlendirilmelidir (Karaman, Karatepe ve Kuşçu, 2019). Hastaların sağlık çalışanları hakkındaki geri bildirimleri, çalışan performansının önemli bir göstergesidir. Pozitif geri bildirimler ve düşük şikayet oranları, yüksek performansa işaret etmektedir.

### 3.4. Finansal Raporlar

Anahtar değişkenlerin ölçülmesinde bir diğer boyut da finansal raporların takibidir. Sağlık kuruluşlarının mali durumunu ve finansal performansını değerlendirmek için çeşitli finansal raporlar kullanılmaktadır. Bu raporların düzenli takibi gereklidir. Bilanço ve gelir tablosu, sağlık kuruluşlarının mali durumu hakkında bilgi veren temel finansal raporlardır. Gelirler, giderler, varlıklar ve borçlar bu raporlarda yer almaktadır. Sağlık kuruluşlarının nakit girişi ve çıkışlarını gösteren nakit akış tablosu mali sürdürülebilirlik hakkında bilgi vermektedir. Nakit akışının düzenli olması, finansal sağlığın bir göstergesidir. Sağlık kuruluşlarının belirlenen bütçeye uygun olarak hareket edip etmediğini değerlendiren analizler, bütçe analizleridir (Sönmez ve Top, 2018). Bütçe sapmaları, mali yönetim stratejilerinin gözden geçirilmesini gerektirmektedir. Kârlılık ve verimlilik analizleri, sağlık hizmetlerinin kârlılığı ve verimliliği hakkında bilgi vermektedir. Sağlık kuruluşlarının mali performansını optimize etmek için kullanılmalıdır.

### 3.5. Politika Analizleri

Sağlık hizmeti çıktılarını etkileyen anahtar değişkenleri ölçümleme metodlarından bir de politika analizleridir. Politika analizleri, sağlık politikalarının etkinliğini ve sağlık hizmetleri üzerindeki etkilerini değerlendirmek için kullanılmaktadır (Cansever, 2022). Sağlık politikalarının uygulanmasının ardından, bu politikaların sağlık hizmetleri üzerindeki etkileri (sağlık hizmetlerine erişim, kalite ve maliyet üzerindeki etkiler) değerlendirilmelidir. Farklı sağlık politikalarının karşılaştırılması, en etkili politikaların belirlenmesine yardımcı olacaktır. Sağlık profesyonelleri, hastalar ve diğer paydaşlardan politika uygulamaları hakkında geri bildirim toplanmalıdır. Bu geri bildirimler, politika iyileştirmelerinde kullanılmalıdır. Sağlık politikalarının maliyet-etkinlik analizleri, kaynakların en verimli şekilde kullanılmasını sağlamaktadır. Bu analizler, politika kararlarının ekonomik sürdürülebilirliğini değerlendirmektedir.

### 3.6. Çevresel İzleme

Salgınlar, iklim değişiklikleri, hava ve su kalitesinin takibi açısından çevrenin izlenmesi anahtar değişkenlerin ölçülmesinde önemli rol oynamaktadır. Bulaşıcı hastalıkların yayılmasını izlemek için epidemiyolojik gözetim sistemleri kullanılmaktadır. Bu sistemler, erken uyarı ve hızlı müdahale kapasitesini artırmaktadır. İklim değişikliğinin sağlık üzerindeki etkilerini izlemek için meteorolojik ve çevresel veriler kullanılmaktadır. Hava kalitesi, su kaynakları ve sıcaklık değişimleri bu kapsamda izlenmektedir. Doğal afetlerin sağlık hizmetleri üzerindeki etkilerini değerlendirmek için izleme sistemleri kurulmalıdır. Çevresel faktörlerin sağlık üzerindeki potansiyel risklerini değerlendirmek için risk analizleri yapılmalıdır. Bu analizler, önleyici tedbirlerin alınmasına yardımcı olacaktır.

Sağlık yönetiminde değerlendirme, yönetim sürecinin önemli alanlarından biridir. Sürdürülebilirliğin sağlanabilmesi için değerlendirme alanlarının ve kriterlerinin dikkatli seçilmesi gereklidir. Tablo 3'te anahtar değişkenlerin ölçülmesine yönelik örnek kriterlere yer verilmiştir.

**Tablo 3.** Sağlık hizmeti çıktılarını etkileyen anahtar değişkenlerin ölçülmesine yönelik örnek kriterler

Hasta anketleri	Klinik veri analizleri	Performans göstergeleri	Finansal raporlar	Politika analizleri	Çevrenin izlenmesi
Hizmetin kalitesi	Elektronik sağlık kayıtları	Departmanların (klinik, poliklinik, ameliyathane vs.) ayrı ayrı dönemlik verileri	Bütçe analizi	Küresel sağlık sorunlarının takibi	İşletme stratejik planın değerlendirmesi
Personele ait faktörler	Veri madenciliği	Klinik kalite ve verimlilik değerlendirmeleri	Bilanço ve gelir tablosu	Diğer disiplinlerle olan bağlantıların takibi	Risk analizleri
Tesisin fiziksel durumu	Hasta bekleme süreleri (dönemlik ortalama)	Kapasite kullanım oranları	Nakit akış tablosu	Maliyet-etkinlik analizleri	Paydaş analizi
	Sevk sayıları (dönemlik ortalama)	Kurum çalışanlarının bireysel performans değerlendirme raporları	Dönemlik net kar	Sağlık hizmetleri kullanımını analizi	
	Yeniden yatış oranları (dönemlik ortalama)				

---

Enfeksiyon oranları (dönemlik ortalama)
Mortalite oranları (dönemlik ortalama)
Hasta şikâyet oranları (dönemlik ortalama)

---

## SONUÇ VE ÖNERİLER

Bu araştırmayla sağlık hizmeti çıktılarını etkileyen temel anahtar değişkenlerin belirlenmesi, ölçülmesinde ve takibinin yapılmasında gerekli göstergelerin ortaya çıkarılması amaçlanmıştır. Öncelikle sağlık hizmeti çıktılarını etkileyen değişkenler hasta, sağlık çalışanı, sağlık kuruluşu ve çevresel faktörler başlıkları altında gruplandırılmıştır. Hastaya ait anahtar değişkenler yaş, medeni durum, sosyo ekonomik durum, sağlık okuryazarlığı ve sağlık inancı boyutlarından oluşmaktadır. Mesleki bilgi, beceri, etkili iletişim, sağlık çalışanlarının örgütsel bağlılığı, iş tatminleri ve tükenmişlik düzeyleri de Sağlık çalışanına ait değişkenler arasında yer almaktadır. Sağlık hizmeti çıktıları, yalnızca sağlık çalışanlarının bireysel niteliklerine değil, aynı zamanda hizmet sunulan sağlık kuruluşlarının çeşitli özelliklerine de bağlıdır. Sağlık kuruluşunun fiziksel durumu, teknolojik altyapısı, veri yönetimi, finansal durumu ve paydaş ilişkileri Sağlık kuruluşuna ait değişkenlerdendir. Ülkenin sağlık politikaları değişimi, ekonomik durumu, salgın hastalıklar, iklim değişiklikleri, sağlık sektöründeki yenilikler ve trendler de çevresel faktörler arasında yer almaktadır.

Sağlık yönetiminde değerlendirme yönetim sürecinin önemli alanlarından biridir. Değerlendirmenin kapsamı ve sürdürülebilirliği açısından kriterlerin uygun seçilmesi gerekmektedir. Bu çalışmada sağlık hizmeti çıktılarını etkileyen anahtar değişkenlerin ölçümleme araçları (hasta anketleri, klinik veri analizleri, performans göstergeleri, finansal raporlar, politika analizleri ve çevresel izleme) ve bu ölçümlerde kullanılacak kriterler belirlenmiştir. Örneğin; risk analizleri, işletme stratejik planın değerlendirmesi, çevrenin izlenmesi; kapasite kullanım oranları, kurum çalışanlarının bireysel performans değerlendirme raporları, performans göstergeleri kapsamında takip edilmelidir.

Hasta eğitimi ve destek programları, hastaların tedavi süreçlerine daha aktif katılmalarını sağlamak ve sağlık okuryazarlığını artırmak için kritik öneme sahiptir. Hastalara, sağlık bilgilerini anlamaları ve kullanmaları için gerekli bilgi ve becerileri kazandıran eğitim programları düzenlenmelidir. Bu eğitimler, tıbbi terimler, ilaç kullanımı ve hastalık yönetimi gibi konuları kapsmalıdır. Kronik hastalar ve özel bakım gerektiren hastalar için destek grupları ve bireysel danışmanlık hizmetleri sunulmalıdır. Bu hizmetler, hastaların psikolojik ve sosyal destek olarak tedavi süreçlerine daha iyi adapte olmalarını sağlayacaktır. Mobil uygulamalar ve online platformlar aracılığıyla hastalara bilgi ve destek sağlanabilmektedir. Bu araçlar, hastaların sağlık bilgilerini takip etmelerine, doktor randevularını yönetmelerine ve sağlık profesyonelleriyle iletişim kurmalarına yardımcı olmaktadır. Hastaların tedavi süreçlerine katılımını teşvik eden mekanizmalar oluşturulmalıdır.

Sağlık çalışanlarının güncel tıbbi bilgi ve teknolojilere hakim olmalarını sağlamak için sürekli eğitim programları düzenlenmelidir. Sağlık çalışanlarının iş tatminini artırmak için motivasyon ve ödüllendirme programları oluşturulmalıdır. Çalışanların başarıları tanınmalı ve ödüllendirilmelidir. Sağlık çalışanlarının iş stresi ve tükenmişlik düzeyini azaltmak için stres yönetimi ve mental sağlık programları sunulmalıdır. Ayrıca, iş yükünü dengelemek için yeterli personel sağlanmalıdır. Sağlık çalışanlarının kendilerini değerli

ve desteklenmiş hissetmeleri için pozitif bir çalışma ortamı yaratılmalıdır.

Sağlık kuruluşlarının altyapısının geliştirilmesi, sağlık hizmetlerinin etkinliğini ve kalitesini artırmak için gereklidir. Modern tıbbi cihazlar ve elektronik sağlık kayıt sistemleri gibi teknolojik altyapılar güçlendirilmelidir. Hastanelerin ve kliniklerin fiziksel koşulları iyileştirilmelidir. Sağlık bilgilerinin doğru ve güvenli bir şekilde yönetilmesi sağlanmalıdır. Yeni sağlık tesislerinin inşası ve mevcut tesislerin yenilenmesi için gerekli altyapı yatırımları yapılmalıdır.

Sağlık politikalarının güncellenmesi, sağlık hizmetlerinin etkinliğini ve sürdürülebilirliğini artırmak için gereklidir. Sağlık politikaları, mevcut ve gelecekteki sağlık ihtiyaçlarına göre düzenlenmelidir. Sigorta kapsamının genişletilmesi, sağlık hizmetlerine erişimin artırılması ve maliyetlerin düşürülmesi birer örnektir. Sağlık hizmetlerine ayrılan bütçe artırılmalı ve sağlık sektörüne yönelik ekonomik destek politikaları uygulanmalıdır. Halk sağlığı politikaları, hastalıkların önlenmesi ve sağlığın teşviki için güncellenmelidir.

Salgın hastalıklarla mücadele için etkili stratejiler (erken uyarı sistemi, aşı geliştirme, hızlı müdahale kapasitesi) planlanmalıdır. İklim değişikliğinin sağlık üzerindeki etkilerini minimize etmek için çevresel stratejiler (hava kirliliği kontrolü, doğal afetlere hazırlık ve sürdürülebilir enerji kullanımı) geliştirilmelidir.

## KAYNAKLAR

Acurman OA (2019). Tıbbi Müdahalelerde Hekimin Taksirle Sorumluluğu. Yüksek Lisans Tezi, İstanbul Üniversitesi, Sosyal Bilimler Enstitüsü Kamu Hukuku Anabilim Dalı.

Aslan DT ve Ağırbaş İ (2017). Sağlık Çıktılarının Ölçülmesi: QALY ve DALY. Sağlıkta Performans Ve Kalite Dergisi, 13 (1): 99- 126.

Basit G (2020). Bakımın Rehberi: Hemşirelik Süreci. Genel Sağlık Bilimleri Dergisi, 2 (2), 77-90.

Başol, E., ve Işık, A. (2014). Türkiye’de Sağlık Politikalarında Güncel Gelişmeler: Sağlıkta Dönüşüm Programından Günümüze Bazı Değerlendirme ve Öneriler. International Anatolia Academic Online Journal Social Sciences Journal, 2(2), 1-26.

Cansever İH (2022). Sağlık Politikası Analizi: Kavram, Yöntem ve Teknikler. Kamu Yönetimi ve Politikaları Dergisi. 3 (3): 69-92.

Constant, A., Teresa G.M.; Neuman S.; Neuman T. (2014) : Micro and macro determinants of health: Older immigrants in Europe, IZA Discussion Papers, No. 8754, Institute for the Study of Labor (IZA), Bonn.

Karaca A ve Arslan H, (2014). Hemşirelik Hizmetlerinde Hasta Güvenliği Kültürünün Değerlendirilmesine Yönelik Bir Çalışma. Sağlık Ve Hemşirelik Yönetimi Dergisi, 1 (1): 9- 18.

Karaman M, Karatepe HK ve Kuşçu FN (2019). Sağlık İşletmelerinde Performans Değerlendirme ve Ölçme Yöntemleri Hakkında Bir Derleme Çalışması. Yönetim, Ekonomi, Edebiyat, İslami ve Politik Bilimler Dergisi,4(1): 153- 171.

Korkmaz, S., ve Çuhadar, U. (2017). Sağlık Hizmet Kalitesi ve Sağlık Kurumunu Tekrar Tercih Etme Niyeti Arasındaki İlişki: Eğitim Ve Araştırma Hastanesi Örneği. Uluslararası Sağlık Yönetimi Ve Stratejileri Araştırma Dergisi, 3(1), 72-87.

Korkmaz, S., Bıyık, E., & Demiralp, G. (2021). Covid-19 Salgınından Korunmada Sağlık Çalışanlarında Kişisel Koruyucu Ekipman Kullanımı: Sağlık İnanç Modeli Uygulaması. Ankara Hacı Bayram Veli



Üniversitesi İktisadi Ve İdari Bilimler Fakültesi Dergisi, 23(1), 1-16.

Koyuncugil AS ve Özgülbaş, N (2009). Veri Madenciliği: Tıp ve Sağlık Hizmetlerinde Kullanımı ve Uygulamaları. Bilişim Teknolojileri Dergisi, 2 (2): 21- 32.

Mutlu ve Duyan (2012). Sosyo-Demografik ve Sosyo-Ekonomik Özellikler ile Sosyal Desteğin Hemodiyaliz Hastalarının Benlik Saygısı Düzeyine Etkisi Ankara Sağlık Bilimleri Dergisi, 1(3): 1- 38.

Sayıltı U, Aksu Sayman Ö, Vehid S, Köksal SS ve Erginöz E (2017). Türkiye ve OECD Ülkelerinin Sağlık Göstergeleri ve Sağlık Harcamalarının Karşılaştırılması. Online Türk Sağlık Bilimleri Dergisi, 2 (3): 1-12.

Sönmez S ve Top M (2018). Sağlık Sektöründe Bütçe Etki Analizi. Sayıştay Dergisi, 109: 57- 77.

Turan A, Söylemez NM ve Jimale ZA (2023). Türkiye’de Sağlık Okuryazarlığı İle İlgili Tezlerin incelenmesi. Social Science Development Journal, 8 (39): 69- 80.

Yalçınkaya D ve Güçlü A, (2023). Hastanelerde Hasta Şikâyetlerinin Değerlendirilmesi: Bir Vakıf Üniversite Hastanesi Örneği. Hacettepe Sağlık İdaresi Dergisi, 2023; 26(1): 65-84.

**THEME- COLABORATION AS BASIC FOR THE DEVELOPMENT AND MODERNIZATION OF SOCIETY.**  
**TITLE- ORGANIC FARMING AND FOOD FOR GOOD AND HEALTHY LIFE.**

**Pravinaben Mangubhai GAMIT.**

(MASTER OF EDUCATION)

WAYMADE COLLEGE OF EDUCATION

CVM UNIVERSITY (INDIA)

**ABSTRACT**

“Heath is wealth Eat natural Eat organic” .Organic agriculture can be defined as “an integrated farming system that strives for sustainability , the enhancement of soil fertility and biological diversity while rare exceptions ,prohibiting synthetic pesticides, antibiotics ,synthetic fertilizers ,genetically modified organisms ,and growth hormones” .To the maximum extent possible organic farming system rely upon crop rotations , use of crop residues, animal manures ,legumes, green manures , off farm organic wastes, bio fertilizers, mechanical cultivation ,mineral bearing rocks and aspects of biological control to maintain soil productivity and supply plant nutrients and to control insect , weeds and other pests. Organic farming which is a holistic production management system that promotes and enhance agro-ecosystem health, including biodiversity, biological cycles, and soil biological activity is hence important. Many studies have shown that organic farming methods can produce even higher yields than conventional methods. Organic food help so consumers avoid exposure to certain substances that have been linked to health issues like hindered brain development and antibiotic-resistant bacteria. A study done by friends of the Earth showed that switching to an organic diet decreased levels of cancer-causing glyphosate the main ingredient in a pesticide – by 70% in participants’ bodies in only one week. Organic farming is an agricultural system that uses fertilizers of organic such as compost manure, green nature, and bone meal and places emphasis on techniques such as crop rotation and companion planting. It originated early in the 20<sup>th</sup> century in reaction to rapidly changing farming practices. It improves the soil’s chemical properties such as supply and retention of nutrients, reduces nutrient loss into water bodies and environment and promotes favourable chemical reactions .It creates higher natural levels of resistance to pests and disease. Organic farming offers a holistic approach to agriculture, prioritizing soil health, biodiversity, and ecosystem balance. This sustainable methods rejects synthetic fertilizers and pesticides, instead relying on natural processes to cultivate crops. Organic farming promotes environmental stewardship, conserves water and energy, and supports rural development. Additionally, organic produce tends to be higher in nutrients and lower in contaminants, contributing to improved human health.

**INTRODUCTION**

Organic farming can be defined as an agricultural process that uses biological fertilisers and pest control acquired from animal or plant waste. The district Dang (Gujarat) is a first fully organic district in western in India. It is a holistic production management system that promotes and enhances agro-ecosystem health,

including biodiversity, biological cycle activity is hence important. The **British botanist Sir Albert Howard** is often referred to as the father of modern organic agriculture, because he was the first to apply modern scientific knowledge and methods to traditional agriculture..

### MAIN BODY

SIKKIM State is no. 1 in organic farming in the world and India. Sikkim is gets a UN Award. All of its farmland is certified organic. Organic farming aims for human welfare without harming the environment and follows the principles of health, ecology, fairness and care for all including soil. The advantage in many crop such as basmati rice, maize, cotton, chickpea, soybean, groundnut, fruits, herbs, many vegetables, etc.

#### • Characteristics of organic farming

1. Environment – friendly way of farming.
2. Protect water, air, and soil from chemical pollution.
3. Maintain ecological balance
4. Use natural ways to increase agricultural production
5. Best opportunity for farmer to become self –sufficient.
6. Minimum investments required
7. Maximum use of local material.
8. Long term good health effects on land.
9. Maintain soil fertility
10. Food produced from organic farming has good quality.

#### \* Types of organic farming



1. Integrated organic farming.
2. Pure organic farming

#### 1 .Integrated organic farming

“Integrated organic farming includes the integration of best management and nutrients management to achieve ecological requirements and demands”

#### 2. Pure organic farming

“Pure organic farming means avoiding all unnatural chemicals. In this process of farming, all the fertilisers and pesticides are obtained from natural sources such as bone meal or blood meal.”

***\*Benefits of Organic Farming***



1. Economical
2. Good return on investment
3. High demand
4. Nutritional
5. Environment friendly.
6. Multi cropping
7. Relay cropping
8. Inter crop
9. Mixed crop

**1. Economical**

In organic farming, no expensive fertilizers, pesticides, or high yield variety seed are required for the plantation of crops. Therefore, there is no extra expense. Organic produce commands higher prices in the market, resulting in revenue for farmers. As result higher quality crops, reducing post- harvest losses and increasing marketability. Encourage diversification, allowing farmers to explore multiple income streams, such as value – added products. Many governments offer incentives and subsidies for organic farming reducing the financial burden on farmers.



## **2. Good return on investment**

With the usage of cheaper and local inputs, a farmer can make a good return on investment. Organic farming eliminates synthetic fertilizers and pesticides, reducing input costs. It is like crop rotation and composting improve soil health, leading to higher yields.

## **3. High demand**

There is a huge demand for organic products in India and cross the globe, which generates more income through exports. Organic farming's focus on quality reduces post harvest losses, increasing the amount of produce available for market.

## **4. Nutritional**

As compared to chemical and fertiliser-utilised products, organic products are more nutritional, tasty, and good for health. Its produce tends to have higher levels of antioxidants and other beneficial compounds. Organic produces often has higher levels of essential vitamins and minerals. It promotes the use of beneficial microorganisms, supporting gut health. Organic produce is often described as having better flavour and texture due to the focus on soil health and biodiversity.

## **5. Environment – friendly**

The farming of organic products is free of chemicals and fertilisers, so it does not harm the environment. Soil conservation organic farming promotes soil health, reducing erosion and increasing fertility. Support biodiversity by using crop rotation, composting, and maintaining ecological balance. It promotes carbon sequestration, reducing greenhouse gas emissions. Sustainable Agriculture. Ensuring long - term environmental health.

## **6. Multi cropping**

In organic farming multi cropping is the practice of growing two or more crops in the same piece of land during one year. It helps to harvest as much as possible from the limited land resources provided other resources required for crop production is effectively utilized.



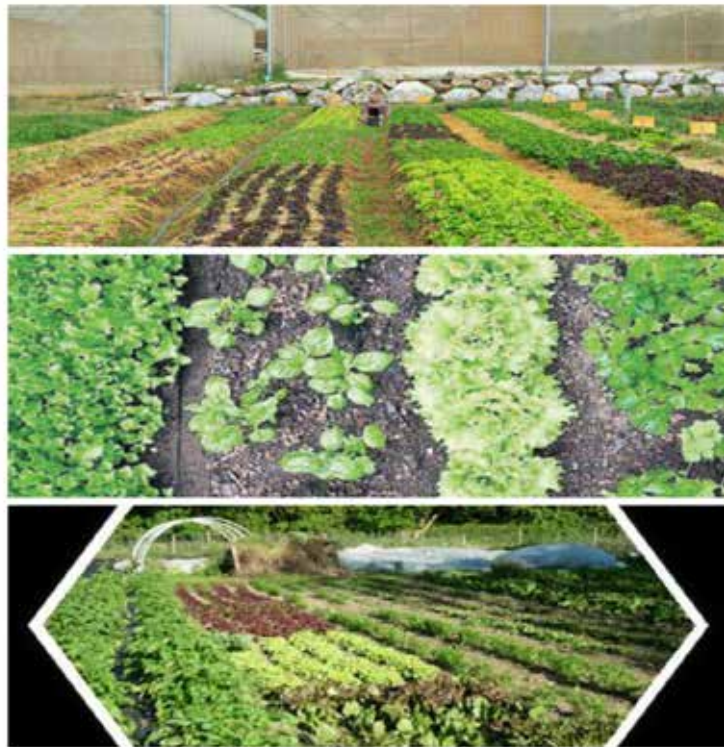

### **7. Relay cropping**

Relay cropping is a method of multiple cropping where one crop is seeded into standing second crop well before harvesting of crop. Relay cropping may solve a number of conflicts such as inefficient use of available resources, controversies in sowing time, fertilizer application, and soil degradation.



### **8. Inter cropping**

Inter-cropping is a kind of environmental sustainability agriculture practice in which two or more crops are cultivated concurrently on the same piece of land.



### 9. Mixed cropping

Mixed cropping is a cropping method in which two or even more crops are planted and cultivated simultaneously on the same land. On the other hand, intercropping is a kind of crop cultivation in which 2 distinct types of products are grown and farmed in a specific pattern within the same plot of land.



### Organic food

“Organic food is produced in compliance with organic farming standards that regulate the way agricultural products are grown and processed. Organic livestock raised for meat, eggs, and dairy products must be raised in living conditions accommodating their natural behaviours and fed organic feed and forage. They may not be given antibiotics, growth hormones, or any animal by – products”.

- **Benefits of organic food**

How your food is grown or raised can have a major impact on your mental and emotional health as well as the environment. Organic foods often have more beneficial nutrients, such as antioxidants than their conventionally- grown counterparts and people with allergies to foods, chemicals, or preservatives may find their symptoms lessen or go away when they eat only organic foods.



### 1. Organic produce contains fewer pesticides:

Chemical such as synthetic fungicides, herbicides, and insecticides are widely used in conventional agriculture and residues remain on the food we eat.

### 2. Organic foods are often fresher:

It doesn't contain preservatives that make it last longer. Organic produces is sometimes produces on smaller farms nearer to where it is sold.

### 3. Organic farming tends to be better for the environment:

Organic farming practices may reduce s pollution, conserve water, reduce soil erosion, increase soil fertility, and use less energy. Farming without synthetic pesticides is also better for nearby birds and animals as well as people who live close to farms. However, organic farming does often require more land to produce the same amount of food as conventional agriculture, which can increase carbon dioxide levels in the atmosphere.

### 4. Organically raised animals are not given antibiotics, growth hormones, or fed animal by-products:

Feeding livestock animal by-products increases the risk of mad cow disease and the use of antibiotic-resistant strains of bacteria. Organically- raised animals tends to be given more space to move around and access to the outdoors, which helps to keep them healthy.

### 5. Organic food is GMO –free:

Genetically Modified Organisms(GMO) or genetically engineered food are plants whose DNA has been altered in ways that cannot occur in nature or in traditional crossbreeding , most commonly in order to be resistant to pesticides or produce an insecticides.

## CONCLUSION

Organic farming is an agricultural method that adheres to the principles of sustainable development. It is agricultural production management method that does not utilize pesticides, chemical fertilizers, Industrial synthetic products, or genetically modified organisms. The organic food is that if the production of the organic farming become increase across the world then the economy of the country become automatically increase and it also healthy food which helps in maintain the health of the people .



**REFERENCE**

1. Organic farming (2023)Lexicon Wein -plus “ A form of production
2. H.Martin, “ Ontario Ministry of Agriculture ,food and rural affairs” ISSN 1198-712X.
3. Lotter,D.W.(2003)”Organic agriculture”
4. Meemken, Eva-Marie; Qaim Martin(2018) “Organic Agriculture, Food Security, and the Environment”ISSN1941-1340.

# **XORIJIY TAJRIBALAR ASOSIDA BO‘LAJAK PEDAGOGLARNING LIDERLIK KOMPETENSIYASINI RIVOJLANTIRISHDAGI YONDASHUVLAR**

*ПОДХОДЫ К РАЗВИТИЮ ЛИДЕРСКОЙ КОМПЕТЕНТНОСТИ  
БУДУЩИХ ПЕДАГОГИ НА ОСНОВЕ ЗАРУБЕЖНОГО ОПЫТА*

**APPROACHES TO DEVELOPING LEADERSHIP COMPETENCE OF  
FUTURE EDUCATORS BASED ON FOREIGN EXPERIENCES**

**Turaboyeva Madinaxon Raxmonjon qizi**

Andijon davlat pedagogika instituti

Boshlang'ich ta'lim metodikasi kafedrası

katta o'qituvchisi, PhD

ORCID: 0009-0007-4548-137X

e-mail: [madinaturaboyeva20@gmail.com](mailto:madinaturaboyeva20@gmail.com)

**Annotatsiya:** Maqolaning maqsadi ilmiy adabiyotlarni tahlil qilish va ilg'or ta'lim amaliyotlarini umumlashtirish asosida liderlik kompetensiyasining kontseptualizatsiyasini ta'minlash va ushbu kontseptsiyalarni talabalar va o'qituvchilarning idrok etishi bilan bog'liqligini aniqlashdan iborat. Liderlik kompetensiyasining tuzilishi, mazmuni va o'qituvchilar hamda talabalarning liderlikka bo'lgan munosabati, uni rivojlantirish yo'llari haqida empirik dalillar keltirildi.

Har qanday ta'lim tizimi turli xil islohotlarning maqsadi bo'lib, O'zbekiston ta'lim tizimi bundan mustasno emas. Shunga ko'ra, talaba-bo'lajak pedagog o'zini o'zi qadrlaydigan va individual tajriba tashuvchisi sifatida tan oladi. U pedagogik ta'sirni o'zining shaxsiy salohiyatini ochish, individual faoliyat va rivojlanish manbalari sifatida qabul qiladi. Bu mas'uliyat, tashabbuskorlik, xushmuomalalik, bilimdonlik, ijodkorlik, qat'iyatlilik va boshqalar kabi fazilatlarining shakllanishiga olib keladi.

Ushbu maqolada aynan bo'lajak mutaxassislarining liderlik salohiyatini rivojlantirishdagi ustuvor yo'nalishlari, shuningdek, xorijiy manbalarning qiyosiy tahlillariga asosan talabalarda liderlik kompetensiyasini rivojlantirishga qaratilgan tavsiyalar bayon etilgan.

**Kalit so'zlar:** lider, liderlik, kompetensiya, mas'uliyat, strategiya, tadbirkorlik, tafakkur, tashkilotchilik, ijodkorlik, qat'iyatlilik.

**Аннотация:** Цель статьи – на основе анализа научной литературы и обобщения передовых образовательных практик дать концептуализацию лидерской компетентности, а также определить взаимосвязь этих понятий с восприятием их студентами и преподавателями. Были представлены эмпирические данные о структуре, содержании и отношении преподавателей и студентов к лидерству, путях его развития.

Любая система образования является объектом различных реформ, и система образования

Ўзбекистана не является исключением. Соответственно, студент-будущий педагог осознает себя уважающим себя и индивидуальным носителем опыта. Педагогическое воздействие он воспринимает как источник личного потенциала, индивидуальной активности и развития. Это приводит к формированию таких качеств, как ответственность, инициативность, вежливость, знания, креативность, настойчивость и др.

В данной статье описаны приоритеты развития лидерского потенциала будущих специалистов, а также рекомендации, направленные на развитие лидерской компетентности у студентов на основе сравнительного анализа зарубежных источников.

**Ключевые слова:** лидер, лидерство, компетентность, ответственность, стратегия, предпринимательство, мышление, организованность, креативность, целеустремленность.

**Abstract:** The purpose of the article is to provide a conceptualization of leadership competence based on the analysis of scientific literature and the generalization of advanced educational practices, and to determine the relationship between these concepts and the perception of students and teachers. Empirical evidence was presented about the structure, content and attitude of teachers and students to leadership, ways of its development.

Any educational system is the target of various reforms, and the educational system of Uzbekistan is no exception. Accordingly, the student-future pedagogue recognizes himself as a self-respecting and individual carrier of experience. He perceives pedagogical influence as a source of personal potential, individual activity and development. This leads to the formation of such qualities as responsibility, initiative, politeness, knowledge, creativity, perseverance, etc.

In this article, the priorities for the development of the leadership potential of future specialists, as well as the recommendations aimed at the development of leadership competence in students based on the comparative analysis of foreign sources, are described.

**Key words:** leader, leadership, competence, responsibility, strategy, entrepreneurship, thinking, organization, creativity, determination.

## 1. KIRISH

Jahonda olib borilayotgan ko'plab izlanishlar shuni ko'rsatmoqdaki, zamonaviy bilimlar ilm-fanning rivojlanishida muhim ahamiyat kasb etmoqda. Buning natijasida ta'lim mazmuni muntazam ravishda ortib borishi bilan birgalikda, uning muhimlik darajasini belgilash va boshqa tomondan kreativ yondashgan holda ta'lim maqsadlariga samarali erishishni pedagogik faoliyat yo'nalishini belgilab beradi. Shundan kelib chiqqan holda ta'lim sohasida faoliyat yuritayotgan ta'lim ishtirokchilarining yuksak mahorati, kreativligi va liderlik qobiliyati dolzarb hisoblanmoqda.

Dunyodagi iqtisodiyoti rivojlangan davlatlarning rivojlanish strategiyasi tahlillari shuni ko'rsatadiki, erishilgan yutuqlarning boshlanishi, inkor etib bo'lmaydigan intellektual imkoniyatlar ta'lim tizimini yangi yondashuvlar asosida isloh qilish orqali amalga oshirilganini ko'rishimiz mumkin. Bunda albatta fan va tadqiqotlar bilan bir qatorda oliy pedagogik ta'limda pedagog va talabalarning liderlik salohiyatiga egaligi hal qiluvchi muhim rol ni bajaradi.

Mamlakatimizning uzluksiz ta'lim tizimida olib borilayotgan islohotlar, salohiyatli, malakali mutaxassislar tayyorlash, ta'lim mazmuni, sifati va samaradorligini oshirish jarayonida ta'lim-tarbiya yo'nalishi ishtirokchilari uchun barcha zaruriy va yetarli shart-sharoitlarni yaratib berilishi oliy o'quv

yurtlari rahbarlari va professor-o'qituvchilariga ham katta mas'uliyat yuklamoqda. Bunda, albatta, ta'lim-tarbiya jarayonini sifatli tashkil etish va boshqarish, bo'lajak mutaxassislarni kreativ usullar asosida o'qitish, ularga o'z sohasi doirasidagi eng so'ngi axborotlarni yetkazish hamda talabalarni tashkilotchilik, tadbirkorlik, liderlik ko'nikmalarini rivojlantirishga alohida ahamiyat qaratilmoqda.

Har bir mamlakat o'z jamiyatining barcha sohalarini qo'llab-quvvatlashga intilib, o'z kelajagini mustahkamlaydigan aniq ko'rsatmalarni afzal ko'radi. O'zining intellektual salohiyati, tajribasi va shaxsiy fazilatlarini bilan innovatsion g'oyalar tashabbuskori, samarali texnologiyalar yaratish, global muammolarga samarali va adekvat javob berishga qodir shaxsga alohida e'tibor qaratilmoqda.

Ta'lim standartiga muvofiq, liderlik kompetentsiyasini rivojlantirish ta'lim maqsadlaridan biridir. Shubhasiz, bunga erishishda katta rol o'qituvchilarga tegishli, chunki kelajak jamiyatining qiyofasi ularga bog'liq. Shu nuqtai nazardan, o'qituvchi talabalarda shakllantirilishi kerak bo'lgan liderlik kompetentsiyalarini egallashi kerak.

Ta'lim innovatsiyasi sifatida liderlik kompetentsiyasini rivojlantirish quyidagilarga imkon beradi:

- a) ijtimoiy va ta'lim maqsadlariga erishish;
- b) pedagog kadrlar tayyorlash samaradorligini oshirish va sifatini oshirish;
- c) amaliy va prognostik liderlik ko'nikmalarini rivojlantirish;
- d) shaxsiy va professional muvaffaqiyatga hissa qo'shish.

## 2. ADABIYOTLAR TAHLILI VA METODOLOGIYASI

Liderlik kompetentsiyasi keng qamrovli atama, uning turli talqinlari mavjud bo'lib, uni amaliyotda qo'llash uchun, avvalo, keng doirada tushuntirish talab qilinadi<sup>□</sup> (Burns J.M., 2012). "Liderlik kompetentsiyasi" tushunchasini muhokama qilish "liderlik" va "kompetentlik" atamalarini tahlil qilish bilan chegaralanadi, pedagogika sohasida bir-birini to'ldiruvchi tushunchalar bo'lgan kompetentsiya va kompetentlik o'rtasidagi o'xshashlik va farqlar yetarlicha.

Kompetentlik o'rganish natijasi, shaxs ega bo'lgan bir qator masalalar yoki bilim, ko'nikma va munosabatlar yig'indisi sifatida, kompetentsiya esa ma'lum bir faoliyat turini amalga oshirish qobiliyati sifatida talqin etiladi. U shaxsiy fazilatlarini egallashga olib keladigan tegishli vakolatlar. Liderlik kompetentsiyasining mazmuni rahbar faoliyatining tabiati bilan belgilanadi, shu bilan birga, ushbu kompetentsiyani o'z ichiga olgan vakolatlar to'plami ushbu faoliyatning tuzilishi bilan tartibga solinadi.

Liderlik tushunchasi, asosan, ta'lim sharoitida shaxs va shaxsning tabiati, turli xil ilmiy maktablar va nazariyalarda ularni shakllantirish mexanizmlari va shartlari to'g'risidagi turli qarashlar bilan izohlanadigan turli xil talqinlarni qabul qiladi.

Tadqiqotimiz davomida xorijiy tajribalarga asoslangan tarzda "lider" va "liderlik" tushunchalariga ta'rif hamda tahlillarni keltirib o'tamiz.

O.Kabeyn o'z xulosalarida, "liderlik har birimizga u yoki bu tarzda xosdir va u hayotning turli bosqichlarida o'ziga xos tarzda o'zini namoyon qilishi mumkin"ligini ta'kidlaydi<sup>□</sup> (Kabeyn O.F., 2013.). U liderlik butunlay boshqariladigan va o'rgatish hamda o'rganish mumkin bo'lgan jarayon ekanligiga urg'u beradi.

Mashhur diplomat J.Boll qudratli davlat formulasini quyidagicha taklif etadi: "Resurslari va aholisining kontinental miqyosi + ichki hamjihatligi va barqarorligining yuqori darajasi + kuchli liderlar"<sup>□</sup> (Qirg'izboyev M., 2013.).

Ronald Reygan "Eng buyuk liderlar katta ishlarni qilishlari shart emas. Ular boshqalarni shunga undashlari va katta maqsadlar sari yo'l ko'rsatishlari muhimdir"<sup>□</sup> degan fikrni ilgari suradi.

Psixologiya va sotsiologiyada liderlik umumiy maqsadlarga erishishni kutish, guruhdagi ijtimoiy ta'sirning ma'lum bir turi bilan bir xil tarzda aniqlanadi. Shunga ko'ra, lider bu ta'sirga ega bo'lgan shaxsdir<sup>1</sup> (Toraboeva M.R.).

Xususiyatlar yoki shaxsiy fazilatlar nazariyasi irsiy printsiptga asoslanadi, unga ko'ra rahbarlar moslashuvchanlik, vaziyatga ta'sir qilish, oldindan ko'rish, e'tiborni jalb qilish kabi tug'ma fazilatlariga ega bo'lishi kerak, bu ularga o'z-o'zini rivojlantirishga yordam beradi.<sup>2</sup> (Galton F., 2010). Xulq-atvor nazariyalari liderlik uslubiga qaratilgan bo'lib, u odamlarga ta'sir qilishning xarakterli uslublari to'plami sifatida tushuniladi<sup>3</sup> (Levin K., 2000). Vaziyat nazariyalari tarafdorlari liderlarni mavzu, joy, vaqt va sharoitlarning tasodifiyligi natijasi deb hisoblashadi, bu esa liderlik fazilatlarini uyg'otadigan va liderning faol pozitsiyasini e'tiborsiz qoldiradigan vaziyat ekanligini anglatadi<sup>4</sup> (Hersey P., 1984).

Vaziyat-shaxs nazariyasiga ko'ra, liderlik fenomeni quyidagi omillar bilan belgilanadi: rahbarning shaxsiy fazilatlarini, rahbarning motivlari, lider qiyofasi va uning izdoshlarining unga bo'ysunish motivlari, rol xususiyatlari.

Motivatsion nazariyaning ta'kidlashicha, lider o'z izdoshlari bilan o'zaro munosabatlari natijasi va uning faoliyati samaradorligi, izdoshlarining muammolarini hal qilishda qoniqish hissini his qilish motivatsiyasiga ta'sir qilish qobiliyati orqali ko'riladi<sup>5</sup> (Evans M.G., 1970). T. Mitchell va R. Xaus tomonidan ishlab chiqilgan "yo'l-maqсад" yondashuviga muvofiq, samarali rahbar o'z atrofida qilgan qo'yilgan maqsadlarga erishish uchun ilhomlantirishi, rag'batlantirishi va ishonitirishi kerak<sup>6</sup> (Drucker P.F., 2006; House R.J., Mitchell T.R., 1974, 1975).

Liderlik kontingenti modeli rahbarning ta'siri, uning shaxsiy fazilatlarini, vaziyat o'zgaruvchilari, xususan, rahbar va uning izdoshlari o'rtasidagi munosabatlarning integratsiyalashuviga asoslanadi. Shunga ko'ra, ikkita liderlik uslubi mavjud: vazifaga yo'naltirilgan instrumental uslub va o'zaro munosabatlarga asoslangan hissiy uslub<sup>7</sup> (Fiedler F.E., Chemers M.M., 1984).

Bir qancha rivojlangan mamlakatlar ilmiy kontekstida liderlik ko'pincha boshqaruv va qaror qabul qilish jarayoni bilan bog'liq<sup>8</sup> (Parygin B.D., 1971). Rahbar o'z izdoshlarini jamoaviy ishda va izdoshlar bilan uyg'un munosabatda o'z-o'zini anglash va o'zini rivojlantirishga e'tibor berishga undashi kerak. Rahbar o'zining shaxsiy fazilatlarini ham, guruh qadriyatlarini va me'yorlarini ham hisobga olishi kerak. Rahbarning eng muhim vazifalaridan biri bu jamoani samarali ishlashga va eng kam xarajat bilan umumiy maqsadlarga erishishga ilhomlantirishdir. Liderlik demokratik qadriyat sifatida jamoaning har bir a'zosini qarorlar qabul qilish jarayonida ishtirok etishga undaydi. Shunday qilib, izdoshlar bilan hamkorlik qilish va samarali munosabatlarni saqlab qolish aniq va erishish mumkin bo'lgan maqsadlarni belgilashga, jamoaviy

---

<sup>1</sup>Burns, J. M. (2012). Leadership. Moscow: Foreign literature. 270 pp.

<sup>2</sup>Kabeyn O. F. Kak vliyat, ubejdat i vdoxnovlyat : per. s angl. M. : Alpina Pablsher, 2013.

<sup>3</sup>Qirg'izboyev M. Siyosatshunoslik. – T.: Yangi avlod, 2013. – 524-b.

<sup>4</sup><https://trends.rbc.ru/trends/education/61963fc89a7947b9ca0e2deea>

<sup>5</sup> Toraboeva M.R. Development of leadership qualities of youth in an innovative society / "International Journal of Pedagogics". Issn – 2771-2281) Volume 03 Issue 01 Pages: 01-04. <https://doi.org/10.37547/ijp/Volume 03 Issue 01-01>

<sup>6</sup> Galton, F. (2010). Inquiries into human faculty and its development <https://archive.org/details/inquiriesintohum00galt>

<sup>7</sup> Levin, K. (2000). Field theory in social sciences. Saint Petersburg: Sensor. 368 pp.

<sup>8</sup> Hersey, P. (1984). The situational Leader. Centre for Leadership Studies. (1st ed.).

ruhni rivojlantirishga yordam beradi<sup>1</sup> (Ivansevich D.M., Lobanov A.A., 2006; Napris A.V., 2009).

Shunday qilib, intellektual, shaxsiy va kasbiy fazilatlar, ko'nikmalar yig'indisi bo'lgan liderlik jamoaviy ishda amalga oshiriladi va jamoa a'zolarining shaxsiy fazilatlarini, ularning o'zini o'zi anglashi va vaziyatga ta'sir qilish qobiliyati kabi situatsion omillar bilan belgilanadigan interaktiv va situatsion xususiyatga ega.

Ta'lim tizimini tubdan isloh qilish, rivojlantirish jarayonida ta'lim mazmunini qayta ko'rib chiqish va zamon talablari asosida yangilash muhim sanaladi. Ta'lim muhitini yangilash degani, albatta, o'tmishning ijobiy g'oyalardan, tajribalaridan voz kechish degani emas, balki o'tgan davr davomidagi ilmiy salohiyatga tayanish, milliy va umumbashariy, ma'naviy merosni amaliyotga tatbiq etish hamda xorijiy tajribalarning ijtimoiy-ma'daniy, foydali va samarali jihatlari o'zimizga mos holda ijtimoiy hayotga olib kirish lozim.

Rivojlangan davlatlarning ta'lim muassasalarida talaba-yoshlarning liderlik qobiliyatini shakllantirish davlat va jamiyat rivojiga hissa qo'shuvchi mutaxassislar yetishtirishning muhim shartlaridan biri sifatida e'tirof etilmoqda. Bugungi ijtimoiy va iqtisodiy o'zgarishlar sharoitida jamiyatda yuqori darajadagi kasbiy va shaxsiy madaniyatga ega, dunyoni o'zgartirish jarayonida amaliy ishtirok etishdan faol manfaatdor bo'lgan axloqiy, ma'naviy boy va ijodiy shaxslarga ehtiyoj ortib bormoqda. Oila va maktab shaxsning shaxsiyatiga asos soladi va kelajakda uning xatti-harakatining stereotiplarini shakllantiradi, lekin shaxsning yakuniy shakllanishi uning talabalik yillarida sodir bo'ladi<sup>2</sup> (To'raboyeva M.R., 2023).

Insoniyat dunyosi hamisha yangilikka intiladi, yangi g'oya va yangicha faoliyat nafaqat kundalik hayotimiz, avvalo, ta'lim-tarbiya tizimi uchun muhim sanaladi. Ta'limda, ilm-fan sohasida yangilik yaratish oson masala emas, bu ko'p mashaqqat, mehnat va tinimsiz izlanishni, atrofda insonlardan ko'ra kengroq fikr-mulohaza yuritishni, liderlikni talab etadi. Hozirda rivojlanayotgan dunyo, bugungi real hayotning har sohasi uchun lider va uning g'oyalari zarur desak, mubolag'a bo'lmas.

Bugungi kunda oliy ta'lim muassasasidagi ta'lim jarayonida bilim ko'rsatkichlari yuqori, o'rta, past darajadagi va liderlik sifatleri yetarli tarzda rivojlanmagan talabalar mavjud bo'lib qolmoqda.

### 3. MUHOKAMA VA NATIJALAR

Tadqiqotimizning metodologik asosi sifatida faoliyat nazariyasidan (Leontyev A.N., 2011) kelib chiqqan holda, liderlik fazilatlarini rivojlantirishga qaratilgan inson faoliyatining alohida turi sifatida ta'riflash mumkin. Pedagogik hodisa sifatida liderlik ta'lim maqsadlari, o'qitish texnikasi, o'qituvchi va talabalarning o'quv jarayonidagi roli nuqtai nazaridan ko'rib chiqilishi kerak. Talabalarning individual rivojlanishi kognitiv faoliyatda sodir bo'lganligi sababli, o'qituvchining liderlik roli ularning intellektual va hissiy salohiyatini ro'yobga chiqarishga yordam berish uchun ularning qiziqishlari, qadriyatleri va shaxsiy tajribasini qo'llab-quvvatlashdan iborat.

Pedagogik liderlik tabiatan motivatsion va prognostikdir, ya'ni jamoa a'zolari natijaga yo'naltirilgan, natija yakuniy ta'lim mahsuloti sifatida tushuniladi. Liderlikning yana bir xususiyati uning axborotni qidirish, qayta ishlash va saqlashga qaratilgan bilim, ko'nikma va malakalari doirasida namoyon bo'ladigan axborot va kognitiv xususiyatdir, keyinchalik ular keyingi pedagogik faoliyatda foydalanish uchun samarali bilimlarga aylanadi.

Pedagogik liderlikning innovatsion jihati kasbiy vazifalarning nostandart yechimlarini, yangi g'oyalarni

<sup>1</sup>Evans, M.G. (1970). Leadership and motivation: A core concept. *Academy of Management Journal*, (13). 91–102 pp.

<sup>2</sup> Drucker, P.F. (2006). *The effective executive*. Harper Collins Publishers. 202 pp. House, R. J., & Mitchell, T.R. (1975). Path-goal theory of leadership. In K. N. Wexley & G. A. Yukl (Eds.), *Organizational behavior and industrial psychology*. New York: Oxford University Press. 177 – 186 pp.

taklif etish va ularni o'quv amaliyotiga tatbiq etishni o'z ichiga oladi. Agar u tinglovchilarda tanqidiy fikrlash, ustuvorliklarni tanlash, strategik maqsadlarni belgilash kabi qobiliyatlarni rivojlantirishni nazarda tutadigan ijodiy xususiyatga ega bo'lmasa, liderlikka hech qachon erishilmaydi. Ta'limdagi liderlikning empatik-ishtirokchilik mohiyati ularni umumiy faoliyat fonida birlashtiruvchi o'qituvchi va talaba munosabatlari tizimini, bir-birining hissiy idrokini va o'zaro tajribani refleksli tarzda sharhlash qobiliyatini aks ettiradi.

Tadqiqotimizda ushbu muammoni yuzaga kelishiga sabab bo'luvchi bir qancha *ijtimoiy-madaniy omillarning* mavjudligi aniqlandi:

- talabalarning yashash tarzining bir xil emasligi (shahar-qishloq; ziyoli-oddiy oila kabi);
- talabalarning tanlagan yo'nalishlarining o'z qiziqishlari bilan uyg'un kelmasligi;
- talabalik davriga qadar bo'lgan vaqt davomida yetarlicha bilim, ko'nikmalarni egallamaganligi;
- fikr-mulohazalari, tafakkur yuritish qobiliyatlari, hayotiy qarashlaridagi tafovutlar (sodda, o'rta, yuqori);
- talabalarda liderlik salohiyatni rivojlantiruvchi manbaalarning yetarli darajada emasligi.

Shu bilan birga, talabalarda liderlik salohiyatini rivojlantirishda *talaba shaxsiga qaratilgan individual omillar* ham o'rganildi:

- talabaning psixologik xususiyatlari (yoshi, jinsi, xarakteri, temperamenti);
- turli vaziyatlarga nisbatan loqaydlik;
- o'z shaxsiy fikrining mavjud emasligi yoki noto'g'ri yoki barqaror emasligi;
- talabalik davrining boshlang'ich nuqtasidan harakatlarini to'g'ri, unumli tarzda yo'naltirmaganligi yoki o'z qobiliyatlarini to'liq anglamaganligi;
- o'z o'tmish tajribalarini tahlil etgan holatda bugungi kun va kelajak uchun aniq maqsadni belgilamaganligi.

Yuqorida keltirilgan xorijiy manbalarning qiyosiy tahlillariga asosan talabalarda liderlik salohiyatini rivojlantirishda yuzaga kelgan *ijtimoiy-madaniy, individual omillar* va muammolarning yechimiga qaratilgan *tavsiyalar* ishlab chiqildi:

- oliy ta'lim muhitida bugungi kunda foydalanilayotgan o'quv adabiyotlarini yangilash, yangi avlod darsliklarini ishlab chiqish, liderlikni o'stirishga yo'naltirilgan manbalar bazasini takomillashtirish va ta'lim amaliyotiga joriy etish;
- pedagogning talabalarda liderlik salohiyatini rivojlantirish jarayonidagi motivatorlik faoliyatini oshirish;
- ta'lim jarayonida pedagogning talabalarga topshiriqlarni berishdagi hilma-xilligi, ya'ni topshiriqlarni talabaning liderlik salohiyatini (ba'zan yashirin holatdagi liderlik sifatlarini) rivojlantirishga yo'naltirish;
- o'quv auditoriyasini talabaning liderligini rivojlantirishda imkoniyat beruvchi tarzda tashkil etish (xona jihozlari, innovation axborot texnologiyalari va boshqalar);
- guruhdagi liderlik sifatleri yetarli darajada rivojlanishga erishilmagan talabalar uchun maxsus o'quv loyiha topshiriqlarini ishlab chiqish;
- o'quv jarayonida berilgan topshiriqlarga talabalar o'z nuqtai-nazarlari orqali yondashishlariga, talabalarning yechim topishlariga qaratilgan muhit yaratish (pedagog va talabaning hamkorlikdagi faoliyati).

#### 4. XULOSA

Xulosa sifatida shuni ta'kidlash mumkinki, yangi jamiyat qurish uchun, avvalo, yoshlarni zamon talab etayotgan darajaga ko'tarish lozim. Bu maqsadga erishish yo'lida xorijiy tajribalarni o'rganish, ularni ijobiy jihatlarini tizimli tahlil etish va tahlillarga tayangan holda Oliy ta'lim sharoitida bo'lajak mutaxassislarining liderlik salohiyatini rivojlantirishdagi mavjud imkoniyatlarni o'rganish hamda takomillashtirish talab etiladi.

Liderlik kompetensiyasi doirasidagi o'rganishimiz natijalari bizni quyidagi xulosalarga olib keldi: liderlik qobiliyatini samarali o'qituvchi uchun ajralmas talab sifatida rivojlantirish zaruriyati kasbiy tayyorgarlikda ko'pincha e'tibordan chetda qolmoqda, chunki yetakchilik fazilatlarini ba'zan o'z faoliyatining namoyon bo'lishi sifatida qaraladi.

Doimiy o'zgarib turadigan ta'lim muhiti ijtimoiy kontekstdagi o'zgarishlarga darhol javob beradigan, zarur qarorlar qabul qiladigan, mas'uliyatni o'z zimmasiga oladigan, yangi g'oyalarni ilgari suradigan va talabalarda ushbu fazilatlarini rivojlantiradigan lider o'qituvchilarga muhtojdir.

Liderlik kompetensiyasi, agar u o'zining kognitiv, operatsion va shaxsiy jihatlarini qamrab olsa, o'qituvchilarni tayyorlash jarayonida samarali tarzda rivojlanishi mumkin. Ta'lim amaliyotida foydalanish uchun biz asosiy liderlik fazilatlarini targ'ib qiluvchi eng samarali usullar sifatida interfaol texnologiyalar, muammoli va kommunikativ vaziyatlar, munozaralar, amaliy tadqiqotlar, loyihalarni tavsiya qilishimiz mumkin.

Talabalarni darsdan tashqari mashg'ulotlarga, ya'ni ilmiy izlanishlarga, xalqaro hamkorlikka va mustaqil ta'limga jalb etish yetakchilik fazilatlarini ro'yobga chiqarish uchun keng maydon yaratadi.

#### FOYDALANILGAN ADABIYOTLAR

1. Burns, J. M. (2012). Leadership. Moscow: Foreign literature. 270 pp.
2. Drucker, P.F. (2006). The effective executive. Harper Collins Publishers. 202 pp. House, R. J., & Mitchell, T.R. (1975). Path-goal theory of leadership. In K. N. Wexley & G. A. Yukl (Eds.), Organizational behavior and industrial psychology. New York: Oxford University Press. 177 – 186 pp.
3. Evans, M.G. (1970). Leadership and motivation: A core concept. Academy of Management Journal, (13). 91–102 pp.
4. Ivancevich D.M., Lobanov A.A. (2006). Human resources of management: basics of personnel management. Moscow: Delo. 453 pp.
5. Galton, F. (2010). Inquiries into human faculty and its development <https://archive.org/details/inquiriesintohum00galt>
6. Hersey, P. (1984). The situational Leader. Centre for Leadership Studies. (1st ed.).
7. Fiedler, F.E., Chemers, M.M. (1984). Improving Leadership Effectiveness: The Leader Match Concept. New York: John Wiley and Sons. 2nd edition. 270 pp.
8. Parygin, B.D. (1971). Fundamentals of socio-psychological theory. Moscow: Mysl. 352 pp.
9. Kabeyn O. F. Xarizma. Kak vliyat, ubejdat i vdoxnovlyat : per. s angl. M. : Alpina Pablisher, 2013.



10. Levin, K. (2000). Field theory in social sciences. Saint Petersburg: Sensor. 368 pp
11. Toraboeva M.R. Development of leadership qualities of youth in an innovative society / “International Journal of Pedagogics”. Issn – 2771-2281) Volume 03 Issue 01 Pages: 01-04. <https://doi.org/10.37547/ijp/Volume03Issue01-01>
12. To‘raboyeva M.R. Talabalarning liderlik qobiliyati kasbiy kompetensiyasini rivojlantirishdagi muhim omil sifatida / “Muallim xem uzlikcis bilimlendiriy”. Nukus. 5/1. 2023. – B. 64-70. <https://krteach.uz/index.php/ru/2023-zhyl-zhurnal>
13. Qirg’izboyev M. Siyosatshunoslik. – T.: Yangi avlod, 2013. – 524-b.
14. <https://trends.rbc.ru/trends/education/61963fc89a7947b9ca0e2deea>

# ZAMONAVIY TA'LIMDA O'QITUVCHINING KASBIY KOMPETENTLIGINI RIVOJLANTIRISH OMILLARI

*ФАКТОРЫ РАЗВИТИЯ ПРОФЕССИОНАЛЬНОЙ КОМПЕТЕНТНОСТИ  
ПЕДАГОГА В СОВРЕМЕННОМ ОБРАЗОВАНИИ*

DEVELOPMENT FACTORS OF TEACHER'S PROFESSIONAL  
COMPETENCE IN MODERN EDUCATION

**Turaboyeva Madinaxon Raxmonjon qizi**

Andijon davlat pedagogika instituti

Boshlang'ich ta'lim metodikasi kafedrası

katta o'qituvchisi, PhD

ORCID: 0009-0007-4548-137X

e-mail: [madinaturaboyeva20@gmail.com](mailto:madinaturaboyeva20@gmail.com)

**Annotatsiya:** Maqolada yangi O'zbekiston sharoitida ta'lim sifati va samaradorligiga erishishning muhim jihatlari to'g'risida fikr yuritilgan. Zamonaviy ta'lim jarayonida talaba faoliyati va uning muvaffaqiyati eng muhim natija sifatida qaralib, ko'zlangan maqsadga erishish uchun o'quv jarayoni samarali tashkil etilishi lozim bo'lib, bu esa pedagogdan katta mahoratni, intellektual zakovatni qisqacha qilib umumlashtirganda pedagogik kompetentlikni talab etadi. Shu ma'noda, mazkur maqolada pedagogning kasbiy kompetentligi va uning mezonlari, kasbiy kompetentlikni rivojlantirish borasida taklif va tavsiyalar bayon etilgan.

**Kalit so'z va iboralar:** raqamli muhit, texnologiya, ijtimoiy hayot, ta'lim tizimi, kompetentlik, kasbiy kompetentlik.

**Аннотация:** В статье рассматриваются важные аспекты достижения качества и эффективности образования в условиях нового Узбекистана. В современном образовательном процессе активность обучающегося и его успехи рассматриваются как важнейший результат, и для достижения намеченной цели учебный процесс должен быть организован эффективно, что требует от педагога большого мастерства и интеллектуального интеллекта. короче говоря, педагогическая компетентность. В этом смысле в данной статье описывается профессиональная компетентность педагога и ее критерии, предложения и рекомендации по развитию профессиональной компетентности.

**Ключевые слова и фразы:** цифровая среда, технологии, социальная жизнь, система образования, компетентность, профессиональная компетентность.

**Abstract:** The article discusses the important aspects of achieving the quality and efficiency of education in the conditions of the new Uzbekistan. In the modern educational process, the activity of the student and his success are considered as the most important result, and in order to achieve the intended goal, the educational process must be organized effectively, which requires great skill and intellectual intelligence from the pedagogue, in short, pedagogical competence. In this sense, this article describes the professional

competence of the pedagogue and its criteria, suggestions and recommendations regarding the development of professional competence.

**Key words and phrases:** digital environment, technology, social life, educational system, competence, professional competence.

## 1. KIRISH

Raqamli muhit jarayonida texnologiya, iqtisodiyot va siyosatdagi yangi tendensiyalar shaxsning ijtimoiy hayotiga, ish joyiga va turmush tarziga, ayniqsa, atrof-muhit va resurs muammolariga ta'sir qilmoqda. Hozirgi globallashuv davrida jamiyat juda katta o'zgarishlarni boshdan kechirdi va bu o'zgarishlar bevosita ta'lim tizimiga ham ahamiyatli ta'sir ko'rsatmoqda.

O'zbekiston Respublikasi Prezidentining 2020-yil 29-dekabr kungi Oliy Majlisga navbatdagi Murojaatnomasida "Yoshlarni zamonaviy bilim va tajriba, milliy va umumbashariy qadriyatlar asosida mustaqil va mantiqiy fikrlaydigan, ezgu fazilatlar egasi bo'lgan insonlar etib voyaga etkazamiz"<sup>□</sup> deb aytgan so'zlari ta'lim jarayoni ishtirokchilarining jamiyat taraqqiyoti yo'lidagi rolini oshirish bilan bir qatorda ularning zimmasiga ulkan vazifalarni belgilab berdi.

Jamiyatimizning ijtimoiy-iqtisodiy hayotida ro'y berayotgan tub o'zgarishlar davlatimizning oldiga ta'lim tizimini rivojlantirish bilan bog'liq muhim masalalarni qo'ydi. Ushbu vazifalar echimi sifatida kompetent yondashuvga asoslangan ta'lim standartlarining amaliyotga tadbiiq etilishi zamon talab etayotgan intellektual salohiyatli kadrlarni tayyorlashga qaratilgan bo'lsa, bevosita bu jarayon pedagog faoliyatiga ham izchil bog'liq sanalanadi. Bozor munosabatlari sharoitida mehnat bozorida ustuvor o'rin egallagan kuchli raqobatga bardoshli bo'lish har bir mutaxassisdan kasbiy kompetentlikka ega bo'lish, uni izchil ravishda oshirib borishni taqozo etmoqda.

## 2. ADABIYOTLAR TAHLILI VA METODOLOGIYASI

Ma'lumki, "kompetentlik" tushunchasi ta'lim sohasiga psixologik izlanishlar natijasida kirib kelgan. Shu sababli kompetentlik "noan'anaviy vaziyatlar, kutilmagan hollarda mutaxassisning o'zini qanday tutishi, muloqotga kirishishi, raqiblar bilan o'zaro munosabatlarda yangi yo'l tutishi, noaniq vazifalarni bajarishda, ziddiyatlarga to'la ma'lumotlardan foydalanishda, izchil rivojlanib boruvchi va murakkab jarayonlarda harakatlanish rejasiga egalik"ni anglatadi.<sup>□</sup>

Ta'limda kompetentli yondashuv insonning shaxsiy, shuningdek, jamiyat va davlat manfaatlari uchun olib boradigan faoliyatning asosiy sohalaridagi muvaffaqiyatini ta'minlovchi bilimlar va amaliy faoliyatini majmuaviy ravishda o'zlashtirishiga yo'naltirilgan.<sup>□</sup>

Kasbiy kompetentlik – mutaxassis tomonidan kasbiy faoliyatni amalga oshirish uchun zarur bo'lgan bilim, ko'nikma va malakalarning egallanishi va ularni amalda yuqori darajada qo'llay olinishidir.

Kasbiy kompetentlik mutaxassis tomonidan alohida bilim, malakalarning egallanishi bilan bir qatorda, xar bir mustaqil yo'nalish bo'yicha integrativ bilimlar va xarakatlarning o'zlashtirilishini nazarda tutadi. Shuningdek, kompetensiya mutaxassislik bilimlarini doimo boyitib borishni, yangi axborotlarni o'rganishni, muhim ijtimoiy talablarni anglay olishni, yangi ma'lumotlarni izlab topish, ularni kayta ishlash va o'z faoliyatida qo'llay bilishni taqozo etadi.

Kasbiy kompetentlik murakkab jarayonlarda, noaniq vazifalarni bajarishda, bir-biriga zid ma'lumotlardan foydalanishda, kutilmagan vaziyatda o'z-o'zini boshqara olish va muammoga ijobiy echim topa olishda yaqqol namoyon bo'ladi:

Kasbiy kompetensiyaga ega bo'lin uchun mutaxassis: o'z bilimlarini izchil boyitib boradi; yangi axborotlarni o'zlashtiradi; davr talablarini chuqur anglaydi; yangi bilimlarni izlab topadi; ularni qayta

ishlaydi va o'z amaliy faoliyatida samarali qo'llaydi.<sup>1</sup>

Fikrimizcha, mutaxassisning kompetentligini uning shaxsiy salohiyati va kasbi madaniyati, mahoratining asosiy komponentlari sifatida birgalikda ishlatganda yanada mukammallikka ega bo'ladi. Bunday holda, kompetentlik kasbiy faoliyatning eng yuqori darajasi va shaxsiy rivojlanish modeli bo'ladi.

O'qituvchi o'z kasbiy faoliyatida muvaffaqiyat qozonish uchun shaxsiy professional fazilatlariga: bilimga qiziqish, o'zini bilish va o'zini rivojlantirish; san'at; o'ziga va boshqalarga qat'iylik; tashkilotchilik; kuzatish va hamdardlik; hamkorlika ishlashga moyillik; aniq ma'lumot bilan ishlashga moyillik; diqqatni jamlash qobiliyatiga; rivojlangan leksik qobiliyatga; mantiqiy qobiliyatga; yuqori hissiy barqarorlikka ega bo'lishi talab etiladi.

O'qituvchining kasbiy kompetentligi tushunchasi o'qituvchining shaxsiy imkoniyatlarini ifodalaydi, unga o'zi yoki ta'lim muassasasi ma'muriyati tomonidan ishlab chiqilgan pedagogik vazifalarni mustaqil va samarali hal qilishga imkon beradi. Buning uchun u pedagogik nazariyani bilishi, uni amalda qo'llashga qodir va tayyor bo'lishi kerak. Shunday qilib, o'qituvchining pedagogik kompetentligi uning kasbiy faoliyatini amalga oshirishga nazariy va amaliy tayyorligining birligi deb tushunish mumkin.

Psixologik, pedagogik va maxsus (mavzu bo'yicha) bilim zarur, lekin bular hech qachon kasbiy kompetentlik uchun etarli emas. Ularning ko'pchiligi, xususan, nazariy, amaliy va uslubiy bilimlar intellektual va amaliy ko'nikma va malakalarning old shartidir. O'qituvchining kasbiy kompetentligining tuzilishi uning pedagogik mahorati orqali ochiladi, ular o'qituvchining eng xilma-xil harakatlarining kombinatsiyasi bo'lib, ular asosan pedagogik faoliyatning funksiyalari bilan bog'liq bo'lib, ko'p jihatdan o'qituvchining individual psixologik xususiyatlarini ochib beradi.

O'qituvchining kompetentligi haqida A.I.Scherbakov va A.V.Mudrikning fikricha,<sup>2</sup> didaktik ma'noda ularning barchasi uchta asosiy qismga bo'linadi:

1) yangi pedagogik vaziyat sharoitida o'qituvchiga ma'lum bo'lgan bilimlarni, echimlari, o'qitish va tarbiyalash usullarini o'tkazish;

2) har bir pedagogik vaziyat uchun yangi echim topish;

3) pedagogik bilim va g'oyalarning yangi elementlarini yaratish va aniq pedagogik vaziyatni hal qilishning yangi misollarini tuzish.

Qoida tariqasida aytish joizki, o'qituvchi ta'lim muassasasida faoliyat olib boradi. U ko'p vaqtini talabalar bilan intensiv muloqot rejimida, ularning diqqat markazida turishga yoki harakatlanishga sarflaydi. Ana shu sharoitda o'qituvchining asosiy quroli: uning kompetentligidir.

### **3. MUHOKAMA VA NATIJALAR**

Pedagog ta'lim jarayonida, o'z ishining sifati, ya'ni talabalarning yuksak darajada ta'lim-tarbiya egallashlari uchun yuqori ma'naviy javobgarlikni ham o'z vazifasi sifatida anglashi kerak.<sup>3</sup>

O'qituvchi kompetentligini rivojlantirish ta'lim samaradorligiga erishishning muhim tarkibiy qismlardan biri. Pedagog-olimlarning ta'kidlashicha, eng muhimi, o'qituvchilarning professional o'qituvchi sifatida faoliyat yuritishidir.

<sup>1</sup> O'zbekiston Respublikasi Prezidenti Shavkat Mirziyoyevning 2020-yil 29-dekabrda Oliy Majlisga Murojaatnomasi / <https://president.uz/uz/lists/view/4057>.

<sup>2</sup> Muslimov N., Usmonboyeva M. va bosh. Pedagogik kompetentlik va kreativlik asoslari / O'quv-metodik qo'llanma. – T.: 2015. – 120 b.

<sup>3</sup> Artikova M., Turaboyeva M. Talabalarda kreativ kompetensiyalarni rivojlantirishning pedagogik shart-sharoitlari. "Xalq ta'limi" ilmiy-metodik jurnali. 2021. № 4. – B. 84-87.

Pedagogik kompetentlikning muhim mezonlaridan biri bu o'qituvchining oldiga maqsad qo'yishi va maqsadga erisha olishidir. Maqsadlar mazmunli pedagogik faoliyatni amalga oshirish uchun zarur, ular uning barcha tarkibiy qismlarini, bosqichlarini uyg'un bir butunlikka bog'laydi. O'qituvchi o'z kasbiy faoliyati ustidan doimiy maqsadli nazoratga muhtoj, bu o'quv jarayonining pedagogik samaradorligini ta'minlaydi.<sup>1</sup>

XXI asrga kelib insoniyat hammaga birdek axborot olish imkoniyatini beruvchi ochiq axborot jamiyatini shakllantirish tomon jadal bormoqda. Endilikda insoniyat elektron resurslardan shunchaki axborot manbai sifatida emas, balki interfaol muhitda ulardan aql bilan foydalanishni maqsad qilib belgilamoqda. Tes sur'atda yangilanib borayotgan axborot-kommunikatsiya texnologiyalari imkoniyatlaridan muloqot darajasida foydalanish, ma'lumotlarni qayta ishlashni talab qiladi. Bunday "aqlli", inson bilan muloqot qiluvchi va o'rgatuvchi elektron resurslarni yaratish o'ta dolzarb va mashaqqatli ish bo'lib, uni yaratishga butun dunyoning eng malakali mutaxassislari imkoniyatlarini birlashtirishni taqozo qiladi. Bu yo'nalishda qo'yilgan salmoqli qadamlardan biri ta'lim sohasida dunyo bo'yicha amalga oshirilishi boshlangan "SMART education" loyihasini keltirish mumkin. SMART education (aqlli ta'lim) ochiq axborot resurslari yordamida interaktiv virtual muhitda amalga oshiriladigan moslashuvchan va induviduallashtirilgan zamonaviy ta'lim texnologiyasidir. Uning eng asosiy xususiyati uning butun dunyo miqyosida amalga oshirilishi va hammaga birdek axborot olish va keng ta'lim olish imkoniyatlarining yaratilishidir. SMART ta'lim muhiti, o'z navbatida, uning qatnashchilaridan butun ta'lim jarayonini, foydalanilayotgan metod va texnologiyalarni yangilash va bir tizimga keltirishni taqozo etadi.<sup>2</sup>

Ushbu xorijiy tajribalarni hisobga olgan holda, bugungi kun ta'lim jarayonini SMART ta'lim texnologiyalari asosida tashkil etish hamda o'quvchilarda intellektual salohiyatni rivojlantirishda muhim omil sifatida qabul etish joizdir.

YUNESKO tashkiloti tomonidan e'lon qilingan XXI asrda "Life Long Learning" – "Butun hayot davomida o'rganish", "Barcha uchun ta'lim" loyihalarini amalga oshirish uchun SMART – ta'lim texnologiyasi orqali shart-sharoitlar yaratiladi. SMART – ta'lim "har doim, har joyda va istalgan vaqtda" ta'lim olish imkoniyatlarini oshiradi. Ta'lim jarayonida SMART texnologiyalar turli xil texnik vositalar: smartfon, planshetlar va boshqa shu kabi qurilmalar yordamida o'quvchilarga bilimlarni yetkazish hamda intellektual virtual o'quv muhitini shakllantirish vositasi sifatida qaraladi.<sup>3</sup>

SMART jamiyatning modeli – zamonaviy axborot va tashkiliy tizimlar yordamida intellektual, yuqori texnologiyali, inson uchun qulay muhitini yaratishni nazarda tutadi. Borgan sari inson yangi bilimlarni egallab boradi va u bu bilimlarni axborot texnologiyalarisiz qo'llay olmay qoladi. Ta'limning asosiy maqsadlaridan biri SMART texnologiyalar asosida zamonaviy ta'lim tizimini shakllantirish orqali sifatli ta'limga erishishdir.

SMART ta'lim SMART texnologiyalaridan foydalanish orqali ta'lim jarayonini amalga oshirishni nazarda tutadi. Kelgusida SMART ta'lim – ta'lim ehtiyojlari va qiziqishlarini qondirish uchun global axborot jamiyatidan foydalanish imkoniyatini yaratishi belgilanmoqda. SMART ta'lim o'quv-tarbiya jarayonlarini, shuningdek, ushbu jarayonlarda qo'llaniladigan usullarni va texnologiyalarni keng qamrovli modernizatsiya qilishni o'z ichiga oladi. Ta'lim sohasidagi "aqlli ta'lim" yondashuvi Smart-doska, Smart-ekran va har qanday joydan internetga kirish kabi texnologiyalarning paydo bo'lishiga olib keladi. Ushbu

---

<sup>1</sup> Turaboyeva M. Potential opportunities for the development of personal-creative competences in students. EPRA International Journal of Multidisciplinary Research (IJMR) - Peer Reviewed Journal. 2020. – P. 462-464.

<sup>2</sup> Щербаков А.И., Мудрик А. В. Психология учителя // Возрастная педагогическая психология / Под ред. А.В. Петровского. Гл. IX. М., 1991.

<sup>3</sup><https://www.rabota.tomsk.ru/professiograms/detail/7388565b-77f1-43fd-a45a-66cc6a928ac1#:~:text=%D0%9F%D1%80%D0%BE%D1%84%>

texnologiyalarning har biri o'rganilayotgan ob'ektni (mavzuni) rivojlantirish, yetkazib berish va yangilash jarayonini yaratish uchun yangi usullarni tatbiq etishni taqozo etadi. O'quv jarayoni nafaqat darsda, darsdan tashqari jarayonlarda (uyda, muzeylar, kafelar, jamoat joylari kabi istalgan joyda) ham amalga oshirilishi mumkin.

Shuningdek, SMART texnologiyasi dars maqsadini to'g'ri belgilashda muhim ahamiyat kasb etadi. Dars metodikasi va samaradorligi qo'yilgan maqsadga bog'liq bo'ladi. Dars maqsadi barcha o'quvchilarning umumiy va mantiqiy nutq xususiyatlari rivojlanishi asosida belgilanadi.<sup>1</sup>

Dars jarayonida SMART ta'lim texnologiyasidan foydalanganda o'qituvchi va o'quvchilar quyidagi faoliyatlarni amalga oshirishi nazarda tutiladi (1-jadvalga qarang.):

### 1-jadval.

#### SMART ta'lim texnologiyasidan foydalanganda o'qituvchi va o'quvchi faoliyati

O'qituvchining faoliyatidagi harakatlari	O'quvchining dars jarayonidagi harakatlari
<ul style="list-style-type: none"> <li>- O'quvchilarga mavzuga oid bo'lgan muammoni taklif etish;</li> <li>- O'quvchilarning faol va mustaqil fikrlashlariga imkon yaratish;</li> <li>- O'quvchilar intellektual salohiyatini oshirishida qobiliyati, iqtidoriga qarab ijodiy muhit yaratish;</li> <li>- O'quvchilarning darsdagi ishtirokiga qarab baholash va rag'batlantirish;</li> <li>- O'quvchilarga bir vaqtning o'zida nazariy va amaliy bilim berish.</li> </ul>	<ul style="list-style-type: none"> <li>- Dars jarayonida amaliy faoliyati orqali o'zlashtirgan bilim va ko'nikmasini namoyish etish, fikr bildirish;</li> <li>- Muammoning mohiyatini anglab olish;</li> <li>- Kreativ fikrlash orqali muammolarga yechim topish;</li> <li>- O'quvchilarning intellektual ongi va xatti-harakatlari bir vaqtning o'zida teng funksiyani bajaradi.</li> </ul>

O'qituvchilar o'z kasbiy kompetentligini rivojlantirish jarayonida o'zlari uchun professional maqsadlar qo'yishlari kerak. Kasbiy rivojlanish va maqsadlarni belgilash yonma-yon tashkil etilishi lozim. Haqiqiy va erishish mumkin bo'lgan martaba o'qitish maqsadlarini belgilash pedagog xohlagan natijaga erishishga yordam beradi. Maqsadlar vaqt jadvalini belgilash orqali o'lchanishi kerak. Ana shunda biz o'qituvchi sifatida qanchalik uzoqqa borishimiz mumkinligini ko'ra olamiz.

O'qituvchilar uchun kasbiy maqsadlar ro'yxati shunday tuzilishi kerakki, maqsadlar qo'yilgandan so'ng, o'qituvchi muvaffaqiyat tuyg'usiga ega bo'lishi uchun unga intilishi kerak. Buning uchun pedagog SMART maqsadlardan ham foydalanishi mumkin.

SMART ta'lim konsepsiyasi – mavjud manbalarga tez moslashuvchanlik, multimedaning maksimal xilma-xilligi, ta'lim oluvchining saviyasi va talabi darajasiga tezkorlikda moslashuvchanlikdan iborat.

<sup>1</sup> <https://info.wikireading.ru/54783>

SMART maqsadlari – muvaffaqiyat maqsadlari.<sup>1</sup>

Keling, SMART maqsadlarni tahlil etaylik.

Avvalo, o‘zingiz va o‘quvchilaringiz uchun SMART maqsadlarni yozing.

“S (Specific - maxsus)” o‘ziga xosdir. Maqsadingiz yoki maqsadni iloji boricha aniqroq qiling. Siz aniq, qisqacha so‘zlar bilan erishmoqchi bo‘lgan narsalarni ayting.

“M (measurable - o‘lchanadigan)” o‘lchovni anglatadi. Maqsadingizga o‘lchov birligini qo‘shish. Subektiv emas, ob‘ektiv bo‘ling. Maqsad qachon amalga oshiriladi? Bunga qanday erishganingizni qanday bilasiz?

“A (attainable - erishish mumkin)” erishish mumkinligini anglatadi. Haqiqiy bo‘ling. Maqsadingiz siz uchun mavjud resurslar nuqtai nazaridan amalga oshirilishi mumkinligiga ishonch hosil qiling.

“R (relevant - muvofiq)” haqiqiylikini anglatadi. U erga borish uchun kerakli faoliyatdan ko‘ra, siz istagan natijalarga e‘tibor qarating. Siz shaxsan o‘shini istaysiz, shuning uchun maqsadingizga erishishingiz mumkin, lekin oqil bo‘lasiz yoki siz umidsizlikka tushib qolasiz.

“T (time frame - vaqt muddati)” vaqti-vaqti bilan bog‘liq. Bir yil ichida o‘zingizni muddati bering. Hafta, oy yoki yil kabi bir vaqt oralig‘ini qo‘shing va iloji bo‘lsa, muayyan sana qo‘shing.

Siz ba‘zida Smartni ikkita “A” lari bilan ko‘rishingiz mumkin - SMAART kabi. Bunday holda, birinchi A erishish mumkin, ikkinchisi harakatga yo‘naltirilgan. Bu sizni aslida ularni amalga oshirishga ruhlantiradigan tarzda yozishga undashning yana bir usuli.

O‘qituvchi karerasini oldinga siljitishning siri bu fikr yuritish, rejalashtirish, tayyorgarlik ko‘rish va harakat qilishdir. O‘tib borayotgan har bir kun uchun maqsadlar qo‘yish vaqt jadvalini va diqqatni jamlashni talab etadi.

Masalan, pedagog o‘z oldiga quyidagicha maqsadlar qo‘yishi mumkin:

- har chorakda (3 oy) kasbiy rivojlanish bo‘yicha nutq yoki seminar qatnashishni;
- bir soatlik vebinarda ishtirok etish va ko‘proq bilmoqchi bo‘lgan yoki notanish mavzu yuzasidan yangi ma‘lumotlarga ega bo‘lishni;
- ma‘lumotni o‘zlashtiring va yangi bilimlaringizdan unumli foydalanishni.

Pedagog sifatida siz o‘zingizga quyidagi savollarni berishingiz juda muhim:

- men o‘quv jarayonida nima qilishni xohlayman?
- mening talabalarim eng yaxshi ta‘lim muhitiga ega bo‘lishi uchun qanday professional maqsadlarni qo‘yishim kerak?
- qanday qilib talabalarim bilan yaxshiroq munosabatda bo‘laman? Va hokazo.

Ta‘limni rivojlantirishni amalga oshirish o‘qituvchilar uchun ham, talabalar uchun ham afzalliklarga ega, lekin eng muhimi, bu o‘qituvchilarning faqat bugundi kun uchun emas kelajak davomida professional darajadagi kasbiy kompetensiyaga ega bo‘lishiga yordam beruvchi ideal usuldir.

---

<sup>1</sup> To‘raboyeva M.R. Technology of development of students’ personal and creative competence on the example of pedagogical sciences // “European Journal of Research and Reflection in Educational Sciences” Great Britain. 12/2020. Part 2. 16-18.

#### 4. XULOSA

SMART-ta'limning keng tarqalishi, birinchi navbatda, internet texnologiyalarini takomillashtirish, ikkinchidan, Wi-Fi, 3G, 4G kabi simsiz texnologiyalarning rivojlanishi va uchinchidan, internetda onlayn ta'lim resurslarining keng tarqalganligi bilan bog'liq.

O'qituvchilarning kompetentligini rivojlantirish tajriba orttirish, o'zini rivojlantirish va o'z-o'zini tizimli ravishda baholashi natijasidir. Kasbiy rivojlanish rasmiy va norasmiy tajribani o'z ichiga oladi. Samarali kasbiy rivojlanish o'qituvchilarning ta'lim va ta'lim muassasasidan tashqaridagi faoliyatiga bog'liq. Kasbiy rivojlanish, shuningdek, o'qituvchilarning e'tiqodlari va xatti-harakatlari bilan o'qituvchilarning dars jarayonidagi sifati va amaliyoti o'rtasidagi munosabatlarga va shu bilan birga talabalarning o'rganishi va ishlashiga chuqur ta'sir qiladi. Kasbiy rivojlanish darajasi qanchalik yuqori bo'lsa, talabaning ishlashi shunchalik yaxshi bo'ladi. Buning natijasida davr talab etgan yuksak bilim va qobiliyatga ega mutaxassis kadrlar soni kengayadi.

#### FOYDALANILGAN ADABIYOTLAR

1. O'zbekiston Respublikasi Prezidenti Shavkat Mirziyoyevning 2020-yil 29-dekabrda Oliy Majlisga Murojaatnomasi / <https://president.uz/uz/lists/view/4057>.
2. Artikova M., Turaboyeva M. Talabalarda kreativ kompetensiyalarni rivojlantirishning pedagogik shart-sharoitlari. "Xalq ta'limi" ilmiy-metodik jurnali. 2021. № 4. – B. 84-87.
3. Masaliyeva Sh, Qodirova F. "Inklyuziv ta'lim sharoitida "SMART" texnologiyasining imkoniyatlari" // "Science and Education" Scientific Journal December 2020 / Volume 1 Special Issue 4. – B. 200.
4. Muslimov N., Usmonboyeva M. va bosh. Pedagogik kompetentlik va kreativlik asoslari / O'quv-metodik qo'llanma. – T.: 2015. – 120 b.
5. Щербаков А.И., Мудрик А. В. Психология учителя // Возрастная педагогическая психология / Под ред. А.В. Петровского. Гл. IX. М., 1991.
6. To'raboyeva M.R. Technology of development of students' personal and creative competence on the example of pedagogical sciences // "European Journal of Research and Reflection in Educational Sciences" Great Britain. 12/2020. Part 2. 16-18.
7. Turaboyeva M.R. Bo'lajak boshlang'ich sinf o'quvchilarining shaxsiy-kreativ kompetensiyasini rivojlantirish metodikasi: p.f. bo'yicha falsafa doktopi (PhD) diss. avtoref. – Farg'ona: 2022. – B. 11.
8. Turaboyeva M. Potential opportunities for the development of personal-creative competences in students. EPRA International Journal of Multidisciplinary Research (IJMR) - Peer Reviewed Journal. 2020. – P. 462-464.
9. Torrance E.R. The nature of creativity as manifest in the testing // R.Sternberg, T.Tardif (eds). The nature of creativity. Sambridge: Sambr. Rress. – 1988. – R. 43-75.
10. Ismoilova Z. Talabalarning kasbiy-pedagogik malakalarini shakllantirish: ped. fanl. nom. ...diss. – T.: 2000, – 130 b.
11. Hallam, S., Cross, I., & Thaut, M. (2016). The Oxford handbook of music psychology. Oxford: Oxford University Press.



12. Hancock, C. B. (2016). Is the Grass Greener? Current and Former Music Teachers' Perceptions a Year After Moving to a Different School or Leaving the Classroom. *Journal of Research in Music Education*, 63(4), 421-438.

13. Xalikov A.A. Oliy ta'lim muassasasida bo'lajak tinglovchilarning pedagogik mahoratini rivojlantirish. ped. fanl. bo'yicha falsafa doktori (Rhd). dis. avtoref. – T.: 2018. – B. 22.

14. Шумовская А.Г. Формирование креативной компетентности будущего педагога в научном сотворчестве: автореф. дисс. канд. пед. наук: – Чита: 2013. – С. 23.

15. Shadrin, N. S. (2009). *Personality Psychology: a textbook for students of psychology majors*. Pavlodar: Kereku.

16. <https://www.rabota.tomsk.ru/professiograms/detail/7388565b-77f1-43fd-a45a-66cc6a928ac1#:~:text=%D0%9F%D1%80%D0%BE%D1%84%>

17. <https://info.wikireading.ru/54783>

18. <https://fayllar.org/geometriya-fanini-axborot-texnologiyalaridan-foydalanib-oqitis.html>

# YAPAY ZEKÂNIN SAĞLIK HUKUKUNDA KULLANILMASI

## USE OF ARTIFICIAL INTELLIGENCE IN HEALTH LAW

Ar. Gör. Hasan Ali GÜÇLÜ

[hasanaliguclu93@gmail.com](mailto:hasanaliguclu93@gmail.com)

### Özet

Son yıllarda sağlık hizmetleri küresel çapta ülke ekonomilerinin önemli bir parçası haline gelmiştir. Teknoloji ve bilişim sektöründeki artan ivme birçok sektörü harekete geçirdiği gibi sağlık sektörünü de harekete geçirmiştir. Özellikle sağlık sektöründe klinik araştırmalar noktasında dijitalleşme ön planda yer almaktadır. Bu noktada en büyük teknolojik gelişmelerden biri olan yapay zekâ teknolojisi sağlık sektörüne de hızlı bir şekilde adapte olmaktadır. Yapay zekâ teknolojisi, koruyucu ve tedavi edici sağlık hizmetleri olmak üzere birçok süreci hızlandırmak için kullanılmaktadır. Bu teknolojinin kullanılmasındaki amaç hem maliyetleri en aza indirmek hem de insan hatasını en aza indirmektir. Yapay zekâ, insana ait düşünme yeteneğinin makinelere kazandırılması ile ortaya çıkan karmaşık iş ve işlemleri bilgisayarlar yardımıyla çözmek için kullanılan sistemlerdir.

Tıpta yapay zekâ, modern çağda yapay zekânın ortaya çıkışıyla örtüşmektedir. Yapay zekâ sağlık alanında, hekimlerin bilgisayar destekli programlar kullanarak tanılarını hızlandırmaya yönelik ilk girişimler yaptığı 1950'lerden beri uygulanmaktadır.

Yapay zekâ, sağlık profesyonellerinin tanı ve tedavi süreci belirlemelerine yardımcı olmakta, hastaya özgü tedavi süreci belirleyebilmektedir. Sağlık hukuku açısından da yapay zekânın çok dikkatli ele alınması gerekmektedir. Sağlık hukuku alanında bir cerrahi müdahalede bulunan yapay zekânın yaptığı hatalardan sorumlu olup olmadığını tespit etmek önem arz edecektir. Yapay zekânın kişilik olup olmadığını da bu noktada belirlenmesi gerekmektedir. Yapay zekânın sağlık hukukuna olan etkisi bu tebliğde ele alacağımız asıl meselelerdir. Bu noktada karşılaştırmalı hukuktan da faydalanılacaktır.

**Anahtar Kelimeler:** Yapay Zekâ, Sağlık Hukuku, Teknoloji, Modern Çağ, Sorumluluk

### Abstract

In recent years, healthcare services have become an important part of the national economies globally. The increasing momentum in the technology and information sectors has driven many industries, including healthcare. Digitalization, especially in clinical research within the healthcare sector, has become a prominent trend. One of the biggest technological developments in this area, artificial intelligence (AI), is quickly adapting to the healthcare sector. AI technology is being used to speed up many processes in both preventive and therapeutic healthcare services. The goal of using this technology is to reduce costs and minimize human errors. Artificial intelligence refers to systems that use computers to solve complex tasks and operations by giving machines human-like thinking abilities.

In medicine, AI coincides with the emergence of artificial intelligence in the modern era.

Since the 1950s, AI has been applied in the healthcare field, with early attempts by doctors to use computer-assisted programs to expedite diagnoses. AI helps healthcare professionals in the diagnosis and treatment process, and it can create patient-specific treatment plans. From a health law perspective, AI needs to be examined with great care. It is important to determine whether AI, when involved in a surgical procedure, is liable for any mistakes it makes. The question of whether AI can be considered a “person” also needs to be addressed. The impact of AI on health law is one of the main issues we will discuss in this presentation. We will also make use of comparative law in this context.

**Keywords:** Artificial Intelligence, Health Law, Technology, Modern Era, Liability

## Giriş

Günümüzde yaşadığımız dijitalleşme ve teknolojik gelişmeler, yapay zekâ kavramının ortaya çıkmasına sebebiyet vermiştir. Yapay zekâ, teknolojinin kullanım alanını artırmış ve insansı robotlar denen yeni bir olgu ortaya çıkmıştır. Bu alanda yapılan çalışmaların her gün artarak devam ettiği de bilinen bir gerçektir. Sektörlerin neredeyse hepsi yapay zekâyı kullanmaya başlamıştır. Bu alanda öncü olan sektörlerin başında ise sağlık sektörü gelmektedir ( Par, 2024).

Yapay zekânın sağlık alanında kullanımı, son zamanlarda üzerinde durulan hususlardan birisidir. Yapay zekâ kullanımı ile hizmet kalitesinin artması mümkün olabilecektir. Yapay zekâ kullanımı hizmet kalitesini artıracığı açıktır ancak bazı olumsuz durumlarından ortaya çıkmasına sebebiyet verebilir. Bu sorunlar yasal ve etik değerlere dayanan sorunlar olarak karşımıza çıkmaktadır. Yapay zekânın sağlık alanında kullanımının yaygınlaşacağı göz önüne alınarak yeni yasal düzenlemelerin getirilmesi gerekmektedir( Par, 2024).

Yapay zekânın sağlık hizmetlerinde kalitenin artmasında kilit rol oynayacağını söylemenin mümkün olduğunu belirtmiştik. Profesyonel destek olmak, hastanın memnuniyetini artırmak gibi olumlu etkileri söz konusudur. Olumlu etkilerinin varlığına rağmen bazı olumsuz sonuçlara da sebebiyet verebilir. Bu durumda yapay zekânın hukuki ve cezai sorumluluğundan bahsetmek mümkün olacaktır( Akbulut, 2023).

Çalışma kapsamında yapay zekânın sağlık alanında kullanımı konusu ve hukuki sorumluluğu ele alınacaktır. Yapay zekânın cezai sorumluluğu konumuz kapsamı dışındadır. Yapay zekâ kullanımı bazı etik problemlere de sebebiyet verebilir( Eşkin Bacaksız 2020).

Yapay zekânın sorumluluğundan bahsetmemiz için öncelikle kişiliğinin olup olmadığını tespit etmemiz gerekmektedir( Akalın, 2021).

### 1. Genel Olarak Yapay Zekâ

Teknolojideki gelişmeler hukuk alanını çok yakından ilgilendirmektedir. Yapay zekâ da teknolojik gelişmelerin bir ürünü olarak karşımıza çıkmaktadır. Küreselleşme süreci, teknolojik gelişmelerin önünü açmış ve yapay zekâ adını verdiğimiz olgu ortaya çıkmıştır.

İnsanlar, teknolojik gelişmeler sayesinde iş süreçlerini yürütme ve kendilerini rahat hissetme şansına sahip olmuşlardır. Yapay zekâ teknolojisi, makinelerin düşünebileceği gerçeğinden hareketle ortaya çıkmış bir teknolojidir. 1950li yıllarda Alan Turing tarafından savunulan yapay zekânın yani makineleri düşünebileceği fikri çeşitli çalışmalarda görüş olarak yer bulmaya başlamıştır.

Makineler tarafından sergilenen zekâ olarak ifade edilen yapay zekâ, teknolojik gelişmeler sonucu hızlı bir ilerleme göstermiş sistemler olarak ifade edilmektedir. İnsanların problem çözme ve öğrenme yeteneklerini kopyalayan sistemler olarak da ifade edilebilir. Yapay zekâlar, daha hızlı işlem yaptıkları için ülke ekonomisine de katkıları oldukça fazladır.

Yapay zekâların önündeki risklerden birisi ise siber saldırı riski olarak karşımıza çıkmaktadır. Yapay zekâ, modern çağda bilişim sisteminin temel taşlarından birisi olarak karşımıza çıkmaktadır. Makinelerin, karar verme, öğrenme, etkileşim kurma gibi özellikleri dolayısıyla toplum üzerinde insan hayatını kolaylaştırıcı özellikleri vardır.

## II. Sağlık Alanında Yapay Zekânın Kullanımı

Yapay zekânın kullanım alanı oldukça çeşitlidir. İş sürecinde yapay zekânın kullanımı dijitalleşmenin bir sonucu olarak karşımıza çıkar. Sağlıkta dijitalleşme amacı ile getirilen yapay zekâ teknolojisi, hastalıkların tanınması, hastalıkların tedavisi, tedavi yöntemlerinin belirlenmesi ve hemşirelik bakımı için tercih edilmektedir. Yapay zekâ sistemleri, sağlık alanında farklı bir rol oynamaktadır. Özellikle yaşlı bireyleri desteklediği ve kronik hastalıkların yönetimini sağladığı için sağlık sisteminin yükünü oldukça azaltmaktadır. Sağlıkta yapay zekânın kullanımı ile etik sorunlar ya da etik kaygılar da gündeme gelmeye başlamıştır. Türkiye’de 2017 yılından itibaren önemli gelişmelerin yaşandığını söylemek mümkündür. 2017 yılından itibaren yapay zekâ kullanımı konusunda stratejik adımlar atılmaktadır. Bu amaçla yapay zekâ stratejisi geliştirilmiştir. Cumhurbaşkanlığı Dijital Dönüşüm Ofisi aracılığı ile yapay zekâ algoritmaları ve klinik karar destek sistemi kurulmuştur. Yapay zekânın sağlık alanında kullanımı her geçen gün artmaktadır.

Yapay zekânın sağlık alanında kullanımı kişisel verilerin güvenliği açısından da bazı problemlere sebebiyet verebilir. Hastaların veri ve kayıtları, gizlilik yönü ile etik sorunları gün yüzüne çıkarmıştır. Sağlık bilgi sistemlerinin güvenliğini artırmak için ve siber risklerin ortadan kaldırılması ya da en aza indirilmesi için yasal düzenlemenin bir ana önce yapılması büyük önem arz eder.

Sağlık kurumları, farklı meslek gruplarının bir arada çalıştığı ve iş birliğinin çok yoğun olduğu ortamlardır. Kronik hastalıklar ve artan nüfus, sağlıkta yapay zekânın önemini ortaya koymaktadır. Sağlıkta 4.0 dönemi başlamış ve ameliyatlarda robotik cerrahi dediğimiz yeni bir sistem uygulamaya başlamıştır. Bu sistem aslında bir yapay zekâ sistemi olarak karşımıza çıkmaktadır.

Yapay zekânın sağlık alanında kullanımı ile ilgili en büyük kaygılardan birisi algoritmayı geliştiren kişinin yeterli bilgiye sahip olmaması olarak karşımıza çıkmaktadır. Yanlış kullanım ve yanlış yorumlamaya bağlı hataların oluşması da mümkündür. Yapay zekâ kullanımında hastanın güveni ve kabulü oldukça önemlidir. Yapılacak tek bir hata bile diğer hastaları etkileyecek ve yapay zekâyâ şüphe ile yaklaşımlarına sebebiyet verecektir.

Sağlık alanında yapay zekânın kullanımından öne statüsünün belirlenmesi gerekmektedir. Bu statü doğru belirlenirse sorumluluğu hususu da doğru tespit edilecektir. Sağlık alanında yapay zekânın kullanımı sadece doktorlarla ilgili bir husus değildir. Bu teknolojiden sağlık alanında çalışan tüm personel çeşitli yollarla faydalanabilir. Hastanın taburcu edilmesinden sonraki dönemde yapay zekânın kontrolünde olabilir.

Sağlık alanında yapay zekânın kullanımı sekiz ayrı hizmet kapsamında ele alınmaktadır. Bunlardan ilki eğitim aşamasında kullanılmasıdır. Sağlık eğitiminde yapay zekâ teknolojilerinden faydalanmak oldukça pratik faydalar sağlayabilir. Yine sağlık çalışanlarının yapay zekâ ile meslek içi eğitimlerini gerçekleştirmeleri söz konusu olabilir.

Sağlık alanında yapay zekânın kullanıldığı bir diğer alan erken tanı koyma ile ilgilidir. Bu teknoloji kullanılarak çeşitli hastalıklarla ilgili erken tanı konulabilir ve hastalıkla daha iyi mücadele edilebilir. Erken tanı için doktora gitmekten çekinen bir birey için yapay zekâ uygulamasının varlığı bu çekingenliği ortadan kaldırabilir. Kovid 19 pandemisi süresince kullanılan “ hayat eve sığar” uygulaması da bir yapay zekâ uygulaması olarak karşımıza çıkmaktadır.

Yapay zekânın sorumluluğundan bahsetmek için kişiliği olup olmadığı hususunda değerlendirme yapmak gerektiğini ifade etmiştik. Türk hukuku incelendiğinde yapay zekânın şu an sadece eşya statüsünde olduğunu söylemek mümkündür. Eşya ya da ürün veya eser olarak görülen yapay zekânın kişiliği bulunma-

dığı için sorumluluğu da bulunmayacaktır.

Yapay zekânın kişiliği ile ilgili ileri atılan artık günümüzde çağdışı olarak kabul edilen görüşe göre ise, yapay zekâ bir köledir. Köle olması sebebi ile yapay zekânın bir kişiliğinin olduğunu söylemek mümkün olmayacaktır. Yapay zekâ ile ilgili ortaya atılan bir diğer görüşe göre ise, yapay zekâ “elektronik kişi” olarak kabul edilir. Bu görüşe göre, yapay zekânın gerçek kişi olarak kabulü mümkün olamayacağı için, tüzel kişi olma niteliğine de sahip olamadığı için yeni bir kişilik yaratmak gerekmiştir.

Elektronik kişilik görüşü kabul edildiği takdirde yapay zekânın hak ve borçlara sahip olabileceğini ve sorumluluğunun söz konusu olabileceğini ifade etmek mümkün olacaktır. Yapay zekânın kural olarak hukukumuzda haksız fiilden ötürü sorumluluğu bulunmamaktadır. Bu sorumluluğunun ortaya çıkmasını sağlamak için elektronik kişiliğin kabulü gerekmektedir. Bu kişiliğin kabulü ile yapay zekâ, tazminat sorumlusu haline gelecek ve hakkında dava açılacaktır. Yapay zekânın kişiliğinin varlığı demek onun bir malvarlığına sahip olduğu anlamına da gelmektedir.

Yapay zekânın sorumlu olduğunun tespitinden sonra kusurlu mu yoksa kusursuz mu sorumlu olacağının da belirlenmesi gerekmektedir. Kusursuz sorumluluk ilkesinin yapay zekâ için kabul edilebileceği ifade edilmektedir. Yapay zekânın kusurunu tespit etmek oldukça zor olduğu için bu görüş ortaya atılmıştır.

Yapay zekânın yanlış teşhis koyması sebebi ile hastanın ölmesi ya da başka bir hastalığa yakalanması söz konusu olabilir. Bu gibi durumlarda yapay zekânın kişiliği olduğu takdirde sorumluluğuna gitmek mümkün olacaktır.

Sağlık alanında yapay zekânın kullanımı günümüzde hizmet anlayışını da oldukça derinden etkilemiştir. Sağlık hizmetlerinin artışı, nüfusun fazlalaşması ve özellikle salgın hastalıkların artması sebebi ile robot sağlık çalışanlarına yönelik talepler oldukça artmıştır.

Etik değerlerden yoksun ya da ahlaken düşük bir yapay zekânın varlığı halinde bizi ne tür problemler beklemektedir? Bu sorunun çözümü oldukça önemli olduğu gibi bir haydi de zordur. Otonom karar alan bir cerrahi robot, hastayı öldürmeye veya ona zarar vermeye programlanmışsa ne yapılacaktır? Bu durum sadece mahremiyetle ilgili bir husus da değildir.

Günümüzde yapay zekânın en önemli örneklerinde birisi olan ChatGPT'nin bazı ülkelerde etik problemler dolayısıyla yasaklandığı bilinmektedir. Etik sınırları olmayan bu uygulamanın sağlık alanında çok dikkatli bir şekilde ele alınması gerekmektedir. Bu uygulama ile hasta ChatGPT'ye soru sorarak hastalığına kendince teşhisler getirebilir ve bu teşhisler sebebi ile hasta zarar uğrayabilir. Yine bu söz konusu uygulama hastaya çeşitli ilaç önerilerinde bulunabilir. Bu sebepten ötürü bu uygulama ile ilgili gerekli önlemlerin çok acil alınması gerekmektedir( Büyükkılıç, 2021).

Yapay zekâ teknolojisinin sağlık alanında kullanımının yaygınlaşması teletıp uygulamalarını da gündeme getirmektedir. Teletıp uygulamalarının yaygınlaşmasına sebebiyet vermektedir.

İnsan sağlığını doğrudan etkilemesi sebebi ile yapay zekâ ile ilgili yasal düzenlemenin bir ana önce ortaya konulması gerekmektedir. Üreticinin sorumluluğu, yapay zekâ teknolojisinin hukuki yerini belirlemede önemli bir yere sahiptir. Hatalı üretimden kaynaklanan yapay zekâ teknolojisinin sebep olacağı zararlardan ötürü üreticinin sorumluluğuna gitmek mümkün olabilecektir.

Üreticinin sorumluluğunun söz konusu olabilmesi için yapay zekânın kullanım profiline uygun olması, hatalı olması, ayıplı olması yeterli olacaktır. Sorumluluğun üretici ile sınırlı kalmaması yazılımcıya kadar ulaşmasını öneren görüşler de vardır. Daha yenilikçi olan bu görüş uyarınca sorumluluğun kapsamı ve sorumlu tutulan kişiler genişletilmektedir. Yapay zekâ kullanımından kaynaklanan sorunlar özellikle etik, ahlaki sorunlar çözümü oldukça zor olan sorunlar olarak karşımıza çıkmaktadır.

Bu sorunların çözülebilmesi için üretilen yapay zekâların iyi ve doğru kurgulanarak üretilmesi gerekmektedir. Etik kuralları gözetilen bir yapay zekâ üretilmediği takdirde problemlerin çıkması da pek tâbi ki

kaçınılmaz olacaktır.

Yapay zekânın her geçen gün yaygınlaşması beraberinde etik problem getireceği gibi bu problemleri çözmek kimi zaman mümkün olmayacaktır. Yapay zekânın sahip olduğu insan zekâsı ya da kimi zaman insanüstü zekâ ile mücadele etmek mümkün değildir.

Kovid 19 salgını sırasında geliştirilen uygulamalar ile hastalığın takibi çeşitli ülkelerde yapılmaya çalışılmıştır. Kimi zaman başarılı da olan bu uygulamalar sebebi ile fayda sağlanmış olduğu gibi kimi zaman ise zararlı sonuçlar ortaya çıkmıştır. Bu zararlı sonuçlardan birisini kişisel verilerin korunması hususu oluşturmaktadır. Kişisel verilerin korunması noktasında bu tarz uygulamaların yeterince güvenli olduğunu söylemek mümkün olmayacaktır. Bu uygulamalar ile çeşitli kişisel verilerin üçüncü kişilere yayılması mümkündür. Hassas veri niteliğindeki sağlık verileri söz konusu olduğunda ise çok dikkatli davranmak gerekir. Bu verilerin herkesin eline geçmesi çok büyük hukuki problemlere sebebiyet verir.

Kişi mahremiyetine çeşitli ülkelerde çeşitli yaklaşımlar söz konusudur. Amerika Birleşik Devletleri serbest piyasanın merkezi olarak, girişimler üzerinde daha az sınırlandırma yoluna gitmiştir. Sadece bazı eyaletlerde kişi mahremiyetini sınırlı ölçüde koruyan düzenlemeler söz konusudur.

Amerika Birleşik Devletleri'nde kişi mahremiyetinin korunması daha çok şirketlerin inisiyatifine bırakılmış bir konudur.

Kovid 19 pandemisi süresince salgın ile mücadele ederken Asya ülkelerinin mobil cihazlarla temas takibinde bulunması ve filasyon uygulamasındaki başarısı, Türkiye Sağlık Bakanlığı'na örnek olmuştur.

Pandemi İzolasyon Takip Projesi adını verdiğimiz bir uygulama ile ilk başta önlem alınma yoluna gidilmiştir. Bu uygulamadan sonra” hayat eve sığar” uygulaması ortaya çıkmıştır. Bu uygulama ile Kovid 19 pozitif vakıaların takip edilmesi planlanmıştır.

Borçlunun rızası ile borca yardım etmek amacı ile ifaya katılan kişilere ifa yardımcısı adı verilmektedir. İfaya katılan kişi kullanan ile ifaya katılan kişi arasında sözleşme ilişkisi yoktur. Sağlık hizmetinde, hizmette ifa yardımcısı olarak yapay zekâ kullanılabilir mi? Bu soruya doğru bir cevap vermek için de yine kişilik değerlendirmesi yapmak gerekecektir.

Yapay zekânın ifa yardımcısı olarak kabul edildiği durumlarda Türk Borçlar Kanunu madde 116 anlamında sorumluluk söz konusu olacaktır. Türk Borçlar Kanunu madde 66'da düzenlenen adam çalıştırının sorumluluğunun da gündeme gelmesi söz konusu olabilir. Türk Borçlar Kanunu madde 66'da düzenlenen adam çalıştırının sorumluluğunda, adam çalıştırın kişinin gerekli objektif özeni göstermesi halinde meydana gelen zarardan kurtulması mümkün olacaktır. Dolayısıyla adam çalıştırın kişinin yapay zekâ olması söz konusu olabileceği gibi çalışan kişinin de yapay zekâ olması söz konusu olabilir.

Türk Borçlar Kanunu madde 67'de düzenlenen hayvan bulunduranın sorumluluğunun yapay zekâyâ uygulanıp uygulanmayacağı meselesi de önemli bir tartışma konusudur. Bu düzenleme konusu hayvan bulunduranın sorumluluğu maddesinin kıyasen uygulanabileceği ileri sürülmüştür.

Hayvan bakımı geçici veya sürekli üstlenen kişi hayvan bulunduran olarak adlandırılmaktadır. Bu kişinin hayvan üzerinde fiili hâkimiyeti sahip olduğu kabul edilerek, hayvanların üçüncü kişilere karşı zarar vermemesi için gerekli özenin gösterilmesi yükümlülüğü söz konusudur.

## Sonuç

Yapay zekâ, sağlık sektöründe devrim niteliğinde yenilikler sunarken, aynı zamanda önemli etik, hukuki ve güvenlik sorunlarını da gündeme getirmektedir. Bu sorunların çözülmesi için teknolojinin doğru bir şekilde düzenlenmesi, etik kurallara uygun olarak geliştirilmesi ve kullanıcıların güvenini kazanacak bir sistemin oluşturulması gerekmektedir. Sağlıkta yapay zekânın kullanımı ile ilgili yasal düzenlemeler, özellikle sorumlulukların belirlenmesi ve kişisel veri güvenliğinin sağlanması açısından büyük önem taşımaktadır.

Yalnızca teknoloji ve sağlık profesyonellerinin değil, aynı zamanda hukukçuların da bu gelişmeleri yakından takip etmesi ve düzenleyici tedbirler alması gerekmektedir.

### **Kaynakça**

Akbulut, B. (2023). Yapay zekâ ve ceza hukuku sorumluluğu. *Ankara Hacı Bayram Veli Üniversitesi Hukuk Fakültesi Dergisi*, 27(4), 350-351. <https://dergipark.org.tr/tr/download/article-file/3316184> (Erişim Tarihi: 27 Kasım 2024).

Akalın, B. & Veranyurt, Ü. (2021). Sağlık hizmetleri ve yönetiminde yapay zekâ. *Acta Infologica*, 5(1), 231-240.

Büyükkılıç, S. (2021). E-sağlık, sağlık verisi yapay zekânın Avrupa Birliği'nde sağlık ve bakım hizmetlerinde birlikte kullanımı üzerine bir inceleme. *İstanbul Barosu Bilişim Hukuku Komisyonu Yapay Zekâ Çalışma Grubu*, 15, 4. <https://www.istanbulbarosu.org.tr/files/komisyonlar/yzcg/2021aralikbulten.pdf> (Erişim Tarihi: 28 Kasım 2024).

Eşkin Bacaksız, F., Yılmaz, M., Ezizi, K., & Alan, H. (2020). Sağlık hizmetlerinde robotları yönetmek. *Sağlık ve Hemşirelik Yönetimi Dergisi*, 7(3), 458. <https://acikerisim.iuc.edu.tr/xmlui/bitstream/handle/20.500.12831/14328/Sağlık%20Hizmetlerinde%20Robotları%20Yönetmek.pdf?sequence=1&isAllowed=y> (Erişim Tarihi: 28 Kasım 2024).

Par, S. (2024). YAPAY ZEKÂNIN SAĞLIK ALANINDA KULLANIMI VE HUKUKİ STATÜSÜ. *International Anatolia Academic Online Journal Social Sciences Journal*, 10(2), 179-196.

## АЙРИМ МУСИҚАГА ОИД ТЕРМИНЛАРДА МЕТАФОРИКЛАШУВ

Г.К.Кабулжонова Андижон давлат университети Ўзбек тилшунослиги  
кафедраси доценти, фил.фан.номз.

структурасида метафорик маънонинг юзага келиши билан боғлиқ лисоний хусусиятлар ҳақида фикр юритилади.

Калит сўзлар: тил тизими, термин, кўчма маъно, эмоционаллик, услуб.

Тилнинг характерли хусусияти шундаки, у хотирада сақлаш мумкин бўлган санокли бирликлар билан чексиз тушунчаларни ифодалаш имкониятига эга. Шунинг учун ҳам янги пайдо бўлган тушунчалар, асосан, у ёки бу тилнинг амал қиладиган моделлари асосида мавжуд бирликлар ёрдамида ифодаланади. Сўзни кўчма маънода қўллаш ҳам янги тушунчани тилда мавжуд бирликлар ёрдамида ифодалашнинг бир усули ҳисобланади.<sup>1</sup> Профессор Н.Маҳмудов метафора инсон когнитив фаолиятининг, идрок қувватининг энг қудратли қуролларидан бири сифатида ақлий ва лисоний жараёнларни ҳаракатга келтирувчи куч эканлигини алоҳида эътироф этади.<sup>2</sup> Нутқнинг ҳар қандай кўринишида метафора қўллана олади. Муайян услубда метафоранинг қўлланишида фаоллик ёки нофаоллик метафоранинг эмас, шу услубнинг табиатидан келиб чиқади. Метафора умуман қўлланмайдиган услуб мавжуд эмас.

А.Раҳимов ҳатто илмий билимларнинг ҳам метафориклашуви илмий дискурснинг услубий хусусиятларидан бири ҳисобланишини таъкидлайди ва ўзбек тилшунослиги илмий дискурда метафоралардан фойдаланишнинг икки жиҳати мавжудлигини таъкидлайди:

1) услубий меъёрларга мувофиқ келувчи илмий метафоралар асосидаги на-

---

<sup>1</sup>Кабулжонова Г. Метафоранинг системавий лингвистик талқини. Филол.фан.номз.дисс. автореф. Тошкент,2000.Б.3.

<sup>2</sup>Маҳмудов Н.Одилов Ё. Сўз маъно тараққиётида зиддият. Т.: Академнашр,2014,7-9-бб.



зарий тавсифлар;

2) услубий меъёрларга мувофиқ келмайдиган, фавқулодда парадоксал илмий метафоралар. Бу жиҳатдан ўзбек тилшунослигида метафораларни икки гуруҳга бўлиш мумкин: а) узуал илмий метафоралар; б) оккозионал илмий метафоралар.<sup>1</sup>

Ҳар бир халқнинг неча асрлар давомида шаклланган ва миллий тафаккурини ўзида намоён этувчи тил лексик тизими мавжуд. Ана шу лексик тизим, яъни лексик сатҳдаги лексик – семантик гуруҳларни, соҳавий лексиканинг хусусиятларини тадқиқ этиш миллий тилнинг ички имкониятларини, бой лексик тизимини чуқур ўрганиш ва кейинги авлодларга етказиш имконини беради. Тилнинг лексик системаси жуда кенг ва ранг-баранг. Бу эса соҳавий лексик тизимнинг моҳиятини янада тўла очиб беришга хизмат қилади. Ана шундай лексик қатламлардан бири бу – ўзбек тилининг терминологик тизимидир.

Бугунги кунда миллий қадрият сифатида она тилини ҳар томонлама ривожлантиришга алоҳида эътибор қаратилмоқда. Хусусан, ўзбек тили терминологик тизими ҳам бундан мустасно эмас. Бугунги кунда соҳа терминларининг аксарияти лингвистик, прагматингвистик, когнитив, психолингвистик, лингвокультурологик аспектларда кенг тадқиқ этилмоқда.

Маълумки, тилда терминларнинг қўлланиши ва семантик структураси билан боғлиқ детерминлашиш (умумистеъмол сўзига айланиб бориш), терминлашиш (умумистеъмол сўзининг махсус терминологик маънода қўлланилиши), транстерминлашиш (муайян терминологик система терминларининг бошқа бир терминологик тизимда қўлланилиши), ҳодисаси амал қилади. Детерминлаш ҳодисаси асосан икки усул билан юзага келиши илмий манбаларда кўрсатиб ўтилади:<sup>2</sup> 1) кундалик ҳаётда зарур нарсаларни ифодаловчи сўз-терминлар барча баробар тушунадиган ва қўллайдиган сўзларга айланади: метр, литр, грамм, килограм, плюс, минус; 2) термин - сўз метафорик қўлланишдан барқарор кўчма маънога ўтади ва шу маъноси орқали

---

<sup>1</sup> Раҳимов А. Ўзбек тилшунослиги илмий дискурсида метафора.// Ўзбек тилшунослигининг долзарб муаммолари Андижон. 2013, 85-89-б.

<sup>2</sup> Ўзбек тили лексикологияси. Т. “Фан” 1981.-Б.35

адабий тилда кенг қўлланади. Бунда терминнинг маъносида ўзгариш содир бўлади: ёш гвардия, дала гвардиячилари каби.

Хусусан, санъат соҳаси, жумладан, мусиқа қадимий ва ўзида халқ руҳини, тарихини, маданиятини ифодаловчи ва уни авлоддан авлодга етказувчи кўприк саналади. Мусиқа инсон ҳаётининг ажралмас қисми. У асрлар оша халқ маънавий оламини гўзаллаштиришга, ижобий ҳис-туйғуларни шакллантиришга хизмат қилиб келмоқда. Куйсиз, қўшиқсиз ҳаётни тасаввур қилиш мушкул. Биз севинганимизда ҳам, ғамга ботганимизда ҳам қўшиқ эшитамиз, дилимизга куй ва унинг сўзларидан малҳам топамиз. Шундай қўшиқлар борки, улар халқ билан бирга туғилиб, бирга яшайди. Унинг номи ҳам халқ тафаккурига миллий метафорик код сифатида муҳрланиб қолган бўлади. Масалан, муножот шундай қўшиқ саналади. Унинг куйи ва номи ҳам барчага бирдек аён. Муножот мусиқий атама, аммо тилда бу атама жуда чуқур маъно касб этганлиги билан характерланади. Бу атама антропоним, яъни аёллар исмини ҳам англатади. Ҳатто халқ шоири А.Орипов ҳам “Муножот” шеърини ёзган:

Эшилиб, тўлғониб ингранади куй,

Асрлар номини сўйлар муножот...

Куйи шундай бўлса ғамнинг ўзига,

Қандай чидай олган экан одамзод. (А.Орипов)

Англагайсан унда менинг муножотимни. (А.Орипов)

Юқорида келтирилган шеърини мисрада муножот атамаси мусиқий атама, куйнинг номи сифатида эмас, кўчма маънода - дард, кучли руҳий изтироб маъносини ифодалаб метафорик маънони ҳамда сўйламоқ сўзига боғланганда жонлантириш вазифасида қўлланган. Бу атама фақат севги-муҳаббат билан боғлиқ руҳий кечинмаларни эмас, жамиятда содир бўладиган турли ижтимоий ҳолатларни ифодалаш учун ҳам қўлланади.

Сўйла қушим нолангни

Уйингда дон-дун йўқми. (М. Юсуф)

Сурнай йиғлар, кўнгиллар

Найдек нимта-нимтадир.

Энди опа-сингиллар

Кўришади йилда бир. (М.Юсуф.)

Берилган мисолда нола, сурнай, най каби муסיқага оид атамалар қўлланган бўлиб, мазкур атамалар шеърда ўз маъносини сақлагани ҳолда, бадиий бўёққа эга бўлган, бадиий тасвир воситаси сифатида қўлланган.

Нола атамаси қўшиқ куйлашдаги ҳолат билан боғлиқ белгини эмас, қуш сўзи билан бирикиб бутунлай бошқа маънони, яъни образ(қуш)нинг моддий аҳволи билан боғлиқ ҳолда метафорик маънони ифодалаган. Тилда қўшиқчи бўлмаган оддий инсоннинг руҳий ҳолатлари ( чорасизлик, ночорлик, кулфат, ғам-андух)ни англатиб синестетик метафорани ҳосил қилганлигини кўришимиз мумкин.

Сурнай атамаси йиғламоқ феъли билан бирикма ҳосил қилиб матнда жонлантириш воситаси бўлиб келган. Шоир най атамасини кўнгил сўзига нисбатан қўллаб, жуда кучли руҳий ҳолатни ифодаловчи оригинал синестетик метафорани, сурнай йиғлар, кўнгил найдек нимта-нимтадир бирикмасида муаллиф мазкур атамалардан шу қадар гўзал ва бетакрор ифода яратганки, бевосита ўқувчи кўз ўнгида инсон туғёнларини жиловлашдек мушкул қалб кечинмаларини, яъни тўй билан боғлиқ ёрқин манзарани гавдалантиради. Унда узатилаётган кизнинг руҳий олами, ҳам хурсандчилик(бахтга эришиш), ҳам ғамгинлик (ота уйини тарк этиш) яхлит ҳолда идрок этилади. Сурнай ва найнинг садолари ва у билан боғлиқ кўнгил кечинмалари бу икки атама орқали образли кўчимни юзага чиқарган.

“Тановар”ни тингласанг

Сел бўлади юрагинг.

Наволар ҳар жойда бор,

Бизда бори қайда бор... (М.Юсуф)

Келтирилган мисраларда тановор атамаси метонимик кўчимни юзага келтирган. Сел атамаси бу маънони услубий жиҳатдан янада бўрттиришга,

кучайтиришга хизмат қилган. Мазкур термин матнда юқори даражадаги эмоционал-экспрессив ҳолатни ифодалаган. Наво атамаси –*лар* кўплик шаклини олиб, кучайтириш маъносини ифодалаб бадий бўёққа эга бўлган. Яъни наволар дейилганда грамматик кўплик эмас, айнан тановорга ишора қилиниб кучайтириш маъноси англашилади.

Асаблар торини узмас таҳқир – ўқ,

Ҳеч кимса йиқилмас кўксин ушлаб жим.(Э.Воҳ.)

Юқоридаги мисрада мусиқага оид тор атамаси қўлланган. Бу атама асаб сўзи билан бирикма ҳосил қилиб метафорик маънони юзага келтирган. – *лар* аффикси услубий жиҳатдан маънони кучайтиришга хизмат қилган.

Хулоса сифатида шуни таъкидлаш мумкинки, терминлар бадий матнларда алоҳида ҳам, сўзлар билан бирикма ҳосил қилганда ҳам семантик жиҳатдан турли услубий, эмоционал, кўчма маъноларга эга бўла олар экан. Буни юқорида келтирилган мисоллардан ҳам кўриш мумкин. Лекин бу барча терминлар учун хос дегани эмас, айрим фан-техникага оид терминлар борки, уларни бадий матнларда умуман учратиш қийин. Масалан, тангенс, котангенс, ион, трахея, молекула, куб ва бошқалар.

#### Фойдаланилган адабиётлар

1. Кабулжонова Г. Метафоранинг системавий лингвистик талқини. Филол. фан.номз.дисс.автореф. Тошкент,2000. 24 б.

2. Маҳмудов Н.Одилов Ё. Сўз маъно тараққиётида зиддият. Т.: Академнашр, 2014.- 283 б.

3. Раҳимов А. Ўзбек тилшунослиги илмий дискурсида метафора.// Ўзбек тилшунослигининг долзарб муаммолари мавзусидаги илмий-амалий конф. матер. Андижон. 2013.-Б. 85-89

4.Ўзбек тили лексикологияси. Тошкент, “Фан” 1981. – 311 б.

# SUN'İY INTELLEKT YORDAMIDA ONLAYN TA'LIMDA KONSENTRATSIYALANGAN TA'LIM TEKNOLOGIYASINI JORIY QILISH

## *ВНЕДРЕНИЕ ТЕХНОЛОГИИ КОНЦЕНТРИРОВАННОГО ОБУЧЕНИЯ В ОНЛАЙН-ОБРАЗОВАНИИ С ПОМОЩЬЮ ИСКУССТВЕННОГО ИНТЕЛЛЕКТА*

Andijon davlat pedagogika instituti

Boshlang'ich ta'lim metodikasi kafedrası

**o'qituvchisi Iminova Xurshida Muxtarovna**

ORCID iD: 0009-0003-1388-2962

### **Annotatsiya**

Mazkur tadqiqotda sun'iy intellekt (SI) texnologiyalaridan foydalangan holda onlayn ta'limda talabalarning diqqat darajasini oshirishga qaratilgan konsentratsiyalangan ta'lim texnologiyasi yoritilgan. Blink tezligi va yuz ifodalarini kuzatish orqali talabalarning faolligini baholash va ushbu ma'lumotlarni o'qituvchilarga yetkazish orqali o'quv natijalarini yaxshilash imkoniyati o'rganilgan. Bu usullarning samaradorligi, etik masalalari va ta'limdagi innovatsion yondashuvlarni qo'llashning ahamiyati tahlil qilingan.

**Kalit sozlar:** Onlayn ta'lim texnologiyalari, konsentratsiyalangan mashg'ulot, konsentrlangan ta'lim tamoyillari, sun'iy intellekt, blink tezligini kuzatish, yuz ifodalari, diqqat darajasi, moslashish.

### **Аннотация**

В данном исследовании освещена технология концентрированного обучения, направленная на повышение уровня внимания студентов в онлайн-образовании с использованием технологий искусственного интеллекта (ИИ). Оценка активности студентов через мониторинг частоты морганий и выражений лица и передача этих данных преподавателям позволяет улучшить учебные результаты. Проанализирована эффективность этого метода, этические вопросы и значение применения инновационных подходов в образовании.

Ключевые слова: технологии онлайн-образования, концентрированные занятия, принципы концентрированного обучения, искусственный интеллект, мониторинг частоты морганий, выражения лица, уровень внимания, адаптация.

### **Implementation of Concentrated Learning Technology in Online Education Using Artificial Intelligence**

#### **Abstract**

This study presents a concentrated learning technology aimed at enhancing students' attention levels in online education through the use of artificial intelligence (AI) technologies. By assessing student activity through the monitoring of blink rates and facial expressions, and by delivering this information to instruc-

tors, the method offers an opportunity to improve learning outcomes. The effectiveness of this approach, ethical considerations, and the importance of applying innovative approaches in education are analyzed.

**Keywords:** online education technologies, concentrated learning, principles of concentrated learning, artificial intelligence, blink rate monitoring, facial expressions, attention level, adaptation.

### Yapay Zeka ile Çevrim İçi Eğitimde Yoğunlaştırılmış Öğrenme Teknolojisinin Uygulanması

Öz. Bu çalışmada, yapay zeka (YZ) teknolojilerinin kullanımıyla çevrim içi eğitimde öğrencilerin dikkat seviyelerini artırmaya yönelik yoğunlaştırılmış öğrenme teknolojisi ele alınmıştır. Öğrenci faaliyetlerinin göz kırpması hızı ve yüz ifadelerinin izlenmesi yoluyla değerlendirilmesi ve bu bilgilerin öğretmenlere iletilmesi, öğrenme sonuçlarını iyileştirme fırsatı sunmaktadır. Bu yöntemin etkinliği, etik sorunlar ve eğitimde enilikli yaklaşımların uygulanmasının önemi analiz edilmiştir.

**Anahtar Kelimeler:** çevrim içi eğitim teknolojileri, yoğunlaştırılmış dersler, yoğunlaştırılmış öğrenme ilkeleri, yapay zeka, göz kırpması hızı izleme, yüz ifadeleri, dikkat seviyesi, uyum sağlama.

#### Кириш

Республикамизда замонавий талаблар асосида таълим сифатини ошириш, умумтаълим мактабларининг ўқув дастурлари, ўқув-методик адабиётларини халқаро талаблар асосида янгилаш, ўқувчиларнинг иқтидори ва чуқур билимларни эгаллаши учун зарур шарт-шароитлар яратиш мақсадида Президент мактабларини ташкил этиш бўйича қатор ташаббус ва ғоялар илгари сурилмоқда. Ўзбекистон Республикасини янада ривожлантириш бўйича Ҳаракатлар стратегиясида “Илмий-тадқиқот ва инноватсия фаолиятини рағбатлантириш, илмий ва инноватсия ютуқларини амалиётга жорий этишнинг самарали механизмларини яратиш” вазибалари белгилаб берилди. Бу эса, таълимни ахборотлаштириш шароитида ўқувчиларга таълим беришда янги технологияларга асосланган ривожлантирувчи дарсларни такомиллаштириш муҳим аҳамият касб этишини кўрсатади.

Darslarni tashkil etish shakllarini rivojlantirishdagi integrativ tendentsiyalarning oqibatlaridan biri bu konsentratsiyali ta'limning paydo bo'lishi faktidir, uning mohiyati ko'p predmetlilikni yo'q qilishdir. O'quv kuni, hafta, ya'ni 6 ta fan o'rniga 6 ta darsda 1-2 ta fan o'rganiladi. Bu talabalarning e'tiborini bir mavzuni uzluksiz o'rganishga qaratish sharti bo'lib xizmat qiladi, oldingi materialni unutib qo'ymaslik va yaxlitlikni buzish (yangi o'rganilayotgan materialni birlamchi idrok etishdan boshlab va ko'nikmalarni shakllantirish bilan yakunlash, istisno qiladigan “imersion” sharti va undan foydalanish); mavzuni, bo'limni yoki butun o'quv intizomini bir martalik o'rganish, ularning mustahkam o'zlashtirilishini ta'minlash; o'quv jarayonini o'quvchilarning ijodiy faolligini rivojlantirishga yo'naltirish; o'qituvchi va talabalar o'rtasida hamkorlik qilish, nazariya va amaliyotni muvaffaqiyatli integratsiyalash, talabalarning yagona bilim va ko'nikmalarini shakllantirish uchun qulay shart-sharoitlar yaratish; bilishning yaxlit jarayonini adekvat ravishda amalga oshiradigan ta'limni tashkil etish shakllari majmuasini qo'llashdir.

“Konsentratsiya” va “konsentratsiyalangan” tushunchalariga ilmiy adabiyotlar, lug'atlarda turli ta'riflar keltirilgan. Lingvistik tahlil ushbu tushunchalarning universal tabiati va keng qo'llanilishini ko'rsatdi. Etimologik jihatdan “konsentratsiya” so'zi yangi lotincha *concentration* so'zidan kelib chiqqan bo'lib, bu yerda *con* (lotin.) s (ruscha), *centrum* (lotin.) – *sentri, sredina* (ruscha) – markaz, o'rta (o'zb.). Rus tilidagi eng yaqin so'z konsentratsiya so'zidir. “Konsentratsiya” tushunchasining barcha soylarini aniqlash uchun sinonimik va antonimik qatorlarni tuzish maqsadga muvofiqdir. Shunday qilib, yuqorida aytib o'tilganlardan tashqari “O'zbek tilining izohli lug'ati” [Izoh.uz sayti]. “konsentratsiya” so'zi “bir joyga to'plash”, “yig'ish”, “to'planish, yig'ilish”, shu bilan birga “suyuqlikda eritilgan yoki havoga tarqalgan moddaning shu suyuqlik yoki havo hajmiga nisbatan miqdori, ko'p-ozligi, quyuq-suyuqligi” kabi tushunchalarni beradi. “Rus tili sinonimlari lug'ati [511-bet] “konsentratsiya” so'zi “to'plash” tushunchasini beradi. “Xorijiy tillarning zamonaviy lug'ati ” [308-bet] so'zlari bu qatorni “to'yinganlik” va “birlashma” so'zlari bilan

to'ldiradi. V.I. Dal turkumni "qalinlash" [ 912-b.], "Katta qomusiy lug'at" [ 625-bet] "yig'ish" va "yig'ish" so'zlari bilan to'ldiradi. "Konsentratsiya"ga qarama-qarshi tushunchalar "farqlar", "tarqalish", "dispersiya" deb hisoblanadi [ ostapenko 222-b.].

Ko'rinib turibdiki (ayniqsa sinonimlarni tahlil qilganda) «konsentratsiya» tushunchasi ikkita savolga mos keladigan ikkita printsipting mavjudligini nazarda tutadi: «nimaning konsentratsiyasi?» va «nimada konsentratsiya? (yoki qayerda?)». [ostapenko]

Bizning holatda, birinchi tamoyilga (biz nimaga e'tibor qaratmoqdamiz?) biz turli darajadagi parchalanish va izchillik (umumlashtirish) bo'lishi mumkin bo'lgan bir xil mohiyat bo'lgan o'quv materialini kiritamiz. O'quv materiali deganda biz o'quvchilarga yetkazilishi kerak bo'lgan maxsus tuzilgan (umumlashtirilgan) va tartiblangan axborotni tushunamiz. O'quv materialining konsentratsiyasi deganda o'quv ma'lumotlarini tartibga solish (strukturalash, umumlashtirish) va ularni vaqt bo'yicha tarqatish jarayoni tushunilishi kerak. Konsentratsiya darajasi deganda biz ma'lum miqdoriy munosabatlarni tushunamiz:

1) o'quv materialini tartiblash (umumlashtirish, uyg'unlik) darajasi (tarkibiy-mazmun tomoni)

2) ta'lim jarayoni (vaqt jihati) birlik uchun talabalarga uzatiladigan va o'zlashtirilgan ta'lim ma'lumotlari miqdori. [ostapenko]

So'nggi yillarda onlayn ta'lim texnologiyalarining keng tarqalishi talabalarga har tomonlama moslashuvchan ta'lim olish imkonini berdi. Onlayn ta'lim dunyoning turli burchaklarida talabalarga ta'lim olishda yangi-yangi imkoniyatlar bermokda. Biroq, bu jarayonda e'tibor qaratilgan asosiy muammolardan biri – talabalarining diqqat darajasini saqlab turish. Konsentratsiyalangan ta'lim texnologiyasining asosiy maqsadi – talabalarining onlayn darslarda e'tiborini oshirish va uni barqaror saqlab turish.

Ushbu tadqiqotda onlayn ta'limda konsentratsiyalangan ta'lim texnologiyasini joriy qilish, ya'ni talabalarining diqqat darajasini oshirish uchun zamonaviy Sun'iy intellekt va kompyuter ko'rish texnologiyalaridan foydalanish muhokama qilingan. Sun'iy intellekt va kompyuter ko'rish texnologiyalari talabalarining e'tibor darajasini aniqlashda samarali vosita hisoblanadi. Ushbu tadqiqotda aynan shu texnologiyalarning samaradorligi va ularni joriy qilishdagi etik qiyinchiliklar yoritilgan.

### **Adabiyot Sharhi**

Konsentratsiyalangan ta'lim texnologiyasi talabalarining diqqat darajasini oshirishda samarali yechim sifatida tan olingan. Masalan:

*Blink tezligini kuzatish:* Kuli (2020) tadqiqotida blinklar tezligi talabalarining diqqat darajasi bilan bog'liqligi o'rganilgan. Blink tezligi yuqori bo'lganda talabaning diqqati pasaygan bo'lishi ehtimoli katta bo'ladi, chunki inson diqqati jamlanganida blinklar tezligi sekinlashadi.

*Yuz ifodalari va emotsional holatlar:* Smit va Braun (2019) yordamida yuz ifodalarini tahlil qilish yordamida emotsional holatlar (masalan, quvonch, xafa bo'lish, xavotir)ning diqqat darajasiga ta'siri aniqlangan. Ularning tadqiqoti talabalarining emotsional holati diqqat darajasiga qanday ta'sir ko'rsatishini namoyish qildi.

*Fiziologik ko'rsatkichlar:* Markez va boshqalarning (2021) tadqiqoti talabalarining konsentratsiya darajasini elektrodermal faollik yoki yurak urishlarini o'lchash orqali aniqlash samaradorligini ko'rsatdi. Bu kabi fiziologik o'lchovlar diqqat darajasini aniqlashda ishonchli hisoblanadi.

Blink tezligini kuzatish, yuz ifodalarini tahlil qilish kabi usullar talabalarining diqqat darajasini aniqlashga yordam beradi. Masalan, Richardson va hamkasblarining tadqiqotida (2020) blinklar tezligining yuqori bo'lishi talabaning diqqatdan chetlanishini, past bo'lishi esa diqqat yuqori darajada ekanligini ko'rsatdi. Shuningdek, Pak va Li (2019) yuz ifodalarini tahlil qilish orqali talabalarining emotsional holati (xursandlik, zerikish, xavotir) diqqat darajasiga ta'sir etishini aniqladi.

## Metodologiya

Ushbu tadqiqotda konsentratsiyalangan ta'lim texnologiyasi talabalarning blink tezligi va yuz ifodalari-ni kuzatish orqali joriy qilingan. Blinklar tezligini aniqlash uchun kameralardan foydalanildi va ular orqali yig'ilgan ma'lumotlar algoritmlar yordamida tahlil qilindi. Blinklar tezligi yuqori bo'lsa, tizim ogohlantirish chiqaradi va bu talabalarning diqqatini qayta yo'naltirishga yordam beradi. Shunga o'xshab, yuz ifodalari-ni aniqlash uchun algoritmlar talaba yuzidagi o'zgarishlarni tahlil qiladi.

Tadqiqotda konsentratsiyalangan ta'lim texnologiyasini joriy qilish uchun quyidagi ikki asosiy uslub qo'llanildi:

1. Blinklar tezligini kuzatish algoritmi: Kameralar orqali blinklarni kuzatib, blinklar tezligi va uzoqligi o'lchanadi. Bu algoritmlar talabalarning blinklar tezligini o'lchash va uning asosida diqqat darajasini baholash imkoniyatini yaratadi.

2. Yuz ifodalari-ni tasniflash algoritmi: SI algoritmlari yordamida talabalarning yuz ifodalari baholanadi va ularning emotsional holatiga ko'ra diqqat darajasi aniqlanadi. Masalan, talaba xursand yoki qiziqayotgan bo'lsa, bu uning diqqat darajasi yuqori ekanligidan dalolat beradi.

### *Sinov rejasi:*

Tadqiqotda universitet talabalari ishtirok etdi. Ularning 100 nafarida ushbu texnologiyadan foydalanib, ma'lumotlar yig'ildi. Har bir ishtirokchi ma'lumotlarning maxfiyligi va shaxsiy ma'lumotlarning xavfsizligi to'g'risida oldindan xabardor qilindi va roziligi olindi. Ishtirokchilar 1 oy davomida kuzatildi.

## Natijalar

Tadqiqot natijalari konsentratsiyalangan ta'lim texnologiyasining samaradorligini ko'rsatdi. Tizim orqali yig'ilgan ma'lumotlar asosida talaba diqqatini yo'qotganda ularga ogohlantirish jo'natilgan va ularning o'quv natijalari yaxshilangan. Masalan, bir oy davomida sinovdan o'tgan 100 talaba ichida 68 nafari to'plangan ma'lumotlar asosida yuqori konsentratsiya darajasiga ega bo'lishdi, 28 nafarida esa diqqat darajasi o'rtacha saqlandi. Bu, konsentratsiyalangan ta'lim texnologiyasi talaba diqqatini saqlashda yordam bera olishini ko'rsatadi.

Shuningdek tadqiqot natijalari konsentratsiyalangan ta'lim texnologiyasining samaradorligini tasdiqladi. Blinklar tezligi va yuz ifodalari-ni kuzatish orqali talaba diqqatini yo'qotganda ogohlantirishlar chiqarildi va buning natijasida 100 talaba orasida 68 nafarida diqqat darajasi yaxshilangani aniqlandi. Masalan:

- Talabalarning 45%i uchun blink tezligini aniqlash diqqat darajasini oshirishga yordam berdi.
- 23% talabada esa yuz ifodalari-ni tahlil qilish orqali diqqat darajasi oshganligi qayd etildi.
- Yana 28% talaba o'rtacha darajada diqqatni saqlab turish imkoniyatiga ega bo'lganini namoyish etdi.

## Muhokama

Tadqiqot natijalari shundan dalolat berdiki, onlayn ta'limda konsentratsiyalangan ta'lim texnologiyasidan foydalanish talabalarning faolligi va diqqatini saqlab turishda samarali bo'ladi. Biroq, bu texnologiyalarni joriy qilishda maxfiylik va etika masalalariga jiddiy yondashish kerak. Talabalarning shaxsiy ma'lumotlari xavfsizligini ta'minlash uchun ulardan ro'yxatdan o'tish va ma'lumotlarni ishlatish huquqlari haqida oldindan ma'lumot berish muhim. Shuningdek, SI texnologiyalarining ishonchliligini ta'minlash uchun ularni doimiy ravishda testdan o'tkazish kerak. Bundan tashqari, ushbu texnologiyadan foydalanish etik jihatdan ham muhokama qilindi. Birinchidan, shaxsiy ma'lumotlarning maxfiyligini ta'minlash uchun ma'lumotlarni anonimlashtirish zarur. Ikkinchidan, SI orqali yuz ifodalari-ni aniqlashda madaniy yoki shaxsiy o'zgaruvchanliklarni ham hisobga olish kerak.



## Xulosa va Tavsiyalar

Sun'iy intellekt yordamida konsentratsiyalangan ta'lim texnologiyasini joriy qilish talabalarning diqqat darajasini saqlash va o'quv natijalarini yaxshilash imkonini beradi. Tadqiqot natijalariga ko'ra, blink tezligi va yuz ifodalarini kuzatish orqali talaba faolligi oshganini ko'rsatdi. Shuning uchun ta'lim muassasalariga bu tizimni qo'llashni tavsiya etamiz, biroq tizim samaradorligini ta'minlash uchun doimiy ravishda texnik sinovlar o'tkazilishi va maxfiylik chorolari qo'llanilishi zarur.

### Qo'shimcha Tavsiyalar:

1. Ta'limni individuallashtirish: Har bir talaba uchun alohida yo'nalishda o'quv jarayonini moslashtirish, talabaning ehtiyojlari va qiziqishlariga ko'ra materiallar tanlash imkoniyati yaratiladi.
2. Maxfiylik standartlarini takomillashtirish: Konsentratsiyalangan ta'lim texnologiyasi qo'llanilganda ma'lumotlarning maxfiyligini saqlash uchun xalqaro standartlarga amal qilish zarur.
3. Texnik o'quvlar: SI yordamida nazariy va amaliy bilimlarga ega bo'lgan o'qituvchilarni tayyorlash, ularning bilimlarini muntazam ravishda yangilash.

## Manbalar

1. Richardson, K., va boshq. (2020). "Onlayn ta'limda diqqat darajasini baholash: blinklar tezligi va yuz ifodalarining roli." *Educational Research Journal*.
2. Pak, S., va Li, T. (2019). "Emotsional holatlar va talabalar diqqatini aniqlash usullari." *Journal of Psychology*.
3. Kuli, E. (2020). "Konsentratsiyalangan ta'limda SI qo'llashning roli." *Educational Research Journal*.
4. Smit, R., va Braun, K. (2019). "Onlayn ta'limda yuz ifodalarini aniqlashning ahamiyati." *Journal of Educational Psychology*.
5. Markez, F., va boshqalar (2021). "Fiziologik ko'rsatkichlar asosida onlayn ta'limda konsentratsiyani baholash." *International Journal of Cognitive Science*.
6. Современный словарь иностранных слов: Ок. 20000 слов. М.: Рус. язык, 1992. — 308- s
7. Dal V.I. Толковый словарь живого великорусского языка: в 4-х т. — Т. 2: I-O. — М.: Progress-Univers, 1994. — 912 s
8. Bolshoy ensiklopedicheskiy slovar: v 2-x t. — T.1. — М.: Sov. ensiklopediya, 1991.—625 s.
9. Kratkaya filosofskaya ensiklopediya. — М.: Progress-Ensiklopediya, 1994.— 222 s.
10. Komenskiy Ya. A. Избранные педагогические сочинения. V 2-x t. - T.1. - М.: Pedagogika, 1982. - 332-333-s
11. G.I.Ibragimov. Konsentrirovannoe obuchenie: teoriya, istoriya, praktika. Kazan-2010
12. Gerbart N. F. Избранные педагогические сочинения. Т. 1. - М.: Uchpedgiz, 1940. - 191s
13. Nozadze N. N. Iz istorii konsentratsii obucheniya vo vremeni // Voprosy vospitaniya i obucheniya v sredney obshchobrazovatelnoy shkole. Sb. nauch. tr. - Tbilisi, 1980. - S.192
14. Robert, I. V. Основные направления протсесса информатизации образования в отечественной

shkole / I. V. Robert // Shkolnye tekhnologii. – 2006. - № 6. – S. 167.

15. Rozanov V. V. Sumerki osvещения. - Sankt-Peterburg, 1899. - 240 s
16. G.I.Ibragimov. Konsentrirovannoe obuchenie: teoriya, istoriya, praktika. Kazan-2010
17. E. Key. Vek dityati (pervyy polnyy perevod I.I.Yurasova). - M: T-vo I.D.Sytina, 1906. – 156-164s.
18. G.I.Ibragimov. Konsentrirovannoe obuchenie: teoriya, istoriya, praktika. Kazan-2010. 85-87 c
19. A.A.Ostapenko Konsentrirovannoe obuchenie kak pedagogicheskaya tekhnologiya diss. 1998 g s-6.

**BOSHLANG'ICH SINFLARDA O'QUVCHILAR  
JAMOASINI SHAKLLANTIRISH BOSQICHLARI**  
*ЭТАПЫ ФОРМИРОВАНИЯ КОЛЛЕКТИВА УЧАЩИХСЯ В  
НАЧАЛЬНЫХ КЛАССАХ*  
**STAGES OF FORMING A TEAM OF STUDENTS IN PRIMARY  
CLASSES**

Andijon davlat pedagogika instituti  
Boshlang'ich ta'lim metodikasi kafedrası o'qituvchisi  
**Raximova Moxinora Xoshimjanovna**  
**ORCID ID** : 0009-0006-9416-0620  
Email:alinematjonov4@gmail.com  
Tel:+ 99890 524 4944

**Annotatsiya**

Mazkur maqolada boshlang'ich sinflarda o'quvchilar jamoasini shakllantirish bosqichlari haqida so'z boradi. Jamoa — bu kishilardan iborat guruh demakdir. Zamonaviy talqinda «jamoа» tushunchasi ikki xil ma'noda ishlatiladi. Jamoa deganda, birinchiclan. kishilarning istalgan tashkiliy guruhi (masalan, ishlab chiqarish jamoasi. korxonа jamoasi, xo'jalik jamoasi va h.k.), ikkinchidan, yuqori darajada uyushtirilgan guruh tushuniladi. Chunonchi, o'quvchilarning birlashmasi o'ziga xos muhim belgilarga egadir. Quyida jamoa va lining xususiyatlari borasida so'z yuritamiz.

**Kalit so'zlar:** jamoa, jamoasini shakllantirish bosqichlari,tashkiliy guruh

**Аннотация**

В данной статье говорится об этапах формирования коллектива учащихся начальных классов. Коллектив – это группа людей. В современной трактовке понятие «сообщество» употребляется в двух разных значениях. Коллектив первая. любая организационная группа людей (например, производственный коллектив, коллектив предприятия, экономический коллектив и т. д.), во-вторых, понимается высокоорганизованная группа. Например, объединение студентов имеет свои важные особенности. Ниже мы поговорим о характеристиках коллектива

Ключевые слова: коллектив этапы формирования коллектива организационная группа

**Abstract**

This article talks about the stages of forming a team of students in primary grades. A team is a group of people. In the modern interpretation, the concept of “community” is used in two different meanings. The team is the first. any organizational group of people (for example, a production team, an enterprise team, an economic team, etc.), secondly, a highly organized group is understood. For example, the association of students has its own important characteristics. Below we will talk about the characteristics of the team and the league.

Key words: collective stage formation collective organization organization group

## Kirish

O‘zbekiston Respublikasi Xalq ta’limi tizimini 2030-yilgacha rivojlantirish konsepsiyasi O‘zbekiston Respublikasi Prezidentining 2018-yil 5-sentabrdagi “Xalq ta’limini boshqarish tizimini takomillashtirish bo‘yicha qo‘shimcha chora-tadbirlar to‘g‘risida”gi PF-5538-son Farmoniga<sup>1</sup> ko‘ra uzluksiz ta’lim tizimi mazmunini sifat jihatidan yangilash, shuningdek professional kadrlarni tayyorlash, qayta tayyorlash va malakasini oshirish ko‘rsatilib o‘tilgandir va xar bir o‘qituvchi o‘z faoliyatlarida o‘quvchilar jamoasi bilan ishlashlariga zamin yaratadi.

Jamoa lotincha «kollektivus» so‘zidan olingan bo‘lib yig‘ilma, birlashma, guruh ma’nolarini anglatadi, O‘zbeklarda jamoa azaldan ijtimoiy birlikni anglatib kelgan. Odamlarning jamoa bo‘lib yashashi zaruriyatini Suqrot, Platon, Aristotel, Markaziy Osiyo mutafakkirlari Forobiy, Beruniy, Ulug‘bek, Alisher Navoiy va boshqalar ilmiy asoslab berganlar. Ayniqsa, buyuk faylasuf olim Abu Nasr Forobiy o‘zining asarlarida jamoa bo‘lib yashashga tabiiy moyillik inson turmush tarzining mazmunini tashkil etishini uqtiradi. Forobiy bu haqda quyidagi fikr-mulohazalarni bayon etgan: «Har bir inson o‘z tabiati bilan shunday tuzilganki, u yashash va oliy darajadagi etuklikka erishmoq uchun ko‘p narsalarga muhtoj bo‘ladi, u bir o‘zi shunday narsalarni qo‘lga kirita olmaydi, ularga ega bo‘lish uchun odamlar jamoasiga ehtiyoj tug‘iladi. SHu sababli yashash uchun zarur bo‘lgan, kishilarni bir-biriga etkazib beruvchi va o‘zaro yordamlashuvchi ko‘p kishilarning birlashuvi orqaligina odam o‘z tabiati bo‘yicha intilgan etuklikka erishishi mumkin. Bunday jamoa a’zolarining faoliyati bir-butun holda ularning har biriga yashash va etuklikka erishuv uchun zarur bo‘lgan narsalarni etkazib beradi. SHuning uchun inson shaxslari ko‘paydilar, natijada inson jamoasi vujudga keldi»<sup>2</sup>. Jamoa odamlar maqsad-manfaatlarining umumiyligi, o‘zaro hamkorlik qilishlari zarurligi, mehnat va maishiy hayotiy faoliyatlari yo‘nalganligi zaminida o‘zaro birgalikda harakat qilishlarini taqozo etishdan vujudga keladi. «Jamoa» tushunchasi ikki xil ma’noda ishlatiladi. Birinchidan, jamoa bu bir necha kishilarning muayyan maqsad yo‘lida birlashuvdan iborat tashkiliy guruhi tushuniladi. Ikkinchidan, jamoa bu yuqori darajada uyushtirilgan guruh tushuniladi. Chunonchi, o‘quvchilar jamoasi yuqori darajada uyushtirilgan birlashma hisoblanadi.

## TADQIQOT MATERIALLARI VA METODOLOGIYASI

O‘quvchilar jamoalarini tuzish guruhlarda, sinflarda turli farqlar bilan amalga oshiriladi. Shuning uchun barcha sinflar uchun bir xildagi yo‘l-yo‘riqlarni belgilab bo‘lmaydi. Ayniqsa, boshlang‘ich, V va IX sinflarda o‘quvchilar jamoasini tashkil etish va jipslashtirish katta qiyinchiliklar tug‘diradi. Bu sinflarda ko‘pincha o‘quvchilar tarkibi mutloq yangi yoki qisman o‘zgaradi. Shunday ekan, o‘quvchilar jamoasini yangidan tuzishga to‘g‘ri keladi. VI-VII sinflarda o‘quvchilar faollari kengayib boradi. Ular ko‘proq jamoatchilik ishlarida qatnashadilar, o‘zlarining axloqiy tajribalarini boyitadilar, mehnat qilish malakalari va ko‘nikmalarini rivojlantiradilar. Sinf rahbari quyi va o‘rta sinflarda bu ishlarini amalga oshirishda bolalar va o‘smirlar uyushmasiga, yuqori sinflarda «Yoshlar ittifoqi yetakchisi» yordamiga tayanadi. Sinf jamoasini jipslashtirish yo‘llari:

1. Jamoatchilik topshirig‘i berish.
2. Sinf faollarini to‘g‘ri tanlash.
3. O‘quvchilarni istiqbolga chorlash.
4. Sinfda ijobiy an‘analarni qaror toptirish.

1 O‘zbekiston Respublikasi Xalq ta’limi tizimini 2030-yilgacha rivojlantirish konsepsiyasi O‘zbekiston Respublikasi Prezidentining 2018-yil 5-sentabrdagi “Xalq ta’limini boshqarish tizimini takomillashtirish bo‘yicha qo‘shimcha chora-tadbirlar to‘g‘risida”gi PF-5538-son Farmoni

2 Абу Наср Фаробий. Фозил одамлар шахри. – Т.: А.Қодирий номидаги халқ мероси нашриёти, 1993.

##### 5. O'quvchilarga yagona talablar qo'yish.

Jamoatchilik topshirig'i. Jamoa bo'lib ishlash, amaliy faoliyat ko'rsatish sinf jamoasini jipslashtirishda muhim ahamiyat kasb etadi. Bu faoliyat sinf jamoasi hayotini mazmundor va qiziqarli qiladi. Sinfdagi barcha o'quvchilarga, hatto qoloq, inti-zomi bo'sh o'quvchilarga ham jamoat topshirig'i berish kerak. Bu bolalarni mehnatsevarlik, tejamkorlik va tartib-intizomga o'rgatadi.

Sinfdagi faollarni aniqlash. Sinf rahbari dastlabki kunlarda-noq o'quvchilarni jamoat topshiriqlari orqali kuzatib boradi. Ular ichidan faol bolalarni tanlab oladi. Shunday ongli, tashabbuskor, tashkilotchi, a'lochi o'quvchilardan sinf faollarini saylaydi. Jamoat ishini faqat faollar zimmasiga emas, balki barcha o'quvchilar orasida taqsimlash maqsadga muvofiqdir.

O'quvchilarni istiqbolga chorlash. Istiqbol - bu yorqin, qiziqarli va quvonchli voqealar manzildir. Sinfda yorqin va jozibador istiqbollarning bo'lmashligi, bu jamoada bir xillik va zerikarli holatni keltirib chiqaradi.

Jamoaning vujudga kelish uchun to'rt bosqich zarur. Jamoaning shakllanish bosqichlarida dastlab o'qituvchi butun guruhga talab qo'yadi hamda mazkur jarayonda jamoa faollarining shakllanishiga alohida e'tibor qaratadi. Navbatdagi bosqichda muayyan darajada shakllangan jamoa faollari (aktiv) jamoa a'zolari oldiga ma'lum talablarni qo'yadi. Uchinchi bosqichda esa jamoa umumiy holda jamoaning har a'zosi muayyan tarzda faoliyatni olib borishni talab qiladi. So'nngi (to'rtinchi) bosqichda esa jamoaning har bir a'zosi o'z oldiga mustaqil ravishda jamoa manfaatlarini ifoda etuvchi talabni qo'yish layoqatiga ega bo'ladi.

Sinf jamoasini tashkil etish va uni tarbiyalash.

Quyida jamoa va lining xususiyatlari (belgilari) borasida so'z yuritamiz.

Jamoa va jamoa orqali tarbiyalash — tarbiya tizimida muhim ahamiyatga ega bo'lgan tamoyillardan biridir. Shaxsni shakllantirishda jamoaning yetakchi rol o'ynashi to'g'risidagi fikriy pedagogika fanining ilk rivojlanish davridayoq bildirilgan. Jamoada lining a'zolari o'rtasidagi munosabatning alohida shakli yuzaga keladi, bu esa shaxsning jamoa bilan birgalikda rivojlanishini ta'minlaydi. Lekin liq qanday guruhni ham jamoa deb hisoblab bo'lmaydi. Jamoa bir qator belgilarga egadirki, mazkur belgilar jamoani kishilarning yetarli darajada uyushgan har qanday guruhidan ajratib turadi. Jamoa ijtimoiy jamiyatning bir qismi hisoblanib, unda ijtimoiy hayot va kishilik munosabatlarining barcha me'yorlari o'z ifodasini topadi. Zero, jamoa jamiyatdagi mavjud munosabatlar tizimida namoyon bo'lar ekan, jamoa va ijtimoiy jamiyat maqsadi, intilishda o'zaro birlik, uzviy maqsadga muvofiq tashkil etiladi. Shu bois jamoa hayotining bir (yagona) maqsadga qaratilganligi va ijtimoiy-g'oyaviy yo'nalganligi uning yetakchi belgisi sanaladi.

Har bir jamoa boshqa jamoalar bilan uzviy bog'liq bo'ladi. Uning har bir a'zosi jamiyat ijtimoiy faoliyatini tashkil etish jarayonida o'z jamoasi bilan birgalikda ishtirok etadi. Jamoani tushunish, uni his etish hamda shaxsni shakllantirishdagi o'rni va rolini to'g'ri baholay olish umumiy va xususiy (shaxsiy) maqsadning qiziqishi, ehtiyoj va faoliyatning birligini namoyon etib, bo'linishga yo'l qo'ymaydi.

Har bir jamoa o'zini o'zi boshqarish organiga ega va umummilliy jamoaning uzviy qismi sanaladi. Shuningdek, u maqsadning birligi va tashkil qilish xususiyatlari orqali umummilliy jamoa bilan bog'lanadi. Ijtimoiy jamiyatning ehtiyojini qondirishga yo'naltirilgan birgalikdagi faoliyat jamoaning navbatdagi muhim xususiyatlaridan biridir. Jamoa faoliyatining ijtimoiy-g'oyaviy yo'nalishi ham jamoaning faoliyati mazmunida o'z aksini topishi muhim ahamiyatga egadir. Jamoa xususiyatini aniqlashda kishilar guruhning yagona ijtimoiy tizimini o'rnatishdagi usuli, ya'ni jamoani tashkil qilish usuli ham muhim hisoblanadi. Pedagogik jihatdan maqsadga muvofiq tashkil etilgan jamoa faoliyati natijasida jamoa a'zolari o'rtasida ishchanlik, bir-biri uchun g'amxo'rlik, o'zaro yordam, jamoa manfaati uchun javobgarlik hissi qaror topadi.

Birgalikdagi faoliyat umumjamiyat ishi uchun mas'uliyat hissini uyg'ota borib, jamoa a'zolarini bir-biriga yaqinlashtiradi, jamoaga mansublik hissining paydo bo'lishiga ko'maklashadi, jamoa bilan munosabatda bo'lish ehtiyojini oshiradi. Jamoa a'zolari orasida o'zaro yaqinlik, hissiy birlik (bir-birini yoqtirish) yuzaga keladi. Ushbu munosabat ko'pincha o'z-o'zidan paydo bo'ladi hamda ular pedagogik ta'sir ko'rsatish uchun qo'l keladi.

Ruhiy va hissiy jamoa a'zolarining birgalikdagi faoliyatining mazmuni-ga, ular orasidagi hosil bo'lgan ishchanlik faoliyatining xarakteriga bevosita bog'liqdir. Jamoaning rasmiy (ishchanlik) va norasmiy (hissiy) tuzilishini bir-biridan farqlash lozim. Jamoaning rasmiy tuzilishi deganda, jamoa faoliyatining turli ko'rinishlarini amalga oshirish uchun zarur bo'ladigan tashkiliy jihatlari ko'zda tutiladi. Mazkur tuzilma, bir tomondan, jamoa a'zolari qo'shilgan ishchanlik munosabatlami ifoda etsa, ikkinchi tomondan, rahbarlik vazifasini bajaruvchi tarbiyachilar hamda jamoa a'zolari o'rtasidagi mavjud boshqarish munosabatlari mazmunini ifoda etadi. Norasmiy tuzilma jamoaning barcha a'zolari o'rtasidagi shaxslararo ma'naviy-psixologik munosabatlarning umumiy tizimi va mikroguruhini tashkil qiluvchi ayrim a'zolar o'rtasidagi tanlash munosabatlari mazmunini ifodalaydi. Jamoaning har bir a'zosi mavjud munosabatlar tizimida u yoki bu o'rinni egallaydi. Tarbiyalanuvchi shaxsning jamoadagi o'rni uning shakllanish jarayoniga ta'sir ko'rsatadi. Maklab yoki sinfdagi rasmiy va norasmiy tuzilmalar bir-biriga muvofiq bo'lganda, jamoaning rasmiy yetakchilari norasmiy munosabatlar tizimida ko'zga ko'ringan o'rinni egallagan holdagina u chinakam jamoa bo'la oladi. Shuningdek, norasmiy guruhlar (mikroguruhlar) umumjamoa ijtimoiy manfaatlari uchun kurashuvchi guruhlar bo'lgandagina, jamoa o'zini o'zi chinakam jamoa tarzida namoyon etishi mumkin.

Yashash joylarida o'zaro birikkan bolalar guruhlari qanchalik ahil va inoq munosabat zaminidan tashkil topgan bo'lmasin, haqiqiy jamoa bo'la olmaydi. Chinakam jamoa ijtimoiy ahamiyatga moyillik faoliyatini tashkil eta olishi, jamoa a'zolari o'rtasida ijtimoiy ahamiyati faoliyat, maqsad, ishchanlik xarakteridagi aloqa va munosabatlami o'rnatilishi lozim. Jamoaning majburiylik belgisi unga pedagogik rahbarlikning bo'lishidir.

### **TADQIQOT NATIJALARI**

Shunday qilib, jamoa kishilarning shunday muayyan guruhi bo'lib, u ijtimoiy ahamiyatga ega bo'lgan umumiy maqsad hamda mazkur maqsadni amalga oshirish uchun yo'naltirilgan faoliyatni tashkil etadi. Ushbu guruh a'zolari o'zaro birlik, a'zolarining munosabatlar jarayonidagi tengligi asosida unga rahbarlik qilish va bir-biriga bo'ysunish, shuningdek, jamoa oldidagi javobgarligi asosida muayyan faoliyatni olib boradilar.

Jamoa va uni shakllantirish — pedagogik faoliyatning maqsadi hisoblanadi. Ayni ko'rsatkich uni shakllantirish vositasi bo'lib, uning yordamida jamoaning barcha yoki har bir a'zosini tarbiyalash yaxshi samara beradi.

O'quvchilar jamoasini shakllantirishga yordam beruvchi shart-sharoitlar. Jamoaning yetakchi tarbiyaviy vazifasi. Shaxsni liar tomonlama tarbiyalash, unda ijobiy sifatlarni hosil qilib, mustahkam hayotiy pozitsiyani qaror toptirishdan iboratdir. Umumiy o'rta ta'lim hamda yangi turdagi ta'lim muassasalarida jamoani shakllantirish mas'uliyatli vazifa sanaladi. Maktab jamoasi tarkibida eng barqaror bo'g'in, bu — sinflar jamoalari sanaladi. Sinf jamoasida o'quvchilarning asosiy faoliyati o'qishdir. Aynan sinf jamoasida o'quvchilar o'rtasida mustahkam shaxslararo aloqa va munosabatlar tarkib topadi. Shu bilan birga, sinf jamoasi o'z negizida maktab jamoasining shakllanishi uchun o'ziga xos poydevor vazifasini bajaradi. Maktab jamoasi tarkibida o'quvchilar jamoasi asosiy qismni tashkil etadi. O'quvchilar jamoasi — bu ijtimoiy ahamiyatini tashkil etish, shuningdek, umumiy saylov organlari va umumiy javobgarlik, barcha a'zolarining huquq va burchlari tengligi asosidagi o'zaro birlikka ega o'quvchilar guruhidir.

O'quvchilar jamoasi pedagog tarbiyachilar hamda bolalardan iborat jamoaning murakkab birlashmasi,

o'zini o'zi nazoral, o'zini o'zi boshqaruv jarayonini tashkil etuvchi mustaqil tizim, shuningdek, o'zining psixologik muhitiga, an'alariga ega guruh hisoblanadi.

Jamoaning o'ziga xos xususiyatlari. Yuksak darajada uyushtirilgan jamoa o'zida bir necha xususiyat (belgi)larni namoyon etadi. Ular quyidagilar: Jamoani shakllantirish muayyan qonuniyatlarga bo'ysunadigan uzoq muddatli, murakkab jarayondir. Jamoaning vujudga keiishi uchun to'rt bosqich zarur. Jamoaning shakllanish bosqichlarida, pedagog dastlab butun guruhga talab qo'yadi, so'ngra jamoa faollari, jamoa a'zolariga talab qo'yadi, so'ngra butun jamoa alohida shaxsdan muayyan tarzda faoliyat olib borishini talab qiladi va nihoyat, shaxs o'ziga o'zi talabni quyidagicha bayon etishi mumkin:

Qo'yilayotgan talablar mazmunidagi farq jamoa rivojlanishi bosqichini aniqlovchi yorqin tashkil ko'rsatkichi sanaladi. Jamoaning amaliy faoliyati mazmuni jamoa a'zolarining xulq-atvori, axloqiy kamolot darajasini ko'rsatuvchi muhim belgilar sifatida namoyon bo'ladi. Jamoani shakllanirishda uning hayotini belgilovchi ichki jarayonning mohiyatini inobatga olish zarur. Jamoaning shakllanish bosqichlarini belgilash shartli hisoblanadi, chunki jamoa chegara yoki oraliqqa ega emas. Shunga qaramay, pedagogik nuqtayi nazardan jamoaning shakllanish ini bosqichlarga ajratish juda muhimdir. Bolalar jamoasini rivojlanish bosqichlariga ajratish muhimdir. Bolalar jamoasi rivojlanishning har bir ta'sir ko'rsatish shakl va metodlarini tanlash imkonini beradi.

Jamoa rivojlanishining birinchi bosqichi. Mazkur bosqichda talab faqat pedagoglar tomonidan qo'yiladi. Bu jamoa rivojlanishining boshlang'ich nuqtasidir. Ushbu davrdagi jamoa hali tarbiyalovchi jamoa bo'lmay, balki «tashkil etuvchi birlik» (sinf guruhi) dir. Tarbiyalanuvchilar talablar qo'yilishiga e'tiborsiz qarashadi. Jamoa a'zolarining uzluksiz ijodiy faoliyatni tashkil qilish va ularni muayyan (yagona) maqsad atrofida birlashtirishga erishish orqaligina jamoa qaror topadi. Tarbiyalanuvchilarning jamoa faoliyatida ishlirak etishi tufayli, asta-sekin boyib boradigan tajriba, faoliyat natijasini birgalikda muhokama qilish, qilinajak ishlarni rejalashtirish jamoa a'zolarida mas'uliyat, javobgarlik, faoliyat birligi, shuningdek, ishchanlik munosabatining paydo bo'lishiga, tarbiyalanuvchilarda jamoa faoliyatiga nisbatan qiziqish paydo bo'lishiga olib keladi. Bolalarning jamoa faoliyatini tashkil etish borasidagi ma'lumotga ega emasliklari bois, mazkur bosqichda pedagogning asosiy maqsadi jamoa a'zolari oddiy tarzda uyushtirishdan iborat bo'ladi.

Ushbu bosqichda pedagogning talabchanligi, qat'iyiligi, izchilligi, murosasizlik va jamoaning barcha a'zolariga talabni bir xil qo'ya olishi asosiy omil hisoblanadi. Bu vaziyatda o'qituvchilik, «hukmdorlik» davri uzoq davom etishi mumkin emasligini, aks holda bir qarashda intizomning vujudga kelganligi ma'lum bo'lsada, guruh a'zolarining faolliklarini rivojlantirish uchun sharoitning mavjud emasligini hisobga olish zarur.

Jamoani shakllantirish bosqichlari va ularning o'ziga xos xususiyatlari. Jamoa hayotining birinchi bosqichida jamoa faoliyatining paydo bo'lishi ushbu davr uchun xarakterli hodisadir. Faollarning tarkib topishi demakdir. Jamoa faoli muayyan guruhning shunday a'zolariki, ular jamoa manfaatiga muvofiq tarzda harakat qilishib, pedagog faoliyati va talabiga nisbatan xayrxohlik bilan munosabatda bo'lishadi. Faollar pedagogning yaqin yordamchilari sifatida ish olib boradilar va liderlik qobiliyatlari shakllantiriladi. Liderlik bu- maqsad va vazifalariga erishish yo'lida jamoadagi har bir kishining ijodiy kuch va energiyani to'g'ri sarflashga yo'naltirish hamda ruhlantirish uchun amalga oshiriladigan sa'y harakatlar jarayoni. Liderlik qobiliyatini shakllantirib boorish orqali yoshlarda boshqaruvchanlik va rahbarlikni rivojlantirish bilan bir qatorda, mamlakatimiz taraqqiyotiga o'z hissasini qo'shadigan kadrlar etishib chiqishiga zamin yaratish mumkin<sup>1</sup>.

---

1 Тўрабоева, М. . (2023). ТАЛАБА-ЁШЛАРДА ЛИДЕРЛИК ҚОБИЛИЯТИНИ РИВОЖЛАНТИРИШНИНГ НАЗАРИЙ АСОСЛАРИ. Наука и инновация, 1(22), 88–89. извлечено от <https://in-academy.uz/index.php/si/article/view/20705>

Jamoa rivojlanishining ikkinchi bosqichi. Ushbu bosqich jamoa faolining pedagog talabini qo'llab-quvvatlashi hamda, o'z navbatida, uning o'zi bu talablarni jamoa a'zolari zimmasiga qo'yishi bilan tavsiflanadi. Kn-dilikda pedagog jamoada paydo bo'lgan va u bilan bog'liq muammo, masalalarni yolg'iz o'zlarini hal qilmaydi. Jamoa faoli bilan maxsus tarbiyaviy ish olib borish orqali, bu ishga unijalbetadilar. Jamoa hayotini tashkil qilish usuli murakkablashib boradi, ya'ni jamoa o'zini o'zi boshqarishga o'tadi. Tarbiyalanuvchilar amaliy faoliyatning doimiy ravishda murakkablashib borishi — mazkur davrning muhim xususiyati sanaladi. Ikkinchi bosqichda jamoaning muhim ishlarining o'quvchilar tomonidan mustaqil rejalashtirilishi, tadbirlarni o'tkazishga tayyorgarlik, uni o'tkazish hamda faoliyat natijalarini muhokama qilish jamoa faoliyatining ijodiy xususiyatini ko'rsatuvchi omillar sanaladi. Jamoada mustaqil faoliyatning yuzaga kelishida jamoa faollarining roli beqiyosdir. Ammo jamoa faolining jamoa a'zolari o'rtasida hurmat qozona olishi, namuna bo'lishi, o'z burchini aniqlash va puxta bajarishi hamda o'z mavqelarini suiiste'mol qilmasliklari juda muhimdir. Bu o'rinda A.S. Makarenko jamoa faolligi nisbatan «jamoa vijdoni», deya bergan ta'rifini eslab o'tish joizdir. Jamoa faoli birmuncha imtiyozlar (huquqlar)ga ega bo'lsa-da, ayni paytda uning o'ziga ham oshirilgan talablarning qo'yilishi maqsadga muvofiqdir. Jamoa rivojlanishning bu bosqichida to'xtab qolishi mumkin emas, chunki faoliyat ko'rsatayotgan kuch jamoaning bir qismigina, xolos. Bordi-yu, jamoaning rivojlanishi ushbu bosqichda to'xtatib qolinsa, jamoa faolini guruhning boshqa a'zolari bilan qarama-qarshi qo'yish xavli tug'ilishi mumkin. Bu bosqichda jamoaning barcha a'zolari faol faoliyatga o'tishi zarur sanaladi. Jamoa rivojlanishining uchinchi bosqichi jamoa faoliyatida anchagina sarmahsul hisoblanadi. A.S. Makarenkoning aniqlashicha, bu davrda butun jamoa «ayrim o'zini chetga olib qoluvchi, injiq shaxs»larga talab qo'ya boshlaydi. Bunga endilikda faollar emas, balki uning butun a'zolari qiziqadi. Jamoa hayotidagi uchinchi bosqich ijtimoiy fikr mavjudligi bilan ifodalanadi. Pedagog mazkur yo'nalishda maqsadga muvofiq va izchil ish olib borgan sharoitdagina ijtimoiy fikrni shakllantirishga erishishi mumkin.

Shu maqsadda u yoki bu tadbir rejasini, jamoaning birgalikdagi faoliyatini, uning a'zolari xatti-harakati jamoa bo'lib muhokama qilinadi. Turli mavzularda suhbatlar va ma'ruzalar uyush-tirilib, o'quvchilar o'rtasida samarali axborot vositalari yordamida ijtimoiy-g'oyaviy, axloqiy, estetik, ekologik, huquqiy-iqtisodiy va boshqa bilimlar targ'iboti tashkil etiladi. Pedagog jamoa a'zoilarining birgalikdagi faoliyatini tashkil etar ekan, jamoa a'zoilarining o'zaro munosabatlarini shakllantirishga ta'sir ko'rsatadigan shakl va metodlardan foydalaniladi. Jamoa o'zining har bir a'zosida ijtimoiy ahamiyatli faoliyatni maqsadga muvofiq ravishda shakllantirib borish, jamoa a'zolari orasida barqaror insoniy munosabatlarning tarkib topishiga yordam beradi. Jamoada barqaror insoniy munosabatlarning yuzaga kelishi sababi, uning a'zoilarining yuksak aqliy mazmunga ega bo'lgan ishlarni tashkil etishda faol ishtirok etishining samarasidir. Jamoa rivojlanishining uchinchi bosqichida ko'rsatib o'tilgan xususiyatlar shundan dalolat beradiki, ushbu bosqichda jamoa faoliligini emas, balki jamoaning har bir a'zosi bir-birlariga axloqiy mazmundagi talablarni qo'ya boshlashadi. Jamoa rivojlanishining to'rtinchi bosqichi uning barcha a'zolari jamoa oldida turgan talablar asosida o'z-o'zlariga talablar qo'ya olishlari bilan tavsiflanadi. Shuni aytish mumkinki, har bir bosqich jamoa a'zoilarining o'z oldiga muayyan talab qo'yishi bilan tavsiflanadi, ammo qo'yilgan har bir talab o'ziga xos yo'nalishi (masalan, o'yindan umuminsoniyat baxti uchun kurashishga intilish o'rtasidagi farq) bilan ajralib turadi.

Xuddi shu jihatdan to'rtinchi bosqich jamoa a'zoilarining o'ziga nisbatan yuksak axloqiy talablar qo'ya olishlari bilan ahamiyatlidir. Jamoaning hayoti va faoliyati mazmuni jamoa a'zoilarining har biri uchun shaxsiy ehtiyojga aylanadi. Jamoadagi tarbiya jarayoni o'z-o'zini tarbiyalash jarayoniga o'sib o'tadi. Biroq bu ayrim shaxsning yanada rivojlanishida jamoaning tutgan o'rnini pasaytirmaydi. To'rtinchi bosqichda amalga oshiriladigan vazifalar ancha murakkab va mas'uliyatlidir. Mazkur bosqichda jamoa oldiga is-tiqbolli yuksak va murakkab talablar qo'yish uchun qulay sharoit yaratiladi.

## **MUHOKAMA**

O'quvchilar jamoasi ma'suliyat hissini uyg'ota borish, jamoa a'zolarini bir-biriga yaqinlashtirish, a'zolarida jamoaga mansublik hissini paydo bo'lishiga ko'maklashish, jamoa bilan munosabatda bo'lish



ehtiyojini oshiradi. Ushbu munosabat ko'pincha o'z-o'zidan paydo bo'ladi hamda ular o'qituvchi ta'sir ko'rsatish uchun qo'l keladi.

Jamoa a'zolari o'rtasidagi ruhiy birlik mazmuni ular orasida hosil bo'lgan ishchanlik faoliyatining xarakteriga bevosita bog'liqdir. O'quvchilar jamoasi ta'lim jarayonida faoliyatning turli shakllari va turlariga jalb qilish, o'qitishning frontal, guruh va individual shakllarini optimal uyg'unlashtirish, o'qituvchilar va o'quvchilarning birgalikdagi ijodkorligi, hamkorlik, o'zaro yordam va ta'limni insonparvarlik ruhini shakllantirish uchun qulay shart-sharoitlarni yaratadi.<sup>1</sup>

## XULOSA

Boshlang'ich ta'limda jamoani tashkil etganda o'quvchilar muhitida mavjud bo'lgan haqiqiy guruhlarni tutish, bir-biriga va o'zaro do'stlashadigan bolalarni birlashtirish zarur. Pedagog bu guruhlarni xususiyatlarini ularning yo'nalishi, qiziqishlari, malakasini bilishlari hisobga olish va foydalanish kerak. Jamoa ishni tashkil etishda va amalga oshirishda vazifalarni taqsimlash vaqtida mazkur xususiyatlarini hisobga olish ishining samaradorligini oshiradi. Ikkinchi tomondan bu hol guruhdagi muammolarni jamoaning qiziqishlari sohasiga va jamoaning qiziqishlarini guruhdagi muomila sohasiga olib kiradi. Sinfda tashkil qilingan jamoaning rasmiy (ishchanlik) va norasmiy (hissiy) tuzilishini bir-biridan farqlash lozim. Jamoaning rasmiy tuzilishi deganda jamoa faoliyatining turli ko'rinishlarini amalga oshirish uchun zarur bo'ladigan tashkiliy jihatlari ko'zda tutiladi. Mazkur jihat bir tomondan jamoa a'zolari o'rtasida yuzaga kelgan ishchanlik munosabati mazmunini ifoda etsa, ikkinchi tomondan, rahbarlik vazifasini bajaruvchi ya'ni sardor o'quvchilar tomonidan jamoa a'zolarining xatti-harakatlari va intilishlarini muvofiqlashtirish yo'lida tashkil etilayotgan boshqaruv faoliyati mohiyatini yoritishga xizmat qiladi

### Foydalanilgan adabiyotlar:

1. O'zbekiston Respublikasi Xalq ta'limi tizimini 2030-yilgacha rivojlantirish konsepsiyasi O'zbekiston Respublikasi Prezidentining 2018-yil 5-sentabrdagi "Xalq ta'limini boshqarish tizimini takomillashtirish bo'yicha qo'shimcha chora-tadbirlar to'g'risida"gi PF-5538-son Farmoni
2. Абу Наср Фаробий. Фозил одамлар шахри. – Т.: А.Қодирий номидаги халқ мероси нашриёти, 1993..
3. Тўрабоева, М. . (2023). Талаба-ёшларда лидерлик қобилиятини ривожлантиришнинг назарий асослари. Наука и инновация, 1(22), 88–89. извлечено от <https://in-academy.uz/index.php/si/article/view/20705>
4. Ta'lim tizimiga konsentrlangan ta'limni integratsiya qilishning zamonaviy pedagogik tendensiyalari <https://zenodo.org/records/13292232> Iminova Hurshida Muxtarovna
5. Ортиков Н. Миллий ва умуминсоний кўдрятлар асосида укувчи шахсини ахлоқий шакллантириш: Педагогика фанлари доктори.... дисс. - Т., 2000. - 305 б.
6. Эгамбердиева Н. Ижтимоий педагогика. - Т.: Алишер Навоий номидаги Ўзбекистон Миллий кутубхонаси нашриёти, 2009. - 232 б.
7. Куронов М., Курбонниёзова З. Ижтимоий педагогика - Т.: РТМ, 2002.-134

---

**TA'LIM TIZIMIGA KONSENTRLANGAN TA'LIMNI INTEGRATSIYA QILISHNING ZAMONAVIY PEDAGOGIK TENDENSIYALARI** <https://zenodo.org/records/13292232> Iminova Hurshida Muxtarovna

8. Куронов М. Миллий тарбия. - Т.: Маънавият, 2007. - 240
9. Хайдарова О. Педагогик касбга тайёрлик самараси. // Халқ таълими. — Т., 2004. - №2. - Б.31-33.
10. .Azizxodjaeva N. Pedagogik texnologiya va pedagogik mahorat. – Т.: Fan, 2006.
11. Iqtisodiy hamkorlik va taraqqiyot tashkiloti (Organization for Economic Cooperation and Development, OECD) – [www.oecd.org/edu/pisa](http://www.oecd.org/edu/pisa).
12. Ta’lim sifatini baholash bo’yicha xalqaro tadqiqotlarni amalga oshirish milliy markazi veb-sayti: [www.markaz.tdi.uz](http://www.markaz.tdi.uz).

# **KONSENTRLANGAN TA'LIM - TALABALARNING INDIVIDUAL - SHAXSIY RIVOJLANISHINING PEDAGIK TEXNOLOGIYASI**

*КОНЦЕНТРИРОВАННОЕ ОБУЧЕНИЕ - ПЕДАГОГИЧЕСКАЯ  
ТЕХНОЛОГИЯ ИНДИВИДУАЛЬНОГО И ЛИЧНОСТНОГО  
РАЗВИТИЯ СТУДЕНТОВ*

CONCENTRATED EDUCATION - PEDAGOGICAL TECHNOLOGY FOR  
STUDENTS' INDIVIDUAL AND PERSONAL DEVELOPMENT

**KONSANTRE EĞİTİM - ÖĞRENCİLERİN BİREYSEL VE KİŞİSEL GELİŞİMİNİN  
PEDAGOJİK TEKNOLOJİSİ**

Andijon davlat pedagogika instituti

Boshlang'ich ta'lim metodikasi kafedrası

o'qituvchisi Iminova Xurshida Muxtarovna

ORCID iD: 0009-0003-1388-2962

**Anotatsiya.** Maqolada konsentratsiyalangan mashg'ulotlarning xususiyatlari ko'rib chiqiladi. Konsentrlangan ta'limni o'quvchilarning shaxsiy rivojlanishiga ta'siri, bu metoddagi rivojlantiruvchi darslarni olib borishda qo'llashdagi natijadorligi, uslub va vositalari, konsentratsiyalangan kadrlar tayyorlashning maqsadi optimalni yaratish orqali o'qitish va ta'lim sifatini ta'lim jarayonining tashkiliy tuzilishini oshirishdan iborat ekanligi va uning hususiyatlari haqida fikr yuritilgan.

**Kalit so'zlar:** konsentratsiyalangan mashg'ulot, Konsentrlangan ta'lim tamoyillari, tashvish, salbiy va hissiy tajribalar, o'z-o'zini hurmat qilish, moslashish.

**АННОТАЦИИ** статьи рассматриваются особенности концентрированных занятий. Обсуждается влияние концентрированного обучения на личностное развитие учащихся, его результативность при применении на развивающих уроках, методы и средства, а также цель подготовки кадров с использованием этой методики для повышения качества образования через оптимизацию организационной структуры учебного процесса. Рассмотрены характеристики и преимущества этого подхода.

**Ключевые слова:** концентрированные занятия, принципы концентрированного обучения, тревожность, негативные и эмоциональные переживания, самооценка, адаптация.

**THE ANNOTATION** of the article discusses the characteristics of concentrated lessons. It examines

the impact of concentrated learning on students' personal development, its effectiveness in conducting developmental lessons, methods and tools used, and the goal of preparing personnel through this method to improve the quality of education by optimizing the organizational structure of the educational process. The features and advantages of this approach are discussed.

**Keywords:** concentrated lessons, principles of concentrated learning, anxiety, negative and emotional experiences, self-esteem, adaptation.

Andican Devlet Pedagoji Enstitüsü

İlköğretim Metodolojisi Anabilim Dalı

Öğretim Görevlisi: İminova Hurşida Muhtarovna

**ÖZETİ.** Makalede, yoğunlaştırılmış derslerin özellikleri ele alınmaktadır. Yoğunlaştırılmış eğitimin öğrencilerin kişisel gelişimine etkisi, geliştirici derslerde bu yöntemin kullanılmasıyla elde edilen verimlilik, kullanılan yöntem ve araçlar ile bu yöntemle personel yetiştirmenin amacı, eğitim sürecinin organizasyon yapısını optimize ederek eğitimin kalitesini artırmak olduğu üzerinde durulmuştur. Bu yaklaşımın özellikleri ve avantajları tartışılmıştır.

**Anahtar kelimeler:** yoğunlaştırılmış dersler, yoğunlaştırılmış eğitim ilkeleri, kaygı, olumsuz ve duygusal deneyimler, öz saygı, uyum.

**KIRISH.** Hozirgi vaqtda ta'lim tizimida amalga oshirilayotgan islohotlar professional shaxsni rivojlantirish va shakllantirishga qaratilgan. Bugungi kunda professional bo'lish nafaqat bilish va qodir bo'lish, balki hayotga, uning tez o'zgaruvchan voqeliklariga tayyor bo'lish, zamonaviy madaniyatning murakkab muammolarini hal qila olish va hayotdagi o'z o'rnini anglay olishdir. Shu munosabat bilan ta'lim erkin shaxsni shakllantirish, boshqa odamlarni tushunish, fikrlash, muloqot qilish va nihoyat, amaliy harakatlar va harakatlarni shakllantirish uchun sharoit yaratishi kerak. Shuning uchun o'qitish uslub va vositalarini qayta ko'rib chiqish va batafsil tahlil qilish, yangi va mavjud pedagogik texnologiyalarni izlash kasbiy mahoratni oshirishning o'ta zarur shartidir.

Ta'lim tizimi sharoitida o'quvchi shaxsini shakllantirish natijasida kasbiy shaxsni rivojlantirish shakllaridan biri sifatida konsentratsiyalangan o'qitish o'quv jarayonini tashkil etishning maxsus texnologiyasi sifatida ko'rib chiqilishi mumkin, bunda maksimal konvergentsiya - idrok etish va qayta ishlash, shuningdek inson ma'lumotlarini assimilyatsiya qilishning tabiiy psixologik xususiyatlariga ega o'quv jarayoni mavjud (Batyshev S.Ya. 1999). Talabalar va o'qituvchilarning energiyasi, bu holda, darslarni bloklarga birlashtirib, mavzuni chuqurroq o'rganishga qaratilgan.

Shunga ko'ra, konsentratsiyalangan kadrlar tayyorlashning maqsadi optimalni yaratish orqali o'qitish va ta'lim sifatini ta'lim jarayonining tashkiliy tuzilishini oshirishdan iborat. Uning muhim xususiyatlari quyidagilardan iborat: o'quv kuni, hafta, semestrning ko'p predmetlilikini bartaraf etish; o'quv fanining fanini yoki bo'limini o'rganishning bir martalik davomiyligi; bilish jarayonining uzluksizligi va uning yaxlitligi; o'quv jarayonining mazmuni va tashkiliy shakllarini birlashtirish; vaqt o'tishi bilan testlar va imtihonlarni tarqatish; har bir fan bo'yicha o'quv jarayonini faollashtirish; o'quv jarayoni ishtirokchilarining hamkorligi (Ibragimov G.I.1996).

**TADQIQOTNING USLUBI.** Shunday qilib, yuqorida aytilganlarga asoslanib, zamonaviy pedagogik texnologiya sifatida, konsentrlangan ta'lim ham e'tiborga olinishi kerak. Ta'lim bir vaqtning o'zida o'rganiladigan fanlar sonini kamaytiradigan, o'quv materialini aniq belgilangan vaqt oralig'ida jamlaydigan, tarkibni kattaroq bloklarga tuzadigan va faollashtiradigan o'quv jarayonini tashkil etishning

maxsus texnologiyasi sifatida o'quvchilarning kognitiv qobiliyatlarini rivojlantirishdir. Konsentrlangan ta'limning maqsadi - ta'lim va ta'lim sifatini oshirish ( qo'shimcha tizimli bilim va malakalarni, ularning harakatchanligini va boshqalarni) yaratish orqali rivojlantirish, ta'lim jarayonining optimal tashkiliy tuzilmasini tadqiq qilishdan iborat. O'quv fanlari va o'quv materialini o'z vaqtida jamlash, tizimlilik va murakkablik tamoyillari ( ta'lim maqsadlari, mazmuni, usullari va shakllarining birligi va o'zaro bog'liqligi) asosidir; o'qitish, tarbiyalash va rivojlantirish maqsadlarining organik birikmasi; o'qitishni tashkil etish shakllarining o'zgaruvchanligi, moslashuvchanligi va dinamikligi; muammoli; integratsiya nazariyasi risolalar va amaliyotlar; uzluksizlik; shaxs va jamoaning imkoniyatlarini faollashtirish. Shu bilan birga, o'quv jarayonini tashkil etishning ushbu turi bilan ta'lim samaradorligiga o'quv jarayonining barcha tarkibiy qismlari: maqsadli, motivatsion, mazmunli, operatsion, nazorat va baholashning haqiqiy munosabatlari tufayli erishiladi.

Konsentrlangan ta'lim yangi tashkiliy shaklning o'z mohiyatidan kelib chiqadigan o'ziga xos tamoyillarga asoslanadi. Ularga

1. Konsentratsiya printsipli haftada o'rganiladigan mavzularning xilma-xilligiga qarshi turadi va o'quv vaqtini tashkil etishda ham, o'quv materialini tashkil etishda ham namoyon bo'ladi.

2. Intensivlik tamoyili immersion dars doirasida turli o'qitish usullaridan foydalanishga imkon beradi, bu esa materialni tizimda, mantiqiy bog'lanishlar bilan, rivojlanish dinamikasida idrok etish, nazariyadan o'tishni kuzatish imkonini beradi. ta'limning amaliy tarkibiy qismi bo'lib, o'quvchilarning faol kognitiv faoliyati uchun sharoit yaratadi.

3. Shaxsning psixofiziologik xususiyatlarini hisobga olish tamoyili kun va hafta davomida shaxsning ishlash dinamikasi qonuniyatlariga, shuningdek, unutish jarayonlarining qonuniyatlariga muvofiq mashg'ulotlarning tashkiliy tuzilmasini takomillashtirishni nazarda tutadi. va inson tomonidan ma'lumotni eslab qolish.

Umuman olganda, kengayish birligiga (o'quv intizomi, maktab kuni, o'quv haftasi) va diqqatni jamlash darajasiga qarab konsentratsiyalangan ta'limni amalga oshirishning uchta modelini ajratish odatiy holdir.

Birinchi model (bir mavzuli, yuqori konsentratsiyali) ma'lum vaqt davomida bitta asosiy mavzuni o'rganishni o'z ichiga oladi.

Konsentrlangan o'qitishning ikkinchi modeli (bir nechta mavzuli, konsentratsiyaning past darajasi) bitta tashkiliy birlikni - maktab kunini kengaytirishni o'z ichiga oladi, unda o'rganiladigan fanlar soni ikki yoki uchtaga kamayadi.

Konsentrlangan ta'limning uchinchi modeli (modulli, o'rtacha konsentratsiya darajasi bilan) modulni tashkil etuvchi ikki yoki uchtdan ko'p bo'lmagan fanlarni bir vaqtning o'zida va parallel ravishda o'rganishni o'z ichiga oladi.

Shunday qilib, konsentrlangan o'qitishdan foydalanish o'rganilayotgan materialning integral, tugallangan bloklarini chuqur va doimiy o'zlashtirishni ta'minlaydi; o'quv motivatsiyasi darajasini oshirish; talabalarning moslashuvchan qobiliyatlarini oshirishga yordam beradigan qulay psixologik iqlimni yaratishga hissa qo'shadi.

Konsentrlangan ta'lim o'quvchilarni har tomonlama, chuqur va o'zaro bog'langan tushunishni rivojlantirishga qaratilgan. Bu o'quv mazmunini sinchkovlik bilan tanlash va tizimlashtirishni hamda o'quvchilarning faol va qat'iy ishtirokini talab qiladi.

Konsentrlangan trening nimani beradi?

Turli turdagi maktablarda ushbu texnologiya bilan ishlashning mavjud tajribasini tahlil qilish quyidagi afzalliklar haqida gapirishga imkon beradi.

Mashg'ulotlarni tashkil etishga bunday yondashuv bilan *o'quvchilar tomonidan* o'rganilayotgan materialning yaxlit, to'liq bloklarini idrok etishini, chuqur va doimiy o'zlashtirishini ta'minlaydi (Vishnyakova.S.M.). Talabalarni turli faoliyat turlariga jalb qilishni ta'minlaydigan ta'limning tashkiliy shakllari majmuasini maqsadli va tizimli qo'llash uchun qulay sharoitlar yaratiladi. Ta'limni, uning hayot va kelajak kasbi bilan bog'liqligini chinakam farqlash va individuallashtirish mumkin bo'ladi (Щетинин М.П.1989).

### OLINGAN NATIJALAR VA ULARNING MUHOKAMASI

Yuqorida sanab o'tilgan konsentrlangan ta'limning asosiy xususiyatlarini kengroq ko'rib chiqamiz.

Shunday qilib, konsentratsiyalangan ta'limning ikkinchi modeli o'quv jarayonining kaleydoskopik tabiati muammosini bartaraf qiladi, lekin faqat maktab kuni doirasida. Boshqa tashkiliy bo'linmalarda ko'p ob'ektivlik saqlanib qolgan. Mavzu bo'yicha o'quv bloklari orasidagi interval kamida bir hafta. Shu sababli, o'quv haftaligi doirasida o'quv jarayonini odatiy tashkil etishdagi kabi ko'plab fanlar o'rganiladi. Ushbu modelning bu xususiyati unga kamroq tashkiliy xarajatlar (jadval tuzish, o'qituvchilarni ish bilan ta'minlash muammosi va boshqalar) bilan o'tish imkonini beradi.

Konsentrlangan ta'limning uchinchi modeli (modulli, o'rtacha konsentratsiya darajasi bilan) modulni tashkil etuvchi ikki yoki uchtdan ko'p bo'lmagan fanlarni bir vaqtning o'zida va parallel ravishda o'rganishni o'z ichiga oladi. Modul o'quv fanlari mavzularidan iborat bo'lib, ularning mazmuni fanlararo aloqadorlikka ega. Modulda birlashtirilgan fanlar soniga qarab, ushbu modelni ta'lim jarayoniga tatbiq etishning turli xil variantlari bo'lishi mumkin (Ibragimov G.I.1999)

Konsentrlangan o'qitishning asosiy g'oyasi - ta'lim jarayonini inson idrokining tabiiy psixologik xususiyatlariga imkon qadar yaqinlashtiradigan o'qitishni tashkil etish tizimiga o'tishdir. Konsentrlangan ta'limdan foydalanishda o'qituvchi va o'quvchilarning diqqat-e'tibori darslarni bloklarga birlashtirish, o'quv kuni yoki hafta davomida parallel ravishda o'rganiladigan fanlar sonini kamaytirish orqali har bir fanni chuqurroq o'rganishga qaratiladi. An'anaviy qo'shma dars kengaytirilgan o'quv bo'limi bilan almashtiriladi, bu esa kerakli hajmdagi materialni konsentrlangan shaklda o'rganish, shuningdek, talabalar uchun o'rganilayotgan materialni mustahkamlash va qo'llash uchun mustaqil ishlarni tashkil etish imkonini beradi.

**Xulosa.** Shunday qilib, ta'lim jarayonini konsentrlangan o'qitish usulidan foydalangan holda tashkil etish foydali ta'sir ko'rsatadi, deb ta'kidlash mumkin. o'quv jarayonidagi psixologik iqlimga ta'sir qilish, bu ishchi jamoa a'zolari o'rtasida yagona bo'shliqni shakllantirishni belgilaydi, bu shubhasiz nafaqat talabalarning individual va shaxsiy rivojlanishiga foydali ta'sir ko'rsatadi, shu bilan birga shakllanishi va rivojlanishini belgilaydi. Kasbiy ahamiyatga ega bo'lgan fazilatlar, balki kognitiv qiziqishning rivojlanishini ham belgilaydi.

Moslashuv o'quv jarayonidagi psixologik iqlimga ta'sir qilish, bu ishchi jamoa a'zolari o'rtasida yagona bo'shliqni shakllantirishni belgilaydi, bu shubhasiz nafaqat talabalarning individual va shaxsiy rivojlanishiga foydali ta'sir ko'rsatadi, shu bilan birga shakllanishi va rivojlanishini belgilaydi. kasbiy ahamiyatga ega bo'lgan fazilatlar, balki kognitiv qiziqishning rivojlanishini ham belgilaydi.

Ta'lim jarayonini qurishning ushbu tamoyilini *qisman konsentratsiya deb atash mumkin*. Ehtimol, o'quv jarayonini qurishning ushbu usulini amalga oshirish eng oson usul bo'ladi, chunki u o'qituvchiga o'z fanini o'rganishni konsentratsiyali o'qitish texnologiyasidan foydalangan holda butun o'quv jarayonining tuzilishini sezilarli darajada o'zgartirmasdan tuzishga imkon beradi. Ta'lim jarayonining bunday tashkil etilishi bilan konsentratsiyali o'qitish o'ziga xos xususiyatlarini yo'qotmaydi, an'anaviyga nisbatan ushbu pedagogik texnologiyaning barcha afzalliklari saqlanib qoladi, bu o'quv jarayonining samaradorligini oshirishga imkon beradi va texnologiyani moslashtirish imkoniyatini beradi. Ma'lum bir ta'lim muassasasi sharoitlarida konsentratsiyali ta'lim kuchayadi. Bu esa ko'p mavzularni har tomonlama, yuzaki ko'rib

chiqish o'rniga bir nechta, ammo muhim mavzularni chuqur o'rganish imkonini kuchaytiradi.

### Adabiyotlar

1. Batyshev S.Ya. Kasbiy pedagogika [Matn]: darslik. / S.Ya. Ba-tishev. – M.: “Kasb ta’limi” uyushmasi, 1999. – 904 b.
2. Vishnyakova.S.M. Kasbiy ta’lim lug’ati. Kalit Adabiyotlar: darslik nafaqa/ G.I
3. Ibragimov G.I. Konsentrlangan ta’lim texnologiyasi [Matn]:. Ibragimov. – Qozon: ISSO RAO, 1996. – 32 p.
4. Терскова С.А. Тематическое погружение как основа формирования целостного мировоззрения / Под ред. А.А. Остапенко // Методика погружения: за и против: сб. статей. – Краснодар: АЭСПК, 1995.
5. Щетинин М.П. На пути к человеку / Сост. В.П. Бедерханова // Педагогика наших дней. – Краснодар: Кн. изд-во, 1989. – С. 381-401.
6. Richardson, K., va boshq. (2020). “Onlayn ta’limda diqqat darajasini baholash: blinklar tezligi va yuz ifodalarining roli.” Educational Research Journal.
7. Pak, S., va Li, T. (2019). “Emotsional holatlar va talabalar diqqatini aniqlash usullari.” Journal of Psychology.
8. Kuli, E. (2020). “Konsentratsiyalangan ta’limda SI qo’llashning roli.” Educational Research Journal.
9. Smit, R., va Braun, K. (2019). “Onlayn ta’limda yuz ifodalarini aniqlashning ahamiyati.” Journal of Educational Psychology.
10. Markez, F., va boshqalar (2021). “Fiziologik ko‘rsatkichlar asosida onlayn ta’limda konsentratsiyani baholash.” International Journal of Cognitive Science.
11. Современный словарь иностранных слов: Ок. 20000 слов. М.: Рус. язык, 1992. — 308- s
12. Dal V.I. Толковый словарь живого великорусского языка: в 4-х т. — Т. 2: I-O. — М.: Progress-Univers, 1994. — 912 s
13. Bolshoy ensiklopedicheskiy slovar: v 2-x t. — T.1. — М.: Sov. ensiklopediya, 1991.—625 s.
14. Kratkaya filosofskaya ensiklopediya. — М.: Progress-Ensiklopediya, 1994.— 222 s.
15. Nozadze N. N. Iz istorii konsentratsii obucheniya vo vremeni // Вопросы воспитания i obucheniya v sredney obshchобразovatelnoy shkole. Sb. nauch. tr. - Tbilisi, 1980. - S.192
16. Robert, I. V. Основные направления протсесса информатизации образования v otechestvennoy shkole / I. V. Robert // Школьные технологии. – 2006. - № 6. – S. 167.
17. Rozanov V. V. Sumerki prosvещeniya. - Sankt-Peterburg, 1899. - 240 s
18. G.I.Ibragimov. Konsentrirovannoe obuchenie: teoriya, istoriya, praktika. Kazan-2010
19. E. Key. Vek dityati (pervyy polnyy perevod I.I.Yurasova). - M: T-vo I.D.Sыtina, 1906. – 156-164s.
20. G.I.Ibragimov. Konsentrirovannoe obuchenie: teoriya, istoriya, praktika. Kazan-2010. 85-87 c
21. A.A.Ostapenko Konsentrirovannoe obuchenie kak pedagogicheskaya texnologiya diss. 1998 g s-6.

# ТРАНСФОРМАЦИЯНИНГ ИЖТИМОЙ ЖАРАЁН СИФАТИДАГИ ФАЛСАФИЙ МОҲИЯТИ

Азизбек Эгамбердиев, Андижон давлат педагогика институти профессори, фалсафа фанлари доктори

**Аннотация:** Жамият ҳаётидаги ўзгариш қонуниятларини аниқлаш ижтимоий фалсафанинг муҳим йўналишларидан биридир. Жамият ҳаётидаги ўзгаришларнинг рўй бериш суръати ва сифати, ўзгаришлар динамикасида келиб чиқиб, турлича номланади. Ислохотлар миллий ресурслар ҳисобига амалга ошириладиган узоқ йиллик жараёндир. Одатда ислохотлар жараёнида миллий анъана ва қадриятлар устувор бўлади. Чет эл тажрибасидан фойдаланилмайди. Модернизация эса хорижнинг энг яхши ютуқларини инобатга олган ҳолда ўзгаришларни амалга оширишни назарда тутуди ва бу жараён ислохотларга нисбатан қисқарок давом этади ва тезроқ натижа беради.

Калит сўзлар: трансформация, жамият, Ўзбекистон, ислохот, модернизация, олий таълим,

Жамият тараққиётида юз бераётган ўзгаришлар суръатини белгилаш учун турли фалсафий категориялар қўлланилади. Масалан, эволюция, ислохот, модернизация ва трансформация каби категориялар ижтимоий тараққиётга таъсир кўрсатган асосий омиллар – табиат ҳодисалари, техноген ўзгаришлар, ижтимоий ларзалар, тарихий шахсларнинг таъсири доирасини белгилаб олишда муҳим роль ўйнайди.

“Трансформация” тушунчаси эврилиш, ўзгариш маъноларини ифодалайди. Жамият ҳаётининг маълум бир тармоқларидаги чуқур ва қисқа муддат давом этадиган ўзгаришлар трансформация сифатида қабул қилинади. Трансформация жараёни гарчи ижтимоий зарурат бўлса-да, субъектларнинг фаол аралашуви ва ташаббускорлиги асосида кечади.

XX асрда яшаган америкалик Карл Поланининг 1944 йилда нашр этилган «Буюк трансформация» асарида XIX асрнинг охири ва XX аср бошларидаги ижтимоий эврилишларни ифодалаш учун ушбу тушунчадан фойдаланилган. Олимнинг фикрича, ўз-ўзини ташкил қиладиган бозор аслида хаёлотдан бошқа нарса эмас. Бундай институт (эркин бозор иқтисодиёти) инсон ва жамиятни ўз-лигидан мосуво қилмай мавжуд бўлиши мумкин эмас, у инсонни жисмоний жиҳатдан яқсон қилади, у яшаб турган муҳит эса чўлга айланади [1, 601-707]. Полани бу фикрларни XX аср бошида жуда машҳур бўлган либерал бозор иқтисодиёти ҳамма муаммоларни ҳал қилади, деган қарашларга танқид сифатида келтириб ўтган. Шунингдек, эркин иқтисодиётнинг қарор топиши муқаррар равишда анъанавий жамиятнинг трансформациясини келтириб чиқаришига эътибор қаратган.

Орадан салкам юз йил ўтса-да, талаб ва тақлиф қонуни асосида мавжуд бўладиган бозор иқтисодиётининг идеал модели вужудга келмади. Ўтган аср руҳини белгилаб берган икки хил иқтисодий ва сиёсий тизим ўртасидаги курашда гарчи социалистик лагерь мағлубиятга учраган бўлса-да, бозор иқтисодиётида трансформация жараёни осон кечаётгани йўқ. Жумладан, собиқ Иттифоқ ҳудудидаги давлатларда Поланининг эркин бозор янги кўринишдаги давлатчилик билан вужудга келиши ҳақидаги фикрлари ўз исботини топмоқда. Яъни иқтисодиётдаги трансформация айни вақтда жамият ҳаётининг бошқа соҳаларидаги ўзгаришларни ҳам тақозо этади.

Россиялик файласуф олим В.Марарицанинг фикрича, ижтимоий тизимлар трансформациясига илмий ва фалсафий тадқиқотларда турлича ёндашувлар мавжуд:



- ижтимоий фаолият шакли ўзгариши натижасида ижтимоий реаллик сифат кўрсаткичлари ҳамда ижтимоий жараёнлар суръатлари ва ҳамжамиятлар ташкилий тузилмасидаги ўзгаришлар трансформацияси;
- илмий билиш тизими ва унинг фалсафий чегаралари трансформацияси, авваламбор эса ижтимоий трансформацияни ижтимоий ўзгаришлар жараёни сифатида тавсифлайдиган методология ва категорияларнинг трансформацияси;
- янги ижтимоий реалликдаги ўз-ўзидан ривожланиш жараёнида беҳосдан юзага келадиган вазифаларни ҳал этиш трансформацияси[2].

Ижтимоий фаолият шакли мавжуд муаммоларни оқилона ҳал қилиш ва эҳтиёжларни қондиришга қаратилиши зарур. Ўзбекистондаги муҳим ижтимоий эҳтиёжлардан бири мактаб битирувчиларини олий таълим билан қамраб олишдир. 2019 йил аҳолини олий таълим билан қамраб олиш даражаси жами битирувчилар сонига нисбатан 20 фоизни ташкил этган[3]. Илгарироқ эса бу кўрсаткич 8-10 фоиз атрофида бўлганлиги маълум. Бу эса олий таълим тизимидаги қабул имтиҳонлари жараёнини мураккаблаштириб юборди. Адолатсизлик ижтимоий норозиликка сабаб бўлди. Давлатимиз раҳбари ташаббуси билан олий таълим қамровини кенгайтириш эса аҳолини ўйлантириб турган муаммонинг реал ечимидир. Трансформация ижтимоий жараёнлар шиддатини талаб этади. 1991-2016 йиллар оралиғида ҳам олий таълим тизими модернизация қилиб борилган. Эндиликда эса анчайин жадал бўлган трансформация жараёнига старт берилди. Бунинг натижасида эса ижтимоий жараёнда кескин сифат ўзгаришлари юз бериши кутилмоқда.

Россия Федерацияси Сибир давлат хизмати академияси доценти Елена Метлева трансформация тушунчаси, унинг модернизация, ислоҳот ва эволюциядан фарқи хусусида батафсил илмий тадқиқотлар олиб борган.

Эълон қилинган ишларнинг асосий мазмунини қуйидаги жадвалда кўриб чиқиш мумкин:

## 2.1-жадвал

## Ижтимоий ўзгаришларни бошқариш моделлари

Модель Тавсиф	Бошқариладиган эволюция	Ислохот	Модернизация	Трансформация
Ўзгаришлар жараёнларининг табиий/ сунъий компонентлари нисбати	Табиий компонентлар устунлик қилади, ўзгаришлар-нинг табиий шарт- шароитлари ҳисобга олинади	Табиий компонентлар этиборга олинади (ҳар хил жараёнларга нисбатан ҳар хил даражада)	Сунъий таркибий қисмлар устунлик қилади, табиий компонентлар камроқ даражада этиборга олинади	Табиий компонент-лар деярли ҳисобга олинмайди
Келажакдаги идеал моделдаги маҳаллий/ хорижий элементларнинг нисбати	Имкон қадар миллий ғоя, қарашлар ва қадриятларга таянилади	Миллий ғоя ва қадриятлар ҳисобга олиниши билан бирга фаол равишда хорижникидан ҳам фойдаланилади	Хориждаги ғоялардан фойдаланилади, бу миллий қадриятларга тўғри келмаслиги мумкин	Ғоялар деярли тўлиқ ташқаридан олинади
Жараёнларнинг инсон ҳаёти давомида унга кириб келиши тезлиги	Жараёнлар инсон умри ва ундан узукроқ ҳам давом этади	Аста-секин бир неча ўн йиллар давом этади	20-30 йилда тез суръатда кириб келади	Тезкорлик билан 10 йилгача муддатда кириб келади <sup>[4]</sup>

Олим томонидан таклиф этилган модель Ўзбекистон олий таълим тизимидаги ўзгаришларга нисбатан татбиқ этилса, қуйидаги ҳолатни кўриш мумкин:

## 2.2-жадвал

## Ўзбекистонда олий таълим тизимидаги ўзгаришлар суръати

Эволюцион ривожланиш йўли	Ислохотлар даври	Модернизация	Трансформация
X–XX асрлар	1925–1991 йй.	1991–2016 йй.	1917–1925 йй. 2018 йилдан

Олий таълим муассасалари борасидаги ириқотларнинг ташкилотчиси Р.И. Халмуродовнинг фикрича: «Ўз сарҳисобини IX–XII асрларда бошлаган мадрасайи олиялар тарихимизнинг турли давларида раванқ топган, хурофот ва бошқа зулмат кучлари таъсирида турғунликка юз тутган» [5, 5]. Тарихий манбаларда келтирилишича, худди шу давларда Европада ҳам олий ўқув юртлари – университет ва академиялар ташкил этилгани қайд этилади. Минтақамиздаги мадрасалар ўтган ўн аср давомида эволюцион ривожланиш йўлини босиб ўтди. Дунёнинг бошқа минтақаларидаги соҳага оид янгиликлар кириб келмади, мутгасил равишда мадрасаларнинг аҳамияти пасайиб бораверди.

1917–1925 йилларда мадрасаларнинг жамият ҳаётидаги аҳамияти пасайиб кетди. Унинг ўрнига замонавий типдаги университетлар ва институтлар барпо этила бошланди. Минтақада тузилган янги давлат – Туркистон совет социалистик республикаси бевосита РСФСРдаги жараёнларга фаол равишда тортилгани, унда марказда бўлаётган иқтисодий ва ижтимоий воқеаларнинг акс этиши сабабли ана шу даврда таълим билан боғлиқ вазиятни унинг туб илдизи, яъни РСФСРдаги ўзгаришлар контекстида таҳлил қилиш мақсадга мувофиқдир.

1918 йил 2 август куни В.И. Ленин томонидан «РСФСРдаги ОТМларга қабул тўғрисида»ги Декрет қабул қилинди [6]. Унга мувофиқ эркак ва аёлларнинг биргаликда ўқиши белгиланди. Бепул олий таълим олиш ҳуқуқи кафолатланди.

Юқоридаги ҳужжат билан шу вақтга қадар ижтимоий муносабатларда қўлланилмаган қуйидаги ҳолатлар вужудга келди:

Биринчидан, маълумотидан қатъий назар, барчанинг олий таълим олиш ҳуқуқи кафолатланди. Шу вақтга қадар эркак ва аёллар алоҳида-алоҳида таълим олган бўлса, эндиликда уларнинг биргаликда таълим олиши белгиланди. Олий таълим муассасаларида ўқиш пуллик асосда бўлган бўлса, эндиликда ўқиш тўлиқ бепул бўлди, ҳаттоки, жорий ўқув йилининг маълум бир қисми учун олинган пуллар ҳам қайтариб берилди. Мазкур ўзгаришлар ўша давр олий таълим тизими кескин трансформацияга учраган, деган хулосага келиш учун асос бўла олади.

Иккинчидан, масаланинг яна бир томони Ўзбекистон билан боғлиқ бўлиб, ана шу даврда юқоридаги моделга хосланган ОТМлар мутлақо янги моддий ва маънавий асосларда юртимизда ташкил этила бошланди. «Мунавварқори Абдурашидхонов раҳбарлигидаги комиссиянинг меҳнати самараси ўлароқ, 1918 йил 12 май шанба куни Мусулмон Халқ дорилфунунининг «расми кушоди» – расмий тантанали очилиш маросими бўлиб ўтади. Эски шаҳардаги Викула Морозовнинг собиқ дўкони жойлашган бинодаги тантана ҳайъатидан ҳукумат аъзолари, халқ комиссарлари, мусулмон ва рус халқ дорилфунунларининг раислари (ректорлари) ва бошқалар жой оладилар» [7].

Бу каби университет ва институтлар тармоғининг кенгайиши, янги давлат ва жамият эҳтиёжлари учун мадрасаларнинг мутахассислар етказиб бера олмаслиги натижасида миллий олий таълим тизими кучли трансформацияга учради. Бу жараён собиқ Иттифоқ томонидан олий таълим тизимининг маълум бир шакл ва мазмунга келтирилганига қадар давом этди.

XX асрнинг бошларида (Октябрь инқилобидан кейин) анъанавий мадрасалар фаолиятига чек қўйилиб (эндиликда улар фақат диний таълим муассасаларига айланди), Россия давлати намунасидаги университет ва институтлар фаолияти йўлга қўйилди. Бу ўз даври учун трансформация

эди. Ҳам сиёсий, ҳам иқтисодий, ҳам маданий жиҳатдан мутлақо бошқа асосга эга бўлган олий таълим муассасалари фаолияти йўлга қўйилди. СССР даврида Ўзбекистонда ўнлаб университетлар ва институтлар ана шу трансформациянинг натижасида иш бошлаган эди.

Мустақилликнинг дастлабки йилларида олий таълим тизимини ислоҳ қилиш жараёни бошланди. Вилоятлардаги педагогика институтларига университет мақоми берилди. Буни бошқарув жараёнининг ислоҳоти деб аташ мумкин бўлади.

Ижтимоий бошқарувнинг муҳим шакли сифатида трансформация глобал миқёсдаги жараёнларда ҳам кенг қўлланилмоқда. ЮНЕСКО томонидан Ижтимоий трансформацияларни бошқариш дастури (Management of Social Transformations) ишлаб чиқилган. Қайд этилишича, ҳозирги глобал трансформация жараёни натижасида тенгсизлик ортмоқда, ўта қашшоқлик, чеклов ва инсон ҳуқуқларининг бузилиши кучаймоқда[8]. Дастур трансформация жараёнига тортилган, лекин унинг салбий таъсиридан ўзини ҳимоя қила олмайдиган ёшлар қатлами муаммоларини ҳал этишга қаратилган. Ҳозирги кунда илмий билимларни тарғиб қилиш, аъзо давлатлар ўртасида трансформация бўйича форумлар ташкил этиш ҳамда ушбу жараёнларни қўллаб-қувватлаш бўйича қатор ишлар амалга оширилмоқда.

Давлат ва жамият тараққиётига илмий ёндашув, мавжуд муаммоларни тўғри қўя олиш ва уларни ҳал қилишда замонавий илмий ва инновацион тенденциялардан унумли фойдаланиш муҳим аҳамиятга эга. Ўзбекистон Республикаси Президенти Шавкат Мирзиёев ташаббуси асосида иқтисодиётдаги таркибий ўзгаришлар билан шуғулланиш, олий таълим ва банк тизимидаги мавжуд муаммоларни ҳал қилишда трансформацион ёндашув амалга оширилмоқда. Жумладан, 2021 йилги Мурожаатномада «Тан олиш керак, мутахассисларнинг билим ва малакаси, йирик корхоналарнинг техник имкониятлари уларни мустақил трансформация қилиш учун етарли эмас. Шунинг учун электр энергетикаси, нефть-газ ва кимё саноати, машинасозликдаги йирик корхоналар ҳамда тижорат банкларини ислоҳ қилишга Жаҳон банки, Европа тикланиш ва тараққиёт банки, Осиё тараққиёт банки ҳамда «МакКинзи», «Бостон консалтинг Групп», «Ротшильд» каби халқаро тан олинган компаниялар жалб этилди»[9]. Россиялик олима У.Метелева қайд этиб ўтганидек, трансформация жараёнида асосий ғоя ва ишланмалар чет эл тажрибасидан олинади. Давлатимиз раҳбари бу жараённи шарҳлаб ўтар экан, муваффақиятли ислоҳотлар жараёни учун ўзимизда кадрлар салоҳияти ва техник имкониятларнинг етишмаслигига эътибор қаратади. Шунинг учун ҳам иқтисодиётнинг устувор йўналишларида фаолият кўрсатаётган корхоналар самарадорлигини оширишга трансформацион ёндашув татбиқ этилмоқда. Албатта, эволюцион бошқарув шакли, хусусан, фақат ички имкониятларга таянса ҳам бўлади. Лекин ҳозирги глобал иқтисодиёт, глобал маданият ва глобал жамият шаклланаётган бир шароитда узоқ давом этадиган жараёнлар натижасида ижтимоий ҳаётимизда кескин салбий ўзгаришлар амалга ошиши мумкин. Шунинг учун ҳам қисқа муддатли, самарадор, ҳаётнинг барча жабҳаларини қамраб оладиган ва дунёқарашни ўзгартирадиган ижтимоий бошқарув шаклини амалиётга татбиқ этиш зарур.

Ўзбекистон Республикаси Президенти Шавкат Мирзиёев 2020 йил 25 январь куни Олий Мажлисга йўллаган Мурожаатномасида: «Олий ўқув юртларига босқичма-босқич академик ва молиявий мустақиллик берилади. Жорий йилда уларнинг 10 таси ўзини ўзи молиявий таъминлашга ўтади. Бундан ташқари, камида 5 та олий таълим муассасасини конкурс асосида танлаб, нуфузли хорижий олий таълим даргоҳлари билан ҳамкорликда уларни трансформация қилишни бошлаймиз» дея таъкидлайди[10]. Янги Ўзбекистон тараққиёти таълим тизимидаги ўзгаришлар муваффақияти билан узвий равишда кечади. Жамият ҳаётидаги ижобий ўзгаришларга таълим тизимидаги ўсишлар асос бўлиб хизмат қилиши зарур. Шу нуқтаи назардан ҳам мамлакат олий таълим тизими, хусусан, 5 та олий таълим муассасаси трансформация қилиниши белгилаб олинди.

Трансформация муаммоси билан шуғулланган бир гуруҳ европалик олимлар «барқарорлик

сари трансформация» тушунчасидан фойдаланишган[11, 16]. «Exploring the governance and politics of transformations towards sustainability» («Барқарор ривожланиш сари бошқарув ва сиёсат трансформациясини ўрганиш») номли мақолада олимлар трансформация жараёнларини тўртта хил – ижтимоий-техник, ижтимоий-экологик тизимлар, барқарорлик йўллари ва трансформацион мослашувчанлик призмасида таҳлил қилганлар. Муаллифлар бошқарув тизими ҳақида мулоҳаза юритиб, бу борада олиб борилган тадқиқотларни батафсил таҳлил қиладилар. Жумладан, трансформация жараёнлари ягона концепцияга асосланмаслиги зарур ва шу билан бирга, бу жараён кўр-кўрона амалга ошмагани маъқул, деган хулосага келадилар.

Трансформация жараёнлари, хусусан, ижтимоий трансформациянинг ўтиш босқичлари билан шуғулланган олим Дерк Лурбак (Derk Loorbach) унинг қуйидаги босқичларини ажратиб кўрсатади:

- стратегик босқич (ўзгаришлар учун майдон яратиш);
- тактик босқич (ўтиш имкониятлари ва тўсиқлари, ўзгаришлар тартибини ишлаб чиқиш);
- оператив босқич (ўтиш жараёнидаги амалиёт рағбатлантирилади, истиқболли йўналишлар ривожлантирилади);
- рефлексив босқич (иштирокчиларни, ўтиш жараёнини мониторинг қилиш ва баҳолаш) [12, 161-183].

Ҳар қандай ижтимоий ўзгариш жараёни унинг иштирокчилари учун маълум бир ноқулайликларни келтириб чиқариши мумкин. Айниқса, жамият ҳаётининг кенг қамровли йўналишлари – таълим тизими, соғлиқни сақлаш ва ижтимоий хизматлар трансформацияси мураккаб кечади. Чунки бу тизимларда миллионлаб фуқаролар меҳнат қилади ва узоқ йиллар давомида шаклланган анъаналар ва қоидаларга амал қилиб келинади. Шу сабабли ҳам ўзгаришлар жараёнида ижтимоий фикрни мониторинг қилиш ва уни йўналтириб бормаслик турли салбий оқибатларни келтириб чиқариши мумкин.

Шу нуқтаи назардан олий таълим ҳам энг консерватив тизимлардан биридир. Дастлабки олий таълим муассасалари Шарқда ҳам, Ғарбда ҳам илк ўрта асрларда пайдо бўлган бўлса, таълим бериш шакллари (профессор-талаба) ханузгача ўзгармасдан келмоқда. Трансформация эса минг йиллик қоидаларни қисқа муддат (ўн йил)да ўзгартиришни талаб этади. Бу жараён оғриқли ва маълум бир йўқотишлар ҳисобига кечишига давлат ҳам, жамият ҳам тайёр бўлиши керак. Мисол учун, ҳозирги кундаги инглиз тилини билиш, Хирш индекси ва АКТни ўзлаштириш талаблари ўрта ёшдан юқори профессор-ўқитувчилар учун жуда катта муаммо яратади. Олий таълим трансформацияси эса айнан профессор-ўқитувчилар контингентининг билим даражаси, хусусан, уларнинг инглиз тили ва ахборот-коммуникацион технологияларни ўзлаштириш даражаси билан бевосита боғлиқдир.

## АДАБИЁТЛАР

Lacher Hannes. Karl Polanyi, the “always-embedded market economy,” and the re-writing of The Great Transformation // *Theory and Society*. 2019. vol. 48, № 5. – P. 671–707.

Марарица В.Ф. Социально-философский анализ трансформации социальных систем // *Вестник МГТУ*. – 2006. №1. – С. 71. // URL: <https://cyberleninka.ru/article/n/sotsialno-filosofskiy-analiz-transformatsii-sotsialnyh-sistem> (дата обращения: 12.01.2021).

Аҳолини олий таълим билан қамраб олиш даражаси 50 фоизга етади // URL: <http://old.uz.uz/>

[oz/society/a-olini-oliy-talim-bilan-amrab-olish-darazhasi-50-foizga-eta-17-10-2019](https://oz.society/a-olini-oliy-talim-bilan-amrab-olish-darazhasi-50-foizga-eta-17-10-2019) (Мурожаат этилган сана: 12.01.2021 й.).

Метелева У. Модернизация, трансформация, реформа // Стратегия России. 2011. №2. URL: [http://sr.fondedin.ru/new/fullnews\\_arch\\_to.php?subaction=showfull&id=1298626983&archive=1298627601&start\\_from=&ucat=14&](http://sr.fondedin.ru/new/fullnews_arch_to.php?subaction=showfull&id=1298626983&archive=1298627601&start_from=&ucat=14&) (Мурожаат этилган сана: 14.01. 2021 й.)

Халмурадов Р. Ўзбекистон университетлари неча ёшда? // СамДУ. Илмий ахборотнома. 2017. Махсус 4-сон. – Б. 5.

Ленин, наука и просвещение – Ленин и высшее образование // URL: [https://leninism.su/index.php?option=com\\_content&view=article&id=3601:lenin-nauka-i-prosveshhenie&catid=30:library&Itemid=37&limitstart=3](https://leninism.su/index.php?option=com_content&view=article&id=3601:lenin-nauka-i-prosveshhenie&catid=30:library&Itemid=37&limitstart=3)

<https://www.nuu.uz/uzc/info/history/chronology/uni-people> - <https://www.nuu.uz/uzc/info/history/chronology/uni-people> (Мурожаат этилган сана: 19.12.2021 й.).

Social Transformations // URL: <https://en.unesco.org/themes/social-transformations> (Мурожаат этилган сана 18.01.2021 й.).

Ўзбекистон Республикаси Президенти Шавкат Мирзиёевнинг Олий Мажлисга Мурожаатномаси // URL: <https://president.uz/uz/lists/view/4057> (Мурожаат этилган сана: 12.01.2021 й.).

Ўзбекистон Республикаси Президенти Шавкат Мирзиёевнинг 2020 йил 25 январдаги Олий Мажлисга Мурожаатномаси // URL: <https://uza.uz/uz/posts/zbekiston-respublikasi-prezidenti-shavkat-mirziyeevning-oliy-25-01-2020> (Мурожаат этилган сана: 12.01.2021 й.).

James Patterson, Karsten Schulz, Joost Vervoort, Sandra van der Hel, Oscar Widerberg, Carolina Adler, Margot Hurlbert, Karen Anderton, Mahendra Sethi, Aliyu Barau. Exploring the governance and politics of transformations towards sustainability // Environmental Innovation and Societal Transitions. 2017. Vol. 24. – P. 1-16. URL: <http://www.sciencedirect.com/science/article/pii/S2210422416300843>

Loorbach D. Transition management for sustainable development: a prescriptive, complexity-based governance framework // Governance: An International Journal of Policy, Administration, and Institutions. 2010. Vol. 23(1). – P. 161-183.

**BOSHLANG'ICH TA'LIM MAGISTRATURA  
TALABALARINING ILMIY TADQIQOTCHILIK  
KOMPETENSIYALARINI RIVOJLANTIRISH METODI-  
KASINI TAKOMILLASHTIRISH**

*СОВЕРШЕНСТВОВАНИЕ ТЕХНОЛОГИЙ ДЛЯ ЭФФЕКТИВНОЙ  
ОРГАНИЗАЦИИ НАУЧНЫХ ИССЛЕДОВАНИЙ*

IMPROVEMENT OF TECHNOLOGIES FOR EFFECTIVE ORGANIZATION  
OF SCIENTIFIC RESEARCH

**Usmanova Umida Aybekovna**

Andijon davlat pedagogika instiuti

Mustaqil izlanuvchi (DSc)

**Annotatsiya**

Mazkur maqolada boshlang'ich ta'lim magistratura talabalarining ilmiy tadqiqot ishlarini samarali tashkil etish texnologiyalarini takomillashtirish to'g'risida fikr yuritilgan. Shuningdek, oliy ta'lim muassasasi va undan keyingi kasbiy rivojlanish jarayonida magistratura talabalari o'z fanidagi ilmiy yondashuvlar, konsepsiyalar, nazariyalar, eng so'ngi axborotlar mazmunidan xabardor bo'lishi kerakligi a'loab ko'rsatilgan.

**Kalit so'zlar:** yangilik, ilm-fan, ilmiy-pedagogik faoliyat, tadqiqot, ilmiy tadqiqotchilik, kashfiyot, o'z-o'zini anglash, ilmiy konferensiyalar, intellektual-rivojlantiruvchi.

**Аннотация**

В данной статье рассматривается совершенствование технологий эффективной организации научных исследований. Также в процессе обучения в вузе и последующего профессионального развития четко указано, что магистранты должны быть осведомлены о содержании научных подходов, концепций, теорий, новейшей информации в своей области.

Ключевые слова: инновации, наука, научно-педагогическая деятельность, исследования, научное исследование, открытие, самосознание, научные конференции, интеллектуальное развитие.

**Annotatsia**

This article discusses the improvement of technologies for effective organization of scientific research. Also, in the process of higher education institution and subsequent professional development, it is clearly stated that master's students should be aware of the content of scientific approaches, concepts, theories, and the latest information in their field.

**Key words:** innovation, science, scientific-pedagogical activity, research, scientific research, discovery, self-awareness, scientific conferences, intellectual development.

Ma'lumki, jamiyat taraqqiyoti ilmiy ijodkorlikka, ya'ni ijodkor insonlarning kasbiy faoliyatiga asoslanadi. Vaqt o'tishi bilan har qanday texnika, texnologiya, ilmiy dalillar, g'oyalar kashfiyotlar eskirib boraveradi. Shu asosda pedagogik tadqiqotlar rivojiga oid dastur, o'quv-metodik qo'llanmalar ishlab chiqish, tajriba-sinov ishlari olib borish orqali fundamental tadqiqot ishlarini bajarish ilmiy faoliyatni takomillashtirishga olib keladi.

Ilmiy tadqiqotchilikni rivojlantirishning pedagogik shart-sharoitlarini asoslashda quyidagi asosiy faktorlar katta ahamiyatga ega:

- Ilmiy tadqiqotchilikni rivojlantirish uchun magistratura talabalarning ma'lumotlarni o'rganishga qo'yiladigan usul pedagogik tizimga asoslangan bo'lishi kerak. Bu usullar bilan talabalarning nazariy bilimlarini amaliyotga tatbiq qilish, tajribalarni oshirish va g'oyalar bilan ishlashni o'rgatish muhimdir [1].

1. Ilmiy tadqiqotchilikda pedagogik jarayonlarni rivojlantirish uchun ko'plab resurslar va yuqori sifatli infrastruktura mavjud bo'lishi lozim. Laboratoriyalar, kutubxonalar, ma'ruza zallari, texnik vositalar va boshqa kerakli vositalar ilmiy tadqiqotlarning amaliyotga tatbiq etilishiga pedagogik shart-sharoit yaratadi.

2. Ilmiy tadqiqotchilikni rivojlantirishning pedagogik shart-sharoitlarini yaratishda ilmiy rahbar va maslahatchi ham muhim ahamiyatga ega. Ilmiy rahbarning yuksak ma'lumotlari, ilmiy salohiyati va rivojlanishga qarshi qiziqishi talabalarning o'zlarini rivojlantirishlariga yordam beradi [2].

3. Ilmiy tadqiqotchilikning pedagogik shart-sharoitlarini yaxshilash va yuqori bosqichga ko'tarish bo'yicha talabalarning o'zlarini rivojlantirishga xizmat qiladigan ilmiy tadqiqotchilik markazlari muhimdir. Bu markazlarda zamonaviy tadqiqotchilar, professor-o'qituvchilar va ilmiy tadqiqot muasasalari xodimlari ishlaydilar, tadqiqotchilik faoliyatini yuritadilar [3].

4. Innovatsion texnologiyalar va manbaalar. Ilmiy tadqiqotchilikni rivojlantirishning pedagogik shart-sharoitlarini takomillashtirish texnologiyalari orasida innovatsion texnologiyalar va manbaalar muhim ahamiyatga ega. Magistratura talabalar uchun muhim darsliklar, tezkor bog'lanishlar, elektron darsliklar va boshqalar kiritilishi kerak.

5. Ilm-fanlar bilan hamkorlik. Ilmiy tadqiqotchilikni rivojlantirishning pedagogik shart-sharoitlarini takomillashtirishda ilmiy fanlarning o'qitilishi muhim ahamiyatga ega. Xalqaro ilmiy markazlar va universitetlar, davlat va milliy institutlar bilan hamkorlik qilish, inkubatorlarni yaratish va o'quv imkoniyatlarning rivojlantirilishini ta'minlash muhimdir.

Tadqiqotchilik kuzatuvlarimiz shuni ko'rsatmoqdaki, pedagogik shart-sharoit yaratilmas ekan, talabalarning ilmiy faoliyat jarayoni samarali amalga oshmaydi. Yaratilgan tizim arxiv materiallari ko'rinishida qolib ketadi.

Xususan, ilmiy tadqiqot ishlarini tashkil etishda ham axborot texnologiyalari qator afzalliklarga ega. Jumladan, tadqiqot mavzusi yuzasidan zarur tahliliy adabiyotlar, ilmiy manbalar, tadqiqot yo'nalishlariga oid tegishli jadval, chizma, sxema, shakl va boshqa qator ilmiy materiallarni izlash, foydalanish, nusxa ko'chirish borasida axborot texnologiyalari katta qulayliklarga ega. Shuningdek, kompyuter yordamida topilgan materiallarni bir tildan ikkinchi tilga o'girish imkoniyatlarining mavjudligi vaqtini tejash, bajariladigan ishni jadallashtirish, yangi axborotlar va yangiliklarni qisqa muddatlarda qabul qilish, tarixiy materiallarni suratga olingan shakllaridan foydalanish, keng hajmdagi hisoblash ishlarini sifatli va tez bajarish, tabiiy fanlar bo'yicha laboratoriya mashg'ulotlarining elektron shakllaridan foydalanish va boshqa qator imkoniyatlar tadqiqot, izlanish, tajriba-sinov ishlarini bajarishda ilmiy-ijodiy faoliyat olib borayotgan tadqiqotchilar uchun keng imkoniyatlar yaratib bermoqda.

Tadqiqot ishimizda magistratura talabalarda ilmiy tadqiqotchilik faoliyatini rivojlantirish bosqichlarini



qiyidagicha asosladik:

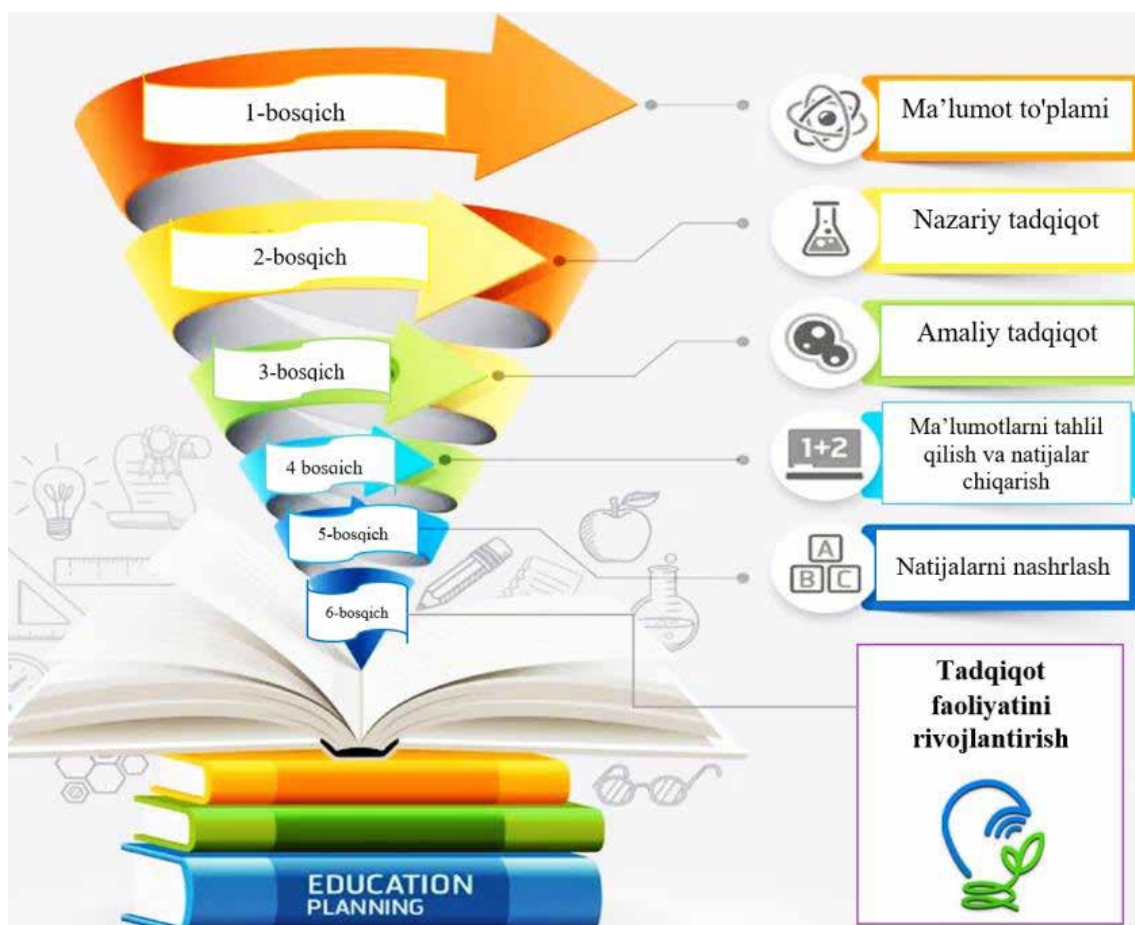

### 2.3-rasm. Magistratura talabalarda ilmiy tadqiqotchilik kompetensiyalarini rivojlantirish bosqichlari

- Ma'lumot to'plami. Rivojlangan tadqiqotchilik faoliyati uchun muhim bir bosqich ma'lumotlarni to'plashdan iboratdir. Bu bosqichda mavjud va so'ralayotgan ma'lumotlarni identifikatsiya qilish va aniqlash, ma'lumotlarni xavfsiz ravishda saqlash, tahlil qilish va ma'lumotlarni tahrirlash va o'zgartirish kabi tadbirlar o'tkaziladi.
- Nazariy tadqiqot. Bu bosqichda nazariy tadqiqotchilik bilan shug'ullanish mumkin. Nazariy tadqiqotchilik o'z ma'lumotlari, metodlari va usullari orqali qo'llab-quvvatlangan tadqiqotchilik faoliyati uchun zamin yaratadi. Bu bosqichda nazariy tadqiqotni tushuntirish, tadqiqot sohasiga oid yangi ma'lumot va tajribalarni to'play olish va tadqiqot mavzusini belgilash kabi vazifalar bajariladi.
- Amaliy tadqiqot. Nazariy tadqiqotdan olingan ma'lumot va usullarni amaliy ko'rinishga keltirish bosqichi hisoblanadi. Bu bosqichda tadqiqotni amaliy ko'rinishga o'tkazish uchun talabalar yoki ilmiy izlanuvchilar tomonidan muayyan amallarni bajarish to'plangan ma'lumotlarni ta'minlash kerak bo'ladi. Amaliy tadqiqot dasturga yoki loyihaga muvofiq lashtiriladi va ijtimoiy-jismoniy imkoniyatlarni hisobga olgan holda tadbirlar o'tkazilib, ma'lumotlarni to'plash usullari yaratiladi.
- Ma'lumotlarni tahlil qilish va natijalar chiqarish: Tadqiqot natijalarini yig'ish va tahlil qilish bosqichida olingan ma'lumotlar statistik hisobda o'zgartiriladi va aniqlashtiriladi. Bu bosqichda

statistik usullar, ko'rsatuvlar, ma'lumot tahlil qilishni amalga oshirish uchun matematik va axborot-tahlil dasturlaridan foydalaniladi. Ma'lumotlar o'rganiladi, natijalar tushuntiriladi va o'zgartirishlarning zarur bo'lishi mumkin.

- Natijalarni nashrlash. Tadqiqotchilik faoliyati natijalarini nashrlash, bu bosqichning eng ko'p javobgarlik talab qiladigan qismini tashkil etadi. Natija va ma'lumotlar ko'rib chiqiladi va istiqbolli natijalar va ilmiy jurnallar, konferensiyalar yoki kitoblar shaklida nashr etiladi. Bu bosqichda ma'lumotlar ochiq ravishda bo'lgan yoki boshqa tadqiqotchilar tomonidan tekshirilganligi va qo'llanilganligi nazorat qilinadi.

- Tadqiqot faoliyatini rivojlantirish. Keyingi bosqichlar tadqiqotchilik faoliyatini dasturni yaratish bosqichi hisoblanadi. Bu bosqichda avvalgi bosqichlarda paydo bo'lgan muammolar va qiyinchiliklarni bartaraf qilish yoki muqobilini ishlab chiqish, yangi metodlar va usullarni ishlab chiqish, amaliy tadqiqot dasturlarini yangilash va loyihalarini rivojlantirish kabi faoliyatlarni tashkil etishning muhim vazifalari amalga oshiriladi [4].

Bosqichlar o'zaro bog'liqlikni ta'minlaydi va tadqiqotchilik faoliyati davomida ixtisoslashgan foydalanuvchilarga moslashtirilgan natijalar olish, amaliyotga qaratilishi va tadqiqotchilik faoliyatini rivojlantirishga qaratilgan moslamalarni qabul qilishga yordam beradi.

Ilmiy tadqiqot ishlarining ilmiy-nazariy yechimlaridan boshlab olingan natijalarni amaliyotda qo'llashgacha bo'lgan barcha bosqichlar magistratura talabalarida ilmiy tadqiqotchilik kompetensiyalarini rivojlantirish modeli» (2.4-rasmga qarang) asosida samarali amalga oshirilishiga erishilsa, tadqiqot ishi muvafaqqiyatli bajarilgan bo'ladi [5].

Demak, ushbu jamiyatga munosib va uni faol rivojlantirishda ishtirok etuvchi shaxs, mutaxassis sifatida ilmiy izlanish olib borishi, olingan axborotlarni tizimlarga ajratishi, muammoga xos fikr va texnikaviy yechimlarning maqbul variantlarini tanlash usullarini bilishi zarur. Aqliy faoliyat bevosita ilmiy-ijodiy faoliyat bilan bog'liq bo'lib, u insonning yangi moddiy va ma'naviy ne'matlar yaratish faoliyatidir. O'z navbatida, tadqiqot va ijodiy mulohazalar ham zamonaviy mutaxassisdan ilm-fan yutuqlaridan foydalanish orqali istiqbolli vazifalarning optimal yechimini tanlay bilish va amaliy faoliyatida tajriba-sinov ishlarini o'tkazishni talab qiladi.

Magistratura talabasi ilmiy faoliyatida tanlangan ilmiy tadqiqot ishi mavzusini dolzarbligi, tadqiqot predmeti va ob'yekti, tadqiqot maqsadi va vazifalari, o'rganilganlik darajasini aniqlash maqsadida jahonning o'rganilishi lozim deb topilgan ilmiy yo'nalishlarda erishilgan yutuqlar, muammolar haqida ma'lumotlar to'playdi. Yetarli darajada yig'ilgan natijalar asosida magistratura talabasi dissertatsiya ishini adabiyotlar tahlili qismini ilmiy faoliyatning I bosqichida rasmiylashtirishi shart [6].

Talaba ilmiy faoliyatning dastlabki bosqichi yuzasidan bajarilgan ishlari yuzasidan I semestr davomida ikki marotaba kafedra yig'ilishida muhokama qilinadi. Kafedra yig'ilishi qaroriga binoan, har bir magistratura talabasi semestr yakunida har bir magistratura talabasi ilmiy faoliyatning I bosqichi natijalari bo'yicha magistratura bo'limi tomonidan talaba, uning ilmiy rahbari (maslahatchi), kafedra mudiri ishtirokida ommaviy tarzda bajarilgan ishlari bo'yicha hisoboti eshilib, attestatsiyalanadi. ilmiy tadqiqot ishining adabiyotlar tahlili qismini to'liq rasmiylashtirgan va boshlang'ich materiallarni attestatsiyalash hay'atiga taqdim etishi lozim.

Magistrant ilmiy-tadqiqot manbaalarini o'rganayotganda qaysi muammo hal etilganligi yoki yechilmaganligi, hamda nimani yangidan o'rganish kerakligini topmog'i lozim. Buning uchun har bir manbaaga magistrant ilmiy-ijodiy va tanqidiy yondoshishi kerak.

Ilmiy-texnik masalani hal qilishda:

- tanlangan mavzuning dolzarbligini asoslash;

- hal qilinadigan muammoning adabiy sharh asosida tahlil qilish;

- ilmiy-nazariy, ilmiy-uslubiy va psixologik-pedagogik talablarni shakllantirish, mazkur muammoni yechish uchun tanlangan metod va usullarni ko'rib chiqish va optimal variantini tanlash;
- tanlangan metod va usullar asosida tadqiqot natijalarida olingan natijalarning ishonchliligini ilmiy asoslash;
- tanlangan metod va usullarning optimal variantini davlat granti doirasida tadqiq etish;
- ilmiy-nazariy, ilmiy-uslubiy va psixologik-pedagogik masalalarni hal qilish natijalariga ko'ra xulosa va takliflar berish va tegishli sohalarda tadbiiq etilish imkoniyatlarini aniqlash kabi xususiyatlar inobatga olinishi kerak [7].

Adabiyot sharhi natijasida dissertatsiya ishi maqsadi va vazifalari qayta aniqlanadi. Shuningdek, to'plangan nazariy materiallar va tanqidiy yondashuvlarga tayanib, mavzuning dolzarbligi asoslanib, pirovard maqsad va vazifalar belgilanadi.

Magistrantlar 1-semestrda rejalashtirilgan ilmiy-tadqiqot ishi vaqtida magistrlik dissertatsiyasi mavzusini tanlashi, ilmiy rahbarni aniqlashi, ilmiy tadqiqot maqsadini belgilab olishi, tadqiqot vazifalarini aniqlashi, ilmiy rahbar bilan birgalikda magistrlik dissertatsiyasi rejasini tuzishi, tadqiqot ob'yektlarini aniqlashi, internetdan mavzuga doir ma'lumotlarni to'plashi lozim.

Ilmiy faoliyat davrida magistratura talabasi tadqiqot predmeti, tadqiqot ob'yekti va tadqiqot uslublarini tanlashi lozim. Ilmiy faoliyatning davrida talaba dissertatsiyaning asosiy qismi bo'lib, unda nazariy va amaliy masalalar yoritiladi. Dastlabki axborot natijalari keltirilib o'rganilgan manbaalardagi ma'lumotlar bilan qiyoslanib tahlil qilinadi yoki butunlay yangi natijalar (yangiliklar) olinganligi ta'kidlanadi [8].

Ilmiy-tadqiqot ishini amalga oshirish vaqtida dissertatsiya mavzusining umumnazariy qismi ustida ishlashda mavzuga doir adabiyotlar, me'yoriy hujjatlar, ilmiy maqolalar, statistik ma'lumotlarni tahlil qiladi, ularga nisbatan o'z yondoshuvini yoritadi. Dissertatsiya mavzusiga doir manbalarga annotatsiya tayyorlaydi.

Tajriba-sinov ishlari dasturini tuzishda, tadqiqot usullarini tanlashda ob'yekt bo'yicha ma'lumot beradi, tanlangan, ishlab chiqilgan tadqiqot usullarini bayon etadi. Tajriba –sinov ishlarini o'tkazishda foydalaniladigan asbob-uskunalar, ko'rgazmali materiallar izohlanadi. Tajriba-sinov ishlarining natijalarini taxlil qilish, qayta ishlashda to'plangan materiallar, statistik ma'lumotlar va ko'rsatkichlarni umumlashtirishda, jamlashda qo'llanilgan uslublar beriladi. Tajriba-sinov ishlarining natijalari taxlil qilinadi, qayta ishlanadi. Magistrlik dissertatsiyasi mavzusi bo'yicha ilmiy rahbar yordamida maqola tayyorlanadi. Magistrant dissertatsiya mavzusidan kelib chiqib bir qancha adabiyotlarni tahlil qiladi va ularning kamida beshtasiga annotatsiya tayyorlaydi.

Magistratura talabasi ilmiy faoliyatning yakuniy bosqichida mavzusiga oid materiallarni o'rganish, olingan natijalari hamda orttirgan amaliy ko'nikmalari asosida lozim topilsa, dissertatsiya ishining kirish qismining ayrim joylarini o'zgartirishi mumkin. Kirish qismida mavzuning dolzarbligi, muammoning o'rganilganlik darajasi, ilmiy yangiligi, tadqiqotning maqsad va vazifalari, natijalarning haqqoniyligi (eksperimental uslublar) va muqobilligi (natijalarga statistik ishlov berish), tadqiqot ob'yekti, predmeti, amaliy ahamiyati hamda dissertatsiya ishining hajmi va strukturasi ketiriladi [9].

Shu jumladan, dissertatsiya ishining xulosa qismi ham rasmiylashtiriladi. Dissertatsiya ishida alohida boblar ham xulosa va takliflar bilan yakunlanadi, lekin uning asosiylari ishning «xulosa» bo'limida jamlanadi. Dissertatsiya ishining xulosa qismida tadqiqot natijasida chiqarilgan xulosalar va aniq takliflar, shu jumladan dissertatsiya ishini bajarish davrida magistrantning shaxsan erishgan natijalari ham mujassamlashtiriladi, qisqa xulosa va takliflar dissertatsiya ishining ayrim bobolari yakunida ham beriladi. Bunda dissertatsiya ishining «Olingan natijalar va ularning muhokamasi» bobidagi asoslangan ilmiy yangilik va yutuqlar aniq va ravshan yoritilishi lozim.

**Foydalanilgan adabiyotlar ro‘yxati:**

1. Abduqodirov A. A. Axborot texnologiyalari -T.: O‘qituvchi. 2012, - 144 b.
2. Aripov A. N. Axborot–kommunikatsiyalar sohasida boshqaruv tizimini takomillashtirish muammolari. Pedagogika fanlari nomzodi dissertatsiya avtorefati. – T.: 2004. – 23 b.
3. Андреев С. В. и др. Синтез фотореалистичных трехмерных изображений в современных системах презентаций // Программные продукты и системы. – 2007. – № 3. – С. 37–40.
4. Берулова М. Н. Теория и практика интеграции общего и профессионального образования в профтехучилищах: дис... докт.пед.наук. –Бийск, 1989. – 321 б.
5. Беспалко В. П. Педагогика и прогрессивные технологии обучения. – М.: «Просвещение», 2005. – 336 с.
6. ***Бондаревская Е.В. Кульневич С.В. Педагогика: личность в гуманистических теориях и системах воспитания: Учеб. пособие для студ. сред. и высш. пед. учеб. заведений, слушателей ИПК и ФПК. –Ростов н /Д, 2009. –560 с.***
7. Ванданов В. Г. и др. Программно аппаратный комплекс 3D презентаций на основе виртуальной студии и виртуального окружения // Трехмерная визуализация научной, технической и социальной реальности. – Ижевск: УдГУ, 2009. – С. 73 - 77.
8. Irisbayeva M. Ta’lim tarbiya jarayonlarida tarixiy-milliy va zamonaviy pedagogi texnologiyalarni integratsiyalash. Ped.fan.bo’.fal.dok.diss. Samarqand 2020
9. Rasulov I. Talabalarining loyixalash madaniyatini kompyuter texnologiyalari vositasida rivojlantirish. Ped.fan.bo’.fal.dok.diss. Toshkent 2018.

# İKLİM DEĞİŞİKLİĞİNE KARŞI DERİCİLİK SEKTÖRÜNDE ÜRETİM ve PAZARLAMA BAĞLAMINDA ALINAN ÖNLEMLER

*MEASURES TAKEN AGAINST CLIMATE CHANGE IN THE LEATHER SECTOR  
IN THE CONTEXT OF PRODUCTION AND MARKETING*

**Cihat Kartal**

Doç. Dr., Kırıkkale Üniversitesi, İİBF, [dr\\_cihat\\_kartal@yahoo.com](mailto:dr_cihat_kartal@yahoo.com),

ORCID: 0000-0003-2390-8268

**Tülin Durukan**

Prof. Dr., Kırıkkale Üniversitesi, İİBF, [t.durukan@hotmail.com](mailto:t.durukan@hotmail.com),

ORCID: 0000-0001-5228-3274

## Özet

İklim değişikliği ile ilgili olarak uluslararası düzeyde Hükümetler arası İklim Değişikliği Paneli (IPCC), Birleşmiş Milletler İklim Değişikliği Çerçeve Sözleşmesi (BMİDÇS), Uluslararası iklim değişikliği rejimi; BMİDÇS, Kyoto Protokolü ve Paris Anlaşması gibi çok sayıda önlem dizisi söz konusudur. Bu alanda ülkemizde “Çevre, Şehircilik ve İklim Değişikliği Bakanlığımız” tarafından “İklim Değişikliği Azaltım Stratejisi ve Eylem Planı (2024-2030)” hazırlanmış olup içeriği iş dünyasını önemli ölçüde etkilemektedir. Eylem planının kapsamı; Enerji, Sanayi, Binalar, Ulaştırma, Tarım, Atık ile Arazi Kullanımı, Arazi Kullanım Değişikliği ve Ormancılık (AKAKDO) olan 7 ana azaltım sektörü ile Adil Geçiş ve Karbon Fiyatlandırma Mekanizmaları olmak üzere 2 yatay kesen tema alanı olarak belirlenmiştir. Çalışmamız söz konusu temalar çerçevesinde dericilik sektörünün nasıl etkilendiğini ve hangi düzenleyici önlemlerin alındığını ortaya koymayı amaçlamaktadır. Bu bağlamda sektörde çeşitli görüşmeler yapılmış olup elde edilen verilerden 2030 öngörüsü oluşturulmuştur.

**Anahtar Kelimeler:** Dericilik Sektörü, İklim Değişikliği, Üretim Sektörü, Pazarlama

At the international level, there are numerous sets of measures on climate change such as the Inter governmental Panel on Climate Change (IPCC), the United Nations Framework Convention on Climate Change (UNFCCC), the International climate changeregime; UNFCCC, Kyoto Protocol and Paris Agreement. Inthisfield, “Climate Change Mitigation Strategy and Action Plan (2024-2030)” has been prepared by the “Ministry of Environment, Urbanization and Climate Change” in our country and its content significantly affects the business world. The scope of the action plan is defined as 7 main mitigation sectors, namely Energy, Industry, Buildings, Transport, Agriculture, Wasteand Land Use, Land Use Change and Forestry (LULUCF), and 2 cross-cutting theme areas, namely Just Transition and Carbon Pricing Mechanisms. Our study aim storeveal how the leather sector is affectedandwhichregulatorymeasureshavebeentakenwithint-heframework of these themes. In this context, various interviews were conducted in the sector and 2030 projection was created from the data obtained.

**Keywords:** Leather Industry, Climate Change, Production Industry, Marketing

## 1. Introduction

Leather is an important fabric that has been produced for about 7000 years. When prehistory is examined, it is known that leather production was carried out in civilizations such as ancient Egypt and Greece. It is known that the first leather production was produced under very primitive conditions, and that the leathers were not very durable and were exposed to decay due to incomplete tanning.

In ancient times, fresh hides were sun-dried, softened by beating with animal fats and brains, salted and smoked. Starting with simple drying and curing techniques, vegetable tanning was developed by the Egyptians and Hebrews around 400 BC (Britannica, 2024). As time progressed, it is seen that these techniques were further developed as well as expanding their areas of use such as belts and bags.

Throughout the Middle Ages, the Arabs preserved the art of leather making and developed it so much that Arab skins became highly prized ((Britannica, 2024). Only later did leather tanning develop rapidly in Europe. With the industrial revolution, a form of production emerged in which the production that until then had been carried out by small-scale artisan workshops was mass-produced and the tendency towards mechanization increased. After this point, leather started to be used in other areas of industry, from sofa upholstery to machine belts.

Today, leather production is a global industry worth billions of dollars, with production centers in countries such as Italy, China and the United States. Moreover, leather remains an important material for a wide range of products and the industry continues to innovate and evolve, developing new technologies and materials to make leather production more sustainable and ethical (Deskera, 2024).

Today, leather is a material produced primarily from the hides of large animals such as cattle, small animals such as goats and other animals such as crocodiles. There are many processes involved in the production of this leather, starting from tanning to slaughtering. Despite the negative factors arising from production, the result is a very durable material. As it was in prehistoric times, leather is the main material used by people today, especially in the textile industry, accessories, furniture, automotive and other industries. From this point on, people have started to talk about the environmental pollution caused by production and its negative impact on the climate as well as the benefits of leather. Before getting into environmental pollution, the dimensions of the global leather industry should be evaluated.

## 2. Global Leather Market

The global leather market is a market with a continuous growth trend. From 2016 to 2023, the consumption market showed a significant growth, while in 2024, it is seen to draw a flat trend (Indexbox, 2024). While the US leather goods market size is estimated to be USD 50.08 billion in 2023, a “Compound Annual Growth - CAGR” rate of 6.5% is expected from 2024 to 2030. The most important drivers of this market are increasing disposable income of consumers, rising living standards, fashion trends and tourism. These trends, coupled with increasing brand awareness, are driving the US leather market (Grand View Research, 2023).

The size of the Global Artificial Leather Market was determined as USD 30.31 billion in 2023. This sector is estimated to grow from USD 31.21 billion in 2024 to USD 54.11 billion by 2032. The sector is also expected to show a compound annual growth rate (CAGR) of 6.53% during this period. At the same time, the growth of the footwear manufacturing sector globally, as well as developments in the automotive sector, are driving the demand for Synthetic Leather (Market Search Future, 2023).

**Table 1: Artificial Leather Market**

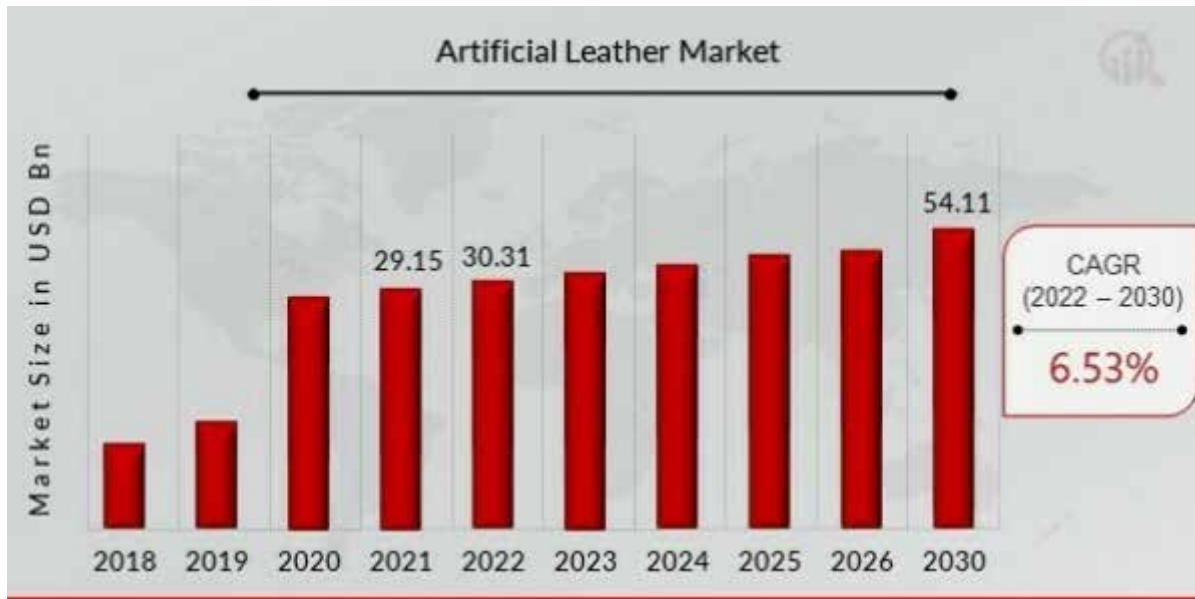

**Source:** (Market Search Future, 2023).

There is a significant growth in the leather production market as well as in the leather production machinery market. The leather production machinery market is concentrated in 5 regions (Cognitivemarketingsearch, 2024);

- ✓ North America (United States, Canada, Mexico)
- ✓ Europe (United Kingdom, France, Germany, Italy, Russia, Spain, Sweden, Denmark, Netherlands, Switzerland, Belgium)
- ✓ Asia-Pacific (China, Japan, Korea, India, Australia, Philippines, Singapore, Malaysia, Thailand, Indonesia, Rest of APAC)
- ✓ South America (Brazil, Argentina, Colombia, Peru, Chile, Rest of South America)
- ✓ Middle East and Africa (Saudi Arabia, Turkey, Nigeria, UAE, Egypt, South Africa, GCC Countries, Rest of MEA)

When the market shares and production volumes of machinery production are analyzed, it will be seen that production is increasing, with North America taking a significant share.

**Table 2: Leather Manufacturing Machinery Market**



**Source:** (Cognitivemarketingsearch, 2024)

## 2.1. Turkey Overview

The leather sector is one of the locomotive sectors of our economy. Although the sector has a certain competitive power, the demand for raw and semi-processed leather is met through imports due to the lack of sufficient and standardized domestic production of raw leather, which is the main input of the sector. The sector is concentrated in Istanbul-Tuzla, İzmir-Menemen, Tekirdağ-Çorlu, Uşak, Bursa, Balıkesir-Gönen, Bolu-Gerede, Isparta, Hatay, Manisa-Kula. According to the data announced by the Social Security Institution for the year 2022, there are 7,086 large and small companies in the leather and leather products sector and 71,685 employees are employed” (Ministry of Trade General Directorate of Export, 2023). In January 2024, exports of the leather sector decreased by 32.2% and amounted to USD 120.4 million. As of January, Turkey’s overall exports were recorded as approximately 17.2 billion USD with an increase of 1.6%. The share of leather and leather products exports in total exports is calculated as 0.7% in January (ITKIB, 2024).

## 3. Leather Production and Environmental Pollution

Leather production has many negative impacts on the environment. From the excessive use of water to the wastes released, there are numerous environmental pollutants.

During the preparatory stages of leather production (tanning) most of the unwanted raw leather components are removed. This stage includes (Wikipedia, 2024);

- Protection: making the skin impervious to contamination
- Soaking: water for washing / moisturizing
- Liming: removal of unwanted proteins
- Hair removal: removal of hair
- Etching: removal of subcutaneous material
- Splitting: cutting the skin into horizontal layers
- Feeding: introduction of proteolytic proteins into the skin to soften it
- De-fatting: the removal of natural oils from the skin
- Frizzing: physical removal of the fat layer within the skin
- Bleaching: replacing dark pigments to obtain a light-colored skin
- Pickling: lowering the pH of the skin into the acidic zone

Leather production causes high levels of environmental pollution. Especially in the tanning stage, very intense chemicals are used. From air polluting vapors such as ammonia vapors to chemicals discharged into the water, there is a high concentration of pollutants. For example, “Chrome tanning involves the use of chemicals that eliminate many of the preparation steps required for traditional vegetable tanning and streamline the production process. Today, 80-90% of tanning worldwide involves the use of chromium” (Mahi, 2024). Chrome tanning is much more polluting than conventional tanning. Although some leather producers deceptively promote their products as “environmentally friendly”, turning skin into leather also requires large amounts of energy and hazardous chemicals such as mineral salts, formaldehyde, coal tar derivatives, and a variety of oils, dyes and varnishes, some of which are cyanide-based. Most leather produced in the US is tanned with chromium, and all waste containing chromium is considered hazardous by the EPA (Peta, 2024).

One ton of leather or hides usually results in the production of 20 to 80 m<sup>3</sup> of turbid and foul-smelling wastewater, including chromium levels of 100-400 mg/L, sulphur levels of 200-800 mg/L and high levels of grease and other solid waste, as well as significant pathogen contamination. In addition, pesticides are often added to protect the leather during transportation. As solid waste accounts for up to 70% of the wet weight of the original hides, the tanning process causes a significant strain on water treatment plants (Wikipedia, 2024).

In order to get rid of the negative impact of leather production on the environment, products called



vegan leather are used. “Vegan leather can be produced from artificial or plant-based sources. “Artificial leather” is produced using PVC or PU. However, both are derived from fossil fuels and cause some damage to the environment. Today, recycled plastic is more often used. There are also leather products made from a wide range of more natural materials such as mushroom mycelium, pineapple leaves, cactus leaves and grape skins” (OneKind, 2024).

Although there is criticism of the use of plastic in leather production, it is not as harmful as natural leather production. In addition to the chemicals used to produce natural leather, there are also negative impacts on the environment during the raising of these animals. For this reason, natural leather is not seen as a sustainable production. “Raising animals for food and leather requires large amounts of feed, pasture, water and fossil fuels. Animals on factory farms produce 130 times more feces than the entire human population without the benefit of waste treatment facilities. The US Environmental Protection Agency (EPA) has recognized that animal pollution is the greatest threat to our waterways” (Peta, 2024).

According to the Food and Agriculture Organization of the United Nations, 16.5% of all greenhouse gas emissions are linked to livestock. Of this, 62% is directly linked to cattle farming. The difference in climate impact of animal-based leather clothing and accessories is significant compared to those made from more sustainable, animal-free alternatives. According to calculations by Faunalytics, a cowhide bag produces 100.5 kg CO<sub>2</sub>e, while a synthetic alternative produces only 14.4 kg CO<sub>2</sub>e. Similarly, cowhide boots produce 66 kg CO<sub>2</sub>e, while their synthetic counterparts emit only 9.5 kg CO<sub>2</sub>e (LaBarbera, 2024).

Not only has leather contributed to the climate crisis through greenhouse gas emissions, but its production is inherently inefficient and requires enormous amounts of cleared land. As a result, leather production exacerbates the destruction of global biodiversity. Biodiversity and wildlife, often overlooked in sustainability assessments, are at risk on land used for leather production, and the likelihood of desertification and land degradation due to cattle ranching is also increasing. For example, CIRCUMFAUNA calculations show that one hectare of land needs to be cleared or kept clear to produce just 10 typical Brazilian leather bags. And for just 17 pairs of leather boots, land equivalent to about one and a half soccer fields needs to be cleared for cattle breeding (LaBarbera, 2024).

People who work in and live near tanneries also get sick. Many die from cancer caused by exposure to toxic chemicals used to process and dye leather. There is evidence that regular exposure to arsenic, a common tannery chemical, can cause lung cancer in workers. Studies of leather tannery workers in Sweden and Italy found that cancer risks were “20% to 50% higher than expected” (Peta, 2024).

#### **4. Results and Conclusion**

Within the framework of the regulations related to our leather industry, the Istanbul Chamber of Industry has identified five thematic areas. Each thematic area has its own priority areas. For example, compliance with the European Green Deal for sustainability. With the sector’s compliance with these thematic areas, the existence of sustainable industrialization can be guaranteed.

- Climate Change and Sustainable Industry
- Circular Economy
- Future of Work
- Safe Working Environment
- Sustainable Finance

Face-to-face interviews were conducted with 17 sector representatives to identify the problems of the Turkish leather sector related to climate change and the following problems were identified. Since the use of clean technologies is costly, we believe that fundamental problems need to be solved in adapting to climate change.

- Serious health problems - increased incidence of rheumatic diseases and lung diseases due to working in a wet environment,
  - The use of a large number of chemicals during production,
  - Demands of textile customers that require excessive chemicals (such as sublimation and digital printing),
    - More use of chemicals due to the large number of low-quality leather,
    - Not taking the tanning sector seriously enough,
    - Inadequate utilization of slaughter waste,
    - Lack of machinery and high production costs,
    - Inability to make investments to protect the environment due to low profit margins,
    - High costs of treatment systems and lack of collective solutions,
    - Inability to switch to green production due to high interest rates and insufficient incentives,
    - Not earning as much income as the enterprises that transform leather into textiles,
    - High need for know-how, but reluctance to patent,
    - Lack of qualified personnel - Loss of labor force due to odor in the tannery environment,
    - Tannery workers' aversion to education,
    - Low wages for skilled workers,
    - Lack of demand from young investors because the profession is not respected enough.

When the current situation of the Turkish leather sector is evaluated, the following suggestions can be developed;

- Regulations should be developed to prevent the export of low quality leather,
- Encouraging the use of less chemicals and digital printing,
- Providing trainings to train qualified personnel,
- Consumers adopt a supply chain logic that is in line with the idea that “leather is a by-product of the animal-based food chain”. The world could ban the processing, production and marketing of meat production on environmental grounds.
  - Limiting the production of animals (reptiles or other fur animals) for luxury leather production,
  - Although 99% of any animal can be converted into useful products, for more effective waste management, for example, encourage the production of animals with skins that can be converted into collagen or gelatin,
    - Government incentivization of investments in clean processing technologies,
    - Informing investors about carbon footprint, water footprint, resource footprint and toxicological footprint,
      - Directing investors to joint investments in green production,
      - Regular monitoring of biodiversity
      - Use of products with animal welfare registration for sustainability

**Animal Welfare:** The 5 Freedoms (Prevention of hunger and thirst, prevention of discomfort, prevention of pain, injury and disease, freedom to exhibit normal behavior, freedom from fear and stress)” adopted by the World Organization for Animal Health.

- Regular monitoring of water and wastewater management by municipalities.

## 5. References

- Britannica (2024). Leather, <https://www.britannica.com/topic/leather>, (Access Date: 20.09.2024).
- Cognitivemarketingsearch (2024). Leather making Machinery Market Report 2024, [https://www.cognitivemarketresearch.com/leather-making-machinery-market-report?campaign\\_source=google\\_ads&campaign\\_name=cmr\\_dsa\\_APAC&gad\\_source=1&gclid=EAIAIQobChMI9XJvbDXiAMV1ntBAh0KaxbIE-AAYAAEgLIzfD\\_BwE](https://www.cognitivemarketresearch.com/leather-making-machinery-market-report?campaign_source=google_ads&campaign_name=cmr_dsa_APAC&gad_source=1&gclid=EAIAIQobChMI9XJvbDXiAMV1ntBAh0KaxbIE-AAYAAEgLIzfD_BwE), (Access Date: 09.09.2024).
- Deskera (2024). The History and Future of Leather Manufacturing, <https://www.deskera.com/blog/the-history-and-future-of-leather-manufacturing/>, (Access Date: 12.09.2024).
- Grand View Research, (2023). U.S. Leather Goods Market Size & Trends, <https://www.grandviewresearch.com/industry-analysis/us-leather-goods-market-report>, (Access Date: 12.09.2024).
- OneKind (2024). Leather, [https://www.onekind.org/leather?gad\\_source=1&gclid=EAIAIQobChMI\\_PHGy-HZiAMVr2VBAh0tNDJZEAAAYAAEgLzgvD\\_BwE](https://www.onekind.org/leather?gad_source=1&gclid=EAIAIQobChMI_PHGy-HZiAMVr2VBAh0tNDJZEAAAYAAEgLzgvD_BwE), (Access Date: 18.09.2024).
- Indexbox (2024). Global Leather Market 2024 [https://www.indexbox.io/store/world-leather-market-report-analysis-and-forecast-to-2020/?gad\\_source=1&gclid=EAIAIQobChMI9XJvbDXiAMV1ntBAh0KaxbIEAAAYASAAEgJQV\\_D\\_BwE](https://www.indexbox.io/store/world-leather-market-report-analysis-and-forecast-to-2020/?gad_source=1&gclid=EAIAIQobChMI9XJvbDXiAMV1ntBAh0KaxbIEAAAYASAAEgJQV_D_BwE), (Access Date: 10.09.2024).
- İTKİB, (2024). Deri Ve Deri Ürünleri Sektörümüzün 2024 Yılı Ocak Ayı İhracat Performansı, <https://www.idmib.org.tr/files/downloads/bilgibankasi/raporlar/aylikdegerlendirmenotlari/2024/Deri%20ve%20Deri%20Mamulleri%20Ihracat%20Degerlendirme%20Notu%20-%20Ocak%202024.pdf>, (Access Date: 24.09.2024).
- Mahi (2024). A Brief History Of Leather, <https://mahileather.com/blogs/news/a-brief-history-of-leather>, (Access Date: 23.09.2024).
- Market Search Future, (2023). Global Artificial Leather Market Overview Source: [https://www.marketresearchfuture.com/reports/artificial-leather-market-2426?utm\\_term=&utm\\_campaign=&utm\\_source=adwords&utm\\_medium=ppc&hsa\\_acc=2893753364&hsa\\_cam=20269362920&hsa\\_grp=148912616334&hsa\\_ad=661977011274&hsa\\_src=g&hsa\\_tgt=dsa-2089395968384&hsa\\_kw=&hsa\\_mt=&hsa\\_net=adwords&hsa\\_ver=3&gad\\_source=1](https://www.marketresearchfuture.com/reports/artificial-leather-market-2426?utm_term=&utm_campaign=&utm_source=adwords&utm_medium=ppc&hsa_acc=2893753364&hsa_cam=20269362920&hsa_grp=148912616334&hsa_ad=661977011274&hsa_src=g&hsa_tgt=dsa-2089395968384&hsa_kw=&hsa_mt=&hsa_net=adwords&hsa_ver=3&gad_source=1), (Access Date: 23.09.2024).
- LaBarbera, N. (2024). Leather is not a natural or sustainable by-product, it's a profitable material produced at the expense of the planet, <https://www.collectivefashionjustice.org/articles/leather-is-not-a-natural-or-sustainable-byproduct>, (Access Date: 20.09.2024).
- Peta (2024). Environmental Hazards of Leather, <https://www.peta.org/issues/animals-used-for-clothing/leather-industry/leather-environmental-hazards/>, (Access Date: 22.09.2024).
- Ticaret Bakanlığı İhracat Genel Müdürlüğü, (2023). Deri ve Deri Mamulleri Sektör Raporu, <https://ticaret.gov.tr/data/5b87000813b8761450e18d7b/Deri%20ve%20Deri%20Mamulleri%20Sekt%C3%B6r%20Raporu%202022.pdf>, (Access Date: 22.09.2024).
- Wikipedia (2024). Leather Production Processes, [https://en.wikipedia.org/wiki/Leather\\_production\\_processes](https://en.wikipedia.org/wiki/Leather_production_processes), (Access Date: 23.09.2024).

# AN ANALYSIS OF SEARCH ENGINES AND THEIR IMPACT ON STUDENTS' RESEARCH ACTIVITIES AT UNIVERSITY OF AGRICULTURE FAISALABAD

**Sadia Parveen<sup>1</sup>, Ramsha Rashid<sup>2</sup>, Aqsa Arif<sup>3</sup>, Aqeela Saghir<sup>4</sup>, Sana Bashir<sup>5</sup>, Nida Amin<sup>6</sup>**

<sup>1</sup>Institute of Agri. Extension, Education and Rural Development University of Agriculture Faisalabad, Pakistan

<sup>2</sup>Institute of Agri. Extension, Education and Rural Development University of Agriculture Faisalabad, Pakistan

<sup>3</sup>Institute of Agri. Extension, Education and Rural Development University of Agriculture Faisalabad, Pakistan

<sup>4</sup>Institute of Agri. Extension, Education and Rural Development University of Agriculture Faisalabad, Pakistan

<sup>5</sup>Institute of Agri. Extension, Education and Rural Development University of Agriculture Faisalabad, Pakistan

<sup>6</sup>Institute of Agri. Extension, Education and Rural Development University of Agriculture Faisalabad, Pakistan

## **Abstract**

Research skills are crucial for writing technical research documents such as dissertations and theses, as well as for enhancing research efficiency and creative thinking after completing postgraduate studies. The present study was conducted at the University of Agriculture Faisalabad (UAF) which was purposively selected due to the high number of postgraduate students. Data were collected using a simple random sampling technique. The sample size was determined using online software with a confidence level of 95% and a confidence interval of 9, resulting in a sample size of 117. A reliable, validated and pre-tested questionnaire were developed for data collection. Majority of respondents used Google scholar for searching and Majority of respondents spend three to four hours on internet to find something. It is concluded that search engines becoming more and more popular. It was more convenient for research student to gather data rather than books.

**Key Words:** Research skills, Technical research writing, Google Scholar usage, Internet usage for research, Digital literacy in research, Research trends in higher education

## Introduction

Research is an honorable endeavor that combines logic, curiosity, critical thinking, experiences, and knowledge. Thus, research can be summed up as a methodical, systematic, and scientific study conducted with the aim of bridging knowledge gaps and generating new information (Adeleke, 2023). The digitalization of education has profoundly altered how knowledge is transmitted, teaching methods are employed, and new educational tools are utilized. This trend extends to scientific research, where the integration of digital data has significantly advanced educational technologies. The emergence of Big Data systems, encompassing search engine outputs and text corpora, has revolutionized research methodologies. This rapid integration of digital technology has opened up abundant opportunities for contemporary researchers engaged in educational practices. This article delves into the exploration of search engines' capabilities and reliability in semantic research within the realm of Big Data. It outlines an experimental methodology employing Google and Yandex search engines for semantic analysis, substantiating its effectiveness with empirical findings. Notably, while both Yandex and Google exhibit alignment in identifying dominant values, Google's search system yields more precise and comprehensive outcomes compared to text corpora (Nikitina, 2020).

Google is essential to the delivery of relevant websites. They emphasized the usage of Page Ranking Algorithm and introduced Search Engine Optimization (SEO) to boost a webpage's exposure in search results. Additionally, with an emphasis on using keywords for user searches, the study seeks to evaluate and categorize various SEO technologies according to their significance and usefulness (Sharma *et al.*, 2019). Search engines have become an integral part of student learning activities. This paper examined students utilized search engines. Through questionnaires, interviews, observations, and literature review, data were collected. Findings revealed that students used search engines for assignments, thesis writing, and daily information needs. Retrieval techniques included keyword searches and Boolean logic. The study aimed to enhance online learning facilities at the university (Kurniasih *et al.*, 2018). Search engines are websites that assist users in finding the specific information they seek by filtering results from the vast amount of data available on the web. Users then decide whether to click on links from the first page of results or to continue their search through subsequent pages (Neupane, 2013).

## Methodology

The main purpose of this study is to clarify the various types of techniques and tools for collecting, analyzing and interpreting the material which was related to the study. The study was conducted at the University of Agriculture Faisalabad (UAF) which was purposively selected due to the high number of postgraduate students. All postgraduate students from the 2023-24 session at University of Agriculture Faisalabad was selected as population of the study. A list of all the respondents was collected from Director Graduate Studies (DGS) at University of Agriculture of Faisalabad. According to DGS, the total number of postgraduate students enrolled at UAF is 7981. The sample size was determined using online software with a confidence level of 95% and a confidence interval of 9, resulting in a sample size of 117. Survey method used to collect the data for this study (Khan *et al.*, 2021). Data was collected using a simple random sampling technique. Cronbach's alpha was used to test the questionnaire's reliability, and it returned a value of 0.789. The Statistical Package for Social Sciences (SPSS) was used for data analysis. Results will be presented as percentages, means, standard deviation, weighted score and statistical tests (where applicable).

**Results**

**1.1 Devices used to access internet**

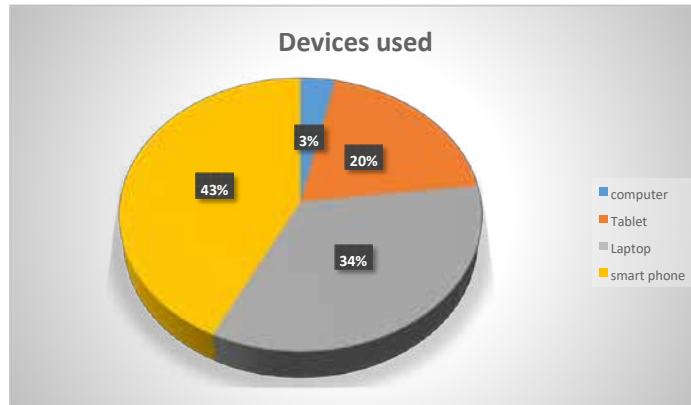

Chart 1.1 indicate that 43% students used smart phone for searching. Almost one third 34% students used laptop for search engine, 20% students used tablet and a 5% students used computer for searching.

Shrestha (2019) describe that almost all of the respondents have a smart phone and laptop to access the internet which is really good and needed to ICT students with dynamic device to access internet. Whereas only few number of respondents have a desktop and tablet to access the internet. Desktop is not a dynamic device that can easily move and Tablet is quite expensive, in general less expensive and dynamic ICT tools are mostly used by ICT students.

**1.2 Time spend on search engine**

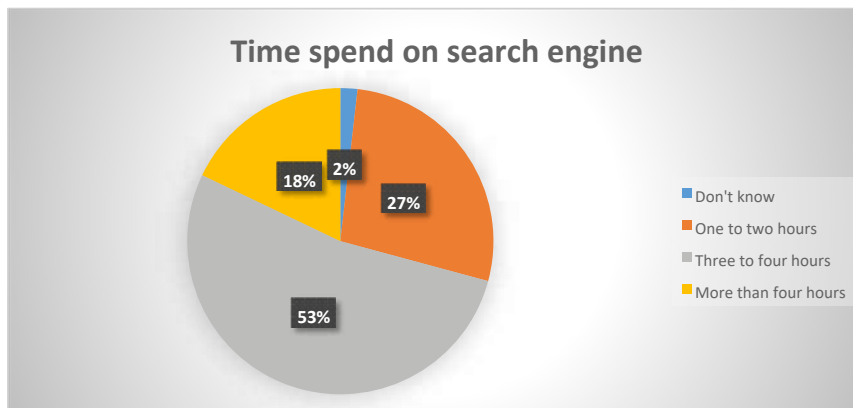

Chart 1.2 indicate that 53% percent students spend three to four hours on searching. Secondly, 27% percent students spend one to two hours on searching. 18% of students spends four hours on searching. A few students' responses showed that they don't know how much time they spend on search engine.

In summary it is highlighted that majority of students spends three to four hours on search engine for searching. Similarly, Sijimol (2024) indicated in his research students spend an average of almost 4 hours a day online and the majority of that time is spent at work.

### 1.3 Using of search engine

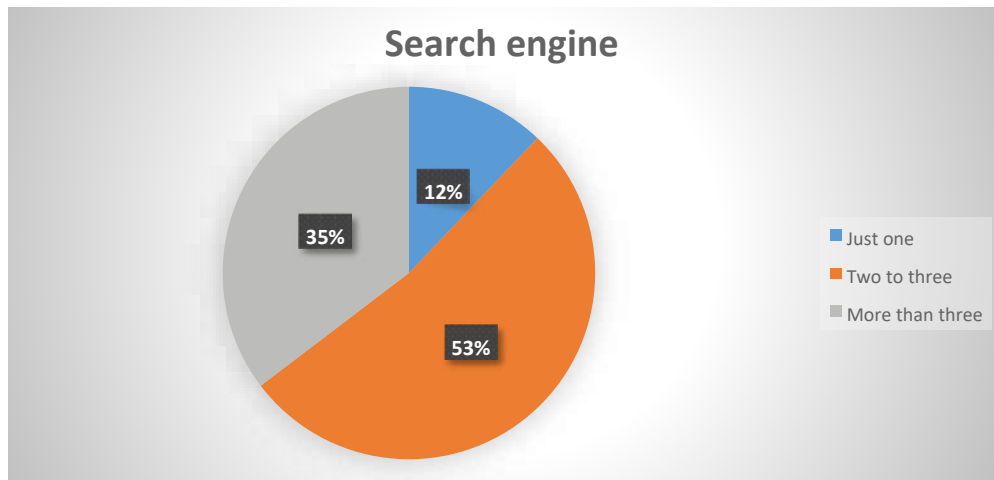

Chart 1.3 indicate that 53% students use two to three search engines on daily basis for searching. 35% students use more than three search engines on regular basis. Moderately students use just one search engine. Wu and Li (2004) discussed that 10.4% of people spend less than 1 hour online daily, 24.8% spend 1 to 2 hours, 33.1% spend 2 to 3 hours, and 31.1% spend more than 3 hours online each day.

### 1.4 Primary choice

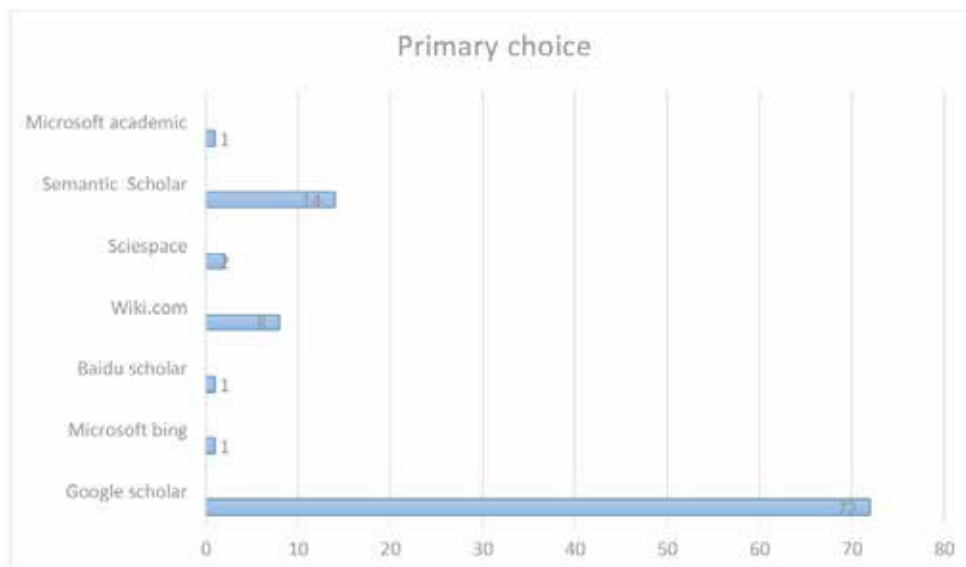

Chart 1.4 show the type of using search engine by respondents. Among all the students, 72 percent use google scholar, 14 percent of students use semantic scholar, 8 percent of students use wiki.com, 2.5 percent of students use sciespace, remaining collectively 3 percent of students use baidu scholar, Microsoft.bing and Microsoft academic.

This survey shows that every students of master level use google as a main search engine, where you tube is also popular with among few students where other search engines are not so popular among all. This data indicate that students are not really familiar with other search engines and new features of search engines like; DuckDuckGo etc.

According to Kirschner (2010), search skills are essential for academic success in higher education, as they enable students to access and evaluate information effectively. The survey results align with Kirschner's findings, showing that master's level students rely heavily on Google

(72.6%) and YouTube (13.6%) for their search needs, with limited usage of other search engines.

This dominance of Google and YouTube suggests a need for educators to teach students about the benefits and limitations of different search engines and to develop their critical thinking and information literacy skills.

Hendrastomo, (2022) In contrast This research paper compares the retrieval effectiveness of some search engines based on; precision, relative recall, and response time. The analysis was carried out within a specific period of time, it was noted that type of query affects the search effectiveness of search engines it was found that Google is best for single word queries, double word queries and alphanumeric queries while Bing is the best for sentence queries. **1.5 Approaches to Using an Article**

<b>Distribution of the respondents to using an article</b>	<b>f</b>	<b>%</b>
Obtain permission before using the article	112	95
Use the article without permission, but with proper citation	73	62
Use the article without the author's consent or acknowledgement	85	72
using an article without the author's consent if cannot obtain permission and need it urgently for research	88	75
It is important to properly cite an article, even if you do not obtain permission.	97	82

Table 1.1 conclude it is evident that obtaining permission before using an article is highly prioritized, with 95% of respondents supporting this practice. Even in cases where permission cannot be obtained, proper citation is still considered crucial, as indicated by 82% of respondents emphasizing its importance. When unable to secure permission, 62% support using the article with proper citation, and a significant 75% are inclined to use the article without the author's consent if it is urgently needed for research. Despite this, 72% still agree that using the article without the author's consent or acknowledgment is acceptable under certain circumstances. In conclusion, it is to obtain permission from the author before using their work, the prevailing consensus highlights the importance of proper citation in all cases, ensuring respect for intellectual property even when permission cannot be secured. The majority of respondents indicated that they will not use articles without the author's consent. Slightly less than half stated they would obtain the required permission before using such articles. An equal proportion of users mentioned they would continue using the articles but give proper credit to the owners through proper citation. The remaining quarter of respondents would choose to forgo using the articles rather than infringe on copyright laws. This indicates that most respondents are highly aware of copyright issues, especially when using articles for research. Credit is generally given to the relevant authors in various ways. Table 5 lists the percentage of responses for each item (Yun-Ke chang *et al.*,2010)

### **1.6 Satisfaction level about searches**

Chart 1.5 indicate the satisfaction level about searches. The highly ranked statement is "accuracy of



result” with weighted score 485 and mean value 4.15 tending towards agree. Which indicate that students are satisfied about source of searching data which allow them to see broadly information. Secondly ranked statement is “Speed of retrieving results” with weighted score 479 and mean value 4.10 tending towards agree which indicate students are satisfied with speed of searches. Next ranked statement is “credibility of sources” with weighted score 478 and mean value 4.09 tending towards agree . Which indicate that students are satisfied with his search engine as they provide correct information. The statement “ Ad free- experience “ with weighted score 464 and mean value 3.97 lying between somewhat agree to agree tending towards agree. which show not containing any advertising. The statement “availability of advanced search option” with weighted score 460 and mean value 3.94 which indicate that advance search options are available on search engine. Last statement “Multilingual support” with weighted score 458and mean value 3.92 lying between somewhat agree to agree tending towards agree. “User friendly interface” with weighted score 448 and mean value 3.83 lying between somewhat agree to agree tending towards agree. Which indicate search engine break down the international barriers so that students can communicate at international level.

In summary, the data reveal that students frequently use search engine that are easy to use, reliable, fast and provide accurate information. Shrestha (2019) research showed that 57% of respondents are satisfied with the results of the whole page, 28% find the search results acceptable, and 12% are highly satisfied. Only 3% of respondents are dissatisfied with the search results of the entire page. This report indicates that the majority of respondents are satisfied, while a small percentage is dissatisfied with the search results. This suggests that the search engine effectively aids students in enhancing and upgrading their teaching and learning activities, providing them with new information, personal development resources, and other academic study tools and materials. **1.7 Facing problems of search engine**

<b>Facing problems of search engine</b>	<b>Mean</b>	<b>SD</b>
struggle to find relevant and accurate information due to a vast amount of data available online	4.50	0.690
Ads of bad links to their home page, which can negatively impact search engine rankings	4.23	0.759
It’s hard to tell which search results are trustworthy and which aren’t.	4.18	0.738
Narrowing down search to get specific information can be a challenge.	4.11	0.785
search engines handle the problem of duplicate content	4.09	0.772

Table 1.2 highlights the challenges faced by students. The statement “struggle to find relevant and accurate information due to a vast amount of data available online” with weighted score 526.5 and mean value is 4.50 lying between agree to strongly agree but tending towards slightly strongly agree. This statement indicates that students face problem to find relevant information due to a lot of information. Following this, “Ads of bad links to their home page, which can negatively impact search engine rankings” with weighted score 494.91 and mean value 4.23 tending towards agree level. This showed that during searching bad links show on top screen which have negatively impact on search engine.

The statement “It’s hard to tell which search results are trustworthy and which aren’t” with weighted score 489.06 and mean value 4.18 tending towards agree level. This reflects moderately level of agreement among students’ it become difficult to get accurate information Next the statement “Narrowing down search to get specific information can be a challenge with weighted score 480.87 and mean value 4.11 tending towards agree level. This statement shows that search engine makes it difficult to find specific information. The statement “search engines handle the problem of duplicate content” with weighted score 478.53 and mean value 4.09 tending towards agree. this statement indicates fairly level of duplicate content.

In summary the data indicates that students face problems to find reliable and trustworthy information. Similarly, Shrestha (2019) revealed that 62% of respondents identify slow internet as the main problem when using search engines, while 57% agree that search engines display too much information during searches. Additionally, 43% of students cite low bandwidth, and 41% mention irrelevant information as significant issues. An equal 28% of respondent’s point to a lack of effective searching techniques and the fear of viruses and spam in search results as challenges. Only 1% of respondents report other types of challenges while using search engines

### **Conclusion**

Search engines play a major role in the life of each researcher. Search engines are of different types and have different features. There are more than 100 search engines available for researchers.

However, not all search engines are useful. Few may not be as per the researchers’ expectations. Modern internet users generally have positive perceptions of search engines and are satisfied with their search experiences. They feel comfortable and confident when using search engines, trusting them to provide unbiased results. The increasing dependence of users on technology, particularly search engines, despite limited understanding, underscores the significant responsibility placed on search engine companies. Surprisingly, our study suggests that search engines are now being regarded similarly to other institutions like legal, medical, educational, governmental, and journalistic bodies, with the public expecting them to uphold high standards of performance due to their integral role in daily life.

### **References**

- Adeleke, A. A. 2023. Use of search engines as predictors of research skills of postgraduate students in library schools: A case study of south-west, Nigeria. *Library Philosophy and Practice* 2:435-449.
- Nikitina, V. V. 2020. Verification potential of educational search technologies (Big Data) in semantic research. *European Proceedings of Social and Behavioural Sciences* 95:1-8.
- Kurniasih, N., N. Kurniawati, Y. Yulianti, R. Rahim, S. Sujito, A. Ikhwan, H.A. Aimang, F. Haluti, L.D. Putri and D. Napitupulu. 2018. The utilization of search engines by students of the Library and Information Science Program at Universitas Padjadjaran. *Journal of Physics: Conference Series* 1114:1-5.
- Neupane, K. 2013. Search engine optimization and its implication in internet marketing. *Plagiarism Avenger Word Press Plug-in* 2:23-30.
- Sharma, D., R. Shukla., A. K. Giri and S. Kumar. 2019. A brief review on search engine optimization. In 2019 9th International Conference on Cloud Computing, Data Science and Engineering. *IEEE* 1:687-692.
- Shrestha, R.K. 2019. Practices of search engine in E-learning of higher education students. *International Journal of Educational Research* 13: 87-98.

Shrestha, A., K. Thapa, S.A. Subba, M. Dhakal, B.P. Devkota, J.G. Thapa and K. Thapa. 2019.

Cats, canines, and coexistence: dietary differentiation between the sympatric Snow Leopard and Grey Wolf in the western landscape of Nepal Himalaya. *Journal of Threatened Taxa* 11:13815-13821.

Sijimol, C. G. 2024. Critical review on the impact of ICT among undergraduate students. *International Journal of Business Data Communications and Networking* 19:118.

Wu, S and J. Li . 2004. Effectiveness evaluation and comparison of Web search engines and metasearch engines. In *International Conference on Web-Age Information Management* 1:303314.

Kirschner, P. A., and A.C. Karpinski. 2010. Facebook and academic performance: Reconciling a seeming contradiction. *Computers in Human Behavior* 26:1237-1245.

Khan, A.M., Sami, A. and Salahuddin, A. 2021. Attitude of Hearing-Impaired Students towards Inclusive Education in Pakistan. *JIE*, 5(1).

Hendrastomo, G., M. Supraja and H. Ikhwan. 2022. Hidden trap behind the dominance of googling in learning: A study on high school students in Yogyakarta. *Simulacra* 5:97-110.

# DESIGN AND FABRICATION OF A SOLAR DEHYDRATOR FOR THE DRYING OF FOOD PRODUCTS

**\*Hashimi Lazim, Mohd Haziq Abdul Manap and Yap Tek Hong**

Department of Mechanical Engineering, Politeknik Tuanku Syed Sirajuddin, Pauh Putra, 02600 Arau, Perlis, Malaysia

\*Corresponding Author's Email: hashimi@ptss.edu.my

## ABSTRACT:

Traditionally, the most popular techniques for processing and preserving agricultural products have been open-air and uncontrolled sun drying. This method does have a number of disadvantages, though, such as the potential for product damage from fungi, wind, rain, dust, and animal or insect attacks. Therefore, solar drying might be a useful, affordable, and ecologically safe substitute. Being one of the most renewable and sustainable power sources, solar energy has attracted a significant number of researchers from around the globe. Currently, the drying process of various food products and the determination of the moisture percentage in these products are carried out using solar energy. Thus, this project presents the design and construction of a solar food dehydrator, also referred to as a dryer. In this project, food racks on trays are integrated into a solar drying chamber that is heated by air from a solar collector. The drying process is powered by solar energy. Weight loss results from the moisture in well-dried food being supplied by solar energy. Depending on the kind of food tested, the drying process can remove moisture from it. Even after food has been completely dried, there will still be some moisture present. As a result, this project can provide insightful information about the state of solar dryers today and help advance this sustainable and environmentally friendly technology for food applications in terms of temperature, moisture content, drying time, and rate.

**KEYWORDS:** Solar Energy; Food; Dehydrator; Dryer System

## 1.0 INTRODUCTION

Drying is a great technique to store food, and solar food dryers are a suitable food preservation tool for environmentally conscious development (Burade et al., 2017). Drying is an excellent method of preserving food, and solar dehydrators are a suitable addition to the meal renovation age for long-term enhancement. Before cooking, drying was probably the first food preservation method ever employed by men. It includes the extraction of moisture from agricultural produce, resulting in a product that can be precisely stored for an extended period of time. Food is preserved and given a longer shelf life by drying it, which enables dried goods to be sold all year round in areas where they aren't typically produced (Adeyeye et al., 2022).

Solar dryers are specialized devices designed to control the drying process and protect agricultural products from dust, rain, and vermin. While drying, solar dryers generate higher temperatures, reduced relative humidity, lower product moisture content, and less spoiling than sun dries naturally

(Burade et al., 2017). The benefits of solar drying systems include protection from dust, rain, and flies; the product can be dried overnight in the event of rain (Umeshtoshniwal & Karale, 2013). The drying process of produce depends on the right climate and slow drying rate, with increased mold risk and labor-intensive labor. Solar dehydrators can be used to extend drying times, control moisture levels, decrease waste,

and safeguard products from environmental hazards by promoting bacterial action.

Solar dryers are solar energy-harvesting devices that have undergone various design iterations to increase their thermal efficiency (Mohana et al., 2020). The drying process in a dryer system involves removing moisture from the product through thermal drying, where the product's vapor pressure is higher than the surrounding air due to heat, and both liquid and vaporized moisture are drawn to the product's surface (Fuller & Fuller, 2010). Artificial mechanical drying, a costly and extensive process, has been replaced by "solar drying," which generates better temperatures, reduces humidity, lowers moisture content, and prevents spoilage. This method is less space-consuming, takes less time, and is cheaper than artificial mechanical drying, making it a more cost-effective alternative for a variety of products.

The three types of sun dryers—indirect, direct, and open—provide accuracy, high-quality products, and dust-free outcomes by using thermal energy storage systems and forced or natural convection (Prabhakar et al., 2022). By keeping the most agricultural produce fresh, solar dryers can help solve the global food and energy crises. Fruit and vegetable dehydration, fish and meat drying, crop drying, and meal processing industries can all benefit from them. It is free to use and possible to dry with solar energy (Senthil Kumar & Saravanan, 2020). The solar dryer is a cost-effective solution for meeting people's power and food needs, but its widespread use depends on its economic viability as an alternative to other strong assets, regardless of its functionality. The general gadget fee is a crucial factor in designing solar dryers for agricultural use.

The creation and construction of solar dryer systems for food preservation has piqued the interest of numerous researchers. The study by Kumar et al., (2022) is primarily involved in the design and construction of solar dryer systems for the purpose of preserving fruits and vegetables. The study develops a mathematical model to identify the key design parameters through experimental analysis. The ideal hole size and distance between the absorber plate and glass are established. Under load conditions, the drying chamber should be between 55 and 60 degrees Celsius, and under overload conditions, it should be between 65 and 70 degrees Celsius. A solar dryer with natural convection should have an efficiency of more than 15%.

A solar drying chamber with four cheesecloth trays and a solar collector comprise the design and construction of the domestic passive solar food dryer by Alamu et al., (2010). The food loses moisture as a result of the heated air in the collector being directed through the drying chamber. The dryer proved to be capable of drying agricultural products to a low moisture content. However, the system needs to be improved in order to shorten the drying time and possibly store heat energy.

Mohana et al., (2020) review emphasizes how solar energy has the potential to be used for food drying because of its affordability, energy efficiency, and suitability for rural areas. Nonetheless, there is a large technological gap in the development of affordable, energy-saving dryers for the production of high-quality food. Efficient thermal energy utilization requires careful planning and component selection. The review sheds light on the current status of solar dryer technology as it relates to applications in green food.

The conventional sun-based drying process has a number of disadvantages. It entails subjecting goods like fruits, vegetables, fish, and meat to direct sunlight. These include deterioration brought on by fungi, insects, animals, and weather, in addition to the protracted drying process that may cause the product's surface to harden before the moisture evaporates, thus lowering its quality. Furthermore, open-sun drying results in high labor costs and excessive crop handling, particularly in bad weather. These factors also cause crop damage and quality loss.

In order to access knowledge about making food dehydrators for the drying of food products, the drying process involves a drying system using solar power, which evolved to depend on the energy of the sun. The drying process with the application of solar energy used as drying methods is direct solar drying, which is suggested in terms of drying food products. Solar drying could be a practical, economical, and environmentally reliable alternative. Thus, this project was conducted to:

- a) To design a solar food dehydrator as a replacement for the old-style drying method of direct sun drying.
- b) To fabricate a solar food dehydrator as an initiative for the old-style drying method.
- c) To test the completed solar food dehydrator and make sure it is functional properly.

**2.0 METHODOLOGY**

The phases of the procedure utilized to finish this project from beginning to end are shown in sequential sequence in the process flow diagram in Figure 1.

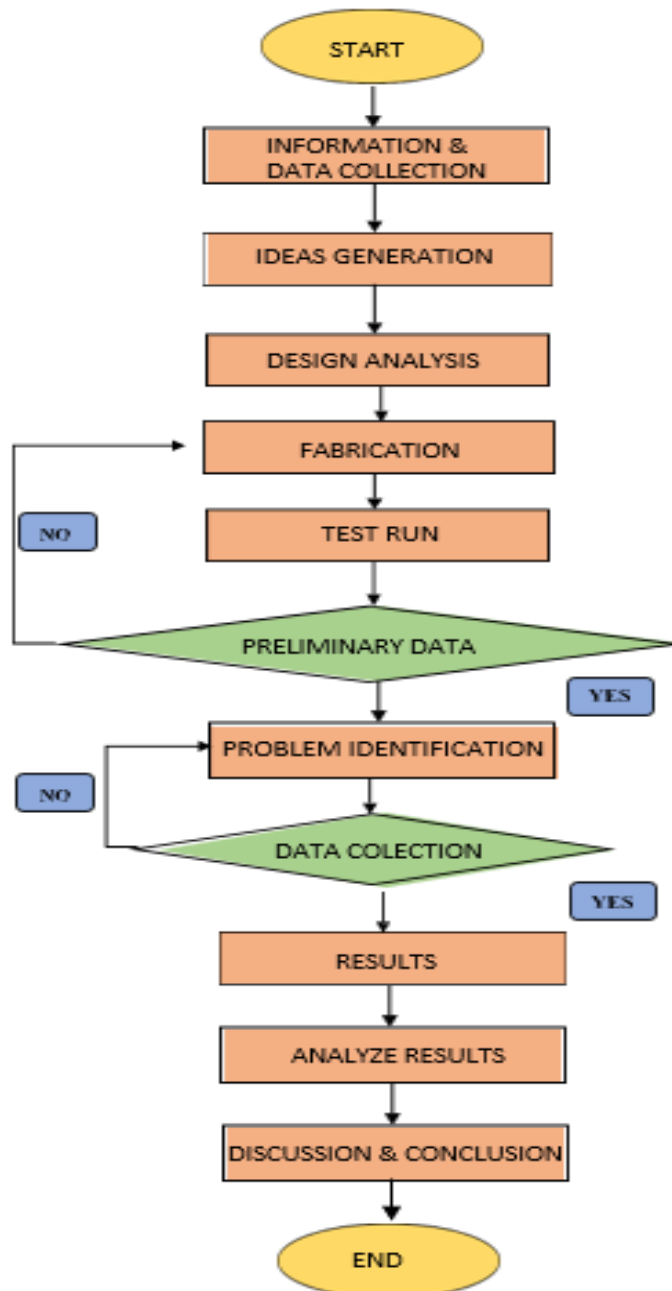

Figure 1: Sequential sequence in the process flow

### .1 The concept of the developed solar food dehydrator.

The solar food dehydrator was designed to use a 200-volt solar panel to turn on the heater so that it could dry the food placed in the material. These solar panels are attached to the top of the project, allowing the solar panels to be charged with solar energy to dry food. Figure 2 shows the design of the solar food dehydrator.

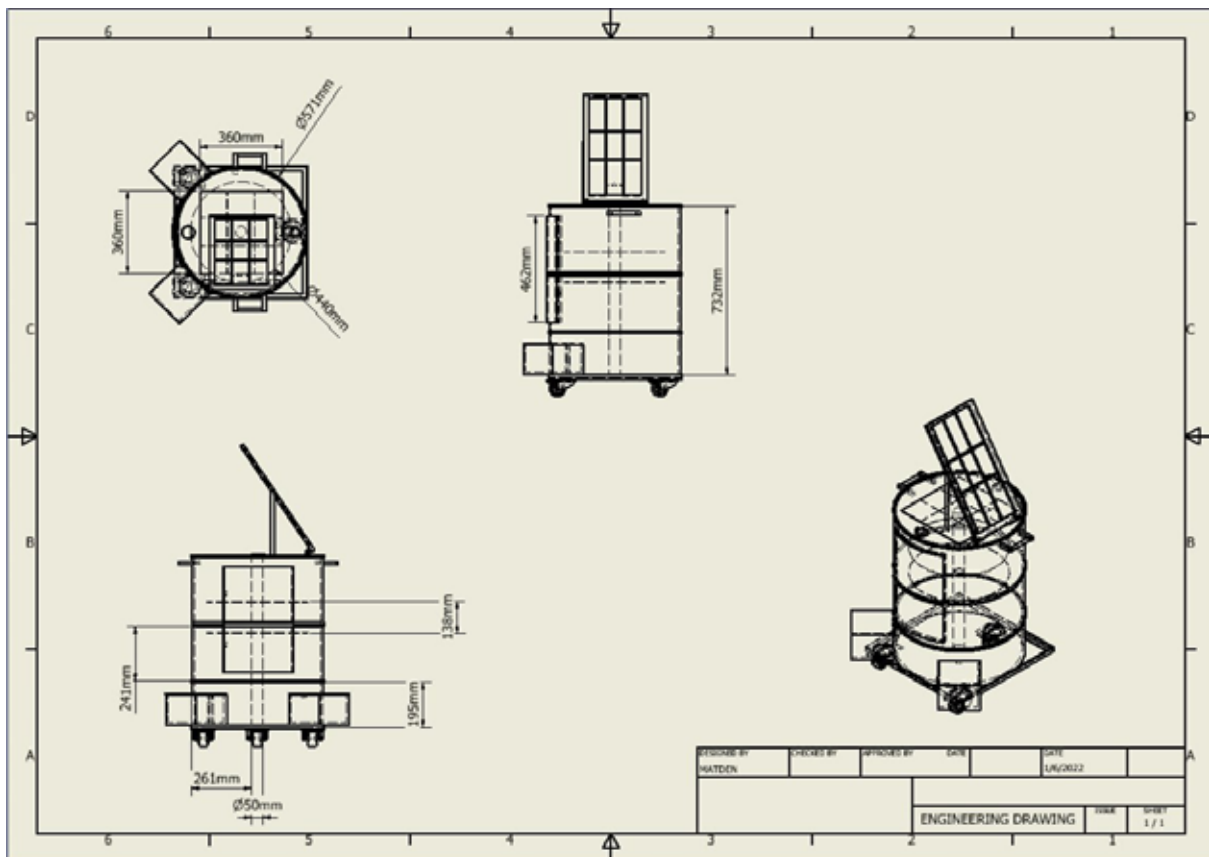

Figure 2 Design of the solar food dehydrator.

As shown in Figure 3, the solar food dehydrator is composed of several parts, i.e., (1) dehydrator base, (2) battery, (3) door, (4) drying tray, (5) solar collector cover, (6) solar panel with power inverter, (7) body, and (8) heater. It is composed of a structural steel body frame made from a steel drum with dimensions of  $\text{Ø } 580 \text{ mm} \times \text{H } 850 \text{ mm}$ . The sun's energy was captured by a system of solar panels equipped with a power inverter kit, which produced heat or electricity. The panel is connected to an assembly of typically 6x10 photovoltaic solar cells and typically ranges from 100 to 365 Watts (W). A solar charger is used to control or allow the electric current to get into the battery so that it does not suffer from overcharging. A battery is used to store electric energy absorbed by solar panels and channeled by a solar charger according to the specified capacity. A heater is used to dry food at a certain temperature. This heater uses thermal or electrical energy as a source of heating. Also, a power inverter is used to rotate the food liner shaft.

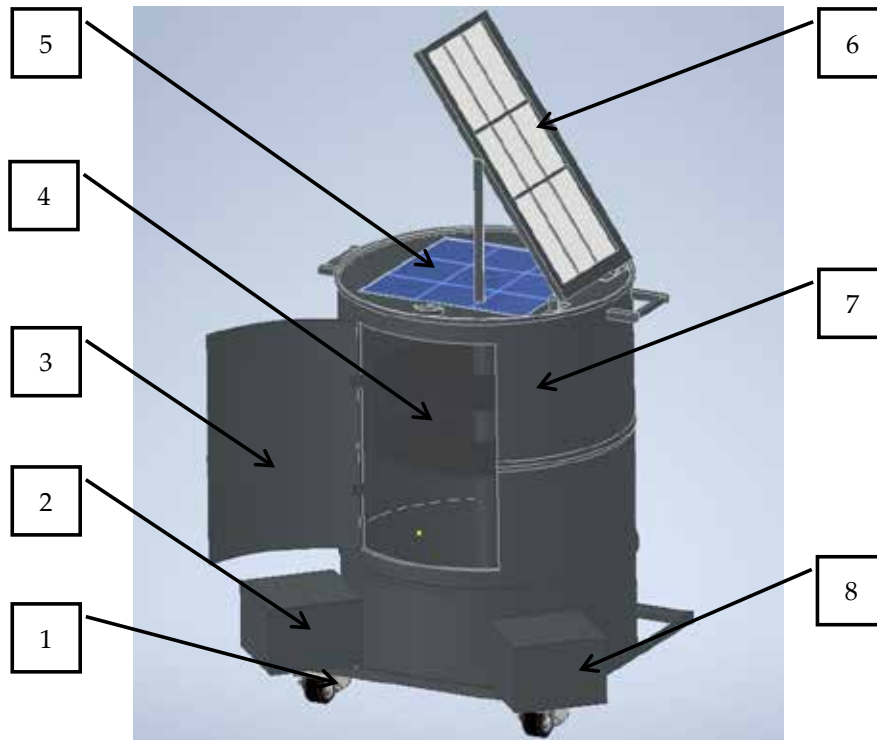

Figure 3: the overall structure after completely assembly of the solar food dehydrator

## 2.2 The Fabrication Process.

The solar food dehydrator was made with inexpensive, recycled, and readily available materials that were readily available in the area. Since the cover is made of glass and the entire casing is made of steel drums, welding is the main construction method. After the design was selected, the fabrication process was carried out. The figure below illustrates some pictures taken during the fabrication process, as shown below. The drum barrels were cut to a specific size according to the requirements of the design and washed properly to ensure the hygiene of the drum. A grinder is used to cut a door, and finally the door is installed with door hinges and attached to the drum.



Figure 4: Preparation of steel drum



The final step is the installation of the solar panel, battery, solar collector cover, drying tray, and solar panel. Several improvements have been made to ensure that the solar system is fully functional. Figure 5 shows the process during testing.



Figure 5: Installation of solar panel, battery and test run of system

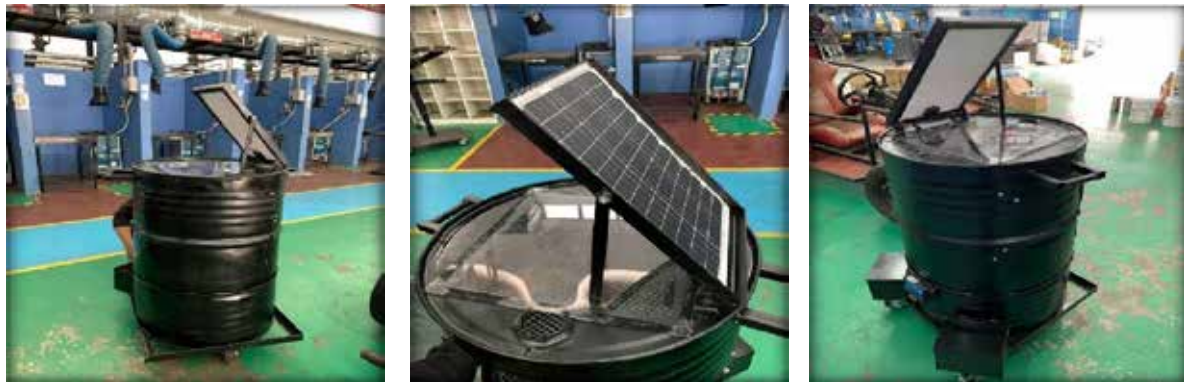

The finalized product was completed according to different views as shown in Figure 6.

Figure 6: Finalized prototype of solar food dehydrator



Figure 7: Data collection by solar food dehydrator

### 2.3 Data Collection

The solar food dehydrator was installed and left running for a few days in typical weather. The solar dryer's heating chamber's temperature was recorded. As seen in Figure 7, the solar dryer was orientated eastward and slanted 40 degrees. An experiment using solar dryers was conducted in Arau, Perlis, Malaysia in October 2022. The test was conducted between 9:00 a.m. and 5:00 p.m. The reading was taken once every hour, as shown in Table 1.

Table 1: Observation of food in solar dehydrator

Time	Chamber temperature (°C)	Food Weight (g) Before Drying	Food Weight (g) After Drying	Weight lost (g)	Weight lost (%)
09:00	38.5	300.0	298.5	1.5	0.50
10:00	39.7	298.5	294.5	4.0	1.34
11:00	43.2	294.5	286.3	8.2	2.78
12:00	45.5	286.3	275.7	10.6	3.70
13:00	47.3	275.7	263.5	12.2	4.43
14:00	48.2	263.5	251.6	11.9	4.52
15:00	46.6	251.6	242.5	9.1	3.62
16:00	42.1	242.5	234.5	8.0	3.30
17:00	38.2	234.5	228.9	5.6	2.39
18:00	37.4	228.9	225.1	3.8	1.66

### 3.0 RESULTS AND DISCUSSION

The solar food dehydrator that has been produced has successfully converted the sunlight into solar energy by using a power inverter to produce heat during the drying process. The process was conducted from 9:00 a.m. to 6:00 p.m. The data show that the solar contour presents the morning and evening temperatures at the midpoint of the solar dryer. Nonetheless, the contour indicates that the afternoon temperature will have the maximum solar output. As demonstrated in Table 1, the temperature value is found to be higher between 11.00 a.m. and 16.00 p.m. as a result of the extremely high solar radiation. The solar dryer gives an output between 37.4 and 48.2 °C. It was observed from the results that the food weight lost increases as time increases. Therefore, it was noted that the large weight loss of food at 13.00 pm is 12.2 grams, i.e., 4.43% compared to other times. The total lost weight of food is 74.9 grams, or 28.23%, compared to the original food weight.

### 4.0 CONCLUSION

The goal of this project was to design and build a solar food dehydrator that would be used to dry agricultural products, particularly fruits. With the use of a fruit sample, the drying chamber's 37–48 °C temperature was able to reduce the food's weight by about 30%. Through the drying process, the moisture from food products is able to be removed through the vaporization process, which is faster, safer, and more efficient compared to the traditional drying method. This project has the potential to provide an alternative solution to the issues in food storage, in addition to improving the commercial value of food.

## 5.0 REFERENCES

- Adeyeye, S. A. O., Ashaolu, T. J., & Babu, A. S. (2022). Food Drying: A Review. *Agricultural Reviews, Of*. <https://doi.org/10.18805/ag.r-2537>
- Alamu, O. J., Nwaokocha, C. N., & Adunola, O. (2010). Design and Construction of a Domestic Passive Solar Food Dryer. *Leonardo Journal of Sciences*, 16, 71–82. [http://ljs.academicdirect.org/A16/071\\_082.htm](http://ljs.academicdirect.org/A16/071_082.htm)
- Burade, P. N., Dongre, R. M., Thomas, S., Tamgadge, S., & Mandavgade, N. K. (2017). Application of Solar In Food Dryer-A Literature Review. *International Journal of Innovations in Engineering and Science*, 441(11), 2456–3463. [www.ijies.net](http://www.ijies.net)
- Fuller, J., & Fuller, R. J. (2010). Solar Drying-A Technology for Sustainable Agriculture and Food Production. *Solar Energy Conversion and Photoenergy Systems*, 3. <https://api.semanticscholar.org/CorpusID:5917085>
- Kumar, A., Singh, K. U., Singh, M. K., Kushwaha, A. K. S., Kumar, A., & Mahato, S. (2022). Design and Fabrication of Solar Dryer System for Food Preservation of Vegetables or Fruit. *Journal of Food Quality*, 2022. <https://doi.org/10.1155/2022/6564933>
- Mohana, Y., Mohanapriya, R., Anukiruthika, T., Yoha, K. S., Moses, J. A., & Anandharamakrishnan, C. (2020). Solar dryers for food applications: Concepts, designs, and recent advances. *Solar Energy*, 208(February), 321–344. <https://doi.org/10.1016/j.solener.2020.07.098>
- Prabhakar, M., H, M. S., B, G. R., P, P. A., & Shekhar, J. (2022). *International Journal of Research Publication and Reviews A Review on Solid Dispersion and Techniques*. 3(8), 1504–1516.
- Senthil Kumar, K. L., & Saravanan, B. A. (2020). Design and fabrication of solar dryer for dehydration of vegetables. *AIP Conference Proceedings*, 2270(March). <https://doi.org/10.1063/5.0019403>
- Umeshtoshniwal, S., & Karale. (2013). A review paper on Solar Dryer 1\*UmeshToshniwal and 2 S.R Karale. *International Journal of Engineering Research and Applications*, 3(2), 896–902.

# OUTCOME-BASED EDUCATION AMONG POLYTECHNIC INSTITUTIONS: ASSESSING THE LEVEL OF UNDERSTANDING AMONG LECTURERS AT POLITEKNIK TUANKU SYED SIRAJUDDIN

**Hafidah bt Awadz@Hussin <sup>1, a</sup>, Norzakiah Binti Mohamed Bakhari <sup>2, b</sup> and Rozilawati bt Shaari <sup>3, c</sup>**

<sup>1,2,3</sup>Tourism and Hospitality Department, Politeknik Tuanku Syed Sirajuddin, Arau,Perlis, Malaysia

<sup>a</sup>hafidahawadz@ptss.edu.my, <sup>b</sup>norzakiah@ptss.edu.my, <sup>c</sup>rozilawati@ptss.edu.my

## Abstract

Outcome-Based Education has become a crucial approach in the delivery and assessment of higher education programs, particularly in Malaysia. This educational paradigm shifts the focus towards the achievements and competencies that students are expected to demonstrate upon completion of their courses, thereby enhancing the relevance of academic programs to real-world applications and employability (Lee et al., 2009). This transformation in educational pedagogy necessitates that lecturers possess a comprehensive understanding of Outcome-Based Education principles, as their grasp of these concepts directly influences the effectiveness of the teaching-learning process and students' subsequent performance in the industry (Lee et al., 2009). OBE briefly in Politeknik Tuanku Syed Sirajuddin (PTSS) reflects a structured, student-centered approach that aligns educational processes with clearly defined outcomes. Despite national mandates and international trends encouraging Outcome-Based Education (OBE) implementation, challenges persist in ensuring consistent understanding and application among lecturers. The problem statement highlights that while OBE has been embraced, its effective integration into curriculum design, assessment strategies, and instructional methods requires further investigation to ensure educational quality at PTSS. The objective of this research is to assess the level of comprehension and execution of OBE among lecturers at PTSS, focusing on their understanding of curriculum development, assessment techniques, and instructional strategies. In this study, data was collected using a quantitative questionnaire from 162 lecturers at PTSS. The findings show that lecturers have a high level of understanding of OBE, with average scores exceeding 4.0 for all aspects of the study, including curriculum (4.19), instructional (4.17), and assessment (4.17). This indicates that lecturers understand how to design curriculum, implement teaching methods, and assess learning outcomes based on OBE. However, the study suggests workshops or seminars to enhance lecturers' understanding of the concept of OBE and ensure more effective alignment with CLOs and PLOs. Based on these findings, it is recommended that future efforts include continuous professional development for lecturers, focused on strengthening assessment techniques and instructional delivery that better reflect OBE principles. Additionally, a more structured support system for lecturers could be established to ensure a deeper, more consistent application of OBE across all departments.

**Keywords:** Outcome-Based Education, Curriculum Design, Assessment, Instructional Strategies, Lecturer Competency, PTSS, Higher Education

## INTRODUCTION

Outcome-Based Education has become a crucial approach in the delivery and assessment of higher education programs, particularly in Malaysia. This educational paradigm shifts the focus towards the achievements and competencies that students are expected to demonstrate upon completion of their courses, thereby enhancing the relevance of academic programs to real-world applications and employability (Lee et al., 2009). This transformation in educational pedagogy necessitates that lecturers possess a comprehensive understanding of Outcome-Based Education principles, as their grasp of these concepts directly influences the effectiveness of the teaching-learning process and students' subsequent performance in the industry (Lee et al., 2009).

Furthermore, it is imperative for lecturers to understand the intricacies of designing curricula and assessment strategies that align with Outcome-Based Education, as this knowledge empowers them to create quality learning experiences that fulfill both educational standards and industry requirements, ultimately improving the overall quality of higher education and ensuring the competitiveness of polytechnic graduates in the Malaysian job market. In this context, the objective of the present research is to measure the level of understanding of Outcome-Based Education among lecturers at Politeknik Tuanku Syed Sirajuddin, which will provide insights into the extent to which they are equipped to implement this educational approach effectively.

The purpose of this study is to determine the level of understanding of lecturers at Politeknik Tuanku Syed Sirajuddin (PTSS) on the concept and implementation of Outcome-Based Education (OBE), which is an important global education approach that focuses on learning outcomes relevant to industry and society needs. Although OBE has been integrated into higher education curricula in Malaysia, it still faces implementation challenges, especially in terms of understanding and implementation among lecturers.

The successful implementation of Outcome-Based Education in polytechnic institutions depends on the extent to which lecturers comprehend and adopt its principles. A lack of understanding among educators regarding Outcome-Based Education can lead to ineffective teaching strategies, insufficient assessment of student outcomes, and ultimately, graduates who are not adequately prepared for the demands of their respective industries, raising concerns about the quality of education provided and the employability of polytechnic students. (Bakar & Rosbi, 2019) (Wibowo & Sujarwo, 2022) (Lee et al., 2009) In light of this, it is essential to investigate the current level of awareness and understanding among lecturers at Politeknik Tuanku Syed Sirajuddin regarding Outcome-Based Education, as this will highlight potential gaps in knowledge and training that may hinder the successful implementation of this educational approach.

## LITERATURE REVIEW

The importance of Outcome-Based Education in the context of higher education has been well-documented in the literature. (Usman et al., 2022) Researchers have emphasized that OBE facilitates a more focused curricular design, enhancing the alignment between educational outcomes and the competencies desired by industry stakeholders, thereby promoting higher employability rates for graduates (Shyamal-aprasanna et al., 2021). Moreover, understanding the principles of Outcome-Based Education enables lecturers to engage in curriculum development that prioritizes clearly defined learning outcomes, ensuring that teaching methodologies and assessment align with industry expectations and graduate capabilities, which is essential for producing competent professionals in today's competitive job market.

In the Malaysian context, the implementation of Outcome-Based Education has become a mandatory requirement for obtaining accreditation from the Board of Engineers Malaysia and the Engineering Accreditation Council. This requirement underscores the significant shift towards prioritizing educational outcomes and the need for lecturers to be adequately trained and knowledgeable about OBE principles to meet accreditation standards effectively, ensuring that all higher learning institutions are equipped to nurture

skilled graduates who can thrive in rapidly evolving professional environments (Lee et al., 2009).

Recent studies have highlighted the challenges faced by higher education institutions in transitioning to an Outcome-Based Education model, particularly in terms of ensuring that lecturers possess a comprehensive understanding of OBE principles and are able to effectively implement them in their teaching practices. These challenges not only hinder the effective delivery of educational programs but also compromise the overall educational quality, as lecturers may struggle to design appropriate assessments or address learning outcomes comprehensively, ultimately impacting student preparedness for their future careers (Wibowo & Sujarwo, 2022). Additionally, there is a pressing need to assess the awareness and understanding of Outcome-Based Education among lecturers to identify specific areas for improvement and professional development, as this knowledge is integral to enhancing educational quality and ensuring that graduates meet industry standards and expectations. As such, this study aims to provide a thorough assessment of lecturers' understanding of Outcome-Based Education at Politeknik Tuanku Syed Sirajuddin, with the intention of informing future training programs that can bridge identified knowledge gaps. To achieve this, a structured survey methodology will be employed to evaluate lecturers' perspectives and insights regarding Outcome-Based Education, allowing for a comprehensive analysis of their readiness to implement this educational approach effectively and thereby enhance the overall teaching and learning experience in polytechnic institutions.

## **RESEARCH METHODS**

This study will use a quantitative research design to systematically assess the level of understanding and application of Outcome Based Education (OBE) among Tuanku Syed Sirajuddin Polytechnic lecturers (PTSS). A quantitative approach is appropriate because it provides a structured way to collect and analyze data that can be measured quantitatively and tested statistically. The use of a Likert scale in the questionnaire will facilitate the measurement of lecturers' perceptions and attitudes towards OBE (Vaske, 2008). This method allows the collection of data that is easily converted into numerical values that represent the intensity of the lecturer's opinion or attitude towards specific statements related to OBE.

The population for this research consists of all the lecturers currently teaching at PTSS consisting of 275 academics. Sampling from a population of 275 was 162 people (Krejcie, Morgan 1970). A convenience sampling method was used in this study. The same method was also used by previous researchers in research studies

The main instrument for data collection used a structured questionnaire, which included both demographic questions and Likert-scale items. The questionnaire was designed based on existing literature and validated scales on OBE (Creswell, 2014). This study uses a questionnaire that has been adapted from the instrument used in a previous study conducted by the Kota Kinabalu Polytechnic Trade Department in 2022. This questionnaire has been developed and tested using Cronbach's alpha value and the analysis findings are as in Table 1. Where overall Cronbach's alpha value is above 0.7. The use of this tested questionnaire aims to ensure continuity in data collection as well as enable comparison of results with previous studies, thus increasing the reliability and validity of the current study.

**Table 1: Reliability Values**

Elements of Study	Number of items	Cronbach's Alpha value
Understanding OBEs	11	.974
Curriculum	5	.947
Instructional	6	.977
Assessment	8	.960
<b>Overall</b>		<b>.986</b>

Data collection will be conducted using an online platform—Google Forms. This method was chosen for its accessibility and ease of use, which has the potential to increase response rates (Wright, 2005). All lecturers at PTSS will receive an email with a link to the questionnaire. The e-mail included information about the purpose of the research, instructions for completing the questionnaire and assurances about the confidentiality of responses. Follow-up reminders will be sent to encourage maximum participation.

Data collected through questionnaires were analysed using the Statistical Package for the Social Sciences (SPSS). Descriptive statistics were used to calculate the mean score and standard deviation for each item on the Likert scale. Table 2 is a mean interpretation that refers to Sekaran & Bougie 2016.

**Table 2: Mean Interpretation**

Mean Score	Mean Score Level
1.00 – 1.80	Very Low
1.81 – 2.60	Low
2.61 – 3.40	Moderate
3.41 - 4.20	High
4.21– 5.00	Very high

Source: Sekaran & Bougie (2016)

## RESEARCH FINDINGS

Table 3 shows the profile of the study respondents by department and position. There are eight departments, and three positions involved as shown in the table below. The number of respondents involved in this study is 164 people.

**Table 3: Respondents Profile**

Department	Frequency	Percentage %
Department of Tourism and Hospitality	48	29
Department of Mechanical Engineering	17	10
Department of Electrical Engineering	13	8
Department of Commerce	11	7
Department of Design and Visual Communication	23	14
Department of Information and Communication Technology	15	9
Department of Mathematics, Science and Computers	21	13
Department of General Studies	16	10
<b>Position</b>		
Head of Department	7	4
Head of Programme	11	7
Lecturer	146	89

#### 4.2 Analysis of the lecturer's understanding of the concept and implementation of OBE

The findings of the study show that the level of understanding of Tuanku Syed Sirajuddin Polytechnic lecturers towards the concept and implementation of OBE is at a high level with a mean value of 4.19. All items showed mean values above 4, with low to moderate standard deviations, as shown in Table 4. The sixth item shows the highest mean value with a score of 4.31 in relation to the lecturer's understanding of the Course Learning Outcome (CLO), while the lowest mean is shown in the third item which is 4.10 in relation to the lecturer's understanding of the Program Aims (PAi). The results of the study show that lecturers have a very high level of understanding and ability in understanding and implementing the concept of OBE. Lecturers clearly understand the relationship between the various components and the implementation of OBE which is in line with the vision and mission of PTSS. In addition, they realize the importance of implementing OBE in obtaining accreditation for study programs at PTSS.

**Table 4: Lecturers' understanding of the concept and implementation of OBE**

No.	Items	Mean	Standard Deviation	Interpretation
1.	I understand the learning concept of OBE	4.18	0.55	High
2.	I understand the Learning and Teaching activities based on OBE	4.19	0.56	High
3.	I understand Program Aims (PAi)	4.10	0.64	High
4.	I understand the Program Educational Objectives (PEO)	4.20	0.57	Very high
5.	I understand the Program Learning Outcomes (PLO)	4.27	0.59	Very high
6.	I understand the Course Learning Outcomes (CLO)	4.31	0.58	Very high
7.	I understand the relationship between PAI, PEO, PLO and CLO	4.16	0.59	High
8.	I understand the implementation of OBE in line with the PTSS vision	4.16	0.57	High
9.	I understand the implementation of OBE in line with the mission of PTSS	4.17	0.56	High
10.	I always vary the teaching and learning method according to the learning outcomes to make the OBE system successful at PTSS	4.18	0.63	High
11.	I have always known that the implementation of OBE can help study programs at PTSS get accreditation from recognized bodies (MQA/ETAC/MBOT/RISM/Other)	4.24	0.59	Very high
	<b>Average</b>	<b>4.19</b>	<b>0.52</b>	<b>High</b>

#### 4.3 Analysis of the Level of Lecturer's Understanding of the Curriculum

The findings of the study show that the lecturer's level of understanding of the curriculum is 4.19, it shows a high level of understanding in all areas as shown in Table 5. The third item shows the highest mean value with a score of 4.27 in relation to lecturers knowing how to use the assessment table (AST) to construct assessment items. The first item that lecturers know how to use constructive alignment to plan teaching and learning delivery referring to the course syllabus obtained the lowest mean value which is a mean score of 4.12. The standard deviation is relatively low, indicating a consistent level of understanding



among lecturers. The interpretation for all items for the lecturer’s level of understanding of the curriculum is “Very High”, this indicates that the lecturer has a very high level of understanding in every aspect assessed in relation to the curriculum. Overall, this study shows a positive picture of lecturers’ understanding and application of the curriculum, with very high scores in various aspects of knowledge and implementation of the curriculum itself.

**Table 5: Level of Lecturer’s Understanding of the Curriculum**

No.	Items	Mean	Standard Deviation	Interpretation
1.	I know how to use Constructive Alignment to plan teaching and learning delivery referring to the course syllabus.	4.12	0.62	High
2.	I understand the relationship of the mapping table between Course Learning Outcome (CLO), Program Learning Outcome (PLO)/ Learning Domain Cluster, Teaching method and Assessment method as found in the course syllabus.	4.17	0.62	High
3.	I know how to use the assessment table (Assessment table) to build assessment items.	4.27	0.65	Very high
4.	I know the correct way to prepare a Semester Teaching Plan (RMS) based on Student Learning Time (SLT).	4.22	0.67	Very high
5.	I am aware of channels for curriculum feedback.	4.18	0.70	High
	<b>Average</b>	<b>4.19</b>	<b>0.59</b>	<b>High</b>

#### 4.4 Analysis of the Level of Lecturer’s Understanding of Instructional

The survey carried out showed a mean value of more than 4, with a relatively low standard deviation, indicating a very high level of understanding and ability among lecturers in implementing teaching and learning. delivery methods according to the cognitive, psychomotor, and affective domains as shown in Table 6. The highest mean score of 4.19 was shown on the first item in relation to lecturers understanding the delivery method according to the difficulty level of the cognitive domain in teaching and learning. The lowest score is on the fourth item, which is about the lecturer being able to implement the teaching and learning of the psychomotor domain to achieve the prescribed CLO, where the mean score value is 4.14. The results of this study found that lecturers understand and can apply effective instructional methods to achieve the learning objectives that have been set.

**Table 6: Level of Lecturer's Understanding of Instructional**

No.	Items	Mean	Standard Deviation	Interpretation
1.	I understand the delivery method according to the difficulty level of the cognitive domain in teaching and learning.	4.19	0.62	High
2.	I was able to implement the teaching and learning of the cognitive domain to achieve the set CLO.	4.18	0.59	High
3.	I understand the delivery method according to the level of difficulty of the psychomotor domain in teaching and learning.	4.16	0.59	High
4.	I was able to implement the teaching and learning of the psychomotor domain to achieve the prescribed CLO.	4.14	0.61	High
5.	I understand the delivery method according to the level of difficulty of the affective domain in teaching and learning.	4.16	0.61	High
6.	I was able to implement the teaching and learning of the affective domain to achieve the set CLO.	4.16	0.59	High
	<b>Average</b>	<b>4.17</b>	<b>0.57</b>	<b>High</b>

#### 4.5 Analysis of the Level of Lecturer's Understanding of Assessment

Referring to Table 7, we find that the mean value shows 4.17, with a low to medium standard deviation. The eighth item shows the highest mean value which is a mean score of 4.33 in relation to the lecturer always informing the students about the evaluation scoring rubric. The lowest mean value is shown in the seventh item, which is a mean score of 4.08 in relation to the lecturer referring to the Good Practice Guidelines for Rubric Construction (GPAB) when constructing the evaluation rubric. This study shows that lecturers have a very high level of understanding and ability in identifying domains, justifying the use of time, building assessment items, and referring to appropriate guidelines in teaching and learning assessment. Lecturers also consistently inform students about the scoring rubric, ensuring transparency and clarity in assessment.

**Table 7: Level of Lecturer's Understanding of Assessment**

No.	Items	Mean	Standard Deviation	Interpretation
1.	I can clearly identify the levels of the cognitive, psychomotor, and affective domains.	4.17	0.55	High
2.	I know how to justify the use of time for each continuous assessment item based on the SLT set in the course syllabus.	4.18	0.62	High
3.	I was able to construct a cognitive level assessment item corresponding to the score with the student's time to answer the question.	4.13	0.62	High
4.	I was able to construct assessment items according to the CLO and Cognitive Level Taxonomy Domains set	4.19	0.59	High
5.	I was able to construct assessment items according to the CLO and Psychomotor Level Taxonomy Domains set	4.19	0.59	High
6.	I was able to construct assessment items according to CLO and Affective Level Taxonomy Domains set	4.15	0.62	High
7.	I refer to the Good Practice Guidelines for Rubric Construction (GPAB) when constructing assessment rubrics.	4.08	0.65	High
8.	I always inform students about the assessment scoring rubric.	4.33	0.59	Very high
	<b>Average</b>	<b>4.18</b>	<b>0.54</b>	<b>High</b>

## CONCLUSION & RECOMMENDATION

The study on the level of understanding and implementation of Outcome-Based Education (OBE) among lecturers at Politeknik Tuanku Syed Sirajuddin (PTSS) has yielded highly positive results. The data indicates that PTSS lecturers possess a strong understanding of OBE concepts, as evidenced by the high minimum scores across various aspects of OBE implementation, including alignment with curriculum, assessment methods, and instructional delivery. Lecturers are proficient in constructing assessments that correspond to Course Learning Outcomes (CLOs) and the cognitive, psychomotor, and affective domains. They are also well-versed in using rubrics and providing students with clear assessment criteria, which demonstrates a commitment to transparency and effective learning outcomes.

The study's findings suggest that PTSS lecturers are not only knowledgeable about OBE but also capable of applying this knowledge in their teaching practices, which is crucial for the institution's educational quality and accreditation efforts.

Based on the high level of understanding and capability demonstrated by PTSS lecturers in the implementation of OBE, it is recommended that the institution continue to support and enhance its OBE framework through professional development initiatives. These initiatives could include workshops, seminars, and collaborative discussions that focus on emerging trends and best practices in OBE.

Additionally, PTSS should consider establishing a platform for sharing successful OBE implementation strategies among faculty members to foster a culture of continuous improvement and innovation in teaching methods. The institution may also explore the development of OBE-focused research projects that could further enhance the understanding and application of OBE principles within the academic community. By investing in these recommendations, PTSS can ensure that its lecturers remain at the forefront of educational excellence and are well-equipped to prepare students for the challenges of the 21st-century workforce.

The conclusion of this study shows that although lecturers at PTSS have a good understanding of OBE, there is room for improvement to ensure effective implementation of OBE. This study has implications for other educational institutions seeking to effectively implement OBE.

## REFERENCES

- Bakar, N A., & Rosbi, S. (2019, January 1). Framework of Outcome-Based-Education (OBE) for Massive Open Online Courses (MOOCs) in Islamic Finance Education. *AI Publications*, 6(10), 247-253. <https://doi.org/10.22161/ijaers.610.38>
- Biggs, J. (2003). *Teaching for Quality Learning at University*. Buckingham: SRHE and Open University Press.
- Cahapay, M B. (2021, January 22). The Sources of Outcomes in Outcomes Based Education Curriculum Development: A Closer Look., 4(3), 62-76. <https://doi.org/10.20319/pijtel.2021.43.6276>
- Creswell, J.W. (2014). *Research Design: Qualitative, Quantitative, and Mixed Methods Approaches*. Thousand Oaks, CA: SAGE Publications.
- Field, A. (2013). *Discovering Statistics Using IBM SPSS Statistics*. Sage.
- Guigue, L G. (2020, March 22). Outcomes-Based Education: Practices in Teaching-Learning English and Training Needs of Higher Education Institutions. , 16(1), 11-33. <https://doi.org/10.15631/aubgps.v16i1.148>

Lee, Y K., Rahim, A A A., Thamrin, N M., Nor'aini, A J., Alias, N M A., & Omar, N. (2009, January 1). An Outcome Based approach to delivery and assessment of a course in Control System Design. <https://doi.org/10.1109/iceed.2009.5490592>

Mohamed, A. R., et al. (2008). "The Implementation of Outcome-Based Education in the Faculty of Engineering, University of Malaya: A Case Study." *Malaysian Journal of Higher Education*, 2(2), 87-103.

Pantao, J. (2021, January 1). Crisscrossing Textbook Writing Tasks and Core Values of Education Students in an Outcomes-Based Education Platform. <https://doi.org/10.2991/assehr.k.210203.148>

Sekaran, U., & Bougie, R. (2016). "Research Methods for Business: A Skill-Building Approach." John Wiley & Sons.

Shyamalapasanna, A., Velnath, R., Pousia, S., & Kumar, M. (2021, March 1). Survey of an Effective Outcome Based Teaching Learning Taxonomy in Professional Undergraduate Courses. IOP Publishing, 1084(1), 012098-012098. <https://doi.org/10.1088/1757-899x/1084/1/012098>

Spady, W. (1994). *Outcome-Based Education: Critical Issues and Answers*. Arlington, VA: American Association of School Administrators.

Thompson, S.K. (2012). *Sampling*. John Wiley & Sons.

Usman, K., Karo-Karo, D., Silalahi, W., & Irfan, M. (2022, December 7). Outcome Based Education Design in Elementary School Physical Education Lectures, 3(2), 72-79. <https://doi.org/10.55081/jpj.v3i2.668>

Vaske, J.J. (2008). *Survey Research and Analysis: Applications in Parks, Recreation and Human Dimensions*. Venture Publishing.

Wibowo, S E., & Sujarwo, S. (2022, November 30). The Development of Teaching Materials Based Outcome-Based Education Curriculum to Encourage Teacher Skill. *State University of Yogyakarta*, 9(2), 131-143. <https://doi.org/10.21831/jppm.v9i2.53785>

Wright, K.B. (2005). "Researching Internet-Based Populations: Advantages and Disadvantages of Online Survey Research, Online Questionnaire Authoring Software Packages, and Web Survey Services." *Journal of Computer-Mediated Communication*, 10(3), JCMC1034.

# THE GEOPOLITICAL AND LEGAL ISSUES OF THE INTERVENTION OF THE WAZALENDO IN THE EAST OF THE DRC AGAINST THE M23 REBELLION SUPPORTED BY RWANDA

**Tshibola Aimee-Murphie Lubeshi<sup>1</sup>**

**Daniel Kuika Tsoni<sup>2</sup>**

**Yumba Mutono Tristan<sup>3</sup>**

**Namegabe Masirika Elie<sup>4</sup>**

## **0. Introduction and presentation of the theme**

The last three decades have been marked by a succession of crises that have had serious repercussions on the security architecture of the DRC: internal wars and armed conflicts tending to become international with certain neighboring countries acting in the shadows with the sole aim of destabilizing the DRC in its eastern part, cases of resurgence of armed groups resulting in particular from security failures, lack of political will and adherence to the various negotiation roadmaps are observed in the Great Lakes sub-region in general and in the DRC in particular: The resurgence of armed activism by the M23, a non-state entity defeated in 2012, characterized since February 2022 by intensified attacks on FARDC positions in various territories of North Kivu, had caused emotion among the Congolese population already in mourning and strongly marked by the horrors of two Congo wars from October 1996 to February 2003.

Indeed, the events following this resurgence led the Congolese authorities to call on all the patriotic forces of the country to unite their forces alongside the FARDC in order to drive out of the national territory this umpteenth Rwandan intervention under the cover of the M23 rebellion, and which in light of the various reports of the United Nations experts and the conclusions of the Congolese government on this situation, constitutes a crime of aggression on the part of the Rwandan government. Thus, it is in the name of this call from the Congolese government that self-defense groups formerly considered as negative forces operating in the East of the DRC, were formed under the name “WAZALENDO” which means “PATRIOT” in Swahili, to lend a hand to the FARDC in this war; However, two years later, and despite their active participation in the hostilities, although commendable and salutary, feigning a certain dose of patriotism, this did not go unnoticed and aroused as much controversy as criticism that this article expects to expose and analyze in the rest of its development.

## **1. General information about Wazalendo**

It is a motley group formed by several former rebel groups and young volunteers. It is commonly called so after the call of the Congolese head of state Felix TSHISEKEDI to the youth of Congo, in order to defend its territory and fight the terrorism that has settled in the East of the DRC.

---

<sup>1</sup> <https://orcid.org/0009-0003-5919-7020>

<sup>2</sup> <https://orcid.org/0009-0002-1739-0589>

<sup>3</sup> <https://orcid.org/0009-0007-2481-9028>

<sup>4</sup> <https://orcid.org/0009-0006-6641-7580>

Many young people from other provinces have enlisted in the regular army, but others, often from these war-torn corners, have turned to rebel and self-defense groups. Having responded favorably to the call of their government, militias and patriotic resistances converged, joined forces and regrouped into a single self-defense group called “Wazalendo”. Formerly enemies fighting the regular army and terrorists at the same time, and sometimes making incursions into the population, leaving behind numerous exactions and roundups; tears and ruins, have finally allied themselves with government forces to form a common front against the M23 rebellion. However, this active participation in hostilities has given rise to controversy following the numerous exactions attributed to members of this self-defense group.

To this day, the Wazalendo constitute a group of FARDC reservists, for some, while for others it is a militia or even an ally of circumstance.

## **2. The reasons for the involvement of the Wazalendo in the conflict in the East of the DRC**

The reasons for seeing several forces involved in armed conflicts, both national and international, are as multiple as they are varied. However, we will focus on three important aspects while remaining concise and relevant.

### **a. Economic reasons**

“Poverty is the breeding ground for the violence of terrorism, if we want to strengthen peace, strengthen the prospects for peace in the world, it is important to address this issue of poverty to lift these people out of their daily survival,” said Muhammad Yunus, Prime Minister of Bangladesh.<sup>1</sup>

The nerves of every war as an American admiral said when asked what reason can push to war: From antiquity to this day, in every war, there is an underlying economic reason, even when the latter is called a war of liberation.

The United Nations International Commission promoting the principle of the responsibility to protect, speaks of the fight against socio-economic inequalities, which can lead to wars.

The Wazalendo, young people whose ages vary between 20 and 35 for the most part, face poverty that affects more than 60% of young people in the DRC. The poverty and the exactions suffered by the populations of this area can, without wanting to justify it, lead the most moderate to take up arms or join a movement that they would normally denounce.

The lack of severe sanctions against those of the former rebel movements and the luxury bordering on insolence that is exhibited by the warlords in the DRC, can unintentionally lead the most credulous to believe that the armed way is a way to change their economic situation. Geologically endowed with gold and important and strategic minerals, the East of the DRC is the object of covetousness of the Rwandans, sponsors of this M23 insurrection, and the Wazalendo, beyond patriotism, also see it as a way to exploit resources.

### **b. Strategic reasons**

On the one hand, the wait for these young people to be enlisted by the State in the regular army was long and did not allow for its realization while the terrorist troops advanced. The Wazalendo whose enlistment and constitution are neither formalistic nor administratively heavy, were therefore formed and deployed more quickly on the ground of the clashes, and against all expectations were able to provide strategically and tactically prompt responses. But, this also caused the involvement of people in the field, who know the sector in order to resist terrorist attacks and those of other armed gangs.

---

<sup>1</sup>Speech by Muhammed YUNUS, [www.operamini.fr/inventiondumicrocrédit](http://www.operamini.fr/inventiondumicrocrédit) , consulted on 08/10/2024, 08:36’

On the other hand, the Congolese state has managed to turn yesterday's enemies into allies against a common enemy: M23 and its sponsor Rwanda, which is strategically effective, because it has also aroused a patriotic feeling coupled with a fed-up attitude towards the abuse suffered at the hands of the M23 and other armed groups.

**c. Geopolitical reasons**

More generally, the intervention of young people or their mobilization without waiting for public authorities is a sign that these young people are becoming aware of their importance in resolving the problems they face spontaneously and extra-institutionally.

Knowing that the ambitions of the M23 forces supported by Rwanda are also an expansionist and replacement policy, aware of the geopolitical repercussions of this imposed war, the Wazalendo are fighting to keep the territory, but also the authority of the Congolese state over its territories. As PE Lumumba said: “*The Congo will remain one and indivisible*“, a true geopolitical credo of the government and the Wazalendo who are now involved in the war in the East.

**3. On the interventionism of the Wazalendo in the conflict between the DRC and the M23: violation of international law, self-determination or legitimate defense**

The interventionism of the Wazalendo in the conflict between the DRC and the rebel group, M23 under the protectorate of the Rwandan Armed Forces (RPF) has amplified the conflict, taking on another dimension, because the Wazalendo having intervened following the call of the Congolese authorities, to self-defend against an insurrection supported by a foreign State, but also because of the irresponsibility and the limits both material, tactical and operational of the Armed Forces of the DRC (FARDC), to put an end to a conflict which, like so many others in the past, accentuates insecurity and causes millions of deaths and leads to significant internal displacements in the eastern part of the DRC for more than three decades already.

Indeed, several academics, journalists, strategists and scientists in this field are asking themselves the following question: is this not a flagrant violation of international law, knowing that the Wazalendo are only a group of insurgents who would intervene in complete autonomy? Is this not a question of legitimate defense or self-determination of a people who do not know which way to turn in view of the limitations observed in the head of their protective State, the DRC? These are the questions we are answering on this point.

***Is this a violation of international law?*** In international law, we speak of a violation of international law when a State commits an unlawful act, that is, what is prohibited according to the principles and customs that regulate relations between States in the international system <sup>1</sup>. This could be aggression, the use of the territory of another State by carrying out unlawful activities, etc. An illustration is given by the *Case of military and paramilitary activities in and against Nicaragua* in which “the USA was obliged to recognize its damage committed on Nicaraguan territory according to the International Court of Justice <sup>2</sup>. The same is true in the *Case of armed activities DRC v. Uganda* during which the International Court of Justice had to recognize the active involvement of Uganda in the commission of abuses and especially serious crimes against the civilian population in Kisangani.

Moreover, international law also recognizes the privilege of States to use armed force to defend them-

---

<sup>1</sup>Richard LUMBIKA L. and Daniel KUIKA TS., public international law, course intended for third year law students, UKV/Boma, 2024, unpublished.

<sup>2</sup> “Latest Developments | Military and Paramilitary Activities in and against Nicaragua (Nicaragua v. United States of America) | International Court of Justice“, on [www.icj-cij.org](http://www.icj-cij.org), consulted on July 22, 2024 at 5:10 p.m.

selves against aggressors, in accordance with the provisions of Article 51 of the United Nations Charter, which deals with self-defense. That being said, each State sets up security measures to defend itself both inside and outside its national territory. This explains, until proven otherwise, the existence of armies within States as a social construct with an effective and independent government (sovereign, which excludes any external interference). Especially at the dawn of the renaissance of carnivorous States, this seems an inescapable necessity.

After the Ukrainian aggression by Russia, it was noted in Europe a reorganization of armies following the example of Germany which set up a new program for its army <sup>1</sup>. Consequently, only the State can in the broad sense hold the monopoly of legitimate violence (have an army) according to international law, the opposite would be in our opinion armed groups that defend their identities, their ideas, their ideologies etc ... But having no international recognition in a logical way.

In addition to the above, it is difficult to assert at this level that the Wazalendo are violating international law with regard to their intervention because they are not behaving as a republican army of the Congolese State. But on the other hand, it is their existence and the actions that result from it that constitute a violation of international law, and if they commit acts that go in the direction of a violation of international humanitarian law during their operations. This would be qualified as rhetoric of existence and legitimate intervention or illegitimate.

***Is this legitimate defense?*** In international law, this privilege is reserved for States. Self-defense is this belligerent procedure that international law recognizes for the State, the primary actor of international law, when it notes an aggression on its territory <sup>2</sup>. It can be individual or collective. But on the other hand, it must be meticulously noted by the presence and the foreign camp on its territory. Powerful States often proceed to an anticipated legitimate defense to avoid being attacked, and to annihilate the adversary before it proceeds to an attack.

Indeed, as the Wazalendo are not a republican army, nor a State, we deduce a ***mandated legitimate defense***, since they were called by the Congolese authorities to defend the homeland. That is to say, this legitimate defense is granted to them and mandated by the fact of their belonging to the Congolese State which, due to lack of political goodwill, struggles to maintain peace and security on its territory. Faced with its limits, the valiant people have the right to defend themselves. When the resistance was successful under the blessing of President Charles de Gaulle, while France was occupied, no one dared to speak of a certain bad defense procedure, but on the other hand, the resistance was a means of expression and defense of one's identity through one's State to which one belongs.

***Is this self-determination?*** In international law, self-determination of peoples is a principle enshrined in the Charter of the United Nations and other international legal instruments, according to which *every people has the right to determine its own government, independent of any foreign constraint* . By extension, here, it also refers to the struggles and protest movements that have relied on this principle, particularly since the period of decolonization, after the Second World War <sup>3</sup>.

Unfortunately, the above literature hardly determines whether a people has the right to also resort to the army to self-determine. However, the realities are different. According to the dynamism of the internation-

---

<sup>1</sup> Sandrine BLANCHARD and Bernd RIEGER, Germany reorganizes its army, on <https://www.dw.com/fr/alle-magne-r%C3%A9organisation-bundeswehr-armee/a-68744178> , published on April 4, 2024, consulted on July 23, 2023 at 10:10 p.m.

<sup>2</sup>Richard LUMBIKA L. and Daniel KUIKA TS., *Op.Cit* .

<sup>3</sup>The diplomatic world, on <https://www.monde-diplomatique.fr/index/sujet/autodeterminationdes-peuples> , consulted on April 23, 2024 at 10:30 p.m.



al system, it has been noted that most self-determination processes are those that end in armed struggles. Today, we no longer talk about the greater Sudan, because the right to self-determination had indirectly given the people the choice and the right to create two states through arms before the referendum in 2011. Ethiopia and Eritrea are also examples.

This analysis leads us to say that the interventionism of the Wazalendo in this conflict is a *security self-determination*. That is to say, the people defend themselves through weapons to preserve their vital space in the light of the expansionist ideology of the Rwandan government which uses the M23 to materialize it always under the cover of discrimination or even an attempted genocide of which the Congolese populations of Rwandophone expression would be victims. Curiously, the legitimacy of the intervention of the Wazalendo seems to be acquired thanks to the legitimacy granted to them by the Congolese government and the Congolese population. It is therefore a real right to self-determination which is recognized in this process of emancipation of the Congolese population in defiance of foreign domination. The question is whether one day this will not lead to independence sentiments.

#### 4. Geopolitical and strategic impacts of their intervention

##### a) geopolitical impact

Nine years after its military defeat by the Congolese army and the forces of MONUSCO, the United Nations mission in Congo set up in 2009, the M23 is once again making headlines in the east of the country. By attacking the positions of the Armed Forces of the Democratic Republic of Congo (FARDC) in Chanzu and Runyonyi on the night of March 27 to 28, 2022 (official toll: 3 Congolese soldiers killed and 17 wounded), the rebel movement demonstrated the extent of its capacity to cause harm. Although defeated in November 2013 after eighteen months of conflict in North Kivu, the M23 is still considered one of the most structured rebellions to have raged in the east of the country since the end of the Second Congo War <sup>2</sup>.

It is clear that the conflicts in the DRC and their consequences remain a source of major concern, as they constitute a multidimensional challenge to economic and human development in the country and the region.

Faced with growing concern due in large part to decades of political and security crisis, the Great Lakes region is helplessly witnessing yet another wave of violence that is increasingly deadly than the previous ones, a situation that is even more worrying and to which the States of the region seem to be paying no attention, which could set the entire region ablaze if a favourable and lasting solution cannot be found that would promote the advent of peace, its consolidation to guarantee at least a certain harmony between the peoples of the region.

The active participation of the Wazalendo self-defense group alongside the FARDC in an armed conflict opposing them to the M23 rebels raises some concern because it could carry within it the latent premises of a future political crisis, something that would not be desirable but from past experience, pseudo-saving alliances that are made end in evil... We are witnessing a situation that resembles a proxy war: on the one hand, the DRC represented by its government holding bellicose speeches towards the Rwandan government, the two States avoiding direct confrontation on the ground, using non-State entities but which they always try to deny despite the conclusions of the reports of the United Nations experts on the issue; and on the other hand, a certain diplomatic hypocrisy is taking hold without much effort on the regional scene of the Great Lakes and even internationally in the face of the security crisis that the DRC is experiencing, the first victims of which are the civilian populations.

---

<sup>1</sup> Pascal Bustamante, “ Sudan, a history marked by civil war and coups d’état ”, on [rtbf](#), October 25, 2021, consulted on August 1, 2024 at 1:10 p.m.

<sup>2</sup> <https://www.pressegauche.org/Congo-Kinshasa-Pourquoi-le-M23-renait-de-ses-cendres> Consulted on April 5, 2023

Although diplomatic initiatives aimed at finding a favourable solution to this crisis have been launched, hope for a favourable outcome is still struggling to hold: Both processes (Luanda and Nairobi) have regional and UN Security Council recognition as being of a politico-diplomatic and politico-military nature, respectively, and should be implemented in parallel in a regime of complementarity with the sole objective of resolving the common conflict between the DRC and Rwanda <sup>1</sup>. It should be noted, however, that while the “Nairobi process” focuses on armed groups, the “Luanda process” addresses political relations between the DRC and Rwanda. It therefore functions as a reminder of the 2013 Framework Agreement for Peace, Security and Cooperation for the DRC and the Region, which has not been implemented <sup>2</sup>. It is clear that since the resumption of hostilities by the M23 in March 2022 and the multiple efforts made both at the regional and international levels to achieve the return of peace to the East of the DRC, diplomatic relations between the DRC and Rwanda have continued to deteriorate overnight.

#### **b) strategic impact and politics**

From a strategic point of view, the active participation of the Wazalendo self-defense group in these hostilities constitutes a considerable obstacle to the resumption and harmonization of diplomatic relations between the DRC and Rwanda, thus making unlikely any resumption of the cooperation long paralyzed by this Rwandan-Congolese crisis: as an association of several armed groups operating in the East for the past few decades, the Wazalendo are suspected by the Rwandan government of having in its ranks elements of the FDLR and its ex-Interahamwe, responsible for the Tutsi Genocide that the Rwandan Republic experienced in 1994. Hence the foreign policy adopted by the Congolese government tends to obstruct any discriminatory discourse formulated by the Rwandan government and aimed at victimizing the Congolese Tutsi in order to legitimize its expansionist policy in the East of the DRC.

While the wars that the Democratic Republic of the Congo has experienced and is experiencing have exposed significant flaws in its security architecture, they have also illustrated the inefficiencies and lack of structure in the global response to conflict. These wars have resulted in the heaviest death toll in the history of contemporary warfare. Moreover, international intervention has not been proportionate to the scale of the death toll and human suffering. International intervention has been inadequate in terms of resources and has focused on humanitarian assistance. Insufficient attention has been paid to the complex nature of the root causes of conflict and the harm that wars inflict on individuals and communities.

It is established, in light of the performances on the battlefield, that the intervention of the Wazalendo is perceived as an opportunity to restore peace in the DRC. However, in the long term, this self-defense group would be a latent threat to the DRC in general, and its eastern part in particular, if the disarmament, demobilization, community recovery and stabilization program (PDDRC-S) is not rigorously developed upstream and applied downstream with the establishment of specific monitoring mechanisms in order to anticipate any risk of resumption of arms by ex-combatants.

Hence “(...) the determining impact of alliances of convenience in a context where borders are porous and where actors follow the logic of “the enemy of my enemy is my friend”. The disintegration of the State opens the door to very diverse, even contradictory, local and regional, public and private interests. Such a context favors the privatization of public violence and calls into question the territorial integrity of States <sup>3</sup>.” The government’s ineffectiveness in formulating appropriate public policies to provide infrastructure and

---

<sup>1</sup><https://www.radiookapi.net/2022/11/23/actualite/securite/luanda-debut-dun-sommet-pour-adopter-un-plan-daction-pour-la-paix-en> Consulted on August 4, 2024

<sup>2</sup><https://issafrica.org/fr/iss-today/les-processus-de-paix-a-lest-de-la-drc-fatent-leur-cible> Accessed on August 4, 2024

<sup>3</sup> F. REYNTJENS, *The Great African War. Instability, violence and decline of the State in Central Africa*, Paris, ed., Les belles lettres 2012.

social services has weakened the legitimacy of central power in the eyes of the local population, and provided a basis for opposition movements fueled by feelings of alienation, particularly in provinces endowed with natural resources such as Katanga, North and South Kivu.

### C) legal impact

The security situation in eastern DRC is becoming increasingly worrying: far from being a simple armed group, the M23 is behaving more and more like a conventional army because it has increasingly sophisticated firepower and equipment, which is increasingly worrying humanitarian organizations operating in the region due to the multiple human rights violations, facts that are attributable both to the M23 on the one hand, and to the Congolese government and the Wazalendo self-defense group; however, the most important question remains what are the legal issues of the active participation of the Wazalendo self-defense group in these offensives against the M23 rebellion in eastern DRC?

Through the intervention of the Wazalendo self-defense group, the DRC may see its responsibility engaged, in the sense that the draft articles on the responsibility of States for internationally wrongful acts provide in its articles 5 and 8: “ *The conduct of a person or entity which is not an organ of the State under article 4, but which is authorized by the law of that State to exercise prerogatives of public authority, insofar as, in the circumstances, this person or entity acts in this capacity, is considered an act of the State according to international law* ”<sup>1</sup>; “ *The conduct of a person or group of persons is considered an act of the State according to international law if this person or group of persons, in adopting this conduct, is in fact acting on the instructions or directives or under the control of that State* ”<sup>2</sup>.

The intervention of the Wazalendo self-defense group seems to find its basis in article 63 of the Constitution which makes the defense of the country as well as its territorial integrity a right and a sacred duty for every Congolese citizen <sup>3</sup>. Questioned about this intervention, the Congolese government through its spokesperson had declared that “ *for the compatriots, an armed defense reserve has been set up, with a mechanism to supervise all these compatriots ready to defend the homeland* ”<sup>4</sup>, because it is a right and a duty that is made to them to defend their country against external aggression. It is already very clear that States, such as the DRC, have the power to resort to self-defense in the event of external aggression. But, the question that remains to be asked is whether the Wazalendo self-defense group can also exercise it in order to defend the national territory of the country of which they are nationals against aggression from a State or a foreign armed group.

At this level, it should first be specified that the State acts through its organs that provide for its functioning. And each State freely determines its organs and powers according to the principle of sovereignty. However, already, by virtue of the latter, the Congolese constituent has recognized individuals’ power and duty to defend the integrity of the State when it is threatened, which is equivalent to endorsement by the

---

<sup>1</sup>Art. 5 of the draft articles on the responsibility of States for internationally wrongful acts, *Yearbook of the International Law Commission* , vol. II(2), 2001.

<sup>2</sup>Art. 8 of the Draft Articles on Responsibility of States for Internationally Wrongful Acts, *Yearbook of the International Law Commission* , vol. II(2), 2001.

<sup>3</sup>Under Article 63, paragraph 1 of the Constitution, “Every Congolese has the right and the sacred duty to defend the country and its territorial integrity in the face of an external threat or aggression .” The Constitution of the DRC of 18 February 2006, as amended by Law No. 11/002 of 20 January 2011 amending certain articles of the Constitution of the DRC, *In JORDC* , 52nd year, special no.

<sup>4</sup>C. MUAMBA, “Fighting between Wazalendo and M23: the government’s position is known”; available on <https://actualite.cd/2023/10/08/combats-entre-wazalendo-et-m23-la-position-du-gouvernement-est-connue>

State<sup>1</sup>. The constitution of a self-defense group, such as the Wazalendo, is part of this logic. But even more, in relation to this question and very clearly, Patrick Muyaya, Minister of Communication and Media and spokesperson for the Congolese government had reacted: “*When compatriots defend the homeland, you cannot describe them as negative forces [...]*”<sup>2</sup>.

It is at these two levels that we could situate the legitimacy of the intervention of the Wazalendo self-defense group, in terms of legitimate defense, to face the Rwandan aggression under the cover of the M23. However, the Wazalendo self-defense group intervenes as a *de facto body* whose behavior could be legitimized by the Congolese State due to the current context.

#### **D) Economic impact on the population of the East**

Whether it results from a physical constraint or a social imperative, the use of weapons in the East of the DRC is not conceived as a vocation or as an exceptional act. The result of contingencies, it responds to considerations that are part of the “short time marked by improvisation”<sup>3</sup>, and this in a context where “the distinction between the struggles for subsistence properly speaking and the struggles for survival pure and simple has blurred” and “where daily life is increasingly defined from the paradigm of threat, danger and uncertainty”<sup>4</sup>.

In a context of endless crisis that has become the normal living environment of the population, the activities carried out within the armed group are not perceived as fundamentally distinct from those that could be carried out in the space of civilian life. To a certain extent, the surveillance of communication routes, the supply of food, the collection of taxes on goods have been amplified by the intervention of the Wazalendo self-defense group in the conflict zones; Some of their practices are therefore part of the local economic fabric, from which we are witnessing a vertiginous rise in the price of foodstuffs with the consequence that the Congolese housewife’s basket is impoverished, health risks and food insecurity in the outskirts of urban centers are becoming feared due to a massive influx of civilian populations from conflict zones. Cohabitation between members of the Wazalendo self-defense group and the civilian population raises a certain number of challenges, both economic and social.

#### **5. Future prospects and possible solutions**

Over the last three decades, it is clear that the Democratic Republic of Congo has tended to be eclipsed on the international scene, not only because of the porosity of its borders, but also because of a certain extraordinary proliferation of armed groups, but also following diplomatic hypocrisy in which various actors engage at the regional level.

It is quite normal to recall here that most of these armed groups operate in the eastern part of the DRC, rich in rare minerals, from which several States benefit. The conflict in which the Wazalendo intervene is no longer just a NIAC, but an internationalized NIAC, due to the involvement of the expeditionary troops of the Rwanda Defense Forces in the armed insurrection led by the M23, which constitutes a proxy war, given the advantages that the M23 enjoy from the Rwandan government and certain complicit multinationals.

---

<sup>1</sup>Art. 63 of the Constitution of the DRC of February 18, 2006, as amended by Law No. 11/002 of January 20, 2011 amending certain articles of the Constitution of the DRC, In JORDC, 52nd year, special no.

<sup>2</sup><https://actualite.cd/2023/10/08/combat-entre-wazalendo-et-m23-la-position-du-gouvernement-est-connue> . Consulted on 08/20/2024

<sup>3</sup>A. MBEMBE, *Emerging from the Great Night. Essay on Decolonized Africa* , Paris, La Découverte, 2010, p. 194

<sup>4</sup> *Ibid.*, pp. 192-193

To this end, proxy warfare is increasingly becoming the means by which powerful states plunder the natural resources of the DRC. The fact that the Wazalendo defend their homeland is in no way an offense, but on the other hand, everyone knows that the history of armed groups in the East of the DRC remains interminable, and constitutes a real security risk for the Great Lakes region. The evil is the endangerment of the right to self-determination of the people. If today the Wazalendo defend the Congolese state, no one doubts that tomorrow, if the war ends, they can also constitute a permanent danger for the country like the Congolese Liberation Movement, the RCD, ... with the objective of conquering power not by the ballot box but always by the expression of arms.

Unfortunately, there is a certain condescension that prevails over the idea of the Congolese, who think that the Wazalendo are there to help them for life, but also ignore that they will disappear after their journey. Let us recall that it is an armed group that, currently because of the danger that threatens the State, is resorting to state self-defense, but at what price?

To end this conflict, it is time for the Congolese authorities to pull themselves together and take the baton in hand to avoid any drift in the near future, because everything is temporary, no conflict is eternal. That being said, everything would go through the establishment of a strong army, a seasoned elite and the advent of leadership, the foundation of any development of the State internally and externally. In addition, a strong Congolese elite must be based on ideas and national cohesion, this would allow the State to remain strong in all areas, through of course a proactive and reactive diplomacy based on concrete actions in the fight against subversive activities.

## **5. Conclusion**

The issues being multiple and varied with regard to the intervention of the self-defense movement called <Wazalendo>, we limit ourselves to its geopolitical and legal aspects which have an impact on the course of the clashes and even after the war of aggression of Rwanda under cover of the March 23 movement (M23).

Geopolitics has revealed Rwanda's interest in this part of the country rich in subsoil and its unfulfilled and unacknowledged expansionist ambition. But also the unexpected effect of each camp to see young people decide to join armed groups or form armed bands to defend their own and the homeland in its eastern part. This spontaneous movement has reconfigured the face of this war that has lasted for decades.

Legally non-existent, if not considered as contravening the laws of the country in the past, the Wazalendo have transformed with the development of the war into the armed wing of the Congolese State and especially into a service supporting the war efforts and reservists of the national army of the DRC.

The erosion of state power in national and international armed conflicts at the international level leads to the rise of new actors and stakeholders who must be considered as a force in the presence and subject to the law of war or international humanitarian law. Armed groups of a new kind that intervene and change the appearance of the old and outdated normative framework. Because, truly, they can be the perpetrators of acts of bravery, but also the perpetrators of crimes under international law and therefore be liable to prosecution.

## **Bibliography :**

1. Constitution of the DRC of February 18, 2006, as amended by Law No. 11/002 of January 20, 2011 amending certain articles of the Constitution of the DRC, In JORDC, 52nd year, special no.

2. Draft articles on the responsibility of States for internationally wrongful acts, *Yearbook of the International Law Commission* , vol. II(2), 2001

3. A. MBEMBE, *Emerging from the Great Night. Essay on Decolonized Africa*, Paris, La Découverte, 2010
4. C. MUAMBA, “Fighting between Wazalendo and M23: the government’s position is known”; available on <https://actualite.cd/2023/10/08/combats-entre-wazalendo-et-m23-la-position-du-gouvernement-est-con nue>
5. F. REYNTJENS, *The Great African War. Instability, violence and decline of the State in Central Africa*, Paris, ed., Les belles lettres 2012.
6. Richard LUMBIKA L. and Daniel KUIKA TS., public international law, course intended for third year law students, UKV/Boma, 2024, unpublished.
7. Sandrine BLANCHARD and Bernd RIEGER, Germany reorganizes its army, on <https://www.dw.com/fr/allema gne-r%C3%A9organisation-bundeswehr-armee/a-68744178>,
8. <https://actualite.cd/2023/10/08/combats-entre-wazalendo-et-m23-la-position-du-temporel-est-knowne>.
9. [Latest developments | Military and paramilitary activities in and against Nicaragua \(Nicaragua v. United States of America\) | International Court of Justice](#) », on [www.icj-cij.org](http://www.icj-cij.org),
10. <https://www.radiookapi.net/2022/11/23/actualite/securite/luanda-debut-dun-sommet-pour-adoption-un-plan-daction-pour-la-paix-en>  
<https://issafrica.org/fr/iss-today/les-processus-de-peace-a-lest-de-la-rdc-ratent-leur-cible>
11. Speech by Muhammed YUNUS, [www.operamini.fr/inventiondumicrocredit](http://www.operamini.fr/inventiondumicrocredit),

# TRANS4SEAT

**\*Roland Tsok Vui Liang, Holinson Emang Wan, Norayushafira Binti Che Kamaruddin,**

Academic Unit, Kolej Komuniti Miri, 5600 Jalan Permy Jaya Utama, 98000 Miri, Sarawak, Malaysia.  
Corresponding Author's Email : [roland@kkmiri.edu.my](mailto:roland@kkmiri.edu.my)

## **Abstract**

Recycled materials are used to create the Trans4Seat lounge chair. This lounge chair features a few essential components that give it a distinctive look and usefulness. Per the product's name, "Trans" is an acronym for the terms "transform," which denotes a change, and "transfer," which denotes a movement. This chair is able to reconfigure itself to allow for easy mobility. Trans4Seat is not only adaptable and has an excellent ergonomic design, but it also has a number of features that can maximize usage and user happiness. The goal of this product's design, which is built on recycled materials, is to produce a multipurpose item that may be developed further and sold. A drum barrel, which is often used for storing liquids like chemicals, oil, and other materials, served as the primary building material for the Trans4Seat design. When considering the material's longevity and original shape, these qualities make it a very good choice for development.

**Keywords: Trans4Seat, lounge chair, recycled materials, flexible, multifunctional**

## **Introduction**

This project on design and innovation is conducted to uncover the skills and abilities of the team members, who are lecturers at Kolej Komuniti Miri, Sarawak. Recognizing the importance of designing a product based on recycled materials, the Trans4Seat was successfully created.

The Trans4Seat is a relaxation chair constructed from repurposed drum barrels that have been modified into a chair that emphasizes aesthetic value, ensures high comfort, and offers various additional functions suited to modern lifestyles. Consistent with the product's name, "Trans" is an abbreviation of "transfer" and "transform," reflecting the unique features of this relaxation chair that can be easily repositioned and equipped with various functions to optimize user experience and satisfaction.

This chair is not only flexible and ergonomically designed but also includes several features to enhance user satisfaction, such as an air blower for cooling, lighting for illumination, speakers, and USB cables for entertainment. It also incorporates other attractive components like a book rack and a mobile phone holder, making it a practical and contemporary solution for today's lifestyle.



Figure 1: Full view of the 'Trans4Seat'



Figure 1: Full view of the 'Trans4Seat'

### Project Objectives

This project outlines several key objectives in its development. It is anticipated that the project will have an impact in various aspects, including both internal aspects during the project’s execution and external and collective impacts, which are the primary objectives of producing this product.

### Objectives of Producing the Trans4Seat

This product is developed to fill a gap in the market for innovative products that offer diverse furniture designs and use recycled materials as the primary component. The production of this product aims to achieve several key objectives:

1. **Raise Awareness of Recycled Materials:** To increase awareness of the importance and potential of recycled materials in creating competitive and high-value innovations and designs.
2. **Produce High-Quality and Commercially Valuable Products:** To develop a product that is of high quality and has substantial commercial value, with the potential to compete in the market and be developed further in the future.



3. Design a Multi-Functional Product: To create a product that serves multiple functions, aligns with modern lifestyles, and promises comfort for users, considering current societal needs.

4. Encourage Interest in Design and Innovation: To inspire the community to engage in design and innovation, fostering individuals with competitive skills and creative, critical thinking.

The Trans4Seat design is seen as having the potential for future development as a product made from high-quality recycled materials with significant innovative design features.

### Problem Statement

Drum barrels require substantial space for storage. Therefore, the idea behind this design, which is based on recycled materials, is to create a product that is commercially viable, has potential for future development, and offers a range of functions. The Trans4Seat design is flexible, ergonomically well-designed, and equipped with various functions to optimize usage and user satisfaction.

### Application of Use

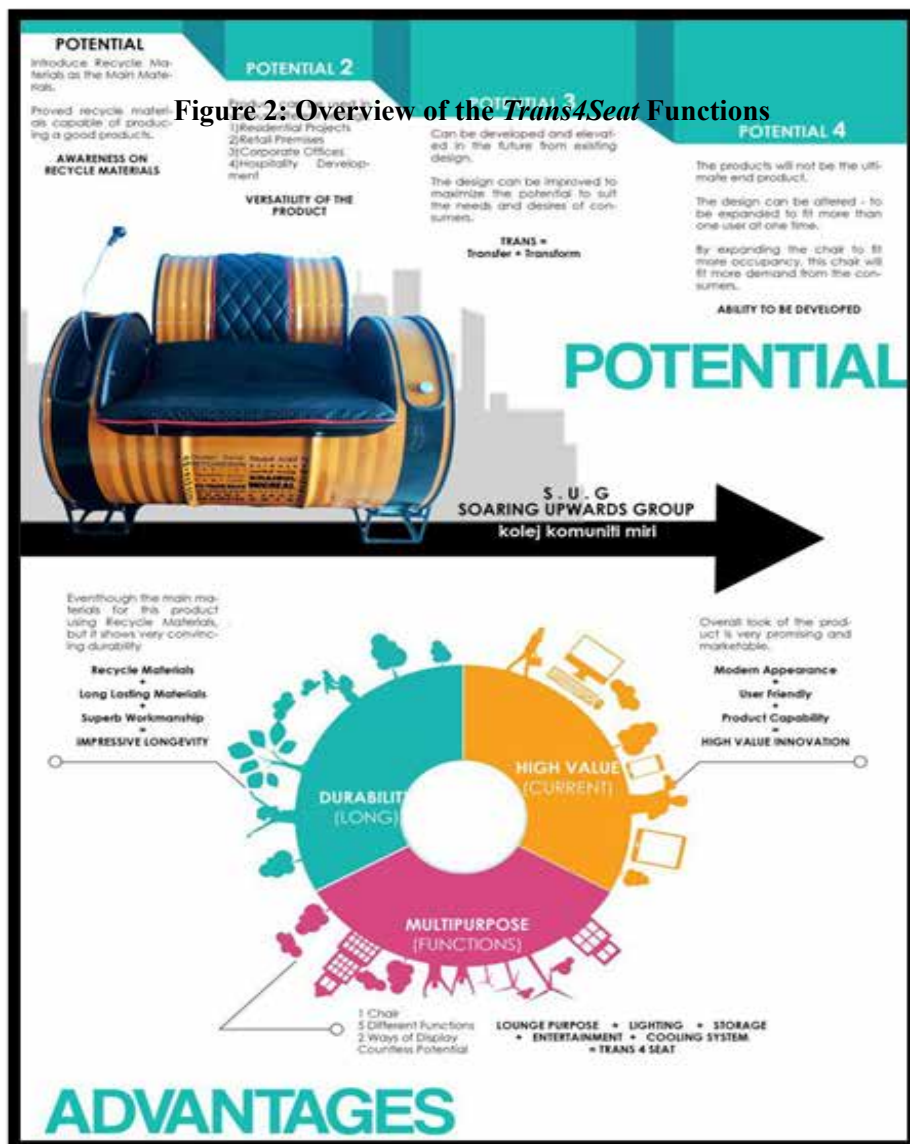

### Achievement of Objectives

The first objective of this product is achieved through the inclusion of various additional components that enhance the functionality of the Trans4Seat. This seat not only serves as a relaxing and comfortable place to unwind but also integrates multiple other features. Users benefit from optimal lighting, systematic storage, a USB player, speakers for entertainment, and a blower to provide ventilation and lower the surrounding temperature.

The second objective highlights the high commercial value and potential for future development of this innovation. The Trans4Seat is designed with components tailored for modern users who prioritize technology and convenience in their products. It focuses not only on functionality but also on a contemporary visual impact. The product’s potential for future growth is supported by the availability of materials and minimal cost, despite offering a range of features in its design.

Although made primarily from recycled materials, this does not compromise the quality and durability of the product, ensuring it remains functional over an extended period. The resilience of the materials used, combined with the high standard of craftsmanship, guarantees that the product will maintain its quality and effectiveness.

**(CONCEPTUAL FRAMEWORK)**

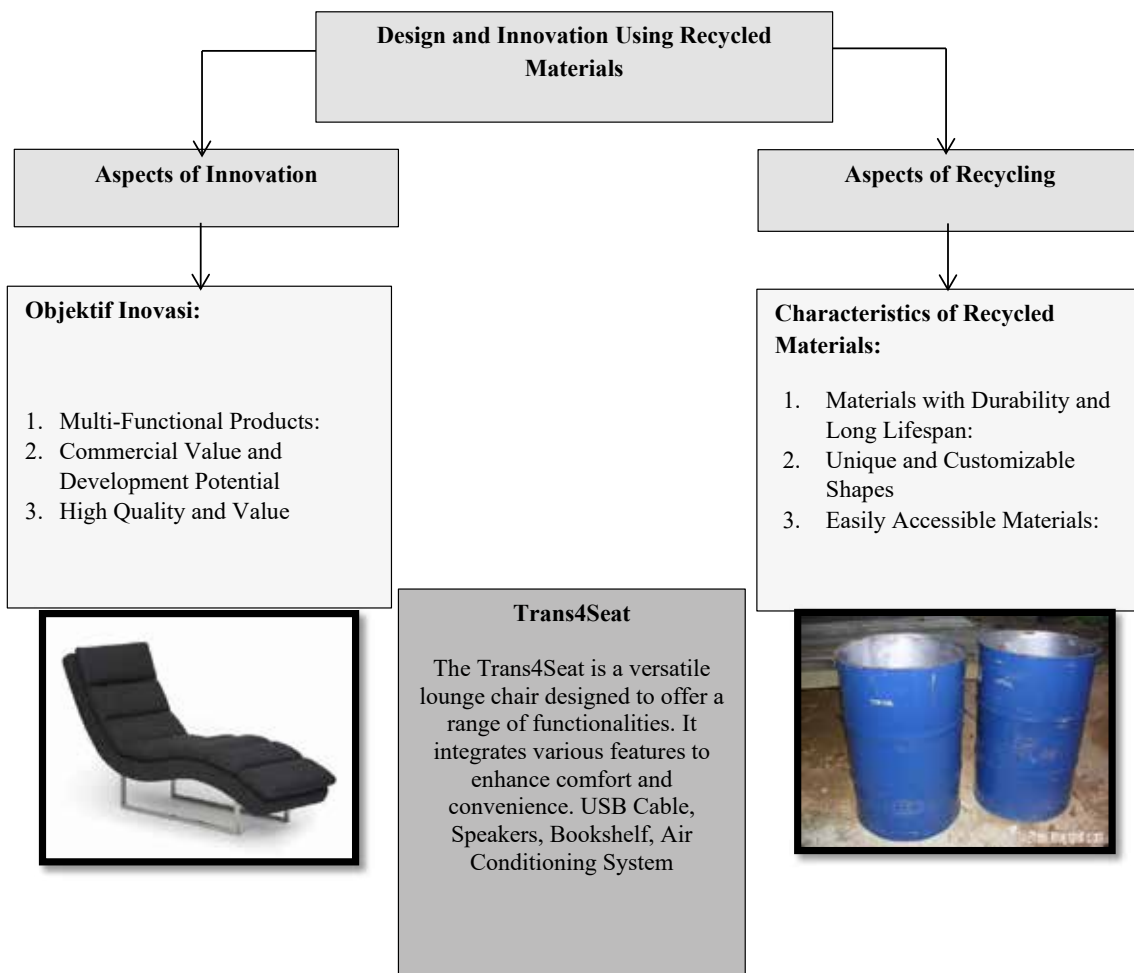

**Design of the Trans4Seat**

The Trans4Seat design is inspired by the integration of innovative ideas using recycled materials. Based on the project’s objectives outlined earlier, this product is designed to achieve the following:

1. Multi-Functional Product: To offer a range of functionalities beyond just seating and relaxation.
2. Commercial Value and Development Potential: To create a product that has high commercial value and potential for future development.
3. High Quality and Value: To ensure the product is both high in quality and value.

To meet these objectives, the design incorporates key characteristics of recycled materials, including:

1. Durability and Longevity: Using materials that are resistant and have a long lifespan to ensure the product remains functional and reliable over time.
2. Unique and Customizable Shapes: Designing the product with distinctive and adaptable forms to enhance its aesthetic appeal and functionality.
3. Easily Accessible Materials: Selecting materials that are readily available to ensure a consistent supply and cost-effectiveness.

The idea was further developed by combining the design of a lounge chair with the use of recycled drum barrels as the primary material. However, the product is not limited to just seating and relaxation. It is equipped with various additional components that enhance its appeal and functionality, such as:

1. USB Cable for charging devices.
2. Speakers for entertainment.
3. Bookshelf for storing books or other items.
4. Air Conditioning System for climate control.

These features make the Trans4Seat a versatile and attractive product that aligns with the project's objectives and meets modern consumer needs.

### **Impact**

**Increased Awareness of Recycled Materials:** The project will help the community recognize and appreciate the importance and potential of recycled materials. This can lead to greater acceptance and use of recycled products.

**Environmental Benefits:** By reusing drum barrels, the project contributes to reducing environmental pollution. Repurposing these materials helps divert waste from landfills and decreases the environmental footprint associated with new material production.

**Economic Boost for Innovators:** The project supports economic growth by providing opportunities for innovators and entrepreneurs. It can create new business opportunities and drive economic development in the field of sustainable design and innovation.

**Enhanced User Comfort:** The multi-functional and innovative nature of the Trans4Seat promises increased comfort for users. The integration of features such as USB charging, speakers, a bookshelf, and air conditioning enhances the overall user experience and satisfaction.

These impacts highlight the project's potential to make a positive contribution to environmental sustainability, economic development, and user comfort.

### **Conclusion**

The Trans4Seat represents a novel innovation and design, offering a multifunctional and complex array of features within a compact and portable piece of furniture. This product not only addresses contemporary needs but also holds significant potential for future development and expansion.

Additionally, this project aims to raise awareness among the public, particularly consumers, about the

potential of recycled materials. It demonstrates that recycled materials can be effectively used to create high-quality and valuable products, aligning with current market demands and sustainable practices.

### **Suggestions for Product Improvement**

The Trans4Seat represents a new innovation in design, serving as a starting point for further development and enhancement. To evolve this product into a more comprehensive and versatile solution, the following improvements can be considered:

1. **Combine Multiple Barrels:** Integrate two or more barrels to create a larger seating area that can accommodate multiple users at once, enhancing its functionality for group settings.
2. **Incorporate a Foldable Table:** Add a foldable table to the Tran 4Seat to provide a workspace, dining area, or other functional surfaces, making it more versatile for various activities.
3. **Upgrade Lighting:** Install brighter, adjustable lighting specifically designed for reading or working at night, reducing the need for additional lighting sources.
4. **Add Cup Holders:** Include dedicated spaces for holding cups or water bottles to ensure users can easily place their beverages without risk of spills.
5. **Replace Blower with Air Conditioning:** Upgrade from a blower to a more effective air conditioning system to enhance comfort and cooling, especially during extended use.
6. **Reduce Metal Usage:** Minimize the use of metal components to make the Trans4Seat lighter and more portable, improving ease of movement.
7. **Add Flexible Wheels:** Implement flexible wheels to allow for easy maneuverability, aligning with the product's intended use and improving convenience.
8. **Install LED Lighting:** Add LED lights to the exterior of the Trans4Seat for a more striking visual effect and to enhance its nighttime presence.

These enhancements aim to increase the functionality, comfort, and appeal of the Trans4Seat, making it a more versatile and user-friendly product.

### **References**

1. Othman, M.S. (2018). "Set Kerusi Tong Drum," USS Engineering & Trading. [Online]. Available: <https://www.hmetro.com.my/dekotaman/2017/07/248709/sofa-dram>
2. Mustapha, M. (2021). "Engineering Drawing 2021", Politeknik Ibrahim Sultan, vol. 1, pp 1.
3. Md Nor, M.K.M. (2017). "Sofa dram" my\_metro. [Online]. Available: <https://www.hmetro.com.my/dekotaman/2017/07/248709/sofa-dram>
4. Ku Aziz M.F. (2018). "faiz-tukar-tong-drum-jadi-perabot" [Online]. Available: <https://wanikiter.blogspot.com/2018/03/faiz-tukar-tong-drum-jadi-perabot.html>



